

ЧТЕНІЯ
ВЪ
ИМПЕРАТОРСКОМЪ
ОБЩЕСТВѢ
ИСТОРИИ И ДРЕВНОСТЕЙ РОССІЙСКИХЪ
ПРИ
МОСКОВСКОМЪ УНИВЕРСИТЕТѢ.

НОВРЕМЕННОЕ ИЗДАНІЕ

ПОДЪ ЗАВѢДЫВАНІЕМЪ

О. М. Водянскаго.

1872

Генварь — Мартъ.

КНИГА ПЕРВАЯ.

МОСКВА.

ВЪ УНИВЕРСИТЕТСКОЙ ТЕНОГРАФИИ НА СТРАСТНОМЪ БУЛЬВАРѢ.

1872.

Помѣщаемыя статьи въ «Чтеніяхъ въ Императорскомъ Обществѣ Исторіи и Древностей Россійскихъ при Московскомъ Университетѣ» ни кѣмъ и ни подъ какииъ предлогомъ не могутъ быть перепечатываемы ни прямо, ни, такъ называемымъ, перифразомъ, вполнѣ, или отрывочно, безъ согласія Общества и Редакціи оныхъ.

I

ИЗСЛѢДОВАНІЯ

БОРОДИНСКОЕ СРАЖЕНІЕ.

Исторія отечественной войны 1812 года по достовѣрнымъ источникамъ. Составлена по Высочайшему повелѣнію. Сочиненіе Генералъ-Маіора М. Богдановича. Сиб. 1859 — 1860. Три тома съ картами и планами.

1812 годъ въ «Войнѣ и мирѣ,» по новоду историческихъ указаній IV тома «Войны и мира» Графа А. Н. Толстаго. А. Витмеръ. Сиб. 1869 года.

Dès que ma mission sera terminée, reprenant, comme Esopé, mon sarrau et mes sabots, je redeviendrai gros Jean comme devant.

1.

Каждому, слѣдившему за движеніемъ военной литературы въ послѣдніа двадцать лѣтъ, конечно, не возможно было не замѣтить въ ней слѣдующаго явленія: вопросы второстепенные, доступные положительному изученію, остаются не тронутыми, а всѣ бросаются на рѣшеніе военныхъ вопросовъ первой важности, т. е., такихъ, окончательный приговоръ о которыхъ возможенъ исключительно людямъ, заявившимъ о своихъ военныхъ дарованіяхъ подвигами на боевомъ поприщѣ. При такомъ направленіи, посредственность (во многихъ случаяхъ весьма полезная и необходимая и всегда неизбѣжная), пускаясь въ умствованія, постепенно овладѣвала всѣмъ, приступала къ измѣренію своимъ пигмейскимъ аршинчикомъ дѣяній и мнѣній великихъ полководцевъ, и мало по малу вытѣсняла здравыя понятія, выведенныя ими изъ тщательнаго изученія военныхъ дѣйствій, замѣняя ихъ сужденіями подобныхъ себѣ второстепенностей и бездарностей. Такъ составила особая военная школа, не имѣющая, кромѣ имени, ничего общаго съ истинною военною школою и при томъ опирающаяся на свои авторитеты. Объ этихъ авторитетахъ намѣрены мы поговорить въ настоящемъ случаѣ.

Изъ сочиненій, появляющихся въ нашихъ военныхъ періодическихъ изданіяхъ, можно прийти къ заключенію, что одинъ изъ

такихъ авторитетовъ у насъ, и при томъ высшихъ и безспорныхъ, есть г. Богдановичъ.

Г. Богдановичъ давно извѣстенъ въ военной литературѣ по многимъ сочиненіямъ, большею частію военно-историческимъ; но въ свое время на нихъ смотрѣли, какъ на произведенія дѣятельности должностной. Читая теперь въ брошюрѣ г. Витмера и въ примѣчаніяхъ къ пустымъ и сказочнымъ запискамъ о 1812 годѣ Нѣмецкаго Поляка Бранта, ссылки на сочиненія г. Богдановича, какъ на авторитетъ исключительный, человекъ, знакомый съ нами, не можетъ объяснить себѣ, чѣмъ приобрѣлъ г. Богдановичъ такое титуло, и приходитъ къ заключенію, что оно досталось ему за долговременную службу, по линіи. Да и самъ г. Богдановичъ, кажется, не менѣ своихъ поклонниковъ и послѣдователей, убѣжденъ въ общезвѣстности своего военно-ученаго значенія, по тому что, послѣ изданія «Исторіи Отечественной войны 1812 года,» онъ на послѣдовавшихъ за тѣмъ своихъ сочиненіяхъ не выставляетъ уже своего имени, а просто печатаетъ: «Сочиненіе автора Исторіи Отечественной войны.» И такъ оцѣнка значенія г. Богдановича, какъ военнаго писателя, по его собственному указанію, должна состоять въ оцѣнкѣ «Исторіи Отечественной войны 1812 года.» Мы это и исполнимъ, но предварительно считаемъ необходимымъ сказать нѣсколько словъ о военно-литературной дѣятельности г. Богдановича, предшествовавшей появленію въ свѣтъ его «Исторіи 1812 года.»

Какъ уже сказано, г. Богдановичъ давно извѣстенъ какъ военный писатель. Онъ составилъ «Записки Стратегіи.» Сочиненіе это есть распространеніе и порча извѣстнаго сочиненія Барона Медема: «Очерки системъ Стратегіи.» За тѣмъ вышли въ свѣтъ два другія сочиненія г. Богдановича: «Исторія похода Карла XII въ Россію,» и «Исторія Итальянской войны 1796 года.» оба написанныя по немногимъ печатнымъ источникамъ, не отличающіяся, кромѣ сухости, ни какими другими достоинствами: въ свое время они считались наравнѣ съ сочиненіями Силича, казенными руководствами для воспитанниковъ Военной Академіи. Кромѣ того г. Богдановичъ извѣстенъ какъ редакторъ втораго изданія «Военно-энциклопедическаго лексикона,» задуманнаго, въ тридцатыхъ годахъ, Генераломъ Барономъ Зедделеромъ по чрезвычайно странной программѣ. Программа осталась та же и во второмъ изданіи

не смотря на то, что ея странности и крупные недостатки были вполне замѣчены тотчасъ по выходѣ первыхъ томовъ Задлелерова изданія; въ немъ повторены всѣ промахи и недосмотры первого изданія, а гдѣ по соображеніямъ г. редактора требовалось, прибавлены новые недосмотры, новые промахи. Даже сотрудники перваго изданія, успѣвшіе скончаться ко времени выхода въ свѣтъ втораго, продолжали въ немъ здравствовать. Словомъ, г. Богдановичъ являлся всюду, гдѣ можно было воспользоваться чужими трудами и въ добавокъ испортить его. Но мы пишемъ не разборъ всѣхъ сочиненій г. Богдановича (положимъ, что это сочиненія), а желаемъ познакомиться исключительно съ однимъ изъ нихъ, составляющимъ его гордость и славу. По этому укажемъ только на тѣ мѣста твореній, предшествовавшихъ «Исторіи Отечественной войны», которыя имѣютъ съ нею связь.

Въ Военно-Энциклопедическомъ лексиконѣ, вышедшемъ подъ редакцію г. Богдановича, въ статьѣ: «Ватерлоо», читаемъ: «но на голосъ генерала Пелета.» Будущій историкъ 1812 года не знаетъ, что это замѣчательный военный писатель, генералъ Пеле (Pelet), пришедшій въ 1812 году въ Россію въ авансѣ Подполковника Генеральнаго Штаба, начальника Штаба при помощникѣ Общаго Маіора по пѣхотѣ (aide major-général de l'infanterie), Графъ Лобанъ. Въ 1813 году Пеле получилъ бригаду въ молодой гвардіи. Впрочемъ, г. Богдановичъ долженъ бы знать, что по другимъ извѣстіямъ, замѣшанная была въ послѣднемъ періодѣ Ватерлооскаго сраженія гвардія двинулась впередъ по голосу Генерала Поре де Морвана.

Тамъ же, въ статьѣ: «Бараре д'Илье», помѣщена совершенно искаженная біографія этого Генерала. Будущій историкъ Отечественной войны 1812 года не знаетъ, что Наполеонъ, недовольный Бараре за распоряженія, послѣдствіемъ которыхъ былъ плѣнъ бригады Ожеро, отдалъ его подъ судъ. Вотъ приказъ объ этомъ: «A camp imperial de Smolensk, 13 novembre 1812. S. M. l'empereur et roi mécontent de la conduite du général Baraguay d'Hilliers dans la journée du 9-e novembre, ordonne ce qui suit: 1-e le général Baragnay d'Hilliers est suspendu de ses fonctions; 2-e il se rendra aux arrêts dans une de ses terres en France, qu'il fera connaître au ministre de la guerre, jusqu'à ce qu'une enquête ait lieu sur ce qui le concerne; 3-e и проч. (Fain. Manus. de 1812, t. 2; p. 346—347).

Въ статьѣ: «Бородинское сраженіе, г. Маркевичъ, съ вѣдома г. редактора Лексикона, будущаго историка 1812 года; разсказываетъ о послѣднемъ періодѣ этой баталіи такія басни, какія нѣтъ даже у сказочника Брента. Будущій историкъ 1812 года одобрилъ непристойное описаніе битвы, но справедливости составляющей украшеніе нашей военной исторіи. Описаніе Бородинской баталіи г. Маркевича, служитъ какъ бы дополненіемъ описанію г. Богдановича и разъясняетъ тѣ недомолвки, къ которымъ долженъ былъ прибѣгать авторъ: «Исторіи Отечественной войны», управляя свой челнъ между Сциллою и Харидой, т. е., между страхомъ за потерю извѣстности либерала и опасеніемъ повредить благонадежности; въ этомъ случаѣ козломъ отпущенія послужилъ г. Маркевичъ, распахнувшійся, изъ либерализма, до рубахи, и г. Богдановичъ вывелъ его въ такомъ парадѣ передъ Русскую военную публичку.

Переходимъ къ «Исторіи Отечественной войны 1812 года,» г. Богдановича, но при этомъ не будемъ упускать изъ вида и сочиненіе ученика его, г. Витмера; пользовавшееся съ такимъ шумомъ, какого Русскіе не слышали, можетъ быть, съ 1812 года.

Да простятъ намъ читатели нѣсколько школьные приемы: они необходимы.

Г. Витмеръ, на стр. 7 своего сочиненія, вычисляя источники для исторіи войны 1812 года, и, по обычаю Русскихъ военныхъ писателей, сдѣлавши ошибку говорить: «наконецъ Богдановичъ, сочиненіе котораго, виѣсть съ Шамбре и Бернгарди, можетъ по справедливости считаться главнымъ источникомъ для изученія эпохи 1812 года.»

Г. Богдановичъ, въ своихъ «Запискахъ стратегіи» (т. 2, стр. 183) говоритъ, что сочиненія Наполеона написаны частію подъ его диктатурою (sous sa dictée). Исторія Отечественной войны 1812 года состоитъ, какъ извѣстно, изъ текста и приложеній. Развертываемъ первый томъ ея, и на стр. 412 читаемъ: «Приложенія къ 1 главѣ; (1) Histoire abrégée des traités de paix etc., par C. G. de Koch, augmentée et continuée, (запятая!) par Schoel. Ed. de Bruxelles»

¹ Г. Витмеръ виѣсть: Воденкуръ; таковаго писателя нѣтъ, а есть Воденкуръ (le général Guillemin de Vaudenourt).

les. 1838, III, pp. 37—39. (2) Mémoires tirés des papiers d'un homme d'état IX, pp. 429—432. (3) Hoerfner: Der Krieg von 1807 und 1807 (читайте: von 1806 und 1807). III, pp. 707—709 и 712. Очевидно, г. Богдановичъ не видитъ разницы между диктовкою и диктатурою, между примѣчаніями и приложениями. До слѣдствія этого, удивите многа, если уверить его, г. Витмеръ, не допущаетъ разницы между источниками и пособіями. Пособіемъ можетъ служить всякая, даже плохая, компиляція, но это не даетъ права называть ее источникомъ.

Источниками же принято считать: официальные документы, и сочиненія лицъ, принимавшихъ непосредственное участіе въ описываемыхъ ими происшествіяхъ; за тѣмъ сочиненія лицъ, не принимавшихъ прямого участія въ происшествіяхъ, но жившихъ въ ту пору, когда они совершались, видѣвшихъ непосредственныхъ дѣателей и зависавшихъ ихъ разказы; наконецъ, въ крайности, при отсутствіи источниковъ, житіе родовъ, сочиненія людей, пользовавшихся заимствованными отсюда свѣдѣніями. По атому сочиненіе Михайловскаго-Данилевскаго о 1812 годѣ, конечно, источникъ. Михайловскій-Данилевскій близка стоялъ ко многимъ главнымъ дѣтелямъ нашимъ въ 1812. году; видѣлъ, въ 1814 и 1815 годахъ, многихъ подручниковъ Наполеона, и бесѣдовалъ съ ними; своими глазами видѣлъ знаменитую Бородинскую битву; присутствовалъ при очищеніи Москвы, а въ сраженіи подъ Тарутинцемъ былъ раненъ. Его Описаніе Отечественной войны 1812. года, не смотря на вольные и невольные промахи, есть сочиненіе, по тому что составляетъ продуманное и прочувствованное изложеніе всего, имъ видѣннаго, слышаннаго и принятаго. Тоже также сочиненіе Тьера: «Histoire du Consulat et d'Empire», надъ которымъ такъ ясно издѣвается г. Витмеръ (стр. 6, примѣч.), тоже источникъ, и при томъ весьма важный, не смотря на то, что это сочиненіе не обременено, подобно труду г. Богдановича, безчисленными ссылками. Тьеръ не разъ бывалъ товарищемъ по кабинету знаменитыхъ Маршаловъ Наполеона, бесѣдовалъ объ его войнахъ со всѣми лучшими Генералами великой Французской арміи; наконецъ ему, какъ Министру, были открыты Французскіе архивы: иностранныхъ дѣлъ и военный; ему были доступны собранія актовъ, хранящихся въ домашнихъ архивахъ главныхъ помощниковъ Наполеона. Все это даетъ труду г. Тьера полное пра-

во на названіе источника первой важности и; послѣ недавнихъ неистовствъ въ Парижѣ, ничѣмъ не замѣнимаго. Знаменитая же «Исторія Отечественной войны 1812 года», не во гнѣвъ будь сказано, не удовлетворяетъ ни одному условію, по которому можно было бы подтянуть ее, хотя съ грѣхомъ по поламъ, къ источникамъ. Многочисленныя примѣчанія, состоящія по преимуществу изъ ссылокъ на давно всѣмъ извѣстное, служатъ только къ разбуханію объема этого сочиненія. ² Правда, въ немъ есть ссылки, въ родѣ слѣдующей: См. письмо Ермолова къ Императору отъ 16 Іюля.—Журналъ военныхъ дѣйствій 1 арміи, составленный Толемъ.—Но какъ ихъ смотрѣть, если они глѣбютъ за сорока печатями? Да если, наконецъ, по какому либо особенному счастью, этѣ печати снимутся, не можетъ ли иногда случиться, что подъ ними ничего не окажется? Г. Витмеру извѣстно, что въ частныя руки попали, и въ слѣдствіе того были напечатаны, многіе документы, несомнѣнно хранившіеся въ Государственныхъ архивахъ. «Исторія Отечественной войны 1812 года» есть даже не сочиненіе, а просто академическія записочки, компиліція по немногимъ печатнымъ сочиненіямъ, преимущественно по Бутурлину и столь бранимому сочинителемъ Михайловскому-Данилевскому, у котораго г. Богдановичъ заимствовала частію и самое заглавіе; эпитетъ: «Отечественная», для войны 1812 года, впервые употребленъ въ печати Михайловскимъ-Данилевскимъ. Къ разномошерстному тексту своей Исторіи г. Богдановичъ приладилъ примѣчанія по нашимъ архивнымъ сокровищамъ, подобрать которыя весьма легко было; пользуясь указаніями Михайловскаго-Данилевскаго. «Исторія Отечественной войны 1812 года» есть собраніе выписочекъ, механически связанныхъ между собою выраженіями: «принимая же въ соображеніе; тѣмъ не менѣе, однако жъ, или тѣмъ не менѣе, однако же; между тѣмъ; едва лишь; но едва лишь,» а за частую просто чертою, проведенною поперекъ страницы.

Такія положенія мы постараемся доказывать, но теперь же считаемъ необходимымъ оговориться, что указать всѣ промахи г.

² Г. Витмеру, кажется, не извѣстно, что въ образованной Европѣ не принято ссылаться на печатныя сочиненія, считающіяся всѣмъ доступными и извѣстными. При томъ такіа ссылки для военныхъ читателей вообще бесполезны, по тому что они не держатъ библіотекъ и лишены возможности провѣрить слѣдующія сочиненія.

Богдановича возможно только въ сочиненіи одного объема съ «Исторією Отечественннй войны 1812 года.» Мы никогда не цѣли притязаній на такой трудъ; иъ тому же въ библіотекѣ, которою мы пользуемся, нѣтъ ни одного Нѣмецкаго сочиненія о войнѣ 1812 года. Не дополнить ли нашъ трудъ г. Витмеръ, у котораго подъ руками богатая библіотека Военной Академіи, прослѣдивъ по Нѣмецкимъ подлинникамъ всѣ выписочки, которыми испестрилъ г. Богдановичъ текстъ своей исторіи? Кстати, не отыщеть ли г. Витмеръ откуда г. Богдановичъ выписалъ возбуждающую смѣхъ своего неумѣтностью тираду: «Мужайся Россія!» (т. 2, стр. 92). По этой причинѣ мы намѣрены остановиться на немногихъ мѣстахъ «Исторіи Отечественннй войны 1812 года.» И эти мѣста болѣе чѣмъ достаточно, чтобы показать, съ какими ничтожными средствами можно объладать притязанія чуть не на всемірную вѣстность.

Прежде всего поговоримъ о предисловіи, по тому что оно въ нашей военной литературѣ служитъ образцомъ для многихъ предисловіи.

Сразу нельзя понять, что г. Богдановичъ хочетъ сказать въ немъ. Причины, заставившія его взяться за написаніе Исторіи 1812 года, выясняются имъ какъ-то странно. Дѣло въ томъ, что г. Богдановичъ не желаетъ высказать ихъ. Если бы онъ сказалъ: Зависки объ исторіи войны 1812 года, составленныя мною по Бутурлину и Михайловскому-Данилевскому, я предположилъ, для удобства мнѣ слушателей, напечатать, при чемъ счелъ необходимымъ свѣрить съ источниками, рукописными и печатными, показанія писателей, поможенныхъ въ основаніе моего труда,—это было бы и справедливо и избавило бы сочинителя отъ безконечной путаницы въ предисловіи. Читателю оставалось бы только судить, на сколько г. Богдановичъ сумѣлъ воспользоваться матеріалами, бывшими въ его распоряженіи. Въмсто этого г. Богдановичъ впускается въ такіа разсужденія «Бутурлину и Михайловскому-Данилевскому неимѣстна были многіа любодытнѣйшіа матеріа-

телемъ указанія. Ссылаться на печатныа сочиненія можно только опровергая, или разъясняя, ихъ. Приложеніями принято называть (pièces justificatives) или публикуемыа неизвѣстные дотолѣ документы, или же разсѣдованіа какаго либо вопроса, вынесеннаго изъ текста, чтобы не стѣснять общаго изложенія.

ды; въ послѣднія двѣнадцать лѣтъ военная исторія обогатилась сочиненіями, которыя по справедливости могутъ считаться образцовыми; Смитъ, Гепфнеръ и Милютинъ показали на дѣлѣ, что критическая военная исторія гораздо полезнае годаго изложенія фактовъ. Все это идетъ къ дѣлу; какъ къ коровѣ сѣдло, и въ сущности представляетъ борьбу съ нарочно построенными въ страннѣйшіе шельмицами: «Не смотря на множество иностранныхъ сочиненій о войнѣ 1812 года, ни одно изъ нихъ не соответствуетъ ни важности предмета, ни современному состоянію науки.» (1) Согласимся, что это такъ. Пусть Бутурлинъ и Михайловскій-Данилевскій влохи, а иностранные писатели о войнѣ 1812 года нѣкуда не годятся. Но вытекаетъ ли изъ этого положеніе, будто г. Богдановичъ призванъ вывести исторію войны 1812 года на торную дорогу? Не стѣсняется ли это тѣмъ, самохвалствомъ въ высшей степени, за которое, когда-то такъ досталось отъ Русской исторической критики Пелевому, бравшемуся

(11)

Русскому народу

За сорокъ за пять рублей отыскать свободу?

«Въ особенности же описаніе этой войны, составленное съ надлежащимъ безпристрастіемъ, необходимо въ настоящее время, когда появились въ свѣтъ сочиненія, заключающія въ себѣ изслѣдованіе событій 1812 года, не всегда основанное на истинѣ.» Высто того, чтобы указать на эти сочиненія, въ которыхъ, по мнѣнію Г. Богдановича, искажаются событія 1812 года, снѣ вычислеть лучшія, на это взглядъ, иностранныя описанія войны 1812 года: Воспоминанія Принца Евгенія Вуртембергскаго, записки Толя и Исторію Шамбре. Но у васъ, г. Богдановичъ, есть особая статья объ источникахъ, правда, помѣщенная въ IV томѣ: За чѣмъ же эти повторенія, идущія съ IV до подлинны VI страницъ? Чтобы ознакомиться съ источниками вашего труда и вашими на нихъ взглядами, читателю, благодаря вашимъ самодѣльнымъ приемамъ въ распредѣленіи по томамъ предметовъ содержанія, необходимо разомъ читать и макушку и хвостъ

.....

1 Чѣмъ коровѣ надъ сочиненіемъ трехтомной компіляціи, не коротче ли было бы указать въ разборѣ на всѣ ошибки, встрѣчающіяся въ этихъ сочиненіяхъ, заключающихъ въ себѣ изслѣдованіе событій 1812 года, не всегда основанное на истинѣ?

стикъ вашей книги, т. е., предисловіе, помѣщенное въ началѣ I-го тома, и послѣсловіе, находящееся въ концѣ третьяго.

На VI страницѣ предисловія г. Богдановичъ такъ очерчиваетъ предѣлы, заданной имъ самому себѣ, задачи: «Начертать высокій образъ Монарха, увѣреннаго въ вещественныхъ и нравственныхъ силахъ Русскаго народа, одержавшаго, цѣною немощныхъ трудовъ и пожертвованій, верхъ надъ гениальнымъ противникомъ; съ другой представить картину грознаго нашествія на Россію арміи, составленной почти изъ всѣхъ Европейскихъ націй, и борьбы съ нею Русскаго народа; ⁴ не упустить изъ вида ни одного подвига, ни одной характеристической черты исполнителей дѣятеley 1812 года; объяснить сокровенныя причины дѣйствій, остающихся темными, загадочными, единственно отъ того, что свѣтильникъ истины иногда затмѣвался пристрастіемъ: показать вліяніе стихій, зноя и стужи, голода и жажды (хороши стихіи!), наконецъ—случая, играющаго столь важную роль въ военномъ искусствѣ.» Для этого сочинителю предстояло: «изучить источники войны 1812 года, перечитать множество мемуаровъ и писемъ, прислушаться къ сужденіямъ свидѣтелей этой эпохи.» Передъ подобною рекламою блѣднѣетъ даже, знаменитая въ свое время, реклама о Макассарскомъ маслѣ.

Кто соединитъ чтеніе предисловія съ послѣсловіемъ, что, впрочемъ, необходимо, того поразитъ противорѣчіе этихъ двухъ произведеній, доходящее до того, что ихъ можно приписать не одному, а двумъ разнымъ лицамъ. Въ предисловіи г. Богдановичъ—писатель сдержанный, въ послѣсловіи это—топъ стараго ожесточившагося служаки, который ни о чемъ не можетъ говорить, не выбравшись предварительно. «Отдавая справедливость трудамъ Генераловъ Бутурлина и Михайловскаго-Данилевскаго, я, однако жъ, убѣдился, что многіе изъ документовъ были имъ невѣстны.» И только. Это въ предисловіи; а изъ послѣсловія читатель узнаетъ, какъ этимъ Генераламъ отдается должная справедливость. «Изученіе Бутурлинымъ (т. III, стр. 535 и 536) военныхъ дѣйствій 1812 года было односторонно: авторъ былъ жар-

⁴ Да кстатѣ ужъ, съ третьей стороны, представить бы картину Русской Главной Квартиры, составленной почти изъ всѣхъ Европейскихъ націй, и борьбы съ нею Русскихъ Генераловъ.

книжъ послѣдователемъ стратегической системы Жюмнини: всякое дѣйствіе обсуживается у него на основаніи мыслей Генерала Жюмнини, что чрезвычайно стѣсняетъ кругозоръ его критическихъ выводовъ.⁵ Онъ оставилъ безъ вниманія весьма важныя матеріалы; но напрасно кто либо сталъ бы искать въ немъ объясненіе характера и личныхъ свойствъ главныхъ дѣйствующихъ (читайте дѣятелей), намѣреній и рѣшеній въ совѣтахъ военачальниковъ, вліянія мѣръ, принятыхъ противникомъ,⁶ 'духа народа и войскъ' (!), положенія арміи въ различныя эпохи войны (!) словомъ сказать, вліяніе нравственныхъ силъ. Отъ этого самого повѣствованіе автора не смотря на занимательность предмета, сухое, безжизненное, лишенное всего того, что обуславливаетъ прелесть созданія, представляетъ подобіе скелета.» О Военно-Академическое краснорѣчіе!

Но, одѣляя всѣхъ писателей о 1812 годѣ, Русскихъ и иностранныхъ, перлами своего краснорѣчія и сообразительности, г. Богдановичъ самые крупныя изъ нихъ поберегъ для отданія должной справедливости Генералу Михайловскому-Данилевскому. Сколько можно судить по тону, господствующему въ отзывѣ г. Богдановича о Михайловскомъ-Данилевскомъ, послѣдній былъ личнымъ врагомъ его. О немъ г. Богдановичъ не можетъ говорить гладнокровно; при одномъ взглядѣ на «Описаніе Отечественной войны» у г. Богдановича рабать въ глазахъ и онъ не можетъ прочесть въ немъ, не смотря на крупную печать, трехъ строчекъ къ раду, не сдѣлавши ошибки. Невольно приходится возстановлять чтеніе, при помощи параллельныхъ выписокъ.

Михайл.-Данил., т. I, стр. XV:

«Критическая исторія не была моею цѣлію. Оставимъ ее военнымъ схоластикамъ, преподавателямъ Стратегіи и Тактики.»

Богдановичъ, т. III стр. 535:

«Критическая исторія не была моею цѣлью. Оставимъ ее военнымъ схоластикамъ, любителямъ стратегіи и тактики.»⁷

⁵ Тотъ рабски держался стратегической системы Жюмнини; отъ чего же его Дневникъ отвеселъ г. Богдановичемъ къ лучшимъ иностраннымъ сочиненіямъ о 1812 годѣ?

⁶ Кто противникъ? Какой арміи? Какого народа?

⁷ А по другимъ извѣстіямъ это мѣсто и у Данилевскаго и у г. Богдановича слѣдуетъ читать такъ: «схоластикамъ, губителямъ стратегіи и тактики.»

«Этихъ немногихъ строкъ, восклицаетъ негодующій г. Богдановичъ, достаточно для опредѣленія понятій автора о Военной Исторіи вообще и того направленія, которому онъ намѣревался слѣдовать при изложеніи Отечественнѣйшей войны 1812 года.»

Ни чѣмъ, кромѣ личной вражды, нельзя объяснить этой выходки. Если бы г. Богдановичъ, хладнокровно и безъ озлобленія, вчитался въ смыслъ словъ Михайловскаго-Данилевскаго, онъ увидалъ бы, что, начертанная имъ для описанія войны 1812 года программа самая здравая и скромная. Смыслъ словъ Данилевскаго такой: «Я воинъ практическій, и по тому не берусь судить о военныхъ дѣйствіяхъ, въ которыхъ самъ принималъ участіе. Я старался составить описаніе, основанное на неопровержимой истинѣ, вездѣ подкрѣплялъ рассказъ мой ссылками на документы, вездѣ приводилъ, безъ малѣйшей перемены, собственныя слова дѣйствовавшихъ лицъ, ихъ сужденія, ихъ взгляды на дѣла, ихъ виды въ будущемъ, по чему они поступали такъ, а не иначе. Пусть историческія лица сами за себя говорятъ, пусть сами повѣствуютъ о нашемъ славномъ 1812 годѣ, пусть оживаютъ они передъ потомствомъ самобытною, подлинною своею жизнью. Я не владѣю достаточными свѣдѣніями, чтобы произнести свой судъ надъ ихъ славными подвигами: такой судъ по праву принадлежитъ людямъ полноправнымъ въ судѣ, военнымъ схоластикамъ (схолиастамъ, комментаторамъ), преподавателямъ Стратегіи и Тактики.» Гдѣ вычиталъ г. Богдановичъ у Михайловскаго-Данилевскаго, будто онъ отрицается отъ необходимости знать Стратегію и Тактику и преподавателей этихъ наукъ называетъ педантами? Грустно становится при видѣ писателя, который, не умѣя найти, къ чему бы придраться у своего соперника, неловко навязываетъ ему нелѣпости собственнаго изобрѣтенія, и потомъ опровергаетъ ихъ до самозабвенія. Каленныя ядра (Богд. т. III, стр. 536) вмѣсто гранаты—такая мелочь, о которой не стоило бы говорить. Это очевидная описка: чинеными ядрами, хотѣлъ сказать Михайловскій-Данилевскій, старавшійся говорить въ своемъ сочиненіи простымъ военнымъ языкомъ. «Черепокъ (вмѣсто осколокъ гранаты) чиненаго ядра ударилъ князя Багратіона въ правую ногу и пробилъ переднюю часть берцовой кости» (Опис. Отеч. Войны 1812 г., т. II, стр. 248). Можно даже подозрѣвать, что каленый вмѣсто чиненый, и схоластикъ вмѣсто схолиастъ,—поправка военно-ученыхъ справщиковъ,

къ которымъ Михайловскій-Данилевскій обращался по скромности, характеризующей всякое истинное дарованіе.

За тѣмъ идутъ упреки Михайловскому-Данилевскому въ «пристрастіи и умолчаніи о заслугахъ.» Безпристрастіе! Великое качество, но, кажется, г. Богдановичъ не далъ себѣ отчета, въ чемъ должно состоять безпристрастіе. Разбирая иностранныхъ писателей о войнѣ 1812 года, онъ такъ и сыплеть на право и налѣво: «пристрастенъ, безпристрастенъ.» Точно у этихъ писателей нѣтъ ничего другого, что стоило бы замѣтить. ⁶

Умолчаніе о заслугахъ! Всѣ умолчанія не могутъ ни на волосъ затемнить ни чьихъ заслугъ, и истина, рано, или поздно, должна открыться. Не за умолчанія бранили Михайловскаго-

⁶ Г. Богдановичу не мѣшало бы вспомнить, по поводу безпристрастія, слѣдующія слова Бутурлина (Boutourlin, Histoire milit. de la campagne de 1812, t. I, Avertis. p. IX): «Что касается до воззрѣній въ моемъ сочиненіи, то они чисто Русскія, и это такъ должно быть; авторъ слишкомъ уважаетъ военныхъ всѣхъ націй, ставящихъ выше всего военную славу своей страны, и потому предполагаетъ, что такое чувство не можетъ удивить ихъ, а, напротивъ, заслужитъ ихъ одобреніе. Если этотъ патриотизмъ увлекъ меня въ нѣкоторыя преувеличенія, то это произошло невольно, по тому что я вслѣдствіи старался уберечься отъ нихъ.»

Здѣсь же, кажется, будетъ у мѣста привести слова Русскаго, одного изъ просвѣщеннѣйшихъ людей своего времени, написанныя имъ по поводу такихъ же обвиненій, какими г. Богдановичъ осыпаетъ Михайловскаго-Данилевскаго: «Ты упрекаешь меня, другъ мой, что я слишкомъ сержусь, слишкомъ браню Французовъ: оно можетъ быть и правда, и я готовъ признаться въ излишествахъ, только съ тѣмъ, чтобы ты сперва доказалъ мнѣ, какъ въ подобномъ случаѣ можно быть умѣреннымъ. Слова, выраженіе мыслей, должны ли быть, сколько возможно, соразмѣрны съ движеніемъ души того, который ихъ произноситъ? Буде оно такъ, то за чѣмъ почитать бранью, если я называю Французовъ неистовцами, извергами, чудовищами? Укоряя меня въ недостаткѣ умѣренности, ты, другъ мой, забылъ бездѣлицу: забылъ, что я живу въ Москвѣ, окруженъ памятниками злобы Французовъ противу насъ, гдѣ быть умѣреннымъ къ неистовѣйшимъ врагамъ нашимъ значитъ, по моему заключенію, тоже, что быть комодою, а не человѣкомъ. Боже меня упаси отъ такой умѣренности, хотя бы она и добродѣтельно называлась! Но я скорѣе соглашусь съ Дантомъ, который въ адѣ своемъ выдумалъ особый лимбъ для этихъ холодныхъ философовъ, добрыхъ умѣренныхъ людей, которые могутъ не ненавидѣть виновниковъ гибели Отечества своего.» Сынъ Отеч. кн. XXXIX, стр. 67. Третье письмо въ Нижній Новгородъ.

Данилевскаго современники: ему иногда оставалось только молчать, а за неумѣстныя похвалы.⁹

Исправляя въ этомъ отношеніи промахи Данилевскаго, г. Богдановичъ говоритъ только о Полковникѣ Гавердовскомъ. Боже насъ сохрани усомниться въ великости потери, понесенной нами въ лицѣ Гавердовскаго; но въ Бородинскомъ сраженіи мы потеряли много столь же достойныхъ Полковниковъ, какъ и Гавердовскій, о которыхъ умалчалъ Данилевскій и ни слова не говоритъ г. Богдановичъ. Такъ, на примѣръ, 26 Августа убитъ Полковникъ Михаилъ Ивановичъ Толбузинъ, произведшій подъ Шевардинымъ блистательнѣйшую кирасирскую атаку, за которую Князь Багратионъ поздравилъ его Генералъ-Маіоромъ.¹⁰

Кромѣ самыхъ незначительныхъ вставокъ да цестраго правописанія (по тому что нельзя не сбиться, выписывая изъ Русскихъ авторовъ, держащихся разнымъ системъ правописанія),¹¹ въ главахъ, предшествующихъ описанію приготовленій къ войнѣ, у г. Богдановича нѣтъ ни чего такого, чего бы нельзя было найти у Бутурлина и Михайловскаго-Данилевскаго, и въ добавокъ, у послѣдняго яснѣе и полнѣе изложенное. Г. Богдановичъ, вѣрный своей привычкѣ подбирать выписочки, дѣйствительно выписываетъ коечто и у новѣйшихъ писателей, на примѣръ, у Тьера. Но какъ выписываетъ! Тяжело видѣть эту, чисто механическую, работу. Тьеръ говоритъ, на примѣръ, о мѣрахъ, принятыхъ Наполеономъ для отысканія бѣглыхъ рекрутъ, обученія

⁹ Г. Витмеръ, конечно, знаетъ, что при описи бібліотеки покойнаго Фельдмаршала, Князя Фомы деръ Остенъ-Сакена, найдена была Исторія войны 1813 года, соч. Михайловскаго-Данилевскаго, съ слѣдующею надписью: «Читалъ похвалы ха...а Данилевскаго небывальымъ подвигамъ Графа Ч.....ва.» Не помнитъ ли г. Витмеръ, не упрекалъ ли кто-то кого-то за неумѣстное восхваленіе артиллерійскаго Подпоручика, слѣлавшагося въ послѣдствіи ближайшимъ начальникомъ восхвалителя?

¹⁰ Кстати, замѣтимъ г. Богдановичу, что Гавердовскій не могъ быть убитъ на правомъ флангѣ, по тому что дивизія Коваленицына стояла у Утицы и отсюда была вытребована Княземъ Багратиономъ къ Семеновскимъ флешамъ по крайней мѣрѣ, слѣдовало бы разъяснить это недоразумѣніе.

¹¹ Г. Богдановичъ находится въ зависимости и отъ орфографій, Нѣмецкой и Французской: мѣста, переведенныя съ Французскаго, носятъ отпечатки Французскаго правописанія (ольденбургскій, испавскій), а переведенныя съ Нѣмецкаго—Нѣмецкаго правописанія: Геній мира и Геній войны; сильная Держава и пр.

нихъ и пополненія чина полковъ, вошедшихъ потомъ въ составъ корпусовъ Даву, Нея и Удино. Г. Богдановичъ выписалъ изъ XIII тома соч. Тьера нѣсколько строкъ о подвижныхъ колоннахъ, сокративъ и исказивъ, по своему обычаю, приводимое мѣсто. Если бы онъ соблаговолилъ продолжить чтеніе этого тома до 193—196 страницъ (книга XII, Соборъ), онъ увидалъ бы, какое пагубное значеніе приписывается Тьеромъ этимъ возвращеннымъ бѣглымъ рекрутамъ во Французской арміи, вторгшейся въ Россію. «Этѣ колонны, говорятъ Тьеръ, составленныя изъ кавалеріи и легкой пѣхоты, взятыхъ изъ самыхъ старыхъ войскъ, были поручены преданнымъ Генераламъ. При нихъ были жандармы, долженствовавшіе служить проводниками. Онѣ были уполномочены поступать съ провинціями, которыя имъ слѣдовало осмотрѣть, какъ съ не пріятельскою страной и ставить на постой солдатъ въ тѣ семейства, дѣти которыхъ не явились по призыву. Родители бѣглыхъ должны были давать этимъ солдатамъ квартиру, столъ и жалованье до тѣхъ поръ, пока бѣглецы не лягутся съ повинною. Отъ этого появилось слово постоялецъ (*garnisaire*), наводившее ужасъ въ ту пору. Если сообразимъ, что этѣ колонны по своему составу были расположены считать уклоненіе отъ военной службы за проступокъ весьма постыдный и уголовный, отъ котораго вся тяжесть войны ложилась на старыхъ солдатъ; если сообразимъ, что онѣ привыкли за границею жить какъ побѣдители, то легко поймемъ, что онѣ, хотя и были въ своемъ отечествѣ, совершили не одно насиліе, и что ихъ обходы, въ соединеніи со сборомъ конскрипціи 1811 года, должны были въ различныхъ провинціяхъ довести почти до отчаянія грусть, причиняемую конскрипціею.»

Если бы г. Богдановичъ сообразилъ это мѣсто у Тьера съ непосредственно слѣдующимъ за нимъ, то увидѣлъ бы, что здѣсь собственно говорится о настроеніи духа Французскаго народа, доведенной крутыми мѣрами своего Императора до отчаянія, и что Тьеръ, выѣзжая изъ кожи для пріобрѣтенія популярности, старается смотрѣть на бѣдствія Французскаго народа сквозь розовыя очки. Военная оцѣнка этой мѣры находится на стр. 193—196.

Подвижныя колонны доставили Наполеону отъ 50 до 60 тысячъ бѣглыхъ рекрутъ. Мѣра была крутая, но дѣйствительная. Размѣстить ихъ въ депо, значило дать имъ случай тотчасъ же

разбѣжаться; содержать подъ стражею—разстроить ихъ здоровье и загроздить темницы. Наполеонъ предположилъ развѣститъ ихъ по островамъ, прилегающимъ къ берегамъ Французской Имперіи. При помощи надежныхъ кадръ, на этихъ островахъ составлены были учебные полки, составъ которыхъ былъ неограниченъ и могъ доходить до 15 тысячъ человѣкъ. Такіе полки были составлены въ Вальхернѣ, Ре, Белъ-Илѣ и два въ Средиземномъ морѣ, изъ которыхъ одинъ въ Корсикѣ, а другой на островѣ Эльбѣ. По обученіи бѣглецовъ, нѣсколько тысячъ ихъ отправили, въ видѣ опыта, къ Даву, на пополненіе четвертыхъ и пятыхъ батальоновъ. Для передвиженія ихъ, съ устьевъ Шельды къ устьямъ Эльбы, Наполеонъ придумалъ отправить ихъ по островамъ, лежащимъ у береговъ Голландіи, гдѣ на судахъ, по внутреннимъ водамъ, гдѣ пѣшкомъ, чрезъ пустоши Гельдерскія и Фризскія; съ врибытіемъ на материкъ, бѣглецовъ должна была сопровождать легкая кавалерія Даву, не расположенная баловать ихъ: она должна была подгонять ихъ саблями. Опытъ удался. Изъ отправленныхъ такимъ образомъ бѣглецовъ не дошла до назначенія шестая часть. Эта шестая часть, чтобы добраться до Франціи, днемъ шла лѣсами, ночью дорогами, переправлялась черезъ рѣки какъ умѣла, и находила убѣжище у Нѣмцевъ, которые, по ненависти къ Французскому Правительству, оказывали бѣглецамъ гостепріимство.

Тогда въ войска Даву были направлены всѣ остальные бѣглецы. Тутъ были, кромѣ Французовъ, Корсиканцы, Тосканцы, Ломбардцы, Илирійцы, Испанцы, Португальцы, Голландцы, Ганзейцы, люди способные разбѣжаться при первомъ удобномъ случаѣ. Кромѣ 60 т. бѣглецовъ, собранныхъ подвижными колоннами, двадцать тысячъ ихъ въ разное время явилось добровольно, что составило четвертую часть собственно Французскихъ войскъ, въ 280, или 300, т., перешедшихъ границы Россіи. Вотъ гдѣ разгадка тѣхъ грабежей, которымъ предавались Французы тотчасъ по переходѣ черезъ Нѣманъ: вотъ гдѣ разгадка страшнаго бродяжничества, появившагося во Французской арміи во время движенія отъ Нѣмана къ Москвѣ и достигшаго неслыханныхъ размѣровъ на отступленіи отъ Москвы до Березины. ¹² Никто еще, кромѣ Тьера, не разъяснялъ съ такою ясностью причинъ разложенія

¹² Thiers, Hist. de Cons. et d'Empire, книга III, Березина, стр. 583. «Parmi les marodeurs obstinés, se trouvaient beaucoup d'anciens refractaires.»

Французской арміи и разрушенія въ ней дисциплины. Г. Богдановичъ не принялъ этого во вниманіе, а между тѣмъ мы отъ него безпрестанно слышимъ военно-канцелярскую фразу: «принимая же во вниманіе.» Но можно ли принимать во вниманіе вещи, не стоящія вниманія?

Что привело къ войнѣ 1812 года? Ольденбургское Герцогство (т. I, стр. 27), или Ольденбургское дѣло (т. I, стр. 25)? Г. Богдановичъ, при описаніи причинъ, приведшихъ къ нашествію на Россію двадцать языкъ, ни на шагъ не отступаетъ отъ Бутурлина и Михайловскаго-Данилевскаго. Огнъ, наравнѣ съ ними, выставляетъ три причины: отказъ въ ратификаціи конвенціи о Польшѣ, занятіе Ольденбургскаго Герцогства и Русскій тарифъ. Но что простительно Бутурлину и Михайловскому-Данилевскому, того нельзя простить г. Богдановичу, какъ штатному жрецу истины. Едва Наполеонъ тронулся изъ Москвы въ обратный путь, какъ вожаки Польской sprawy успѣли уже забѣжать передъ Императоромъ Александромъ и Кутузову прежде всего посланы были настойчивыя приказанія о томъ, чтобы Русская армія не потребовала у клятвопреступной, Литовской и Бѣлорусской, шляхты отвѣта за ея дѣла: за пожаръ Москвы, за поруганіе ея святыни, за разореніе Московской, Смоленской, и Калужской Губерній, разореніе, слѣды котораго не изгладились еще и нынѣ. Въ 1813 году, тоже по настоянію вожаковъ Польской sprawy, цензура получала выговоры за статьи, въ которыхъ двоедушіе и преступность шляхты обсуживалась съ нѣкоторою откровенностію и рѣзкостью. Забвеніе прошлаго, прощеніе, примиреніе: вотъ чего добивались отъ Русскихъ представителей: шляхты, продолжавшіе въ тихомолку обдѣлывать начатое дѣло. Послѣ войны Александръ окончательно охладѣлъ къ Адаму Черторыйскому, не сдѣлалъ его Намѣстникомъ Царства Польскаго, но тѣмъ не менѣе отдалъ ему на растерзаніе несчастную Литву. Примиреніе, прощеніе, забвеніе прошлаго, эти слова слышатся до нашихъ дней; во имя ихъ намъ, Русскимъ, предлагалось, и отчасти предлагается, жмуриться и затыкать уши, чтобы не видать и не слышать того, что творилось на пагубу нашего отечества людьми, жаждущими примиренія и забвенія прошлаго. Бутурлинъ и Данилевскій были подъ вліяніемъ этихъ требованій, находившихъ поддержку въ тогдашнихъ Правительственныхъ кругахъ. Но современники Бу-

турлина и Данилевскаго хорошо, впрочемъ, знали, что такое Польскія продѣлки: ¹³ для нихъ достаточно было самаго слабаго намека. Съ 1839 года, когда вышло въ свѣтъ сочиненіе Михайловскаго-Данилевскаго, до 1859 года, когда появилась Исторія г. Богдановича, утекло много воды и обнаружилось много такого, что вынуждало не скрывать истину и высказать ее вполне. Въ Военной Академіи, въ Инженерномъ и Артиллерійскомъ Училищахъ, въ Институтѣ Путей Сообщенія, въ Лѣсномъ Институтѣ, въ Медико-хирургической Академіи, было громадное, едва ли не преобладающее, количество воспитанниковъ Польскаго происхожденія. За эти двадцать лѣтъ совершилось нашествіе на Россію, откуда его менѣе всего ожидали: Поляки овладѣли всѣми выгодными служебными отраслями; всюду, говоря языкомъ Военной Академіи, импонировали, ¹⁴ тѣснили и начинали возбуждать безпокойство въ обществѣ. 1849 годъ, а еще болѣе возня Поляковъ въ Турціи и Парижѣ, возбудили важные толки о нихъ во всѣхъ слояхъ образованнаго общества. Весьма многіе военные люди, пріѣзжавшіе изъ Западныхъ и Югозападныхъ Губерній, говорили въ Петербургѣ о Польскихъ козняхъ съ такими подробностями, которыя способны были встревожить всякаго. Не можетъ быть, чтобы эти рассказы не доходили до г. Богдановича. Они должны были побудить его заняться разъясненіемъ вреда, причиняемаго Польскими провками не одной Польшѣ, но и тѣмъ Правительствамъ, которыя неосторожно принимаютъ ее подъ свое покровительство. Задача была и патріотическая и либеральная. Такой могущественный Государь и, вмѣстѣ съ тѣмъ, такой великій полководецъ, каковъ былъ Наполеонъ, и какого Западная Европа не скоро дождется, сломилъ себѣ шею отъ того, что поддался вліянію Польскихъ козней. Ольденбургское дѣло совсѣмъ не такъ важно, чтобы его нельзя было уладить, и «причины затрудненій не въ немъ», говорилъ Румянцевъ Коленкуру. Не подлежитъ также ни

¹³ Записки Ермолова. Первая редакція, стр. 13 — 14 («Чтенія въ Импер. Обществѣ Истор. и Древн. Росс.», 1864 г. книга III): «Судьба сохранила намъ врожденную ненависть къ Полякамъ. Казакамъ первымъ представилась честь сразиться и возобновить въ сердцахъ сіе чувство.»—Третья редакція (4 книга «Чтеній» 1869 г., стр. 136): «...для пользы ея (Австріи) попеременно возаемаъ мечъ въ сердце одинъ другого...»

¹⁴ Какъ теперь въ обществѣ импонируютъ Жиды.

малѣйшему сомнѣнію, что вліяніе Англичанъ и различныхъ Нѣмецкихъ враговъ Наполеона въ ту пору было ничтожное. Но какъ только въ Россіи сталъ извѣстенъ Шенбрунскіи мирный договоръ и желаніе Наполеона возстановить Польшу, всѣмъ Русскимъ стало очевидно, что ни какое соглашеніе съ нимъ не возможно, и что наступала война, въ которой слѣдовало рѣшить, кому быть: Наполеону съ Польшей, или Россіи. Всѣ эти Штейны, Варнгагены, Арнимы и проч., выслушивались по тому, что говорили, и, въ добавокъ, складно и съ учеными доказательствами, о томъ, что у каждаго Русскаго было на умѣ и сердцѣ. Не впутайся Наполеонъ въ Польскія козни, обиралъ бы опъ себѣ Нѣмцевъ, какъ липку, до конца своей жизни, не смотря на всѣ возгласы Штейновъ. Польскія козни подготавливать, быть можетъ, не одной Державѣ горькое разочарованіе за намѣреніе вмѣшиваться въ вопросъ, безвозвратно рѣшенный Исторіею, за желаніе возбуждать гадьяническія корчи въ безжизненномъ трупѣ.¹⁶

«Но, скажутъ намъ, г. Богдановичъ былъ въ одинаковомъ положеніи съ своими предшественниками.» Это невѣрно. Въ 1859 году, не смотря на предварительную цензуру, Русская печать могла уже съ достаточною свободою говорить о томъ, о чемъ, за какия ни будь пять лѣтъ передъ тѣмъ, нельзя было и помышлять. Къ тому же г. Богдановичъ нашелъ бы себѣ поддержку во всемъ благомыслящемъ кругѣ Русскаго общества, сдѣлавшись его органомъ; наконецъ, въ крайности, онъ могъ бы, въ свое оправданіе, сослаться на иностранные источники, и даже на самаго Наполеона. Такіе источники дѣйствительно находятся въ печати (не укажетъ ли ихъ г. Витмеръ г. Богдановичу?), и при томъ въ нѣкоторыхъ изъ нихъ съ первыхъ словъ опредѣлительно говорится, что война 1812 года вышла, изъ за разгадавнаго Александромъ желанія Наполеона возстановить Польшу. Такимъ образомъ г. Богдановичу, чтобы узнать, въ чемъ дѣло, не пришлось бы даже читать эти источники до 193—196. страницъ, что ему слѣдовало сдѣлать при чтеніи Тьера.

Былъ ли со стороны Русскихъ принятъ какой либо планъ для предстоявшей войны? «Былъ,» отвѣчаетъ г. Богдановичъ; «но, прибавляетъ онъ, весьма неосновательно было бы утверждать,

¹⁶ Этѣ строки написаны еще въ 1860 году.

что соображенія, входившія въ первоначальный планъ дѣйствій Русскихъ войскъ, были исполнены точно въ такомъ видѣ, въ какомъ они были предложены. Въ то время, когда Наполеонъ готовился вторгнуться въ Россію, никто у насъ не могъ въ точности опредѣлить ни образа дѣйствій нашихъ армій, ни направленія, по которому слѣдовало двигаться, въ случаѣ отступленія, ни конечнаго пункта, къ коему довелось намъ отступить. Все это зависѣло въ войну 1812 года, какъ и во всѣ войны, отъ многихъ обстоятельствъ, недоступныхъ человѣческой предусмотрительности.» И потомъ: «чтобъ составить планъ дѣйствій, необходимо имѣть по возможности вѣрныя свѣдѣнія о предположеніяхъ противника.»¹⁶

Нѣтъ, рѣшительно всѣ сужденія о военныхъ дѣйствіяхъ, предлагаемыя г. Богдановичемъ и за отсутствіе которыхъ такъ досталось отъ него Михайловскому-Данилевскому — вѣтряныя мельницы, разставленныя на отиѣренныхъ разстояніяхъ, съ которыми жрецъ истины вступаетъ въ ожесточенную борьбу и, конечно, выхѣдитъ изъ нея побѣдителемъ. Кто утверждалъ, будто всѣ предположенія какого либо первоначальнаго плана должны быть исполнены въ точности? И много ли такихъ плановъ кампаній, которые не измѣнялись бы сообразно съ представившимися обстоятельствами? Планы кампаній могутъ быть хорошіе и худые, что зависитъ отъ степени дарованій ихъ составителей. Чтобы составить планъ дѣйствій, полезно знать намѣренія противника, но не необходимо: необходимо знать истинныя основанія военнаго искусства; соображаясь съ ними и театромъ войны, можно съ достаточною приблизительностію опредѣлить всѣ возможные предположенія противника, и за тѣмъ, сообразно съ ними, расположить и свои дѣйствія. Здѣсь-то и вступаетъ въ свои права сила военнаго дарованія, незамѣнимая ни какимъ зубреніемъ тетрадочекъ.

И къ тому же, умѣстны ли въ Исторіи теоретическія положенія? Ихъ мѣсто въ Стратегіи, а въ Исторіи слѣдовало бы разобратъ, уже по совершившимся происшествіямъ, планы обѣихъ воюющихъ сторонъ, и показать ихъ сообразность, или несообраз-

¹⁶ Дѣйствительно. На маневрахъ такъ и дѣлается: тамъ противная сторона еще съ вечера сообщаетъ о своихъ предположеніяхъ, сообразно съ которыми и ищутся двозвонія.

ность, съ требованіями истинной теоріи. Однако же г. Богдановичъ этого не дѣлаетъ.

Со стороны Русскихъ, плановъ кампаніи въ 1812 году, было два: первый, наступательный, состоялъ въ томъ, чтобы, занявъ Герцогство Варшавское, перенести военныя дѣйствія въ Восточную Пруссію и привлечь на свою сторону Прусскаго Короля; второй — оборонительный. Барклай, котораго г. Богдановичъ выставляетъ поборникомъ втораго плана, былъ за дѣйствія наступательныя. У Ермолова можно найти указанія на преимущества перваго плана: его боялся и Наполеонъ, по тому что имъ разстроивались его соображенія. Второй планъ, оборонительный — работа тупоумнаго Фуля и, не менѣе тупоумнаго поклонника его, Вольцогена. Но оба они, сколько можно догадываться по ихъ соображеніямъ, не предполагали, чтобы военныя дѣйствія могли ити далѣе Двины и Днѣпра.

Планъ отступленія во внутрь страны, съ цѣлю заставить Наполеона растянуться, принадлежитъ старику Каменскому. Онъ хотѣлъ привести его въ исполненіе еще въ войну 1807 года, но Беннигсенъ, этотъ генералиссимусъ пролазовъ, выбивался изъ силъ, чтобъ занять мѣсто Каменскаго: онъ всячески мѣшалъ распоряженіямъ Фельдмаршала, и наконецъ довелъ его до того, что раздраженный старикъ уѣхалъ изъ арміи. Барклай де Толли былъ человекъ твердаго характера и храбрый, но неспособный къ роли Главнокомандующаго. Онъ вышелъ въ полные Генералы и Военные Министры случайно, пріѣхавъ въ Петербургъ лечиться отъ раны. Александръ, посѣщавшій его во время болѣзни, думалъ найти въ немъ великаго полководца. Говоря Нибуру объ отступленіи во внутрь страны, Барклай высказывался только, какъ сторонникъ Фельдмаршала Каменскаго. Самому Барклаю Россія обязана, собственно говоря, бѣдствіемъ, состоявшимъ въ призывѣ Фуля и Вольцогена. Послѣдній игралъ при немъ въ 1812 году роль дядьки. Что за воинъ былъ этотъ дядька, можно судить по тому, что онъ помѣшалъ исполненію маневра,¹⁷ предложеннаго Ермоловымъ въ Будилловѣ. Другою мѣркою военныхъ дарованій Воль-

¹⁷ Г. Богдановичъ отдѣляется отъ сужденій объ этомъ маневрѣ слѣдующими словами: «Но Барклай отиѣнилъ это движеніе, по тому что, на прострѣствѣ между Двиною и Днѣпромъ, не было устроено магазинновъ.» А когда Наполе-

цогена можетъ служить шатанье между Руднею и Смоленскомъ, едва не погубившее нашу армию.

Мы говорили, что «Исторія Отечественной войны 1812 года» не что иное, какъ записки для воспитанниковъ Военной Академіи. По небрежности, характеризующей новѣйшихъ военныхъ писателей, г. Богдановичъ не позаботился уничтожить въ своей книгѣ даже слѣды устнаго преподаванія. Такъ на стр. 218 тома I читаемъ: «при этомъ считаю не излишнимъ сказать нѣсколько словъ о томъ...»; на страницѣ 229: «Я имѣлъ уже случай сказать, что для наблюденія пути...»; «на стр. 247: «Мы уже имѣли случай сказать...» Что выписочки подбирались коекакъ, доказательствомъ тому могутъ служить слѣдующіе примѣры; на стр. 153 т. I, читаемъ. «По всей вѣроятности, наши аванпосты стояли весьма небрежно;» стр. 209: «Судя по ходу боя, уронъ ихъ (непріятельскихъ войскъ) былъ весьма значителенъ;» на стр. 381: «Со стороны непріятеля уронъ, по всей вѣроятности, былъ несравненно болѣе.» Не уже ли и теперь, какъ въ 1812 году, нельзя опредѣлить съ достовѣрностью такихъ бездѣлицъ, каковы уронъ непріятеля въ дѣлѣ при Романовѣ и Свольнѣ и оплошность нашихъ аванпостовъ?

Но мы никогда не кончимъ, если будемъ останавливаться надъ всякимъ промахомъ г. Богдановича. Перейдемъ къ изложению событій войны 1812 года; но при этомъ нельзя обойтись (т. I, стр. 45) безъ параллельнаго чтенія текстовъ, г. Богдановича и Михайловскаго-Данилевскаго.

Михайловскій-Данилевскій, Г. Богдановичъ, т. I, стр. 126:
т. I, стр. 164—165:

| | |
|---|---|
| <p>«Передовые непріятельскіе разѣзды (т. е., посты) были на самомъ берегу Нѣмана. Вдругъ къ одному изъ нихъ на всемъ скаку запыхавшихся лошадей, подѣхала, сопровождаемая двумя всадниками, карета, и</p> | <p>«Утромъ 11 (23) Іюня къ 6-му (Польскому) полку, стоявшему на форпостахъ, въ сосѣдствѣ береговъ Нѣмана, быстро подѣхала дорожная коляска, запряженная шестеркою рысаковъ (какой масти?), въ сопровожденіи</p> |
|---|---|

онъ двинулъ на перерѣзъ Багратиону три дивизіи, равнявшіяся силою Багратионовской арміи, устроилъ ли онъ предварительно магазины по пути слѣдованія Даву?

остановилась посреди бивуаковъ одного Польскаго коннаго полка. Изъ кареты вышелъ Наполеонъ, съ своимъ Начальникомъ Главнаго Штаба, Бертье. Оба сбросили съ себя мундиры. Наполеонъ надѣлъ сюртукъ и фуражку Польскаго Полковника Поговскаго, и вмѣстѣ съ Бертье, тоже переодѣвшимся, поѣхали по направленію къ Ковно, отъ коего бивуаки были расположены въ одномъ ружейномъ выстрѣлѣ. Онъ сошелъ съ лошади и долго осматривалъ окрестность. Черезъ нѣсколько часовъ предпринялъ онъ вторичное обозрѣніе съ Инженернымъ Генераломъ Аксо, и потомъ приказалъ, чтобы къ вечеру начинали наводить три моста на Нѣманъ, между Ковно и Понемуняни.»

нѣсколькихъ гвардейскихъ конныхъ егерей, которыхъ запыхавшіяся лошади изнемогали отъ усталости. Изъ коляски вышелъ Наполеонъ съ Бертье. Вслѣдъ за нимъ прискакалъ начальникъ 1-й легкой кавалерійской дивизіи, генералъ Брюйеръ, и подбѣжали нѣсколько польскихъ офицеровъ. Наполеонъ, обратясь къ старшему изъ нихъ, майору Сухоржевскому, расширявалъ его о путяхъ, ведущихъ къ Нѣману, о расположеніи аванпостовъ (куда же форпосты дѣвались?) и проч., а между тѣмъ изъявилъ желаніе (отъ чего же не соизволилъ изъяснить? такъ бы деликатнѣе;) переодѣться въ польскій мундиръ. Нѣсколько офицеровъ скинули свое платье (сюртуки и инекс-примабли тоже?). Наполеонъ надѣлъ сюртукъ и фуражку полковника Поговскаго; Бертье тоже переодѣлся уланомъ, и оба они, съ однимъ изъ польскихъ офицеровъ, отправились верхомъ на аванпосты, къ селенію Алексотену, лежащему насупротивъ Ковно, а потомъ Наполеонъ, въ сопровожденіи генерала Гаксо (Нахо), предварительно обозрѣвшаго мѣстность, поѣхалъ вверхъ по Нѣману, къ селенію Понѣмуны, гдѣ Гаксо наметалъ мѣсто, весьма удобное для переправы.»

М.-Д. т. I, стр. 179:

При выступленіи Наполеона изъ Ковно, былъ онъ оставленъ воцлами окрестныхъ жителей, которые съ семействами бѣжали изъ своихъ домовъ, куда Французы ложились для грабежа. Вся окрестность представляла зрѣлище насилій и раззоренія. Болѣе 250,000 войскъ, сосредоточенныхъ 13 Іюня въ скудной и печальной сторонѣ между Видією и Нѣманомъ, не могли найти продовольствія ни для людей, ни для лошадей. Поля были потоптаны, цѣлыя деревни были разметаны и разобраны для бивуаковъ, устрашенные жители спасались въ дѣсяхъ, угоняя съ собою скотъ и наполняя воздухъ жалобными стонами.»

М.-Д. т. I, стр. 169:

«Скучая единообразною жизнью, Генераль-Адъютанты просили Его Величества удостоить своимъ присутствіемъ приготовленный ими въ тотъ день балъ въ Закретѣ, загородномъ домѣ Генерала Беннигсена. Императоръ принялъ предложеніе. Во время бала пріѣхалъ курьеръ, съ донесеніемъ, что непріатели на-

Г. Богдан. томъ I, стр. 128:

Жребій былъ брошенъ! «Съ перваго шага непріательской арміи на землѣ русской началось на пути ея страшное опустошеніе, неминуемое слѣдствіе соединенія на небольшомъ пространствѣ огромной массы войскъ.— Вездѣ представлялись взору— истоптанныя нивы, обѣщавшія за день передъ тѣмъ богатую жатву, вѣковыя деревья срубленные для разведенія бивуачныхъ огней, развалины селеній растасканныхъ въ нѣсколько часовъ, во всѣхъ направленіяхъ видны были испуганные обыватели, бросавшіе свои пчелища и спасшіеся бѣгствомъ.»

Богд. т. I, стр. 129:

Извѣстіе о переправѣ непріателей черезъ Нѣманъ произошло въ Вилану ночью съ 12 (24) на 13 (25) Іюня. Городничій ковевскій Быстромъ далъ знать о томъ первый, прежде нежели пришло мѣхъ авангарда донесеніе во командѣ. Императоръ Александръ въ то время находился на балѣ, приготовленномъ Гене-

«„Ainsi le sort en était jeté. Napoléon marchait vers l'intérieur de Russie à la tête 400 mille soldats, et suivi de 200 mille d'autres» (Thiers, Cons. et l'Emp. t. 13. Passage du Niemen).

водятъ мосты на Нѣманѣ. Министръ Полиціи Балашевъ, къ которому явился курьеръ, тихонько доложилъ Государю о полученномъ извѣстіи. Императоръ приказалъ Балашеву хранить его въ тайнѣ. Балъ дѣлался еще около часа. Никто не догадывался о важности привезеннаго извѣстія.

Большая часть ночи съ 12 на 13 проведена Государемъ въ трудахъ и безъ сна. Ему одному предлежало подъять исполнское бремя защиты Имперіи и правъ человѣчества. Сперва занимался Государь съ Главнo-командующимъ 1 й арміи, Барклай де Толли, который былъ и Военнымъ Министромъ. По выходѣ отъ Его Величества, Барклай де Толли писалъ ко всѣмъ корпуснымъ Командирамъ слѣдующее: «Непріятель переправился близъ Ковно, и армія сосредоточивается за Вильною; по чему предписывается вамъ начать отступленіе по даннымъ вамъ повелѣніямъ.» Платову и Князю Багратіону сообщено о немедленномъ началіи рѣшительныхъ дѣйствій. Потомъ Государь послалъ за Государственнымъ Секретаремъ Шишковымъ, и сказалъ ему: «Надобно теперь же написать приказъ къ войскамъ, а въ Петербургъ къ Графу Салтыкову о вступленіи непріятеля

ралъ-Адъютантами Его Величества (чьи бываютъ еще Генералъ-Адъютанты?) въ Закретѣ, загородномъ домѣ Генерала Беннигсена. Министръ полиціи Балашевъ, тихонько доложилъ Государю о привезенномъ извѣстіи. Императоръ приказалъ Балашеву хранить въ тайнѣ грозную (?) вѣсть, оставался на балѣ еще около часа и потомъ провелъ въ трудахъ большую часть ночи. Собразно первоначальному плану дѣйствій, повелѣно было 1-й арміи отступить въ Свенцянамъ, а Князю Багратіону и Платову дѣйствовать рѣшительно во флангъ непріятелю. Затѣмъ, призвавъ къ себѣ Государственнаго Секретаря Шишкова, Государь сказалъ ему: «Надобно теперь же написать приказъ войскамъ и въ Петербургъ къ Фельдмаршалу Графу Салтыкову о вступленіи непріятеля въ наши предѣлы, и между прочимъ сказать, что я не помирюсь, покуда хоть одинъ непріятельскій воинъ будетъ оставаться въ нашей землѣ.

Бумаги эти, подписанныя Государемъ въ ту же ночь, были слѣдующаго содержания:»

въ наши предѣлы. Скажи, что Я не помирюсь, покуда хоть одинъ непріятельскій вои́нъ будетъ оставаться въ нашей землѣ.»

Краснорѣчивый исполнитель воли Монарха выразилъ слѣдующимъ образомъ Его мысли и намѣренія, въ приказѣ и рескриптѣ Графу Салтыкову.»

Этими немногими выписками доказывается, что Михайловскому-Данилевскому были не только извѣстны архивные и печатные источники, но что, вмѣстѣ съ тѣмъ, онъ обладалъ и необыкновенною прозорливостью. Изъ сравненія его текста съ текстомъ г. Богдановича мы видимъ, что Данилевскій предвидѣлъ, что можетъ написать сочинитель «Исторіи Отечественной войны 1812 года,» и заранѣе обобралъ его, коечто сократилъ, коечто прибавилъ. Тѣмъ не менѣе, однако же, нельзя не сознаться, что Данилевскій умѣетъ прочтенное передавать своими словами, и что такая передача не состоитъ у него въ простомъ искаженіи чужаго изложенія. Принимая же въ соображеніе, что Данилевскій не былъ схоластикомъ, любителемъ Тактики и Стратегіи, можно съ полною увѣренностію утверждать, что онъ не зналъ и Риторикки. Въ старинныхъ Риторикахъ (также похожихъ на настоящую Риторику, какъ исторія г. Богдановича на военную исторію), въ главѣ о подражаніи, онъ нашелъ бы такое наставленіе: «Тема: Волкъ и овца, томимые жаждою, приблизились вмѣстѣ къ источнику; а лиса и пѣтухъ, томимые жаждою, устремились къ источнику,—будетъ подражаніе рабское, котораго всячески слѣдуетъ избѣгать. Но: дочь и сынъ, влекомые любовію, устремились къ своей родительницѣ,—подражаніе отдаленное, заслуживающее всякую похвалу. Потому - то г. Данилевскій, какъ и слѣдуетъ профану, считаетъ подражаніемъ, дозволеннымъ Риторикою, замѣну одного слова другимъ (гдѣ у г. Богдановича форпосты, или аванпосты, тамъ у него передовые развѣзды; гдѣ у г. Богдановича дорожная коляска, тамъ онъ пишетъ карета), или перестановку окончанія разсказа съ одного мѣста на другое; на примѣръ, разговоръ Балашова съ Наполеономъ Данилевскій помѣстилъ въ

главѣ X, въ которой, между прочимъ, описывается возвращеніе Балашова въ Дриссу.

Но вотъ что странно: чего не запишутъ Бутурлинъ, или Данилевскій, того не думайте найти и у Богдановича. г. Въ помѣщенныхъ выше выпискахъ встрѣчается имя Шишкова: Михайловскій-Данилевскій, кромѣ похвалы его краснорѣчію, ничего не говоритъ о Шишковѣ, великія заслуги котораго въ 1812 году не подлежатъ сомнѣнію. Шишковъ былъ патріотъ пламенный и слуга отечества безкорыстный и честный. Его прямота, столь мало цѣнимая придворными пролазами, не рѣдко принимала наружность простодушія, и кажется, подъ этимъ послѣднимъ качествомъ зналъ его и Александръ. Въ одной безграничной и безкорыстной любви къ отечеству почерпалъ Шишковъ ту неотразимую силу убѣжденія, которою отличались манифесты, имъ написанные, столь много содѣйствовавшіе къ поднятію патріотическаго настроенія Русскаго народа. При тоглашней бѣднотѣ нашей періодической литературы, онъ, съ своими манифестами и извѣстіями, былъ тѣмъ могущественнымъ органомъ, который проникалъ во всѣ слои общества и пробуждалъ въ каждомъ мощь и желаніе не дать врагу наругаться надъ отечествомъ. Ему же обязана Россія и тѣмъ, что Александръ оставилъ армію, и такимъ образомъ хоть нѣсколько освободилъ ее отъ безчисленныхъ козней, кѣшѣвшихъ въ Главной Квартирѣ. Больной, лежа въ постелѣ, Шишковъ услышалъ, въ сосѣдней съ своею комнатѣ, разговоръ и смѣхъ Поляка Графа Ожаровскаго съ Нѣмцемъ Фулемъ. Таково было тогда общее настроеніе, что даже смѣхъ считался проступкомъ. Этотъ смѣхъ навелъ его на размышленія, плодомъ которыхъ было письмо къ Императору Александру: въ немъ онъ умолялъ его оставить армію. Вотъ что говорилъ Шишковъ въ этомъ письмѣ: «Петръ самъ командовалъ арміею, по тому что заводилъ регулярныя войска; Фридрихъ по тому, что все его Королевство было, такъ сказать, обращено въ воинскія силы; Наполеонъ по тому, что не рожденіемъ, а случаемъ и счастіемъ, возведенъ на престолъ. Ни одно изъ этихъ побужденій къ Александру не приимимо. Храбрость въ Государѣ, продолжаетъ Шишковъ, тѣмъ предосудительнѣе быть можетъ, чѣмъ цѣлое Государство больше войскъ; ибо ежели онъ будетъ убитъ («вострепетала вся Россія, единого смертію вся умрети боится:—Феофанъ о Петрѣ Великомъ подъ Полтавою), или взять въ

плѣнтъ, то Государство, сдѣлавшись, въ смутное время, безъ главы, дорого заплатитъ за привязанность его къ личной славѣ.» Въ Запискахъ Шишкова, хранящихся въ С.-Петербургской Публичной Библіотекѣ и весьма распространенныхъ между занимающимися Русскою Исторіей, г. Богдановичъ прочиталъ бы и описаніе тѣхъ затрудненій, съ которыми сопряжена была для Шишкова подача этого письма, и при томъ въ такое время, когда всякое промедленіе могло сдѣлаться роковымъ.¹⁹

Замѣтимъ также, что г. Богдановичъ, прикидываясь простушной институткой, очень неловко разсуждаетъ о благодушіи Императора Александра. Немного сдѣлалъ бы Александръ съ однимъ этимъ качествомъ, будучи окруженъ лицами, готовыми на всякія продѣлки. Напротивъ, благодушный Александръ не довѣрялъ вполнѣ никому, за исключеніемъ, можетъ быть, Аракчеева. Такъ, приблизивъ къ себѣ Сперанскаго, онъ отдалъ его подъ надзоръ Министра полиціи, Балашова, и, независимо отъ этого, учредилъ за нимъ особый надзоръ, по доносу котораго и произошло удаленіе Сперанскаго отъ дѣлъ. Александръ желалъ подражать безсмертной Екатеринѣ, и ея кротость и умѣренность замѣнилъ чрезвычайною деликатностью обращенія. Лица, впадавшія у него въ немилость, если бы не держались цѣпко за свои мѣста, могли бы задолго до своего паденія замѣтить собирающуюся надъ нихъ головою бурю и предупредить ее своевременнымъ удаленіемъ отъ дѣлъ, наблюдая за незначительными отгнѣнками въ обращеніи съ ними Александра, указывавшими на его охлажденіе; но цѣпкость заставляла ихъ держаться до тѣхъ поръ, пока переполнялась чаша Царскаго снисхожденія и доводила ихъ до, такъ называемаго ими, неожиданнаго переворота. Тогда эти люди начинали жаловаться на лицемѣріе Александра. Лицемѣрить Александръ и не желалъ и не имѣлъ нужды, но въ его было власти передѣлать людей, возросшихъ на рѣзкихъ пріемахъ предшествовавшаго царствованія. Александръ былъ въ высшей степени щекотливъ (*susceptible*), и этой щекотливости пуще всего боялись придворные, хорошо его знавшіе: при малѣйшей целовкости

¹⁹ Г. Богдановичъ ссылается и на Записки Шишкова (см. 17 примѣчаніе къ 176 стр. 1 тома), но эта ссылка служитъ только новымъ доказательствомъ неумѣнья его понимать источники и пользоваться ими.

съ ихъ стороны, она переходила въ несокрушимое и никогда не проходившее упрямство. Наполеонъ рассказываетъ, что, воспользовавшись этой щекотливостью, ловкіе люди съумѣли, послѣ Эрфуртскаго свиданія, довести Александра до охлажденія къ нему. По его словамъ, Александру доложили, будто, оказывая ему въ театрѣ знаки величайшаго уваженія, Наполеонъ всякій разъ мѣрялъ его двусмысленными взглядами, какъ только Александръ оборачивался къ сценѣ.

Кто не знаетъ, какъ старательно было соображено и дялюшкою Вольцогеномъ, и Квартермейстеромъ Толемъ ²⁰ отступленіе отъ Смоленска, едва не погубившее армию, и какъ Тучковъ спасъ ее отъ неминуемой гибели? Кому не извѣстно превосходное описаніе подвига Тучкова, составленное Михайловскимъ-Данилевскимъ? Посмотрите же, что сдѣлалъ изъ этого г. Богдановичъ! «Положеніе, въ которое столь неожиданно былъ поставленъ Тучковъ, подало ему случай выказать рѣшимость и смѣлливость, соотвѣтствовавшія обстоятельствамъ» (т. I, стр. 293). Смѣлливость! Золотое словечко для характеристики Генерала, совершившаго блистательнѣйшій подвигъ, словечко примѣненное къ нему, какъ будто къ расторопному Ефрейтору, умудрившемуся не дать Плацъ-Адъютанту захватить караулъ въ располхъ! А г. Богдановичъ, въ предисловіи, беретъ еще «не упустить изъ вида ни одного подвига исполиновъ-дѣятелей 1812 года!» Чѣмъ подобнымъ образомъ не упускать изъ вида, лучше, кажется, было бы не тревожить драгоцѣннаго каждому Русскому праха героевъ этой поры и положиться на благодарную память Русскаго народа.

Хорошъ также и, такъ называемый, разборъ военныхъ дѣйствій подъ Лубинымъ. «Мы уже имѣли случай замѣтить, что много изъ этихъ недоразумѣній и ошибокъ были послѣдствіями незнанія топографическихъ свойствъ театра войны. ²¹ Но опытность

²⁰ Тогдашъ между Смоленскомъ и Руднею, Главная Квартира должна же была предвидѣть, что рано, или поздно, Наполеонъ заставитъ отступить отъ Смоленска. На обязанности Генералъ-Квартермейстера лежало осмотрѣть всѣ дороги, ведущія отъ Смоленска къ Соловьеной Переправѣ, и приказать исправить ихъ. Тогда армія спокойно отошла бы отъ Смоленска, не встрѣчая на каждомъ шагѣ тѣхъ затрудненій, которыя вынудили дать кровопролитное Лубинское сраженіе.

и искусство французских генераловъ должны были пособить этому неудобству, которое всегда встрѣчается въ войнѣ, и въ особенности при наступательныхъ дѣйствіяхъ. Вообще же, ведя войну, рѣдко имѣемъ точныя свѣдѣнія о мѣстности, служащей поприщемъ военныхъ дѣйствій (о, Россійскій языкъ!); еще рѣже можно имѣть свѣдѣнія о непріятельскихъ войскахъ. Военачальникъ на каждомъ шагу находится въ необходимости выводить истину изъ соображенія недостаточныхъ и противорѣчащихъ между собою свѣдѣній, и въ этомъ-то выводѣ проявляется его искусство» (т. I, стр. 303). Этотъ разборъ рѣшительно построенъ по рецепту старыхъ Риторикъ для отдаленнаго подражанія данной задачѣ. Въ настоящемъ случаѣ задача слѣдующая: «On excuse souvent les généraux des fautes qu'ils commettent, par l'ignorance, dit on, où ils étaient de ce que faisait leur adversaire; mais c'est justement dans la connaissance des opérations de son ennemi, que consiste le coup d'oeil du général habile; ce qu'il ne peut obtenir par des renseignements positifs, il doit le trouver dans des observations relatives, qui peuvent le lui faire deviner» (Comte Alexandre de Laborde: Précis historique de la guerre entre la France et l'Autriche en 1809. Paris, 1823, ch. V, pp. 64 — 65). Разница въ томъ, что у Лаборда это сужденіе высказано по поводу стратегическихъ дѣйствій, и по тому весьма поучительно, а г. Богдановичъ, не извѣстно, на какомъ основаніи приладилъ его къ авангардному сраженію, и тѣмъ лишилъ сужденіе Лаборда истиннаго его смысла.

Переходимъ къ Бородину, этому величайшему дѣянію въ Европейской Военной Исторіи, котораго до нашихъ дней не затмила ни какая другая битва. Введеніемъ къ ней служило Шевардинское сраженіе.

Сраженіе при Шевардинѣ было одно изъ кровопролитнѣйшихъ, и произошло въ слѣдствіе появленія передъ нимъ Французовъ въ то время, когда Русскіе не успѣли еще устроить свое лѣвое крыло на новой позиціи, между двумя вѣтвями Семеновскаго оврага. Сраженіе кончилось часамъ къ десяти ночи, когда

²¹ Не уже ли же г. Богдановичъ, Офицеръ Генеральнаго Штаба, вѣрить, будто возможно такое топографическое знакомство со свойствами театра войны, которое дозволяло бы съ точностью знать подробности всякаго поля сраженія, на которомъ придется дѣйствовать авангарду?

удерживать Шевардинскій редутъ и лежащую окрестъ его мѣстность не было уже нужды, и Князю Горчакову приказано было отступить. Только тогда Коппанъ остался обладателемъ Шевардинскаго редута, три раза переходившаго изъ рукъ въ руки и дорого достававшагося Французамъ. Безпристрастнѣйшій и лучшій изъ Французскихъ историковъ 1812 года, Шамбре, въ такомъ смыслѣ и описываетъ Шевардинское сраженіе; другой Французскій историкъ, Сегюръ, на котораго Бонапартисты озлобленно нападали за излишнюю откровенность, даже приводитъ слова Полковника 61-го полка, у котораго Наполеонъ спросилъ: «Гдѣ его третій батальонъ?»—«*Sir, il est dans la redoute;*»—этотъ батальонъ весь былъ переколотъ штыками. Въ сумерки, Полковникъ Михаилъ Ивановичъ Толбузинъ, съ Малороссійскими и Глуховскими кирасирскими полками, произвелъ блистательнѣйшую кавалерійскую атаку, за которую Князь Багратионъ поздравилъ его Генераль-Маіоромъ.

Не угодно ли найти что либо подобное у г. Богдановича? Чего нѣтъ у Данилевскаго, то можно найти у Бутурлина, у его переводчика и схоластика, Хатова, у Шамбре, у Сегюра и, при помощи ихъ, составить ясное понятіе объ ожесточенномъ Шевардинскомъ боѣ. И добро бы г. Богдановичъ самъ составилъ описаніе этого дѣла: нѣтъ, онъ списалъ его съ описанія Мортонваля. Обычай г. Богдановича приносить и Богу свѣчу и чорту ладанъ, не забыть и при этомъ случаѣ. По требованіямъ либерализма, онъ описываетъ Шевардинское сраженіе такъ, какъ будто бы редутъ окончательно остался за Французами послѣ перваго приступа, но потомъ дѣлаетъ уступку консерватизму и рѣшается сказать, что редутъ переходилъ изъ рукъ въ руки. Отъ чего бы не сказать, сколько разъ? И наши историки и Шамбре согласны въ томъ, что редутъ остался за Французами только послѣ третьяго приступа, т. е., когда Горчакову вѣрно было не упорствовать въ оборонѣ этого укрѣпленія. Догадываетесь ли, читатель, по чему свѣдѣнія объ этомъ сраженіи столь несогласны между собою? Потому, говоритъ г. Богдановичъ, что наступила ночь, но бой еще продолжался. Должно полагать, Шевардинскіе бойцы и очевидцы ихъ подвиговъ страдали куриною слѣпотю.

«Описанія генеральныхъ сраженій, большею частью, говоритъ г. Богдановичъ, неполны и неудовлетворительны. Причиною тому

самое существо предмета, требующее условий, несогласных и даже противорѣчащихъ между собою. Съ одной стороны необходимо сохранить послѣдовательность и взаимную связь всѣхъ актовъ битвы (еще бы не требовалось!), великой драмы, не рѣдко рѣшающей судьбу царствъ и народовъ; съ другой требуется выказать частные подвиги множества лицъ, въ ней участвовавшихъ. Необходимо соблюсти единство при начертаніи картины дѣйствій различныхъ частей войскъ въ одинъ и тѣ же моменты боя, и войти въ подробности, безъ которыхъ рассказъ сраженія (читайге: рассказъ о сраженіи) не полонъ и безцвѣтенъ. И все это должно создать, воспроизвести, изъ стрывочныхъ, безоязыныхъ свѣдѣній, переданныхъ очевидцами, отъ которыхъ, въ разгарѣ сраженія, при напряженной дѣятельности, невозможно ожидать безпристрастной наблюдательности. Принимая въ расчетъ вліяніе страстей, не чуждыхъ даже великимъ людямъ, историкъ встрѣчаетъ съ недовѣрчивостью показанія очевидцевъ, но не можетъ обойтись безъ ихъ помощи, и потому, принявъ на себя священную обязанность жреца истины, бываетъ поставленъ въ тягостное положеніе увѣрять въ томъ, въ чемъ не убѣжденъ самъ. Не только трудно, но почти невозможно оцѣнить вполнѣ относительное вліяніе на успѣхъ боя: соображеній главнокомандующаго, находчивости частныхъ начальниковъ, твердости духа войскъ, и наконецъ случая, играющаго столь важную роль во всѣхъ сраженіяхъ. Не менѣе затрудненій представляетъ точный расчетъ времени и пространства, на которыхъ основаны: доставленіе свѣдѣній главнокомандующему и частнымъ начальникамъ, передача ихъ распоряженій войскамъ и исполненіе отданныхъ приказаній. Все сказанное нами показываетъ, почему именно такъ рѣдки отчетливыя описанія большихъ сраженій, и можетъ хотя отчасти пояснить, по чему сраженіе при Бородинѣ изложено не совсемъ удовлетворительно даже въ лучшихъ военно-историческихъ сочиненіяхъ» (т. II, стр. 174—175).

Мы не разъ внимательно прочитали это знаменитое введеніе г. Богдановича въ описаніе Бородинской битвы, и мы какъ не могли понять, что онъ хотѣлъ сказать въ немъ. Должно быть, г. Богдановичъ вычиталъ гдѣ-то о трудностяхъ описанія генеральныхъ сраженій, и захотѣлъ передать вычитанное своими словами. Необходимо было обратиться за поясненіями къ г. Витмеру, но-

торый былъ слушателемъ г. Богдановича, и по тому знаетъ, что въ этомъ случаѣ хотѣлъ сказать знаменитый жрецъ истины. У г. Витмера читаемъ: «Всѣ дѣйствія внѣ сферы выстрѣловъ (курсивъ у сочинителя) вполне поддаются правдивому описанію; а такіа минуты, когда свистятъ пули и ядра и лопаются гранаты, не уловимы даже для очевидцевъ, которые находятся въ такомъ напряженномъ состояніи, что не могутъ соблюсти строгую истину. Другими словами: сражающіеся подъ выстрѣлами, какъ говорятъ наши солдаты, горячку поряты.»

Не станемъ спорить съ гг. Богдановичемъ и Витмеромъ: бываютъ и такіе люди, которые поряты горячку на сраженіи. Но они поряты ее и на маневрахъ, и на ученьяхъ, и на разводѣ. Есть такіе нервные люди, у которыхъ ото всего поджилки дрожатъ (другое солдатское выраженіе): надрожался же въ волю Бобчинскій, когда Хлестаковъ, по его мнѣнію, распекалъ Сквозника-Дмухановскаго. Но ни по Бобчинскому, ни по нѣсколькимъ угорающимъ въ бою людямъ, нельзя выводить заключенія о самообладаніи всѣхъ вообще. Воззрѣнія, проводимыя гг. Богдановичемъ и Витмеромъ, обличаютъ полнѣйшее незнакомство съ полемъ сраженія. Смѣемъ увѣрить ихъ, что если бы солдаты, а тѣмъ болѣе ихъ начальники (доставляющіе показанія очевидцевъ), были во время боя всегда въ такомъ напряженномъ состояніи, въ какомъ они ихъ представляютъ, то не было бы возможности произвести ни одной дѣльной атаки и настойчиво возобновить ее послѣ неудачи, не было бы возможности держаться на позиціи подъ усиленнымъ непріятельскимъ огнемъ и устоять противъ атаки холоднымъ оружіемъ. Молодые Офицеры хорошо сдѣлаютъ, если не будутъ вѣрить описанію боеваго поля, составленному едва ли не по рассказамъ кухонныхъ героевъ. Подъ свистомъ ядеръ и пуль, при видѣ со стономъ падающихъ товарищей, благородная молодежь восторгается: въ ней пробуждается готовность совершить славные подвиги, рѣшимость на всевозможныя жертвы, даже на самую смерть, за отечество, въ виду справедливыхъ и достойныхъ цѣнителей. Есть люди веселяющіе въ огнѣ (таковъ былъ на Кавказѣ Князь Чавчавадзе); есть люди каменяющіе въ немъ (таковъ былъ Алексѣй Александровичъ Вельяминовъ); есть люди, — и они составляютъ большинство, — не забывающіе подъ пулями житейскихъ потребностей: пьющіе водочку, закусывающіе, курящіе. Смѣемъ увѣрить

гг. Богдановича и Витмера, что за плохую водку маркишавла ругнуть подь пуляма точно также, какъ и виѣ ихъ сферы дѣйствія. Немногіе же, у которыхъ отъ непріятельскихъ выстрѣловъ животы подводитъ, на полѣ сраженія ступеваются.

Не менѣе странны понятія г. Богдановича о томъ, что должно входить въ описаніе генеральнаго сраженія. Личнымъ подвигамъ тутъ не мѣсто: ихъ слѣдуетъ помѣщать въ біографіяхъ и полковыхъ исторіяхъ; тактическимъ подробностямъ мѣсто въ руководствахъ къ Тактикѣ и въ монографіяхъ, написанныхъ съ исключительными цѣлями. Въ исторіи же похода, при описаніи генеральнаго сраженія, и личные подвиги и тактическія подробности должны быть приведены съ большою разборчивостью и мѣрою. Отъ хорошаго описанія сраженія требуется: обстоятельное описаніе поля сраженія; ясное указаніе цѣлей, къ достиженію которыхъ предполагаетъ стремиться атакующій, и мѣръ, принятыхъ обороняющимся; точное указаніе распредѣленія войскъ по первоначальной диспозиціи, безъ чего нельзя услѣдить за всѣми ихъ перемѣщеніями въ продолженіе сраженія. Понятно, что при такихъ требованіяхъ описаніе генеральнаго сраженія должно состоять въ изложеніи исполненія плана атакующаго и измѣненій, произведенныхъ въ немъ мѣрами, принятыми обороняющимся. Чѣмъ тутъ провинилась самая сущность предмета, требующая будто бы несогласимыхъ условій, мы не понимаемъ, но думаемъ, что не возможно существованіе предмета, заявляющаго притязанія на жаръ и стужу въ одно и то же время. По чему г. Богдановичъ считаетъ офиціальныя свидѣнія и показанія очевидцевъ безсвязными и отрывочными, это его тайна: сколько извѣстно, офиціальныя акты о генеральныхъ сраженіяхъ страдаютъ именно излишнею послѣдовательностью; очевидцы же, люди боевые, обыкновенно умалчиваютъ о мелочахъ, понятныхъ и безъ объясненій, полагая, что ихъ рассказы будутъ читать люди, понимающіе дѣло. Не за отсутствіе ли такихъ микроскопическихъ подробностей и навлекли на себя гнѣвъ г. Богдановича очевидцы, между которыми слѣдуетъ назвать Баркляя де Толли, Ермолова, Воронцова? Если нельзя оцѣнить вліяніе соображеній главнокомандующаго на ходъ сраженія, то лучше и не браться за его описаніе. Въ хорошихъ арміяхъ ротозѣи и балагуры въ частные начальники не попадаютъ, и главнокомандующій знаетъ, кому изъ нихъ, сообразно со

свойствами их характера, какую дать роль; слѣдовательно, сѣтованія о невозможности опредѣлить вліяніе находчивости частныхъ начальниковъ, вліяніе заранѣе опредѣленное соображеніями главнокомандующаго, помѣщены г. Богдановичемъ для красоты слога, наравнѣ съ сѣтованіями на невозможность опредѣлить расчетъ времени и пространства, на которомъ основаны доставленіе свѣдѣній главнокомандующему и частнымъ начальникамъ. Конечно, если бы Бородинскимъ сраженіемъ Наполеонъ распорядился изъ Гжатска, а Кутузовъ изъ Можайска, то на передачу приказаній потребовалось бы столько времени, что обѣ арміи успѣли бы разстрѣлять всѣ свои снаряды, прежде нежели получили бы приказанія: одна изъ нихъ—двинуться въ атаку, а другая—приличнымъ образомъ встрѣтить ее.

Общія разсужденія не даются г. Богдановичу: не болѣе счастливъ онъ и въ частностяхъ. На планѣ Бородинскаго сраженія, въ расположеніи Французскихъ войскъ, встрѣчаемъ слѣдующую неточность: дивизія Компана, предназначенная къ атакѣ Багратионовскихъ флешей, стоитъ на крайнемъ правомъ флангѣ, а влѣво отъ него дивизія Дессе, назначеніе которой было прикрывать правый флангъ Компана. Гурго, въ своихъ возраженіяхъ Сегюру, говоритъ: «Компанъ прибавилъ, что онъ опасается, чтобы непріятель не двинулся въ лѣсу противъ его праваго фланга и не сталъ бы между нимъ и Понятовскимъ. Наполеонъ сказалъ ему: «Вы правы; для предотвращенія этой опасности, можете располагать дивизією Дессе.» Целе такъ описываетъ расположеніе Компана: Компанъ сталъ въ лѣсу, къ югу отъ Шевардинскаго редута; Дессе нѣсколько позади его, между редутомъ и лѣсомъ; Фрианъ гораздо болѣе назади, влѣво отъ Компана. Хатовъ, на планѣ Бородинскаго сраженія, составленномъ имъ къ переводу военной исторіи 1812 года Бутурлина, помѣщаетъ дивизію Компана сообразно съ этими условіями; на крайне неудовлетворительномъ планѣ Водонкура (въ топографическомъ отношеніи), Дессе поставленъ тамъ же, гдѣ и у Хатова, т. е., гдѣ ему слѣдовало стоять. Тьеръ тоже описываетъ одинаковымъ образомъ расположеніе Компана къ атакѣ: «онъ (Даву) построилъ дивизію Компана въ колонну къ атакѣ и оставилъ дивизію Дессе въ резервѣ, для охраненія своего праваго фланга и тыла.» Это противорѣчіе можно, впрочемъ, объяснить тѣмъ, что планъ Бородинскаго сраженія, по которому должны были

построиться Французы для атаки Русскихъ, обнародованъ конференціею Военной Академіи только въ шестидесятыхъ годахъ, и по тому не могъ быть своевременно извѣстенъ ни Французскимъ Генераламъ, сражавшимся подъ Бородиномъ, ни историкамъ.

Въ описаніи центра Русской позиціи красуется слѣдующее выраженіе: «Въ центрѣ предполагалось устроить сильное укрѣпленіе, въ видѣ бастиона съ ПОЛУТЕНАЛЯМИ по сторонамъ его.» 142 стр. Каленныя ядра, надъ которыми изощряетъ свое остроуміе г. Богдановичъ, и за нимъ и г. Витмеръ (стр. 6)! вы отомщены. Дѣло въ томъ, что въ центрѣ былъ построенъ люнетъ для 18 орудій, прорѣзанный амбразурами въ фасахъ и флангахъ; для пѣхотнаго прикрытія были присыпаны къ флангамъ эполементы, служившіе въ то же время и траверсами дефилированія. Бутурлинъ ²² называетъ центральное укрѣпленіе бастиономъ съ частями куртінъ, что въ настоящемъ случаѣ невѣрно, но не нелѣпо; бастионъ же съ полутенаями можно сравнить развѣ съ кронверкомъ на покрытомъ пути (*couverture du chemin couvert*) Греча, о которомъ разсуждалъ онъ въ Сѣверной Пчелѣ по случаю Севастопольской осады.

Мы не придаемъ большаго значенія числу войскъ, участвовавшихъ съ обѣихъ сторонъ въ Бородинскомъ сраженіи, на томъ основаніи, что въ этомъ случаѣ играетъ главную роль отношеніе существовавшее между числительностью обѣихъ армій. Въ самомъ дѣлѣ, не все ли равно, было ли у Наполеона подъ Бородиномъ двѣсти, или сто пятьдесятъ пять, или сто двадцать семь, тысячъ, когда не подлежитъ сомнѣнію, что Русскіе были на тридцать процентовъ слабѣе? Такъ говоритъ Шамбре, да такъ разсчитывалъ и Наполеонъ, полагавшій, что наступающему, въ извѣстныхъ случаяхъ, достаточно быть на третью часть сильнѣе обороняющагося. Это подтверждается и слѣдующимъ соображеніемъ: позади главныхъ силъ Наполеона, на маршѣ отъ Смоленска, находились двѣ дивизіи: гвардейская, Лаборда, и Итальянская, Пино. Если бы Наполеонъ не считалъ себя достаточно сильнымъ, чтобы вступить въ бой съ Кутузовымъ, онъ дождался бы присоединенія этѣхъ

²² Histoire militaire de la campagne de Russie en 1812, t. I, ch. V, page 308: «Une grande batterie en forme de bastion, avec des bouts de courtine,» etc.

дивизій. А что Наполеонъ въ точности зналъ силы Кутузова, это не подлежитъ сомнѣнію.

Тѣмъ не менѣе нельзя не поставить г. Богдановичу въ упрекъ того пропуска, который сдѣланъ имъ по этому предмету. Г. Богдановичъ держится другихъ воззрѣній, нежели приведенныя нами выше, на численность Русской и Французской армій, сражавшихся подъ Бородиномъ, и по тому онъ долженъ былъ тщательно заняться свѣркою свѣдѣній, доставленныхъ историками 1812 года, съ тѣми матеріалами, которые хранятся въ нашемъ военно-историческомъ архивѣ, а не отыгрываться отъ читателя общими мѣстами. По тѣмъ немногимъ даннымъ, которыя намъ доступны, мы полагаемъ, что, при помощи бумагъ, отбитыхъ у Французовъ, можно было бы опредѣлить численность Французской арміи въ Бородинскомъ сраженіи. Ссылаться на таблицы Шамбре и Пеле не слѣдовало бы, не свѣривъ ихъ съ тѣми документами, которые достались намъ. Показаніе Шамбре приведено добросовѣстнѣ, тѣмъ Пеле, хотя обоимъ послужилъ основаніемъ одинъ и тотъ же офиціальный документъ. Г. Богдановичъ говоритъ, будто численность Русскихъ войскъ приведена имъ по офиціальнымъ документамъ: готовы вѣрить ему, но не можемъ не пожалѣть, что въ «Исторіи Отечественной Войны 1812 года,» составленной по достовѣрнымъ источникамъ, не помѣщены эти, столь необходимые, достовѣрные источники. А имъ нашлось бы мѣсто, если бы г. Богдановичъ составилъ, какъ слѣдуетъ, таблицы о состояніи Русской арміи въ разныя поры войны, а не печаталъ бы однихъ и тѣхъ же росписаній вдвойнѣ, и въ текстѣ и въ приложеніяхъ. Ниже, при разборѣ вопроса о потеряхъ, понесенныхъ нами въ Бородинскомъ сраженіи, мы постараемся опредѣлить приблизительно и численность нашей арміи, а здѣсь высказываемъ наше задушевное убѣжденіе: если бы у Русскихъ подъ Бородиномъ было столько войска, сколько усиливаются приписать имъ гг. Богдановичъ и Витмеръ, то Наполеону пришлось бы ночевать не тамъ, гдѣ ночевалъ онъ въ дѣйствительности, т. е., на своей первоначальной позиціи, а гдѣ ни будь подальше, на примѣръ, въ Колоцкомъ монастырѣ, и подобно Фридриху II послѣ Кунерсдорфа, помышлять объ ядѣ. Съ этимъ согласится каждый, кто имѣлъ честь бесѣдовать съ безсмертными Бородинскими бойцами и знаетъ ихъ

непоколебимую рѣшимость — всѣмъ умереть въ тотъ день, но не уступить ни шагу.

Оцѣнку армій обѣихъ сторонъ г. Богдановичъ заимствовала у Мортонваля, не обративъ при этомъ ни малѣйшаго вниманія на смыслъ того, что говоритъ этотъ Французскій историкъ. Мортонваль полагаетъ, что, не смотря на числительное равенство армій (по его мнѣнiю), перевѣсъ былъ, однако жъ, на сторонѣ Наполеона. Мортонваль стр. 253: «Il y avait donc parité dans le nombre des deux grandes masses prêtes à s'entrechoquer, et l'artillerie était égal de part et de l'autre. Mais les Russes comptaient dans leurs rangs des miliciens armés de piques et de recrues sans instruction; une partie de leur cavalerie se composait de Cosaques irreguliers, inutiles un jour de bataille. Les troupes de Napoléon au contraire étaient toutes excellentes. La part faite à la faim, aux maladies, aux blessures, aux fatigues excessives, à tous les maux d'une si longue marche, il ne restait sous le drapeau que des hommes d'élite, robustes, éprouvés, pleins d'ardeur et de confiance dans leur chef, et qui d'ailleurs voyaient, dans la victoire offerte à la valeur française, la fin de leurs travaux, suivi d'un repos glorieux.» А г. Богдановичъ: «Къ тому же въ Русской армiи было до 15 тысячъ наскоро обученныхъ рекрутъ, никогда еще не бывшихъ (бывавшихъ) въ огнѣ, а Наполеонова армiя состояла изъ старыхъ солдатъ: это были надежнѣйшіе люди изъ 300 тысячъ (будто трехсотъ?) воиновъ, вступившихъ, въ предѣлы Россiи, перенесшіе всѣ трудности и лишения тяжкаго похода и оставившіе на пути за собою всѣхъ слабосильныхъ конскриптовъ. Слѣдовательно, на сторонѣ Наполеона было несомнѣнное превосходство въ силахъ.» — «Что касается до непріятельской кавалерiи, продолжаетъ г. Богдановичъ (какъ будто бы кавалерiя не силы), то, хотя она была многочисленнѣе нашей, однако жъ, не имѣла большаго превосходства въ дѣйствительности, по тому что лошади ея, терпя постоянно недостатокъ въ фуражѣ, находились въ плохомъ состоянiи.» Не думаетъ ли г. Богдановичъ, что Русская кавалерiя везла своихъ лошадей на подводахъ? Кавалерiя Русская, съ самаго открытiя похода, не разъ должна была дѣлать усиленные переходы вѣстѣ съ армiею, которая вынуждена была прибѣгать къ нимъ, чтобы выйти изъ того затруднительнаго положенiя, въ какое ставила ее Главная Квартира. Лошади Русской кавалерiи, недоѣдавшiя и недопивавшія, были сильно изнурены и

оправились только въ Тарутинѣ. Г. Богдановичъ могъ найти это свѣдѣніе въ запискахъ Ермолова, полученныхъ имъ отъ сочинителя. Къ тому же за Русскою кавалеріею того времени былъ всѣмъ извѣстный недостатокъ: лошади ея, дурно вывѣзанныя, носили, что вредило совокупности атакъ.²³

«Въ артиллеріи, заключаетъ г. Богдановичъ, мы имѣли рѣшительный перевѣсъ надъ непріателемъ, не только по числу орудій (640 противъ 587), но и по калибру ихъ. Въ числѣ нашихъ баттарей (т. е., ротъ) четвертая часть состояла изъ баттарейныхъ орудій, а прочія всѣ изъ шести фунтоваго и $\frac{1}{4}$ пудоваго калибра; напротивъ того у Наполеона, едва десятая часть состояла изъ баттарейныхъ орудій.»

Ниже, въ приложеніяхъ къ сочиненію Пеле: «*Bataille de la Moskwa*,» читатели найдутъ, въ росписаніи Французской арміи, и число ея баттарейныхъ пушекъ. При гвардіи ихъ было 37; при первомъ пѣхотномъ корпусѣ—16; при третьемъ—13; при четвертомъ—20; при пятомъ—15; и того 101 пушка. Если вѣрить г. Богдановичу, будто у Наполеона подъ Бородиномъ баттарейныя орудія составляли едва десятую часть, то всей артиллеріи у него было болѣе 1010 орудій. Но, можетъ быть, люди высшаго военнаго образованія считаютъ по особой Ариѳметикѣ.

Г. Богдановичъ, писавшій довольно рано для того, чтобы остановиться на значеніи полковыхъ пушекъ, и г. Витмеръ, писавшій тогда, когда слѣдовало бы объ этомъ подумать, оба не обратили вниманія на причины, заставившія Наполеона везти ихъ при арміи, вторгшейся въ Россію. Этѣ пушки—величайшая похвала для нашей пѣхоты: это картечицы того времени. «Наполеонъ, говоритъ Тьеръ (а ему сказали Французскіе Маршалы и Генералы) считалъ ихъ наименѣе цѣннымъ (*le moins coûteux*) средствомъ уничтожить Русскую пѣхоту.» Другими словами: Наполеонъ, зная по опыту, что такое Русская пѣхота, не думалъ, чтобы ея пѣхота, не смотря на ея численное превосходство, могла помѣряться съ Русскою безъ помощи картечицы его времени.

— «Трудно, сестрица, заниматься Ариѳметикою, говоритъ одинъ изъ героевъ въ романѣ г-жи Жадовской.» Подобно ему.

²³ Правильная вывѣзка лошадей водворена въ Русской кавалеріи Д. Е. Сакенкомъ: это его неотъемлемое право на вѣчную благодарность Русской арміи.

г. Богдановичъ во всемъ видитъ однѣ трудности, хотя, при той методѣ, которой онъ держится, трудностей не должно бы быть. Въ самомъ дѣлѣ, что за трудность подобрать одну подъ другую разнымъ выписочки? У г. Богдановича и тутъ не обошлось безъ промаховъ. Третій Французскій корпусъ (Нея) показанъ въ 33 батальона, вмѣсто 43-хъ. Конечно, это опечатка, но ее слѣдовало оговорить. Четвертый кавалерійскій корпусъ, Латуръ-Мобура, показанъ въ составѣ одной легкой бригады и одной тяжелой кавалерійской дивизіи, всего въ 30 эскадроновъ, и при этомъ ссылка на Пеле. Справедливѣе было бы сослаться на Хатова (стр. 414, росписание армій, участвовавшихъ въ Бородинскомъ сраженіи), у котораго составъ корпуса Латуръ-Мобура показанъ такъ: бригада легкой кавалеріи Рожнецкаго, 3 полка, 12 эскадроновъ, и 7-я тяжелая кавалерійская дивизія, 4 полка, 16 эскадроновъ, всего 28 эскадроновъ, а не тридцать. Пеле, на котораго сослался г. Богдановичъ, говоритъ: «четвертый корпусъ состоялъ изъ 4 легкой и 7 тяжелой кавалерійскихъ дивизій.» Онъ не даетъ свѣдѣній о составѣ этихъ дивизій, по тому что, говоритъ онъ, «рапорта за 2 Сентября, относящагося къ этому корпусу, не имѣется; 23 Августа онъ былъ почти одинаковой силы съ 1-мъ кавалерійскимъ корпусомъ.» А въ первомъ корпусѣ, какъ увѣряетъ самъ г. Богдановичъ, было 60 эскадроновъ. И за тѣмъ, кто же изъ военныхъ считаетъ составъ армій не боевыми единицами? Нужно бы знать число батальоновъ и эскадроновъ обѣихъ сторонъ,²⁴ но г. Богдановичъ отказывается по чему-то своимъ читателямъ въ этихъ свѣдѣніяхъ, за которыми они должны снова обратиться къ Хатову. Изъ его труда узнаемъ, что подъ Бородиною было:

| | | |
|-----------------------|----------|------------|
| У Французовъ. | 249 бат. | 259 эскад. |
| У Русскихъ. | 180 — | 164 — |
| Разница въ пользу | | |
| Французовъ. | 69 бат. | 95 эскад. |

²⁴ «Ce n'est point un paradoxe que l'assertion, que souvent, et même en bataille rangée, une division de trois mille hommes et une de six mille, un bataillon de cinq cents hommes, et un de huit cents, sont de force égale. L'idée de la valeur numérique attaché à ces noms fait souvent disparaître la différence réelle. Ce préjugé ne fournit pas une des moindres ressources de la stratégie.» Vaudoncourt, Histoire de la guerre soutenue par le français en Allemagne, p. 25.

Пушекъ было у насъ 640, у Французовъ 587 (Тьеръ, для круглаго счета, говоритъ: 580), а по увѣренію г. Богдановича болѣе 1010 орудій!

Въ самомъ описаніи Бородинской баталіи у г. Богдановича столько выписочекъ, что за ними не видать и сраженія. «Надобно войти въ подробности, говоритъ онъ, безъ которыхъ разсказъ сраженія неполонъ и безцвѣтенъ.» Но идутъ ли, на примѣръ, слѣдующія подробности къ описанію генеральнаго сраженія, стр. 187: «Въ это время Толь, миновавъ Семеновское, встрѣтился съ командиромъ Ревельскаго пѣхотнаго полка, Генераль-Маіоромъ Тучковымъ 4 (читайте: съ шефомъ; командиромъ полка былъ Полковникъ Желвинскій), который въ слѣдъ за тѣмъ былъ пораженъ смертельно ядромъ.» Стр. 191:... «дѣло было рѣшено здѣсь атакою во флангъ Ахтырскаго гусарскаго полка (вооруженнаго, по увѣренію Шрекенштейна), пиками.» Стр. 213: ...«тогда онъ (Король) закричалъ командиру 1-го взвода правофланговаго эскадрона кавалергардскаго полка: «Башмаковъ! выручи орудія!» Стр. 214...: «Командуйте, Евдокимъ Васильевичъ, лѣвое плечо!» Г. Богдановичъ въ этомъ случаѣ явно соперничаетъ съ Графомъ Сологубомъ, стараясь поддѣлаться подъ его описаніе Башъ-Кадыкларскаго сраженія.

Бутурлинъ (Hist. milit. de la camp. de Rus., t. I, ch. V, p. 350) и Михайловскій-Данилевскій говорятъ, что Наполеонъ рѣшилъ бы Бородинское сраженіе, пославъ въ бой гвардію. Г. Богдановичъ, а за нимъ и г. Витмеръ, поютъ ту же старую пѣсенку, каждый съ своими варіаціями. Г. Витмеръ, не долго думая, говоритъ: «Эти свѣжія войска у Наполеона были: вся ²⁶ его гвардія, какъ старая, такъ и молодая, не участвовавшая еще ни въ одномъ дѣлѣ съ самаго открытія кампаніи.» Подъ Бородиномъ у Наполеона было 3 гвардейскихъ дивизіи: дивизія старой гвардіи, Кюриала, 10 батальоновъ; дивизія Роге, молодой гвардіи, 16 батальоновъ, и Польская дивизія, Клапареда, 12 батальоновъ. Послѣдняя рано была услана на помощь Вице-Королю Евгенію и отлеживалась крыжемъ за люнетомъ Раевского; дивизія Роге была послана на правый флангъ, чтобы сохранить позицію, отбитую

²⁶ Гвардейская дивизія Лабарда была на маршѣ къ Бородину: какъ же такой высказательскій критикъ, каковъ г. Витмеръ, пренебрегъ это?

у Багратиона: оказалось, что шести дивизій Даву и Нея, двухъ резервныхъ кавалерійскихъ корпусовъ и нѣсколькихъ сводныхъ бригадъ легкой кавалеріи, было недостаточно для этой цѣли. И такъ, вмѣсто всей гвардіи, свободны были всего 10 батальоновъ Кюріала. Надобно быть внимательну къ соображеніямъ великихъ полководцевъ, не учить ихъ, а поучаться у нихъ. Уступивъ Багратионовскія флешы и люнетъ Раевского, Русскіе стояли стѣною; огонь ихъ былъ также силенъ, какъ и въ началѣ битвы. Конечно, не въ такой мигъ боя можно было ввести послѣдній свой резервъ. Наполеонъ такъ и понималъ положеніе дѣла. «Я не хочу, чтобы мою гвардію обвалили,» сказалъ онъ совѣтчикамъ (если только сказалъ).

Мы заключимъ указанія на прелести описанія Бородинской битвы, предложивъ читателямъ образецъ того, что г. Богдановичъ понимаетъ подъ исполненіемъ обязанностей жреца истины. Образецъ этотъ будетъ состоять въ небольшомъ параллельномъ чтеніи.

Thiers. Cons. et Emp. t. XVI,
pag. 335:

«Murat et Ney, voulant alors terminer la bataille sur ce point, se décident à ordonner un vaste mouvement de cavalerie. À droite les cuirassiers Saint-Germain et Valence, sous Nansouty, s'élancent au galop; à gauche ceux de généraux Vathier et DeFrance s'élancent également. La terre tremble sous les pas de ces puissants cavaliers. Une partie de la cavalerie Russe est rompue, l'autre, composée des régiments de Lithuanie et d'Ismailow, résiste et soutient le choc.»

Г. Богдановичъ, т. 2, стр. 189:

«Задрожала земля подъ нѣсколькими тысячами (Тьеръ говоритъ: земля дрожитъ) всадниковъ, устремленныхъ въ бой отважнымъ Мюратомъ (кланяйтесь, г. Мюратъ!). Нансути, съ кирасирами Сен-Жермена и легкой кавалерійскою дивизіею Брюйера, перейдя черезъ Семеновку, выше селенія, гдѣ края оврага весьма плоски, встрѣченъ былъ сильнѣйшимъ огнемъ нашихъ баттарей. Въ то же время гвардейскіе полки, Измайловскій и Литовскій, стоявшіе за оврагомъ на лѣвомъ крылѣ, подѣ начальствомъ полковника Храповицкаго, построились въ шесть

Михайловск.-Данилевскій, т. 2, стр. 251:

»Въ промежутки атакъ, ядра и картечи сыпались на гвардейскіе полки, которые почитали нападенія кавалеріи настоящимъ отдохновеніемъ, потому что хотя на время избавлялись отъ выстрѣловъ артиллеріи.»

Мих.-Данилев. т. 2, стр. 262:

«Табуны лошадей безъ всадниковъ, разметавъ гривы, ржали, бѣгали посреди мертвыхъ и раненныхъ;...»

Михайл.-Данилевскій, т. 2, стр. 252:

«Такіе подвиги не могли совершаться безъ большихъ потерь. Въ Литовскомъ полку, изъ 1733 человекъ, убито, ранено и безъ вѣсти пропало 953!»

И такъ: выписочки, выписочки, порою дурно понятыя, вотъ что предлагается г. Богдановичемъ, какъ плодъ самостоятельныхъ изысканій и соображеній.

По примѣру своего учителя, словно пересказывая вытверженный урокъ, и г. Витмеръ тоже вычисляетъ силы обѣихъ сторонъ, т. е., Русскихъ и Французовъ, участвовавшія въ Бородинскомъ сраженіи. На 42 страницъ своей брошюры онъ говоритъ: «Численность нашихъ армій, не смотря на потери при Швардинѣ, возрасла къ этому времени 121,000, тогда какъ непри-

каре. Грозные (puissants?) кираширы, которыхъ Наполеонъ прозвалъ желѣзными (hommes de fer), поддержанные легкою конницею, еще два раза атаковали нашихъ гвардейцевъ, и каждый разъ были отбиты. Эти атаки, въ продолженіе которыхъ Французская артиллерія прекращала стрѣльбу, были какъ бы отдыхомъ для нашей пѣхоты, устилавшей поле вражьими трупами и не терпѣвшей ни малѣйшаго урона отъ налетовъ конницы.»

Г. Богдан. т. 2, стр. 216:

«Лошади павшихъ всадниковъ бѣгали цѣлыми табунами.» (Въ продолженіе времени этихъ дѣйствій, стр. 215, т. е., во время атаки Французской кавалеріи на Барклай).

Г. Богдан. стр. 189:

«Литовскій полкъ, въ продолженіе времени около часа, потерялъ выбывшими изъ фронта, изъ 1740 человекъ, 956, и что при многихъ нашихъ орудіяхъ оставалось только по парѣ лошадей.»

атель успѣлъ ослабиться до 130,000, и даже до 125,000.» И на стр. : «Числительность нашей арміи при Бородинѣ равнялась не ста тысячамъ, а 121 тысячѣ регулярныхъ и иррегулярныхъ войскъ (104 регулярныхъ и 17 тысячъ иррегулярныхъ), при 640 орудіяхъ. Числительность непріятеля простиралась не до 120 т., а отъ 125 до 130, тысячъ, при 587 орудіяхъ. Потеря наша при Бородинѣ, считая и разбѣжавшихся, превосходитъ 50 тысячъ: потеря Французовъ—35 т. человѣкъ.»

Когда-то крѣпко подсмѣивались надъ, такъ называемымъ, краснымъ патриотизмомъ. Дѣйствительно, узкій патриотизмъ во многихъ случаяхъ смѣшенъ, но репетиловскій либерализмъ, думаемъ, всегда гадокъ. Кто знаетъ нашихъ солдатъ, тотъ несомнѣнно знаетъ и то, что заставить ихъ бѣжать дѣло нелегкое. Иногда и старые, обстрѣленные солдаты, заминаются; тогда ни какія усилія не могутъ заставить ихъ двинуться впередъ: они стоятъ подъ разрѣжающими ихъ ряды выстрѣлами и даже страдательно встрѣчаютъ атаку холоднымъ оружіемъ, но нужно, чтобы нашелся трусъ Офицеръ, который показалъ бы имъ постыдный примѣръ бѣгства: только тогда могутъ они броситься бѣгомъ назадъ. Кто знаетъ нашихъ солдатъ, тому извѣстно, что, потерявъ начальниковъ, потерпѣвъ страшныя потери, они не разсыпаются (правда, и не строятся), а скучиваются. Возможно ли же допустить мысль, чтобы были разбѣжавшіеся въ Бородинскомъ сраженіи, и въ такихъ громадныхъ размѣрахъ, какія допускаютъ гг. Богдановичъ и Витмеръ? Разсыпаніе возможно подъ конецъ боя; но подъ конецъ боя у насъ было подъ Бородиною немного болѣе 60 т. И такъ, если повѣрить нашимъ новѣйшимъ повѣствователямъ, то у насъ одинъ изъ шести, и даже одинъ изъ четырехъ, удиралъ подъ конецъ сраженія во всѣ лопатки! (Отъ 6 до 10 т., говоритъ г. Богдановичъ, т. 2, стр. 222, рассыпавшись въ пылу боя, въ послѣдствіи присоединились къ арміи). До сихъ поръ Русскую армію миновалъ такой позоръ, какъ рассыпаніе: быть можетъ, съ успѣхами высшаго военнаго образованія, наша армія узнаетъ и это бѣдствіе, не чуждое другимъ Европейскимъ арміямъ. И кто же эти разбѣжавшіеся? Это безсмертные бойцы Бородинскіе, на каунѣ сраженія обречшіе себя на смерть предъ иконою Смоленской Божіей Матери; люди, отказавшіеся отъ винной порціи (а когда, не то что солдатъ, а Русскій человѣкъ вообще, откажется

отъ чарки водки?), отвѣчавшіе на призывъ къ ней словами: «Не такой завтра день, не къ тому готовимся!»²⁶ Люди, за которыхъ въ послѣдствіи Іерархъ нашей Церкви обращался къ землѣ, покрывшей ихъ, съ слѣдующимъ воззваніемъ: «Земля Отечественная! Храни въ нѣдрахъ своихъ любезные останки поборниковъ и спасителей Отечества; не отягчи собою праха ихъ; вмѣсто росы и дождя, окропять тебя благодарныя слезы сыновъ Россійскихъ!»²⁷ Времена переменчивы, и намъ достается въ удѣлъ видѣть, чѣмъ благодарные наслѣдники такой великой славы орошаютъ могилы своихъ славныхъ предковъ.

Казалось бы, шаткость показаній о потеряхъ, понесенныхъ нами въ Бородинской баталіи, заставляющая прибѣгать даже къ нелѣпымъ догадкамъ, должна побудить нашихъ новѣйшихъ писателей заняться самыми тщательными изысканіями по этому предмету въ нашемъ военно-историческомъ архивѣ. Вмѣсто того, они ограничиваются передачею старыхъ басенъ съ прибавленіемъ ничѣмъ не объяснимыхъ поясненій собственнаго издѣлія. И тѣмъ непростительнѣе становится такое переливанье изъ пустого въ порожнее, что этотъ вопросъ въ наше время уже рѣшенъ, и требуетъ только повѣрки со стороны лицъ, пользующихся доступомъ въ Правительственныя архивы. Только незнаніемъ того, что появляется въ нашей письменности о незабвенномъ 1812 годѣ, можно объяснить себѣ такое странное явленіе въ нашей военной литературѣ.²⁸ Въ Запискахъ А. П. Ермолова, напечатанныхъ въ книжкахъ «Чтеній въ Императорскомъ Обществѣ Исторіи и Древностей Россійскихъ», въ приложеніяхъ, на страницѣ 217, помѣщена «Вѣдомость 1-й арміи о убитыхъ, раненыхъ и безъ вѣсти пропавшихъ въ сраженіи при селеніи Бородинѣ», подписанная въ должности дежурнаго Генерала Полковникомъ Кикинымъ. По этой

²⁶ Сличите это со словами матроса, сказанными о настроеніи войскъ въ началѣ Севастопольской осады: «Сначала святость такая была, срамнаго слова сказать не смѣй, а потомъ смола вала свое.»

²⁷ Слово Августина, говоренное 26 Августа, 1813 года, въ Срѣтенскомъ монастырѣ, при годичномъ поминовеніи воиновъ, за Вѣру и Отечество во брани Бородинской животовъ свой положившихъ.

²⁸ Г. Витмеръ написалъ свою брошюру спустя уже нѣсколько лѣтъ по печати «въ Чтеніяхъ» Записокъ Ермолова; но видно, такіа вещи не для подобныхъ военныхъ печатаются, а, статья можетъ, и пишутся.

Вѣдомости, напечатанной съ подлинника, потеря 1-ой арміи распределяется слѣдующимъ образомъ:

| | Штабъ-Оф. | Оберъ-Оф. | Унт.-Оф. | Рядов. | Нестр. |
|--------------------|-----------|-----------|----------|--------|--------|
| Убито..... | 17 | 86 | 249 | 4,723 | 57 |
| Ранено. | 117 | 621 | 757 | 10,217 | 186 |
| Безъ вѣсти пропало | 2 | 18 | 100 | 4,854 | 38 |

И того: убито 5,132, ранено 11,898, безъ вѣсти пропало 5,012; а всего 1 армія потеряла въ битвѣ Бородинской 22,042 чел.

И такъ, не подлежитъ сомнѣнію: таблица, помѣщенная на 274 страницѣ 2-го тома сочиненія Михайловскаго-Данилевскаго, относится къ обѣмъ арміямъ, первой и второй, и составлена Кикинымъ уже въ Тарутинѣ, когда послѣдовало сліяніе ихъ. Вычтя выше приведенную потерю 1-ой арміи изъ цифры, показанной въ таблицѣ Михайловскаго-Данилевскаго, получимъ потерю 2-й арміи въ 16,464 чел.¹⁹ Ни какихъ разбѣжавшихся въ пылу боя не было. По нашему мнѣнію, къ потерѣ въ Бородинской баталіи слѣдуетъ прибавить еще слѣдующую растрату людей: 4 т. въ арріергардныхъ дѣлахъ подѣ Можайскомъ, Крымскимъ и на движеніи къ Тарутину, въ дѣлахъ у Воронова и Спаса-Купли; 10 т. разбредшихся на слѣдованіи къ Москвѣ, и въ самой Москвѣ, при очищеніи ея; 4 т. разбредшихся на пути отъ Москвы до Тарутина и предавшихся безчинствамъ въ окрестныхъ мѣстностяхъ. Сложивъ этѣ 18 т. съ 38,506, получимъ 56,506 человекъ, цифру всей потери Русской арміи въ бою при Бородинѣ и на походѣ до Тарутина, близко подходящую къ тому, что, по мнѣнію Михайловскаго-Данилевскаго, мы потеряли будто бы собственно подѣ Бородиномъ. Сложивъ этѣ 56,506 съ 52,343, т. е., съ тѣмъ числомъ войска, съ которымъ Кутузовъ пришелъ въ Тарутино, получимъ 109,849 человекъ, число войскъ. бывшее у Кутузова при вступленіи на Бородинскую позицію. Если мы выключимъ изъ этого числа 6 т., потерянныхъ при Шевардинѣ 2-ою арміею, то для 26 числа у Кутузова оставалось не болѣе 102,849. Выключивъ 10% разницы между списочнымъ состояніемъ и нахожденіемъ подѣ ружьемъ (по огромному домаш-

¹⁹ Т. е., нѣсколько менѣе, потому что слѣдуетъ вычестъ также и показанныхъ у Данилевскаго убитыхъ и раненыхъ Генераловъ.

нему расходу строевыхъ въ Русской арміи), получимъ 91 тысячу, т. е., ту цифру, какую показываетъ въ своей исторіи Шамбре.

О томъ, что въ Москвѣ осталось много нашихъ бродягъ, говорятъ и наши и иностранцы. «Прошедши, говоритъ очевидецъ, нашъ Офицеръ, по набережной, за Кремль, во внутрь и далѣе, всюду являлись тѣ горестныя явленія, которыя встрѣтили насъ при началѣ. Тутъ уже Офицеры стали сходиться въ компаніи, чтобы вмѣстѣ горевать и бесѣдовать о настоящемъ, которое для всѣхъ чрезвычайно было непонятно; тутъ и рядовые, подъ видомъ напиться воды, ускользали въ ближайшія лавки, дома и оставались тамъ до прихода Французовъ. Такимъ образомъ довольно убыло людей изъ полковъ.» Шамбре говоритъ, что Русскіе военные бродяги грабили Москву заодно съ Французами, и даже вступали съ ними въ перестрѣлку, впрочемъ, скоро прекращавшуюся, по тому что обѣ стороны не то имѣли въ виду; по его словамъ, Французскими патрулями собрано было свыше 6 тысячъ нашихъ бродягъ. О тѣхъ крайнихъ мѣрахъ, какія предлагались Императоромъ Александромъ противъ солдатъ, разбредшихся между Москвою и Тарутиннымъ, г. Витмеръ можетъ узнать даже изъ Исторіи г. Богдановича. Толпа всегда толпа, и бродяжничество, проявлявшееся въ Русской арміи послѣ Смоленска и Бородина, ни сколько не уменьшаетъ славы нашихъ доблестныхъ предковъ. Ими овладѣвало уныніе при мысли, что ни какія жертвы съ ихъ стороны не въ состояніи измѣнить свойство войны, состоявшей въ нескончаемомъ отступленіи. Прибавьте къ этому и злоупотребленія, врожденныя Интендантству, отъ которыхъ страдали солдаты. Но подъ Бородиною послѣдній шелопай становился героемъ, глядя на высокое самоотверженіе начальниковъ и лучшихъ товарищей. Съ приказаніемъ отступить, шелопай снова становился шелопаемъ: въ немъ пробуждались грязныя влеченія толпы, и онъ брелъ, куда глаза глядятъ, забывая объ отечествѣ, смерти за которое, за какія ни будь сутки передъ тѣмъ, онъ горячо вымаливалъ у Господа. Огромная потеря Штабъ, Оберъ и Унтеръ-Офицеровъ не могла не разнуздать низкихъ страстей въ солдатахъ оставшихся безъ надзора. При такихъ тяжелыхъ условіяхъ нельзя достаточно надивиться добрымъ свойствамъ нашихъ солдатъ, между которыми оказалось, сравнительно говоря, незначительное число негодяевъ. А гдѣ ихъ было и искать, какъ не въ тогдаш-

ней Русской арміи? Кто не знаетъ, какихъ рекрутъ ставило наше помѣщичество вплоть до освобожденія крестьянъ? Все, что было негоднаго въ казенныхъ обществахъ, тоже сбывалось въ армію, вмѣстѣ съ бродягами, такъ называемыми не помнящими родства, между которыми были воры и грабители. Даже уголовные суды принимали на себя попеченіе пополнять армію посредствомъ своихъ приговоровъ.

Французы потеряли въ Бородинской баталіи несомнѣнно болѣе нашего. «Чего недостало до ста тысячъ, говоритъ Тьеръ, то пополнилось дивизіями Лаборда и Пино, присоединившимися къ арміи послѣ сраженія. Въ этѣхъ дивизіяхъ было не менѣе 13 т. человекъ. И такъ, если считать, что у Наполеона было подъ Бородиною 130 т., то потеря его арміи состояла изъ 43 т.; если принять ее силою во 127 т. человекъ, то она потеряла 40 т.

Но Лаурей, добродѣтельный Ларрей, какъ прозвалъ его Наполеонъ? Показанія Ларрея (9 т. убитыхъ и 12 т. раненыхъ) не подлежатъ ни малѣйшему сомнѣнію, но они относятся собственно къ Французскимъ войскамъ. Урона, понесеннаго Итальянцами, Поляками, Виртембергцами, Вестфальцами и разноплеменной кавалеріей Наполеона, у него искать не слѣдуетъ. Если изъ общей потери вычтемъ потерю, показанную у Ларрея, то потеря не-Французскихъ войскъ Наполеона подъ Бородиною будетъ заключаться между 21 и 18 тысячами. Извѣстно, что изъ Виртембергской дивизіи Маршана въ Москвѣ оказалось всего 2 т. человекъ; Вестфальскій корпусъ былъ почти весь истребленъ. Но главную потерю понесла Наполеоновская кавалерія, а въ ней болѣе половины эскадроновъ было не-Французскихъ.

Одержалъ ли Наполеонъ подъ Бородиною побѣду? Судить объ этомъ можно по послѣдствіямъ, достигнутымъ имъ при Бородинѣ. По нимъ, не принимая въ соображеніе, какъ то требуется высшими соображеніями, разныхъ несообразностей, можно прийти къ самымъ безошибочнымъ заключеніямъ.

Планъ для Бородинской баталіи, начертанный Наполеономъ, состоялъ въ слѣдующемъ: овладѣть селеніемъ Бородиною, прочно утвердиться въ немъ, и сдѣлать его осью захожденія для своей арміи; въ центрѣ держаться первоначально въ оборонительномъ положеніи; главными силами обрушиться на лѣвое крыло Русской арміи, подавить его прежде, нежели Кутузовъ успѣетъ подвести

резервъ, и въ то же время обойти его справа, по старой Смоленской дорогѣ; съ потерю лѣвымъ крыломъ его позиціи, принудить къ отступленію и центръ Русской арміи; за тѣмъ, постепеннымъ захожденіемъ правымъ плечомъ впередъ, прижать ее къ Москвѣ-рѣкѣ и заставить спастись за рѣку съ потерю артиллеріи и обозовъ, покинувъ большую Московскую дорогу.

Всѣ эти изящныя предназначенія величайшаго изъ полководцевъ обратились въ ничто, благодаря несокрушимой стойкости и безпримѣрному самоотверженію нашихъ предковъ. Вѣчная, вѣчная слава вамъ, бессмертные бойцы Бородинскіе! Истопившись въ безуспѣшныхъ атакахъ противъ лѣваго крыла, Наполеонъ забылъ свои предположенія, и приказалъ Вице-Королю преждевременно атаковать люнетъ Раевского, чтобы хотя нѣсколько развлечь вниманіе и силы Русскихъ. Послѣ неизмовѣрныхъ усилій со стороны атакующаго, Русскіе, подавленные числомъ, уступили передовые укрѣпленія: люнетъ Раевского и Багратионовы флешы.³⁰ Но отступивъ отъ этихъ пунктовъ, они стояли стѣною; огонь ихъ артиллеріи былъ также силенъ, какъ и въ началѣ битвы, и подъ конецъ ея, Французскіе Генералы, чтобы укрыть войска отъ разрушительнаго дѣйствія Русской артиллеріи, свели ихъ съ высотъ, купленныхъ цѣною потерь, какихъ Французы до того времени не знавали. Русской арміи было приказано готовиться на слѣдующій день къ атакѣ непріятеля, но личныя объясненія съ Дохтуровымъ (послѣ Багратиона, истиннымъ героемъ дня) заставили Кутузова предпринять отступление. Онъ произвелъ его по двумъ дорогамъ: Старой и Новой Смоленскимъ. Наполеону не удалось достигнуть

³⁰ Чего не возьмутъ Французы, то преподнесетъ имъ г. Богдановичъ. Онъ дѣлитъ Бородинское сраженіе на періоды; есть между ними періодъ отъ взятія флешей и селенія Семеновскаго до окончанія битвы. Семеновское не было взято Фрианомъ, а онъ занялъ ложементъ, находившійся впереди Семеновскаго. Въ диспозиціи на 27 Августа г. Богдановичъ можетъ прочитать: «1 я колонна, состоящая изъ 2 арміи, 3 и 2 пѣхотныхъ корпусовъ, подъ командою Генерала отъ Инфантеріи Дохтурова, въ оной же колоннѣ Измаиловскій, Литовскій и Финляндскій полкъ, слѣдуетъ черезъ селеніе Семеновское (по г. Богдановичу, взятое Французами) и по дорогѣ Смоленскѣ или по старой Смоленской дорогѣ.» (Прил. къ Зап. Ермолова 221, стр.). Если бы Фриану удалось взять Семеновское, то между центромъ Русской арміи и ея лѣвымъ крыломъ образовалась бы прорѣха (trouée), расширить которую сумѣли бы такіе Маршалы, какъ Даву и Ней, и такой Генералъ, какъ Фрианъ.

даже такого ничтожнаго послѣдствія, какъ завладѣніе однимъ изъ путей отступленія, лежавшимъ на крайнемъ лѣвомъ флангѣ Русскихъ, что, конечно, заставило бы ихъ отступить съ поспѣшностью и замѣшательствомъ. На другой день послѣ битвы, такъ называемый побѣдитель не могъ продвинуться и за семь верстъ впередъ: Русскій арріергардъ остановился и не пустилъ его ити далѣе.²¹ Замѣтимъ также, что Наполеонъ, любившій раскидывать свой шатеръ на полѣ сраженія, послѣ Бородинскаго побоища поѣхалъ ночевать въ Валуево.

И такъ генеральное сраженіе, послѣ страшныхъ потерь съ обѣихъ сторонъ, окончилось для Наполеона одними тактическими успѣхами. Французы провозгласили себя побѣдителями по тому, что Русскіе добровольно отступили послѣ сраженія. Разбиты они, по сознанію самихъ Французовъ, не были, да и вообще нашихъ дѣдовъ и отцевъ разбивать было не такъ легко, какъ, съ доброжелательнаго голоса Нѣмцевъ, увѣряеть новѣйшая военная школа.²²

²¹ Наполеонъ приказывалъ Мюрату не только взять Можайскъ, но и пройти за него верстъ за восемь.

²² Въ то время, когда статья наша оканчивалась печатаніемъ, во второй книжкѣ «Русской Старины» (стр. 257 по 269) 1872 г., появилась переписка Князя Кутузова съ женою (съ 1810 по 1812 г.). Извлекаемъ изъ нея три письма, относящіяся къ 1812 году, совершенно подтверждающія тѣ воззрѣнія, которыя мы проводимъ, на основаніи показаній очевидцевъ, съ которыми имѣли честь бесѣдовать: Кутузовъ какъ бы повторяетъ ихъ слова. Заслуживаетъ также особеннаго вниманія слѣдующее обстоятельство. Извѣстно, что тотчасъ по прѣздѣ въ Царево Займище, Кутузовъ принималъ самыя крайнія мѣры противъ бродяжничества (см. о бродяжничествѣ въ арміи Письмо Князя Кутузова къ Графу Ир. Ив. Моркову, отъ 18 Августа, 1812 г., изъ Гжатска, № 36), напечатанное въ 1-ой книжкѣ «Чтеній въ Импер. Общ. Истор. и Древ. Росс. 1846, Отд. IV, стр. 59). Это печальное явленіе не заслонило, однако жъ, отъ него истиннаго положенія арміи: «духъ въ арміи чрезвычайный;» «армія въ полномъ духѣ,» пишетъ онъ женѣ (отъ 19 и 22-го Августа, 1812 г. (Русск. Стар. 1872 г., II, стр. 268). Нашелся настоящій Главнокомандующій—нашлись и люди: «Хорошихъ Генераловъ весьма много,» говоритъ Кутузовъ (тамъ же). Замѣтимъ здѣсь, что въ 1830 году, въ этой арміи, въ которой были еще бойцы Наполеоновскихъ войнъ, которая только что блистательно завершила Турецкую войну 1828 — 29 годовъ, Дибичъ, съ Толемъ и Нейдгардтомъ, не находили даже хорошихъ Полковниковъ! Вотъ разница между истиннымъ военнымъ дарованіемъ и зазубриваніемъ тетрадочекъ.

О Бородинскомъ сраженіи Князь Кутузовъ говоритъ то же, что говорила до послѣднихъ временъ въ одинъ голосъ вся наша армія: побѣда была за нами. И

Продолжать далѣ разборъ «Исторіи Отечественной войны 1812 г.» составленной и сочиненной г. Богдановичемъ, мы не считаемъ нужнымъ. У кого есть охота и терпѣніе, тотъ можетъ прочесть во второмъ томѣ слѣдствіе о Московскомъ пожарѣ, составленное по образцу старинныхъ военнослѣдственныхъ дѣлъ: въ немъ есть даже и мнѣніе, требовавшееся старыми порядками отъ военнаго слѣдователя. Въ этомъ мнѣніи г. Богдановичъ, на стѣраницѣ 316, говоритъ, что не слѣдуетъ думать, «чтобы Московскій пожаръ былъ преднамѣреннымъ подвигомъ жителей первопрестольной столицы, которые, будто бы, въ великодушномъ порывѣ любви къ Отечеству, рѣшились, для спасенія его, принести общую великую жертву. Мы могли бы справедливо гордиться имъ, если бы дѣйствительно всѣ жители столицы, или, по крайней мѣрѣ, многіе изъ нихъ единодушно совершили этотъ подвигъ, жертвуя своимъ достояніемъ, для нанесенія вреда непріятелю. Слѣдовательно, выказывать пожаръ Москвы въ видѣ гибели Сагунта столь же нецѣпно, сколько приписывать его жестокости Наполеона и буйству его войскъ.» Пожилъ бы г. слѣдователь въ вѣкъ Са-

такъ г. Витмеру, увѣряющему, будто подъ Бородиномъ мы были разбиты (см. въ приложеніяхъ отзывъ о Бородинѣ, Сень-Сира), надобно подождать, пока перемрутъ люди, поучавшіеся военной Русской исторіи у великихъ бойцевъ Бородинскихъ: тогда его либеральныя утвержденія, быть можетъ, исправятъ будутъ безъ спора.

Письма Кутузова къ женѣ.

I. 19 Августа (при Гжатской пристани). Я, слава Богу, здоровъ, мой другъ, и питаю много надежды. Духъ въ арміи чрезвычайный, хорошихъ Генераловъ весьма много. Право, недосугъ, мой другъ. Боже, благослови дѣтей. Вѣрный другъ Михайло Г. Кутузовъ.

II. 22 Августа (при селѣ Бородинѣ). Я, слава Богу, здоровъ, мой другъ, и съ надеждой на Бога; армія въ полномъ духѣ. Солдаты изъ Смоленска вынесли чудотворный образъ Смоленской Богоматери, и сей образъ вездѣ сопутствуетъ намъ. Всѣмъ нашимъ кланяюсь. Дѣтямъ благословеніе. Вѣрный другъ Михайло Г. К.

III. 29 Августа (село Кожухово, близъ Можайска). Я, слава Богу, здоровъ, мой другъ, и не побить, а выигралъ баталію надъ Бонапартиемъ. * Дѣтямъ благословеніе. Вѣрный другъ Михайло Г. К.

Въ „Русской Старинѣ“, стр. 269, напечатано ошибочно, какъ показываетъ литографированный снимокъ съ этого письма, именно „Бонапартиемъ“, вмѣсто „Бонапартемъ.“

гунта, когда побѣжденныхъ, не смотря на ихъ высокій санъ, продавши съ молотка, приковывали, вмѣсто собакъ, на цѣпь къ воротамъ, да потомъ и принималъ бы въ соображеніе, одинаковыя ли были побужденія у Сагунтцевъ и Москвичей. Отцы наши жили, слава Богу, въ такое время, когда даже самъ Наполеонъ, какъ ни былъ силенъ, не рѣшился бы продать съ молотка хоть бы купца Жданова, или посадить на цѣпь у Боровицкихъ воротъ, ну, хоть бы кого либо изъ членовъ тогдашняго Московскаго Муниципалитета. И такъ несомнѣнно: сравнивать Москву съ Сагунтомъ нелѣпо; но, кромѣ г. Богдановича, никому и не приходило въ голову подобное сравненіе.²³

Итакъ, еще разъ: никто не станетъ спорить, Русскіе не Сагунтцы, не смотря на охоту со стороны г. Богдановича поднимать споръ о всякой небывальщинѣ. Но кто же таковы наши непріятели, на бѣгствѣ отъ Малаго Ярославца пристрѣливавшіе нашихъ солдатиковъ, попадавшихъ имъ въ руки? Г. Богдановичъ говоритъ вскользь объ этомъ звѣрствѣ, неслыханномъ въ новѣйшія времена, всячески избѣгая поднять негодованіе въ Русскихъ читателей. И чего, въ самомъ дѣлѣ, жалѣть его, Русскаго солдата? Умереть—дадутъ другого. И, между тѣмъ, самъ не понимая, какое подаетъ на себя оружіе, г. Богдановичъ выписываетъ слова Шамбре, излившіеся изъ благодарнаго сердца Французскаго историка за высокое вниманіе, оказанное Александромъ зараженнымъ тифомъ Французскимъ больнымъ. Либеральный Русскій военный писатель, не смотря на прекрасный примѣръ Французскаго историка, не нашелъ ни слова состраданія для несчастныхъ своихъ соотечественниковъ, тоже наполнявшихъ Виленскіе лазареты, между которыми тоже развился лазаретный тифъ.

Изъ приведенныхъ нами примѣровъ (а ихъ можно набрать

²³ Мы полагаемъ, что хоть Сагунтъ у г. Богдановича свой, и собиравсь было прийти въ удивленіе отъ его глубокихъ знаній въ древней Исторіи. Оказывается, что и Сагунтъ взятъ имъ изъ «Сына Отечества», 1813 года, книжка XXX. Но сочинитель статьи: «Вѣрные Союзники», рассказывая о Сагунтѣ, не думаетъ сравнивать съ нимъ Москву, а Редакторъ Сына Отечества (или, какъ его тогда называли, Издавецъ); въ подстрочномъ примѣчаніи къ этой статьѣ прямо совѣтуетъ сравнить «сіи происшествія съ нынѣшними событіями въ Испаніи.» Статья: «Вѣрные Союзники», подписана буквами И. Б.: не досталась ли она г-ву Богдановичу по наследству? Впрочемъ, за Сагунтъ г. Богдановичу до-

сколько угодно) кажется, слѣдуетъ заключить, что сочиненіе г. Богдановича вовсе не представляетъ той важности, какую стараются приписать ему и самъ составитель и его ученики и послѣдователи. Сочиненія г. Богдановича по справедливости слѣдуетъ причислить къ произведеніямъ, по меньшей мѣрѣ, бесполезнымъ. Такія произведенія можно сравнить съ излишнимъ грузомъ корабля, замедляющимъ ходъ его на тихой водѣ и способнымъ потопить его въ бурю. А что сказать о школѣ, въ которой такіе писатели, какъ г. Богдановичъ, считаются звѣздами первой величины? Что сказать объ этомъ направленіи, которое выражается, какъ у г. Витмера, трескучимъ подборомъ общихъ мѣстъ и положительнымъ отсутствіемъ дѣльнаго изученія предмета? И снова воображенію встревоженнаго наблюдателя представляется перегруженный корабль и ожидающія его впереди бури, на встрѣчу которымъ онъ устремляется съ ужасающею безпечностью.

Многіе вѣруютъ въ возраждающее свойство бурь, ему вѣримъ и мы. Но нѣтъ такого вѣрнаго положенія, которое не потеряло бы смысла отъ слишкомъ широкаго примѣненія. Молодость нашу мы провели посреди болотъ Мингреліи, и по тому могли дѣлать надъ ними продолжительныя наблюденія: мы пришли къ убѣжденію, что и послѣ бури болота остаются такими же вонючими, какъ и передъ нею. Что прилично Юпитеру, не прилично.... Но г. Лееръ выручить насъ: онъ напишетъ эту пословицу по Латини и, конечно, сдѣлаетъ ошибку, какъ сдѣлалъ онъ ее въ Латинскомъ эпиграфѣ къ своей Стратегіи, напечатанной въ Военной Библіотекѣ. Мы же заключимъ Русскою поговоркою: «Не бывать бурямъ въ лахани, такъ есть на то мутовка.» Обстоятельства могутъ иногда сложиться такъ печально, что остается довольствоваться непріятною ролюю мутовки.

сталося уже прежде насъ отъ г. А. въ 3-й кн. «Чтеній въ Имп. Общ. Истор. и Древн. Росс.», 1866 г., Отд. V, стр. 165 и слѣд., озаглавленной: «Недоумѣнія, возбужденныя чтеніемъ сочиненія: «Исторія Отечественной войны 1812 года, составленная Генераль-Маіоромъ М. Богдановичемъ.»

• II.

Мы перевели предлагаемое здѣсь сочиненіе Генерала Пеле: «Бородинская баталія» (*Bataille de la Moskwa*),¹⁴ чтобы, хотя отчасти, возстановить истинныя понятія объ этомъ вѣчно памятномъ днѣ, подвергающіяся въ новѣйшее время искаженію. Переводъ нашъ просмотрѣнъ Лекторомъ Московскаго Университета, Алексѣемъ Петровичемъ Гемиліаномъ: тѣмъ не менѣе отвѣтственность за промахи должна падать на насъ.

Къ приложеніямъ, находящимся въ подлинникѣ, мы присоединили нѣсколько извлеченій изъ различныхъ сочиненій, относящихся къ великому Бородинскому дню, и два рассказа нашихъ солдатъ, записанные нами въ разное время. Назначеніе этихъ приложеній не требуетъ, кажется, поясненій.

Остается сказать нѣсколько словъ о Генералѣ Пеле, одномъ изъ лучшихъ писателей Наполеоновской школы. Генералъ Пеле началъ свою службу въ корпусѣ инженеровъ-географовъ (наши военные топографы), былъ потомъ Адъютантомъ у Массены, за тѣмъ перешелъ въ Генеральный Штабъ. Въ войну 1812 года онъ былъ Начальникомъ Штаба у Графа Лобау, бывшаго помощникомъ общаго Маіора по пѣхотѣ въ арміи, вторгшейся въ Россію. Въ Москвѣ его назначили командиромъ 48-го линейнаго полка, съ которымъ совершилъ онъ отступленіе изъ Москвы. Подъ Краснымъ Пеле былъ раненъ; онъ посоветовалъ Маршалу Нею, разбитому въ этомъ сраженіи, броситься, съ остатками 3-го корпуса, вправо, и тѣмъ помогъ ему избавиться плѣна. Въ 1813 году Пеле былъ Бригаднымъ Генераломъ и командовалъ бригадою молодой гвардіи; въ этой же должности онъ участвовалъ и въ Ватерлооскомъ сраженіи. Съ 1815 года до 18 Февраля 1830-го Пеле былъ безъ мѣста, и къ этому времени относится его литературная дѣятельность. Въ 1826 году онъ напечаталъ записки о войнѣ 1809 года въ Германіи (*Mémoires sur la guerre en Allemagne*), 4 т. съ атласомъ; за тѣмъ помѣстилъ въ «*Spéctateur Militaire*» сочиненіе о войнѣ 1813 года (*Des principales opérations de la campagne de 1813*), 13

¹⁴ По какой-то странности, г. Богдановичъ поправляетъ Пеле и называетъ его сочиненіе: «*Bataille de la Moscowa*», т. II, стр. 542, прил. къ 22 главѣ, и стр. 547, 551.

статей съ планомъ Лейпцигскаго поля сраженія; описаніе Португальской кампаніи Массены; въ 1830-мъ году: Описаніе сраженія при Кальдіеро (Bataille de Caldiero en Octobre 1805), и Описаніе Бородинскаго сраженія. Кромѣ того, имъ помѣщено много статей по Стратегіи и Тактикѣ въ «Куртеновой Новой Энциклопедіи» (Encyclopédie Moderne).

А. Х.

БОРОДИНСКОЕ СРАЖЕНИЕ.

(BATAILLE DE LA MOSKWA.)

ИЗВЛЕЧЕНІЕ ИЗЪ ЗАПИСОКЪ ГЕНЕРАЛА ПЕЛЕ О РУССКОЙ ВОИНѢ 1812 ГОДА.

Il etait à cette grande bataille sous les murs de Moscou....

Приказъ 7 Сентября. ¹

Военные писатели много разсуждали о сраженіяхъ. Они установили общія положенія. (maximes générales), болѣе, или менѣе, удачно примѣнимыя къ этимъ важнымъ предпріятіямъ. Но установить правила, которыя должны готовить сраженія и вести ихъ къ развязкѣ, было весьма затруднительно. Тайны побѣды извѣстны только выигравшимъ многія сраженія.

Трудное искусство сраженій и основныя начала школы ² ве-

¹ Я принадлежалъ къ большому Главному Штабу въ званіи Подполковника, начальника Штаба, состоящаго при товарищѣ общаго Маіора всей пѣхоты арміи, Графѣ Лобау. Вечеромъ, 6 Сентября, я, вмѣстѣ съ нимъ, разставлялъ войска 1 и 3 корпусовъ въ порядкѣ, предназначенномъ для атаки на слѣдующій день. Ночью я передалъ ему набросокъ плана сраженія, составленный на память, съ расположеніемъ обѣихъ армій. Я сопровождалъ Наполеона во всѣхъ обзореніяхъ, произведенныхъ имъ 6-го числа. 7-го числа, въ 2 часа утра, я провелъ его къ Шевардинскому редуту. Около 8 часовъ утра я былъ на сѣверномъ краѣ Утицкого гѣса, при дивизіи Компана, посреди атаки Русскихъ клясиръ, и вечеромъ при атакѣ Генерала Фриана. Около одиннадцати часовъ утра я сопровождалъ Наполеона къ берегамъ Колочни, а позднѣе къ редантамъ лѣваго фланга Русскихъ, къ селенію Семёновскому и къ баціонному укрѣпленію.

Я написалъ очень точный журналъ объ этой кампаніи, погибшей подъ Краснымъ и передѣланный мною по прибытіи на Вислу въ началѣ 1813 года.

² Въ недавнее время одинъ изъ весьма отличныхъ Генераловъ сказалъ (Spécialité. t. 7, p. 402), будто «Наполеонъ не оставилъ школы». Честь Французской арміи, бывшей свидѣтельницею и орудіемъ столь многихъ торжествъ,

ликихъ Генераловъ можно узнать только послѣдую за ними на поле чести. Только помощію изученія знаменитыхъ предпріятій на самомъ ихъ театрѣ можно надѣяться открыть правила, управляющія ихъ исполненіемъ. За тѣмъ точная исторія представляетъ и лучшій урокъ и лучшій образецъ. А какое сраженіе было болѣе поучительно, чѣмъ Бородинское? Наполеонъ, давшій и выигравшій болѣе сраженій, нежели кто либо другой во всѣ времена, не переставалъ говорить, что «Бородинское сраженіе было самое прекрасное и самое грозное, что Французы показали себя достойными побѣды, а Русскіе заслужили быть непобѣдимыми.» Онъ говоритъ также на островѣ Св. Еленѣ: «Что изъ пятидесяти, данныхъ имъ, сраженій, въ Бородинскомъ было проявлено наиболѣе доблестей и получено наименѣе послѣдствій...» Въ то же время онъ прибавлялъ, что «лучшія войска тѣ, которыя выигрываютъ сраженія,» и что «Французовъ легче другихъ можно обратить въ отличныхъ солдатъ, и поддерживать въ нихъ такое качество.»³

Я думаю, что Бородинское сраженіе не лучше извѣстно, чѣмъ извѣстна Русская кампанія, которой оно было самымъ замѣчательнымъ дѣяніемъ. Безъ этого повода я не предпринялъ бы сочиненія этѣхъ замѣтокъ. Французскіе бюллетени, написанные въ пылу дѣйствія, представляютъ поразительную картину этого сраженія, но въ нихъ нѣтъ необходимыхъ подробностей. Русскій Главный Штабъ, осмѣлившійся присвоить себѣ побѣду, обнару-

заставляетъ насъ думать противное. Изъ нашихъ рядовъ школа эта распространилась въ Европейскихъ арміяхъ. Изъ самыхъ пораженій своихъ, иностранные Генералы научились искусству большихъ военныхъ дѣйствій. Все изученіе ихъ направлено было къ постиженію Наполеоновскихъ военныхъ правилъ. Многочисленные доказательства тому видны въ кампаніяхъ, ознаменовавшихъ послѣдніе годы Имперіи. Эти доказательства увеличатся еще болѣе, если вспыхнетъ большая война. А между тѣмъ теорія настоящаго времени вся вполнѣ основана на примѣрахъ и преданіяхъ этой школы.

³ Я уже высказалъ это мнѣніе въ «Запискахъ о кампаніи 1809 года.» Говоря объ исторіяхъ войны 1812 года, я забылъ упомянуть объ исторіи Генерала Водонжура, первой по времени сочиненія. Долженъ также сказать, что я не считая Генерала Гурго, въ числѣ историковъ этой кампаніи; уже одно названіе его сочиненія указываетъ на его свойство и цѣль. Полковникъ Бутурляинъ, подъ покровомъ великаго безпристрастія, въ своей «Campagne de Russie,» очень искусно извратилъ главнѣйшія обстоятельства этого сраженія въ войну 1812 года.

довагь только то, чѣмъ можно было прикрыть его пораженіе.... Историки нуждались въ поясненіяхъ, и никто изъ нихъ не былъ упрямично поставленъ для узнанія истины.

Послѣ переправы черезъ Нѣманъ, Наполеонъ постарался раздѣлить Русскія силы, и сразиться съ ними поочередно. Сраженіе, котораго онъ желалъ въ послѣдствіи, чтобы дать характеръ этой кампаніи, казалось, убѣгло отъ него. Ничто не было рѣшено при Смоленскѣ. Онъ завоевалъ нѣсколько вновь присоединенныхъ къ Россіи областей. Древнее Государство Царей не было тронуту ни въ своей поземельной области, ни въ своихъ дѣйствительныхъ силахъ. Наполеонъ не могъ подвинуть далѣе свои завоеванія, не разбивъ армію, которая стала бы маневрировать у него на флангахъ, или въ тылу. Для вступленія въ непріятельскую столицу, въ которой, по слухамъ, было 300 т. жителей, нужна была громкая побѣда. Или расширеніе завоеванія, или занятіе столицы, были необходимы для того, чтобы принудить къ миру непріятеля, могшаго поднять Европу, находившуюся между великою арміею и Франціей. Эти соображенія значительно вліяли на войну.

Русскіе Генералы были доведены до необходимости или оставить Москву, или спасти ее сраженіемъ. Военный Министръ, Барклай де Толли, рѣшившись наконецъ сразиться между Гжатскомъ и Вязмою, началъ возводить укрѣпленія при Царевомъ Займищѣ. Но великія неудачи ознаменовали начало военныхъ дѣйствій. Люди, заставившіе объявить войну и державшіе Александра въ удаленіи отъ театра военныхъ дѣйствій, обвинили иностраннаго Генерала, приставленнаго ими къ управленію дѣлами, хотя онъ и избѣжалъ самыхъ грозныхъ бѣдствій. Они призвали къ начальствованію Русскаго, Кутузова, извѣстнаго Аустерлицкимъ пораженіемъ и незначительными успѣхами противъ Турокъ. Этотъ Генералъ прибылъ въ Русскій станъ 29 Августа, и продолжалъ отступленіе, которое ему надлежало прекратить. Получивъ подкрѣпленія, приведенныя ему Милорадовичемъ и Морковымъ, онъ оставилъ, 5-го Сентября, въ Бородинѣ, на границѣ Московской Губерніи, и занялъ за Колочеею позицію, которую приказалъ укрѣпить.

Наполеонъ узналъ объ отступательномъ движеніи Русскихъ въ Вязмѣ, 30 Августа вечеромъ. Онъ разослалъ приказанія о движеніи арміи впередъ. Съ этой поры онъ объявилъ, что черезъ

три, или четыре, перехода должно послѣдовать генеральное сраженіе, по тому ли, что узнать о прибытіи Кутузова и подкрѣпленій, или по тому, что близость Москвы заставляла его предчувствовать, что это дѣйствіе не можетъ быть болѣе отлагаемо.

Наполеонъ прибылъ въ Гжатскъ 1-го Сентября, въ головѣ авангарда. Нѣсколько пушечныхъ выстрѣловъ выгнали Казаковъ, прикрывавшихъ пожаръ въ городѣ, подоженномъ подобно Смоленску, Дорогобужу, Вязьмѣ. Пожаръ былъ скоро потушенъ. Въ Гжатскѣ нашли коекакіе продовольственные припасы и плоды въ изобиліи. Наполеонъ оставался въ немъ три дня, чтобы дожидаться корпусовъ и артиллерійскихъ парковъ. Онъ отдагъ приказанія, необходимыя для установленія и безопасности своей операціонной линіи, для организаціи различныхъ депо арміи и маршевыхъ колоннъ, и для приготовленія къ сраженію, которое должно было дать. ⁴

Четвертаго числа, около полудня, Императорская квартира выступила въ походъ и прибыла въ Гряднево (Грѣново). На другой день, рано утромъ, она продолжала свое движеніе. Неаполитанскій Король, командовавшій авангардомъ, составленнымъ изъ кавалеріи и дивизіи Компана, шелъ по большой дорогѣ, ведущей изъ Смоленска въ Москву. Его поддерживалъ Даву, шедшій позади его верстахъ въ восьми, а за Даву шли, на разстояніи 4 версты другъ отъ друга, корпуса гвардіи и Нея. Жюно занялъ Гжатскъ. Евгенийъ и Понятовскій прикрывали фланги авангарда на разстояніи отъ четырехъ, или восьми, верстъ: первый шелъ по дорогѣ, ведущей къ Бородину изъ Грязи, второй по старой Смоленской дорогѣ черезъ Ельню. ⁵

⁴ Множество приказовъ, относящихся къ этимъ важнымъ подробностямъ, было отдано между 30 Августа (въ 11 часовъ вечера) и 3 Сентября. Приказъ, приведенный г. Шамбре (т. III, р. 399), заключаетъ въ себѣ дважды указаніе, довольно часто встрѣчающееся въ этихъ документахъ, «принимать мѣры къ предотвращенію кровопролитія... Въ одной изъ депешъ отъ 1 Сентября Наполеонъ жаловался на Главный Штабъ Князя Невшательскаго; онъ говорилъ: «Главный Штабъ не оказываетъ мнѣ ни малѣйшаго пособія... Ни одинъ Офицеръ не служитъ, какъ бы слѣдовало... Трудно увидѣть порядокъ, хуже теперешняго.» Въ Гжатскѣ я приготовилъ работу объ учрежденіи трехъ ливій пѣхотныхъ депо: на Двинѣ и Двѣстрѣ, на Нѣманѣ и наконецъ на Вислѣ.

⁵ См. приложенную при семъ карту (во Французскомъ подлинникѣ).

Русскій арріергардъ, подъ командою Коновницына, отступалъ передъ нами, сражаясь. Обойденный при Колоцкомъ Вице-Королемъ, онъ отступилъ на возвышенность, находящуюся позади Валуева, и на Алексинскія высоты. Здѣсь онъ былъ поддержанъ Горчаковымъ, составлявшимъ лѣвый флангъ непріятельской арміи и занимавшимъ дивизією Невѣровскаго Шевардино и его редутъ. Понятовскій, миновавшій Ельню, вступилъ уже въ дѣло съ Русскою кавалерією. Вѣроятно, что Императоръ, введенный въ заблужденіе картами ⁶ не угадалъ позади арріергарда страннаго расположенія Кутузова. Полагая, что корпусъ Горчакова поставленъ впереди Русской арміи, для поддержанія Коновницына, онъ приказалъ дивизіи Компана перейти ручей и атаковать непріятеля. Непріятель былъ опрокинутъ и редутъ взятъ менѣе чѣмъ въ часъ съ самою блистательною доблестію. Можетъ быть, Наполеонъ не предпринялъ бы этой атаки, если бы зналъ мѣстность, или если бы могъ объѣхать ее такъ, какъ сдѣлалъ это на другой день. Тогда сраженіе могло бы повести къ весьма гибельнымъ послѣдствіямъ для непріятеля.

Вечеромъ Императоръ ропталъ на малое число плѣнныхъ, взятыхъ послѣ такой сильной и убійственной атаки. Герцогъ Виченцкій сказалъ ему, что «Русскіе показали себя стойкими, и что ихъ приходилось обваливать.»—«Ну, отвѣчалъ онъ, завтра до полудня у меня будутъ артиллерійскіе резервы, и мы ихъ обвалимъ.» ⁷

Императорскія палатки были расположены влѣво отъ большой дороги, на округленной возвышенности, саженьхъ въ 300-хъ къ западу отъ деревни Валуевой. Гвардія и Императорская квартира стали бивакомъ вокругъ Валуева. Всѣ боялись не найти на-

⁶ На картѣ, гравированной въ Парижѣ въ военномъ депо, съ большаго Русскаго атласа, теченіе Колочи, выше Бородина, представляетъ большое уклоненіе (enfoncement) къ востоку, какъ будто эта рѣка спускается со стороны Семёновскаго.

⁷ Журналъ, послужившій основаніемъ при редакціи этой кампаніи, былъ сообщенъ Генераламъ Сетюру и Гурго. Первый довольно долго держалъ у себя оба тома журнала, и не считалъ умѣстнымъ воспользоваться имъ; второй по черпнулъ изъ него нѣкоторыя подробности, относящіяся къ Бородинскому сраженію. Долженъ упомянуть объ этомъ, чтобы указать, отъ чего происходятъ повторенія, которые могли быть замѣчены.

завтра непріятеля на позиціи. Всѣ съ восторгомъ привѣтствовали приближеніе сраженія, долженствовавшаго для многихъ быть гибельнымъ. Такими видали мы солдатъ Аустерлицкихъ, почти съ яростію призывавшихъ предстоящую на другой день атаку и общавшихъ своему полководцу вѣрную побѣду.

Двѣ первыя арміи въ мірѣ готовились оспаривать скипетръ Европы. Съ одной стороны были двадцать лѣтъ триумфовъ, искусство и привычка къ войнѣ, превосходная организація, храбрость блестящая и просвѣщенная, довѣріе, основанное на постоянныхъ побѣдахъ, пылкость, которую одна смерть могла остановить. Съ другой стороны — желаніе возстановить старинную извѣстность и заставить забыть многочисленныя неудачи, преданность слѣпая и храбрость бездѣйственная, страдательное повиновеніе, выработанное желѣзною дисциплиною, наконецъ рѣшимость умереть скорѣе, чѣмъ уступить. Увлеченная любовью къ славѣ столь далеко отъ отечества, которое она желаетъ прославить, Французская армія спокойна, полагаясь на одного человѣка. Армія древнихъ Скифовъ защищаетъ землю, на которой она родилась, и свои храмы, единственный очагъ, который рабство позволяетъ ей знать. Въ нашихъ рядахъ каждый принимаетъ участіе въ дѣлахъ, разсуждаетъ, соображаетъ, предвидитъ; каждый составляетъ свой планъ, по счастливому выраженію нашихъ храбрыхъ солдатъ. Нѣтъ Унтеръ-Офицера, который не могъ бы командовать своею ротою; нѣтъ Подпоручика, неспособнаго вести свой батальонъ. Во всѣхъ родахъ оружія находятся Офицеры высокихъ достоинствъ, готовые замѣстить всякое мѣсто. Посреди противной арміи, между племенами дикими и полуазіятскими ордами, которыя отчасти входятъ въ ея составъ, рабски исполняютъ полученное приказаніе: тамъ мало искусства у начальниковъ и понятливости у солдатъ. Всѣ чины плохо заняты и еще труднѣе замѣщаются: каждая смерть, каждая рана, производятъ пустоту. Выдвигается ли какой либо талантъ, это иностранецъ, и по одному этому онъ подозрителенъ и даже внушаетъ отвращеніе. Должно также сказать, что между этими Офицерами отличались многіе Французы, изгнанные изъ отечества несчастіями нашихъ старыхъ временъ и которымъ Русскіе обязаны большею частью своихъ успѣховъ. Такимъ образомъ Французовъ встрѣчаешь всюду, гдѣ только предстоитъ пріобрѣсть какую либо славу.

Подъ знаменами Наполеона видимъ (за исключеніемъ Англичанъ) избранныхъ Европейской образованности. Корпуса, которымъ предстоитъ сражаться подъ Бородиномъ, заключаютъ въ себѣ большое число иностранцевъ. Однако жь, въ нихъ есть эти Итальянцы, наши старинные учителя искусствъ, даже военнаго искусства; эти Поляки, составившіе съ нами на поляхъ всѣхъ сраженій братскій союзъ, воспоминаніе о которомъ долгое время будетъ жить въ сердцахъ сихъ двухъ народовъ; Пруссаки и Вестфальцы, прославленные воины Фридриха; Баварцы и Виртемберцы, величавшіеся въ то время тѣмъ, что они первые вступили въ союзъ съ нами; Испанцы, Португальцы, Хорваты, которые удивлялись, чувствуя въ своемъ сердцѣ желаніе превзойти насъ рвеніемъ. Въ Главной Квартирѣ было нѣсколько Австрійцевъ..... Всѣ выказывали гордость слѣдовать за большою арміею въ столь знаменитой экспедиціи (А).⁵

7-го числа, на разсвѣтѣ, въ Французскихъ рядахъ прочитали Императорскую прокламацію, которая воспламеняетъ эти благородныя сердца, которая заставитъ биться благородныя сердца всѣхъ странъ и всѣхъ вѣковъ. «Солдаты! говоритъ Императоръ, вотъ сраженіе, котораго вы такъ желали! Отнынѣ побѣда зависить отъ васъ; она намъ необходима; она доставитъ намъ изобиліе, хорошія зимнія квартиры и скорое возвращеніе въ отечество. Ведите себя какъ подъ Аустерлицемъ, Фриландомъ, Витебскомъ, Смоленскомъ, и пусть самое отдаленное потомство съ гордостью помянетъ ваше поведеніе въ этотъ день. Пусть скажутъ о васъ: «Онъ былъ въ этомъ великомъ сраженіи подъ стѣнами Москвы.» Солдаты отвѣчаютъ радостными восклицаніями; они говорятъ Наполеону: «Будь покоенъ: сегодня всѣ мы клялись побѣдить, и побѣдимъ.»

Шестаго числа Русскій Генералъ приказалъ раздать своимъ войскамъ съ излишествомъ продовольствіе и крѣпкіе напитки. Окруженный Попами, несущими мощи, выдаваемые за чудодѣйственныя, онъ въ торжественномъ ходѣ слѣдуетъ по лагерямъ. Въ арміи, въ Москвѣ, всюду слышится, по наказу, языкъ самого грубаго суевѣрія (Б). Во зло употребляютъ имя Божіе, связывая его съ распрями, вызванными людьми. Прочитавъ слова, обращенныя

⁵ См. статью въ концѣ описанія подъ буквою А.

къ обѣимъ арміямъ, обоимъ народамъ, потомство можетъ оцѣнить ихъ нравственныя качества и правоту каждой стороны.

6-го числа Императоръ рано утромъ сѣлъ на лошадь и, въ продолженіе большей части дня, объѣхалъ мѣстность, которой на канунѣ почти не видалъ. Онъ продолжительно наблюдалъ, часто нѣшкомъ, самые важные пункты. Онъ остановился на лѣвомъ флангѣ, впереди Итальянской арміи; онъ осматрѣлъ съ величайшею подробностью, въ окрестностяхъ Бородина, долины Колочи и Войны. Онъ приказалъ начать противъ ихъ сліянія значительныя укрѣпленія, долженствовавшія привлечь вниманіе непріятеля и обезпечить опорный пунктъ (pivot) и сообщеніе арміи. За тѣмъ Наполеонъ отправился къ центру, къ Шевардину и редуту, взятому вчера. Онъ ноѣхалъ къ Польскому корпусу и поднялся на одну изъ высотъ, находящихся между Дорожиннымъ и Утицею. Тамъ, посмотрѣвъ въ трубу, положенную на плечо Йоахиму, онъ сказалъ Понятовскому: «ити завтра прямо передъ собою; опрокинуть все, что встрѣтитъ на пути; потомъ поворотить лѣво, чтобы обойти непріятеля и вспомошествовать атакѣ Французской арміи.» Онъ возвратился на берега Войны вдоль по оврагу, находящемуся впереди Семеновскаго.

Остановившись, послѣ полудня, у своей квартиры, Наполеонъ засталъ тутъ г. Боссе, посланнаго Маріею-Луизою съ портретомъ его сына. Поглядѣвъ на этотъ портретъ глазами отца, онъ обратилъ его къ толпѣ окружавшихъ его Офицеровъ и выставилъ на нѣсколько часовъ для жадныхъ взоровъ арміи. Вскорѣ болѣе важныя заботы потребовали вниманія Императора, взволнованнаго этими живыми ощущеніями. Полковникъ Фавье доложилъ ему о пораженіи при Ароцилахъ, поколебавшемъ Испанскій престолъ и угрожавшемъ Пиринейской границѣ. Недавній Монархъ, готовясь, въ 2500 верстахъ отъ Франціи, дать сраженіе, должествовавшее рѣшить судьбу его семейства и его престола, получалъ грозное предостереженіе о непрочности людскихъ дѣяній. Но чувства болѣе возвышенныя господствовали надъ человѣкомъ, знавшимъ, какое должны были произвести вліяніе судьбы его на судьбы Европы и вселенной... Въ какую эпоху столь великіе интересы полагались на вѣсы сраженія? И какимъ образомъ можно было съ такою небрежностью судить о томъ, кто долженъ былъ под-

держивать борьбу? ⁹ Впрочемъ, нуждался ли въ этихъ предостереженіяхъ судьбы человѣкъ, который еще до начала войны, еще до движенія на Москву, разослалъ своимъ помощникамъ самыя подробныя и точныя наставленія о томъ, какъ предупредить несчастія, которыя потомъ наступили.

Шестое число посвящено было обозрѣніямъ. Начиная отъ Вязьмы, армія удалялась отъ Валдайскихъ горъ, гдѣ почти незамѣтно раздѣленіе склоновъ морей Чернаго и Балтійскаго. Вступивъ въ бассейнъ Москвы, мы нашли болѣе значительныя возвышенности. Мѣстность, долженствовавшая служить театромъ сраженія, представляетъ плоскія и широкія возвышенности съ вершинами, мало выдающимися. Весьма отлогія верхнія покатости становятся круты у подошвы, гдѣ онѣ представляютъ обрывы, то голыя, то покрытыя кустарникомъ. Многочисленные и глубокіе овраги, раздѣляя этѣ высоты, служатъ стокомъ для едва замѣтныхъ водяныхъ струекъ. Вершины обыкновенно покрыты молодымъ лѣсомъ (*bois taillis*); иногда попадается на нихъ много старыхъ деревьевъ. Дороги, трудныя и узкія въ оврагахъ, проведены по возвышенностямъ, посреди обработанныхъ полей.

Колоча, вдоль которой шли мы, начиная отъ Грядневой саженьхъ въ тысячѣ, въ особенности привлекла наше вниманіе. Этотъ ручей составлялъ главную черту поля сраженія. Протекая отъ запада къ востоку, онъ ниже Бородина поворачиваетъ къ сѣверу и впадаетъ въ Москву рѣку. Долина его представляетъ частыя извилины и покатости довольно крутыя; русло вообще сжатое, при ширинѣ отъ 50 до 100 сажень. Многіе притоки впадаютъ въ него отвѣсно (перпендикулярно) его теченію: слѣдуетъ исключить Псаревскій притокъ, который, отклоняемый Горкинскими курганами, направляется весьма косвенно. Отъ Бородина до Москвы рѣки, покатости Колочи такъ круты, доступны такъ рѣдки и трудны, что эта часть почти непроходима; правый берегъ покрытъ деревьями и кустарниками; на высотахъ находятся значительныя лѣса. Рас-

⁹ «Судьба сраженія есть слѣдствіе мгновенія, мысли... Не совсѣмъ вѣрное понятіе составляютъ себѣ о силѣ души, необходимой для того, чтобы вполне обдуманно дать какое либо большое сраженіе, отъ котораго будетъ зависѣть судьба арміи, или страны, или обладаніе престоломъ.» *Napol. Mémoires de St.-Hélène*, t. 2, p. 18.

положеніе непріятели, укрѣпленія, биваки, совершенно скрывались за этою маскою.

Второстепенною чертою поля сраженія были какъ бы цѣпь господствующихъ высотъ, раздѣляющихъ бассейны рѣкъ Протвы и Москвы. Онѣ тянутся отъ окрестностей Ельни, черезъ Утицу и Ащенково (Aščinkowo), съ небольшимъ верстахъ въ трехъ къ югу отъ Колочи. Будучи образованы изъ различныхъ возвышенностей, отъ которыхъ берутъ начало противоположныя долины, этѣ высоты представляютъ у своихъ гребней довольно равномерный уровень. Частый и лишенный тропинокъ лѣсъ, занимая все пространство между Утицею, Доронинымъ и Ельнею, казалось, представлялъ границы движеніямъ обѣихъ сторонъ. Высоты спускаются къ Колочѣ возвышенностями, представляющими амфитеатръ, которымъ повелѣваютъ курганы противоположнаго берега.

Большая Московская дорога, по которой слѣдовали обѣ арміи, будучи весьма широка, какъ всѣ большія дороги Россіи, позволяла ити нѣсколькими колоннами различныхъ войскъ. Паралельная Колочѣ отъ Колоцкого монастыря и въ особенности отъ Фомкина (Fomkino), она пересѣкаетъ этотъ ручей весьма косвенно въ Бородинѣ и удаляется отъ него, направляясь къ Можайску. Отъ перваго моста въ Бородинѣ до Горокъ, дорога эта, поднявшись на курганъ, сжатый и Колочею и Цсаревскимъ оврагомъ, представляетъ тѣснину, версты въ двѣ длиною. Старая дорога изъ Смоленска въ Москву, соединяющаяся съ первою передъ Можайскомъ, проходитъ по цѣпи Утицкихъ высотъ. Кромѣ этого селенія и коекакихъ лѣсовъ, она не представляетъ другихъ препятствій. На той мѣстности, на которой сражались арміи, она находилась отъ большой дороги верстахъ въ четырехъ.

Между притоками праваго берега Колочи, притокъ, спускающійся съ Утицкихъ возвышенностей, сдѣлался навсегда знаменитъ по благородной крови, которая его наводнила, и по блестящимъ подвигамъ, которыхъ онъ былъ свидѣтелемъ. Вечеромъ 6-го числа этотъ оврагъ раздѣлялъ обѣ арміи. Онъ впадаетъ въ Колочу почти отвѣсно отъ юга къ сѣверу и раздвояется, не доходя до нея сажени на триста. Восточная вѣтвь, на берегахъ которой находится Семеновское (называвшееся во время сраженія горѣлою деревнею), длиною версты три, и отъ раздѣвленія идетъ къ верху въ направленіи къ юговостоку; западная вѣтвь

длиною всего 1200 сажень. За эту-то последнюю Кутузовъ уперъ лѣвый флангъ своего боеваго порядка 7-го числа.

Оврагъ этотъ глубокъ; его покатоги, крутыя и покрытыя кустарникомъ, затруднительны для прохода. Дно его шириною сажень въ 50-ть. Лѣвый берегъ, въ нижней своей части, покрытъ лѣсомъ. Эти лѣса, занятые Русскими стрѣлками, играли довольно значительную роль въ сраженіи: они облегчали оборону и препятствовали обозрѣть подробности мѣстности, занятой непріятельскимъ центромъ. Восточную вѣтвь оврага можно было увидеть только тогда, когда она, по переходѣ первой вѣтви, представляла новое препятствіе нашимъ атакамъ. На правомъ берегу, саженьхъ въ трехстахъ отъ оврага и пятистахъ отъ Семеновскаго, возвышается довольно замѣтный курганъ, повелѣвающій всѣми окрестностями.

Ниже устья этого оврага въ Колочу, на противоположномъ берегу, находится устье Войны. Этотъ ручей съ виду служитъ какъ бы продолженіемъ ручья, спускающагося отъ Семеновскаго. Война идетъ вдоль Бородина и представляетъ первое препятствіе для атаки со стороны большой дороги. Деревня, повелѣвающая правымъ берегомъ, очень сильна съ запада, но съ сѣвера она представляетъ мало средствъ къ сопротивленію.

Съ возвышенностей, занятыхъ нашими войсками, мы видѣли различныя высоты, увѣнчанныя непріятельскими укрѣпленіями, и нѣкоторыя бивуаки первой линіи. Но глубина картины была покрыта лѣсомъ, который, простираясь, съ одной стороны, до Москвы рѣки, съ другой до Можайска, скрывалъ отъ насъ расположеніе праваго фланга, вторую линію и резервы. Эти расположенія стали намъ извѣстны уже послѣ побѣды, и даже поздне.

Такова мѣстность, окружающая Колочу. Прежде указанія того, какимъ образомъ была она занята обѣими арміями, мнѣ кажется необходимымъ напомнить правило (*principe*), одинаково относящееся, какъ къ большимъ, такъ и къ малымъ, корпусамъ. Во время сраженія войско, построенное сообразно съ мѣстностію и приличнымъ распредѣленіемъ cadaго оружія, должно установить свой фронтъ или линію сраженія, и директрису или линію марша, для движенія впередъ; или назадъ. ¹⁰

¹⁰ Директриса можетъ быть перенесена во время самаго сраженія, или во
9

Необходимо, чтобы эти линии пересѣкались какъ можно ближе къ прямому углу, т. е., приближались къ перпендикуляру, возставленному изъ центра, по тому что въ такомъ положеніи директриса лучше поддерживается фронтомъ. Если бы эти линии лежали отдѣльно, то непріятель, естественно, находящійся вблизи ихъ, могъ бы помѣститься въ ихъ промежуткѣ. Если бы онѣ прикасались только другъ къ другу своими оконечностями, то вершина угла могла быть прорвана и раздѣленіе произведено. Въ обоихъ этихъ случаяхъ сообщеніе подвергается опасности. По мѣрѣ того, какъ эти двѣ линии становятся болѣе наклонными, оконечности фронта могутъ быть обойдены, или отрѣзаны; войска, защищающія ихъ, увидятъ себя подавленными, или, по крайней мѣрѣ, должны будутъ отступать въ эксцентрическомъ направленіи. Въ настоящемъ случаѣ директрисою или линіею марша, для обѣихъ армій была большая Московская дорога, и фронтъ ихъ долженъ былъ расположиться въ линіяхъ, по возможности перпендикулярныхъ къ этой дорогѣ.

Расположеніе Русскихъ опредѣлило собою расположеніе Наполеона. Я долженъ начать опредѣленіемъ перваго, которое было извращено историками. " Я противопоставлю ихъ утвержденіямъ Кутузовскіе бюллетени отъ 5, 6 и 8 Сентября: они объ-

время большаго стратегическаго дѣйствія. Маренгское сраженіе сводится къ эволюціи, въ которой Консуль, заходя (pivotant) около праваго фланга, и послѣдовательно отклонилъ лѣвый, одновременно перемѣнилъ и фронтъ сраженія и директрису или линію сообщенія. Эта послѣдняя была перенесена съ дороги, ведущей изъ Санъ-Джудьяно въ Тортону, на дорогу, идущую изъ Кастельново въ Вогеру. Одно соображеніе исправило неудачи, которыми ознаменовалась большая часть дня. Подъ Аустерлицемъ линія сообщенія, Французской арміи была приготовлена черезъ Зноймо въ Кремжъ, на случай если Австро-Русскіе успѣютъ занять Вѣнскую дорогу. Въ Апрѣлѣ 1809 года, въ сраженіи при Лаберѣ, Наполеонъ направилъ свою линію отъ Ингольштадта на Аусбургъ. Подъ Дрезденомъ, такъ какъ Эрфуртская линія была во власти союзниковъ, намъ оставалась линія праваго берега Лабы (Эльбы), черезъ Торгаву, Витенбергъ и Магдебургъ. Передъ Лейпцигскимъ сраженіемъ Эрфуртская дорога тоже была отрѣзана; всѣ расчеты направлены были сперва на новую базу посреди Пруссіи, а потомъ на восстановленіе, въ продолженіе двухъ дней, 16 и 18 Октября, сообщенія съ Эрфуртомъ.

¹¹ Бутурлинъ полагаетъ, что Шевардинскій редутъ былъ возведенъ «для наблюденія нашихъ движеній и замедленія нашихъ колоннъ».... Наблюдаютъ помощію кавалеріи, а не редутовъ. Шевардинское укрѣпленіе не

являютъ, что Французская армія, произвела 5-го числа «движеніе на лѣвомъ флангѣ, находящемся подъ командою Багратиона.» Я всегда думалъ, что прежде 5-го числа Кутузовъ установилъ свою боевую линію на берегахъ Колочи, упирая лѣвый флангъ въ лѣса и ручей у Доронина, а правый въ Москву рѣку. Подобно Наполеону, непріятельскій генералъ могъ быть введенъ картами въ обманъ относительно настоящаго теченія Колочи. Но онъ былъ хозяинъ мѣстности, и долженъ былъ, прежде чѣмъ укрѣплять ее, приказать своему Главному Штабу осмотрѣть ее.

Кутузовъ приказалъ укрѣпить главнѣйшіе пункты фронта въ слѣдующемъ порядкѣ: на лѣвомъ крылѣ находились Шевардинскій редутъ и три реданта, построенные между двумя вѣтвями Семеновскаго оврага. Центръ былъ занятъ укрѣпленіями, возведенными на развалинахъ Семеновской деревни, бастионнымъ укрѣпленіемъ, увѣнчивавшимъ высоту, лежащую на востокъ отъ оврага, Горкинскими редутами и барикадами Бородина; природныя и искусственныя препятствія дѣлали Горкинскій тѣсный проходъ (дефиле) неприступнымъ съ фронта. Правое крыло было прикрыто ломанными укрѣпленіями, простиравшимися по нижней Колочѣ до Москвы рѣки, и совершенно закрытыми густыми деревьями. ¹² Масловскій лѣсъ былъ окруженъ засѣками и люнетами, составлявшими большой загибѣ.

Система занятія позиціи, принятая Русскимъ Генераломъ, состояла въ томъ, чтобы занять егерскими баталіонами затруднительные берега Колочи и деревни, лежація по берегу этого ручья, и поддержать эту первую линію корпусами, эшелонированными въ двѣ линіи, въ положеніи чисто оборонительномъ. Кавалерія была постановлена позади, какъ бы для удержанія успѣха нашихъ атакующихъ колоннъ.

Съ увѣренностью можно полагать, ¹³ что первоначально Русскія войска были поставлены въ обыкновенномъ порядкѣ, по

замедлило нашего марша, по тому что пало при первой атакѣ нашего авангарда. Вѣроятно, что этотъ редутъ, который фланкировался деревнями Шевардино и Доронино, долженъ былъ быть связанъ промежуточнымъ укрѣпленіемъ.

¹² Возвращаясь изъ Москвы, я осмотрѣлъ эти послѣднія укрѣпленія; они представляли большой участок цѣпныхъ линій.

¹³ Въ *Spectat. mil.* (t. II, p. 20; t. IV, p. 147) я развилъ систему, на основаніи

нумерамъ корпусовъ. Первая армія, состоящая по прежнему подъ командою Барклая, была на правомъ флангѣ; вторая, подъ командою Баграціона, на лѣвомъ. Правый флангъ, упирившійся въ Москву рѣку у Маслова, былъ составленъ изъ 2-го корпуса (Багговута); рядомъ съ нимъ долженъ быть находиться 3 корпусъ (Тучкова). За тѣмъ слѣдовали четвертый (Остермана), 6-й (Дохтурова), 7-ой (Раевского). Бороздинъ съ 8 корпусомъ, усиленнымъ дивизіею Невѣровскаго, былъ на лѣвомъ флангѣ, должно быть, примыкавшемъ первоначально къ Шевардинскому редуту и Доронинскому оврагу. Этотъ лѣвый флангъ, бывъ потѣсненъ въ дѣлѣ 5-го числа, отошелъ за Семеновскій оврагъ и искалъ новой опоры въ затруднительномъ мѣстѣ, лежащемъ въ направленіи къ Утицѣ. 3-ій корпусъ Тучкова былъ передвинутъ на лѣвый флангъ. Время, въ которое это движеніе было исполнено, не было достаточно опредѣлено; думаю, что это случилось утромъ 7-го числа.

За центромъ арміи были гвардія и резервъ, составлявшія 5-й корпусъ. Кавалерія была размѣщена позади линіи въ порядкѣ корпусныхъ номеровъ. Первый прикасался къ Москвѣ рѣкѣ; 2-ой стоялъ вправо отъ большой дороги; 4-ый между Семеновскимъ и бастіоннымъ редутомъ. Центръ непріятельской арміи былъ опредѣленъ большою дорогою, между Бородиномъ и Горками, гдѣ была помѣщена Главная Квартира Кутузова. Такимъ образомъ главныя силы кавалеріи находились на правомъ флангѣ. На этомъ флангѣ было болѣе 50 т. человекъ; на лѣвомъ болѣе 40 т.; позади, въ центрѣ и въ резервѣ, 17 т. гвардіи и гренадеръ и 10 т. милиціи. Семь тысячъ Казаковъ было распределено по линіи... Полковникъ Бутурлинъ показываетъ силу этой арміи въ 136 т. человекъ съ шестьюстами орудіями. " Корпуса, за исключені-

которой возвышалась исторія составляетъ изъ положительныхъ данныхъ и въ-роятныхъ мнѣній, заслуживающихъ разбора. Не смотря на замѣчанія знаменитаго Пруссака Генерала, я остаюсь при этой системѣ. Окончаніе моего отвѣта замедлилось въ слѣдствіе нѣкоторыхъ занятій, но оно скоро появится въ «Spectateur». Предлагаю разсужденія, относящіяся къ этому сраженію, которыя, по моему мнѣнію, установлены на прочномъ основаніи. Цѣль напечатанія моего труда состоитъ въ томъ, чтобы вызвать замѣчанія на главнѣйшія обстоятельства войны 1812 года и, при помощи ихъ, представить, со временемъ, по возможности самую полную исторію этой замѣчательной поры.

¹⁰ Бутурлинъ даетъ подробное росписаніе корпусовъ, по которому численность ихъ доходитъ до 133,500 человекъ, а съ кавалеріею Палена, о которой онъ

емъ 5-го, состояли изъ одинаковаго рода войскъ. При нѣкоторыхъ корпусахъ было, однако жъ, по нѣскольку эскадроновъ кавалеріи, или Казаковъ. Пѣхотные корпуса строились въ батальонныя колонны; кавалерія стояла развернутымъ фронтомъ.

Русскій историкъ старается скрыть недостатки этихъ распоряженій. Но они такъ поразительны, что можно прійти въ изумленіе при видѣ того, что они остаются незамѣченными со стороны военныхъ писателей. Во первыхъ, первоначальная линия фронта была очень наклонна къ директрисѣ, по тому что Колоча течетъ почти параллельно большой дорогѣ. Лѣвый флангъ очень подвергался нашимъ атакамъ и могъ быть обойденъ по старой Смоленской дорогѣ. Правый флангъ, почти весь прислоненный къ Москвѣ рѣкѣ, прикрытый препятствіемъ, дѣлавшимъ его неприступнымъ, находился въ такомъ удаленіи отъ Валуевскихъ бивуаковъ, что за него нечего было опасаться. Всѣ эти причины заставляли Кутузова поставить въ этой части легкія или нестроевыя (нерегулярныя) войска, а не половину своей арміи. Фортуна взялась исправить распоряженіе Русскихъ: утромъ 7-го числа ихъ лѣвый флангъ, сдѣлавшись почти перпендикулярнымъ къ директрисѣ, былъ менѣе удаленъ отъ праваго фланга.

Если предположеніе относительно первоначальнаго построенія Кутузова не покажется достаточно доказаннымъ, то, по крайней мѣрѣ, должны будутъ признать вѣрность замѣчаній, сдѣланныхъ по поводу праваго фланга. Желая дать оборонительное сраженіе, Русскій Генералъ долженъ былъ построить свои войска въ нѣсколько линій между двумя дорогами, по которымъ могла ити Французская армія, дабы перенести свои силы на ту часть фронта, которая будетъ атакована. А онъ растянулъ ихъ въ одну линію, длиною въ 7 верстъ, и съ утра у него не было другого

забываетъ, 136 т. Наполеонъ, на островѣ Св. Елены, полагалъ число Русскихъ солдатъ въ 170 т. (Mémoires, t. 11, p. 94). Разница между силою, показываемою Бутурлинскимъ, можетъ происходить отъ милліи. Русскій Полковникъ полагаетъ ее силою только въ 10¹ т. чел., тогда какъ прокламаціи Графа Раstopчина къ жителямъ Москвы показываютъ подкрѣпленія, приведенныя Милорадовичемъ, въ 36 т. пѣхоты, 3800 кавалеріи и 84 орудія, а Графомъ Морковскимъ въ 24 т. чел., что составляетъ итогъ въ 63 т. чел., вмѣсто 22,466, показываемыхъ Бутурлинскимъ.

запаснаго войска (резерва), кромѣ гвардіи, которая была введена въ бой немного спустя послѣ начала сраженія.

Укрѣпленія Русскія были очень 'дурино' расположены. Единственное ихъ достоинство состояло въ слѣпой храбрости тѣхъ, кто долженъ былъ защищать ихъ. Сгруппированные на лѣвомъ флангѣ реданты были отдѣлены отъ Семеновскаго и бастионнаго редута восточною вѣтвью оврага. Этотъ редутъ, удаленный на 700 сажень, оставлялъ большое незанятое пространство. Русскіе Офицеры пренебрегли занять развѣтвленіе оврага, узелъ обороны верхнихъ и нижнихъ частей, который былъ бы сильно поддерживать деревнею и бастионнымъ укрѣпленіемъ. Мы не могли воспользоваться этою небрежностью, по тому что гѣса скрывали отъ насъ расположеніе мѣстности. Иначе съ нашей стороны было бы важною ошибкою не связать массою пѣхоты атакъ центра и лѣваго фланга. Точно также Русскіе оставили очень большое незанятое пространство между бастионнымъ редутомъ и Горками. Хотя эта часть черерѣзывалась Псаревскимъ оврагомъ, однако жъ, неимѣніе укрѣпленія дало себя почувствовать послѣ полудня 7-го числа.

6-го числа вечеромъ Императоръ отдалъ приказанія для распредѣленія войскъ и для завтрашней атаки (В). Помощники Общаго Маіора по пѣхотѣ и кавалеріи, начальники инженеровъ и артиллеріи, отправились на мѣстность, чтобы распорядиться подробностями, относящимися къ каждому оружію. Въ продолженіи ночи Наполеонъ возвратился къ лѣвому флангу, чтобы постараться разсмотрѣть расположеніе Русскихъ въ этой части: онъ проѣхалъ по линіи передовыхъ постовъ до крайняго лѣваго фланга 4-го корпуса.

Кажется, Императоръ полагалъ, что Русскіе расположились между двумя дорогами, ведущими въ Можайскъ, и не зналъ о продолженіи ихъ праваго крыла.¹⁵ Наполеонъ былъ введенъ въ заблужденіе этою важною ошибкою, которую ему не возможно было замѣтить и въ особенности отгадать. Это мнѣніе оказало значитель-

¹⁵ Бюллетень говоритъ, что «непріятель занималъ весьма сосредоточенную позицію, прекрасную и очень сильную; что ея правый флангъ проходилъ позади Бородина и упирался въ два кургана, укрѣпленные редутами и батареями.» Въ этомъ бюллетенѣ, лѣвое крыло арміи показано какъ бы упирающимся въ Семеновскіе реданты, центръ въ это селеніе, а правый флангъ въ бастионный редутъ и редутъ Горкинский.

ное вліяніе на его первоначальныя распоряженія и на поведеніе его въ продолженіи сраженія. Онъ полагалъ, что даетъ почти фронтальное сраженіе тѣмъ войскамъ, которыя противуствовали подъ Прейсишъ Эйлау непобѣдимое сопротивление и которыя подъ Валутиною Горой показали себя достойными своей прежней извѣстности. Превосходя числомъ Французскую армію, они ежеминутно могли перейти въ наступленіе, обрушиться на какую либо часть нашего фронта, направить противъ нашихъ поколебавшихся батальоновъ превосходную кавалерію, или тучу Казаковъ на нашу линію отступленія. Многочисленныя предосторожности были необходимы. Необходимо было имѣть линіи болѣе сильныя и болѣе многочисленныя, резервы болѣе значительныя и болѣе сближенные. Начальники корпусовъ получили инструкціи «дѣйствовать стройно и методически, держать большое количество резервовъ.» Каждой дивизіи было предписано послѣдовательно вводить въ дѣло бригады, изъ которыхъ она состояла. Дивизіи Фриана и Клапареда были назначены для поправленія ошибокъ, сдѣланныхъ во время сраженія, и на случай неожиданныхъ происшествій. Гвардія составляла настоящій резервъ арміи.

Французская армія считала въ своихъ рядахъ около 10 т. пѣхоты, 27 т. кавалеристовъ, 15 тыс. артиллеристовъ и инженеровъ, 563 орудій. ¹⁶ Бивуакируя вечеромъ на высотахъ, идущихъ вдоль овраговъ Семеновскаго и Войнинскаго, она занимала протяженіе въ три или съ небольшимъ въ три версты. Эта линія разрѣзывалась Колочкою. На лѣвомъ берегу ея были четвертый корпусъ, дивизіи Морана и Жерара 1-го корпуса, Императорская гвардія, кавалерія Орнано, главный паркъ. Укрѣпленія, возведенныя противъ впаденія Войны, должны были ввести непріятели въ заблужденіе относительно истинныхъ намѣреній Наполеона. У Шевардина были три остальныхъ дивизіи 1-го корпуса, имѣя позади себя дивизіи 3-го корпуса. Пятый и восьмой корпусы, а также и резервная кавалерія, находились позади высотъ, скрытые отъ взоровъ Кутузова. Наши силы представлялись этому Генералу въ двухъ колоннахъ, направленныхъ на центръ его линіи. Подобное расположеніе до-

¹⁶ См. таблицу. Силу арміи во время сраженія можно положить до 126 т. человекъ.

статочно указывало на то, что Наполеонъ переведетъ Французскую армію на тотъ, или другой, берегъ Колочи; по тому что безъ крайней необходимости нельзя было допустить такую ошибку, чтобы сражаться съ подобнымъ препятствіемъ посреди фронта боеваго расположенія.

Въ продолженіи ночи Французская армія была построена слѣдующимъ образомъ: Дивизіи, построенныя побригадно, стояли эшелонами съ праваго фланга къ лѣвому; онѣ составляли три соприкасавшіяся линіи, въ слѣдствіе малаго протяженія фронта. Поляки остались къ югу отъ Дорониша. На правомъ флангѣ дивизія Компана стояла въ лѣсу, лежащемъ къ югу отъ Шевардинскаго редута: Дессе нѣсколько назади, между лѣсомъ и редутомъ; Фріанъ болѣе назади и въ лѣво. 3-й корпусъ стоялъ въ центрѣ, имѣя во второй линіи Вестфальскія дивизіи 8-го корпуса. На лѣвомъ флангѣ, за Колочею, были Моранъ, а за нимъ Жераръ. Брусье находился на одной высотѣ съ послѣднимъ, Дельзонъ на крайнемъ лѣвомъ флангѣ пѣхоты. Позади центра построились, тоже въ линіяхъ побригадно, старая и молодая гвардія около дивизіи Фріана, къ сѣверу отъ редута, взятаго 5-го числа; дивизія Клапареда или легіонъ Вислы влѣво отъ гвардіи. 1-ый кавалерійскій корпусъ (Нансути) въ колоннахъ побригадно былъ позади праваго фланга; 2-ой (Монбрюна) въ центрѣ; 3-ій (Груши) на лѣвомъ флангѣ; 4-ый (Латуръ-Мобурга) въ резервѣ и въ послѣдней линіи. Орнано съ нѣсколькими полками легкой кавалеріи наблюдалъ за оконечностію лѣваго фланга. Въ продолженіи ночи были построены батареи передъ правымъ флангомъ арміи, передъ центромъ и лѣвымъ ея флангомъ. Двѣ первыя должны были соединить свой огонь противъ редантовъ, построенныхъ къ югу отъ Семеновскаго и противъ этого селенія. Послѣдняя была направлена противъ бастионнаго редута. Подвижныя батареи, собранныя и направляемыя начальниками артиллеріи 1-го и 3-го корпусовъ, должны были помогать дѣйствію батарей постоянныхъ. Сорбье поддерживалъ ихъ всѣми гаубицами гвардіи.

Распоряженія Императора ясны и точны. Онъ желаетъ обойти лѣвый флангъ непріятеля по старой Смоленской дорогѣ и направить настоящія атаки на этотъ флангъ и центръ отъ редантовъ до бастионнаго редута. Атака будетъ произведена пошелоно; лѣвый флангъ будетъ уклоненъ. Понятовскій на разсвѣтѣ

выступить къ Утицѣ и обойдетъ позицію Русскихъ; на правомъ флангѣ Даву начнетъ атаку. Только объ этой части линіи Наполеонъ упоминаетъ въ письменныхъ распоряженіяхъ; другимъ корпусамъ приказанія будутъ отдаваться сообразно съ движеніемъ непріятеля. Ней, съ 3-мъ и 8-мъ корпусами, поддержанный 2-мъ кавалерійскимъ корпусомъ, составляетъ центръ сраженія: онъ упирается правымъ флангомъ въ первый корпусъ, а лѣвымъ въ четвертый. ¹⁷ Вицекороль, которому поручена атака праваго фланга, распоряжается, независимо отъ четвертаго корпуса, дивизіями Морана и Жерара и третьимъ кавалерійскимъ корпусомъ. Принцъ прикажетъ постронть мосты чрезъ Колочу; дивизіи Морана и Жерара атакуютъ бастионный редутъ и продолжать линію арміи въ то время, какъ Дельзонъ завладѣетъ Бородиномъ. Далѣе этого села не пойдутъ: оно послужитъ осью захожденія арміи для линіи сраженія.

Слѣдуетъ замѣтить, что фронтъ Французской арміи былъ почти перпендикуляренъ къ главному направленію дороги, ведущей въ Можайскъ; она была прикрыта одною изъ самыхъ сильныхъ дивизій (Дельзона) и поддерживалась укрѣпленіями и всѣмъ лѣвымъ флангомъ. Наполеонъ почти равномерно усилилъ всѣ части своего боеваго распоряженія. Но онъ долженъ былъ обезпечить лѣвый флангъ своего фронта, гдѣ находилась коммуникаціонная линія, составлявшая къ сѣверу большое колѣно; онъ долженъ былъ слѣдить за всѣми движеніями, которыя могъ произвести противъ этого пункта грозный непріятель. Большая Московская дорога по необходимости была осью захожденія арміи (pivot). Императоръ не могъ протянуть свой правый флангъ, не отдѣливъ его совершенно отъ дороги. Одно уже это замѣчаніе служитъ отвѣтомъ на критики относительно расположенія Французской арміи и относительно совѣтовъ, поданныхъ будто бы Наполеону, чтобы стать перпендикулярно къ лѣвому флангу Кутузова.

Императоръ провелъ ночь въ своемъ прежнемъ бивуакѣ при Валуевой. Палатки его были окружены яркими огнями одной части арміи, долженствовавшими привлечь вниманіе Русскихъ. Онъ въсталъ въ два часа утра, при сильной темнотѣ и по весьма труднымъ дорогамъ, къ редуту, взятому 6-го числа. Онъ ожидалъ

¹⁷ Докосеніе герцога Залькингенскаго отъ 9 Сентября, 1812 г.

появленія дня посреди своихъ генераловъ, отдавая имъ послѣднія приказанія. Съ восхожденіемъ яркаго солнца, которое было привѣтствовано воспоминаніями объ Аустерлицѣ, всѣ войска заняли свое боевое мѣсто. Около 6 часовъ открылся огонь на правомъ флангѣ съ неподвижныхъ батарей. Имъ не замедлила вторить батарея центра. Скоро, въ направленіи лѣваго фланга, услышали артиллерию четвертаго корпуса. Ружейная пальба установилась по всей линіи.

Правый флангъ Французской арміи, составленный изъ дивизій Компана и Дессе, долженъ былъ атаковать реданты, составлявшіе, къ югу отъ Семеновскаго, лѣвый флангъ непріятеля. Для достиженія этой цѣли, ему слѣдовало проходить около версты по чрезвычайно трудной мѣстности. Онъ шелъ по опушкѣ лѣса, предшествуемый своею артиллерию. На половинѣ разстоянія ему встрѣтился оврагъ, занятый Русскими егерями, поддержанными первою линіею Бороzdина. Подъ жестокимъ артиллерійскимъ огнемъ, Компанъ атакуетъ непріятельскія укрѣпленія, Дессе идетъ слѣдомъ за нимъ. Этѣ храбрыя дивизіи переходятъ черезъ оврагъ и опрокидываютъ первую непріятельскую линію. Онѣ преслѣдуютъ ее штыками и атакуютъ вторую линію. Эта послѣдняя не можетъ устоять противъ ихъ стремительности. Реданты взяты первыми войсками, которыя, въ свою очередь, были выгнаны. Бывъ поддержаны, они снова занимаютъ укрѣпленія. Наши дивизіи съ самаго начала сраженія терпятъ страшныя потери. Въ четверть часа поражены Даву, Компанъ, Дессе, Дюпелленъ, Раппъ, явившійся замѣнить Компана. Раны начальниковъ не охлаждають пылости солдатъ, но онѣ разстраиваютъ направленіе движенія.

Польскому корпусу, долженствовавшему содѣйствовать правому флангу, слѣдовало, для достиженія Утицы, пройти не болѣе двухъ съ половиною верстъ. Онъ шелъ очень медленно, дѣлалъ частыя привалы и показался въ виду непріятеля очень поздно. Въсто того, чтобы атаковать стремительно, онъ завязалъ пушечную пальбу; онъ далъ время Тучкову, оставившему дивизію Коновницына назадъ, ввести въ деревню дивизію Строганова. Эти замедленія нагубно повліяли на дѣла праваго фланга. Утица, лежавшая въ верстѣ отъ Компана, поздѣе была взята безъ большаго сопротивленія со стороны Русскихъ.

Маршалъ Ней, назначенный составлять центръ линіи, между

первымъ и четвертымъ корпусами, получилъ около 7-ми часовъ приказаніе атаковать. Указанное ему направленіе вело его къ сѣверу отъ Семеновскаго, къ развѣтвленію оврага и къ лѣсу, росшему по нижней его части. Но едва голова третьяго корпуса спустилась въ оврагъ, какъ неукротимый воинъ кидается вправо, куда призываетъ его сильная пальба, гдѣ онъ замѣчаетъ нѣкоторое колебаніе въ войскахъ перваго корпуса. Онъ кидается на Семеновскіе реданты съ дивизією Ледрю. Онъ достигаетъ ближайшаго къ деревнѣ реданта и беретъ его. Вестфальцы держатся на одной съ нимъ высотѣ и соперничаютъ съ Французами. Тарро, Дамась убиты въ первыхъ рядахъ.

Вицекороль, замѣтивъ атаку центра, приводитъ въ движеніе свои войска. Дивизіи Морана и Брусье переходятъ черезъ Колочу. Дельзонъ переправляется черезъ Войну; сто шестой полкъ беретъ Бородино; Плезонгъ убитъ посреди стрѣлковъ. Этотъ полкъ, увлеченный своей запальчивостью, превышаетъ данныя ему приказанія, выходитъ изъ деревни и переходитъ Колочу; онъ наступаетъ по Московской дорогѣ, гдѣ значительныя силы подавляютъ его. Отважность его наказывается значительными потерями, но она поддерживаетъ Кутузова въ неизвѣстности. Въ этой демонстраціи Русскій Генераль предполагаетъ атаку на его центръ. 106-ой полкъ возвращенъ въ Бородино, въ которомъ дивизія Дельзона удерживается въ продолженіе сраженія, не смотря на усилія непріятеля и его огонь.

Первые лучи дня открыли Кутузову часть распоряженій его противника и неудобства его положенія. Сквозь просвѣты легкаго тумана, онъ могъ видѣть Французскую армію, скученную противъ его лѣваго фланга. Валуевскія возвышенности были очищены отъ покрывавшихъ ихъ густыхъ батальоновъ; окрестности Шевардина являлись унизанныя штыками и загроможденныя пушками. Гулъ пальбы, злошенировавшійся по направленію къ Колочѣ, долженъ былъ разсѣять сомнѣнія Русскаго Генерала; однако жъ они продолжались, по тому что онъ только постепенно двигалъ корпуса праваго фланга, которые слѣдовало перевести на противоположный флангъ разомъ и съ быстротою.

Кутузовъ послалъ на оконечность своего лѣваго фланга, къ старой Смоленской дорогѣ, Тучкова съ третьимъ корпусомъ и

частію милиціи. Эти войска не только прибыли туда нѣсколько поздно, но дивизія Коновницына, бывшая свободною, въ слѣдствіе замедленія атакою со стороны Поляковъ, была остановлена въ окрестностяхъ Семеновскаго. Около семи часовъ Русскій Главнокомандующій увидѣлъ себя вынужденнымъ отправить на помощь лѣвому флангу кирасирь, половину гвардіи, сводныхъ гренадеръ и артиллерію 5-го корпуса; такимъ образомъ, съ первыхъ минутъ сраженія, большая часть его резервовъ уже была введена въ дѣло. Нѣсколько позднѣе онъ велѣлъ послать приказъ Багговуту, занимавшему оконечность праваго фланга, у Маслова, слѣшить къ лѣвому флангу.

Престарѣлый Русскій Генераль, держась постоянно у Горокъ, могъ видѣть только въ весьма косвенномъ направленіи, что дѣлалось на его лѣвомъ флангѣ. Онъ оставался тамъ въ продолженіе всего дня, и никто не упрекнулъ его въ этомъ. Самоотверженіе Генераловъ и непоколебимая храбрость солдатъ спасли Россію. Другія войска были бы разбиты и, можетъ быть, уничтожены до полудня. Эта армія заслужила величайшія похвалы. По чему не сознаться въ ошибкахъ, съ такою славю исправленныхъ?

Корпуса Багратіона стояли противъ Даву и Нея. Русскій Князь противопоставилъ сначала сильное сопротивленіе и отбилъ многія атаки нашихъ колоннъ. Направляясь къ пунктамъ, наиболѣе угрожаемымъ, онъ возбуждалъ своимъ примѣромъ гренадеръ Воронцова, дивизію Невѣровскаго, войска Коновницына. Онъ поддержалъ ихъ гвардейскими полками (Измайловскимъ и Лытовскимъ), гренадерами и кирасирами. Послѣдніе прозвали на лѣвомъ флангѣ нашихъ колоннъ весьма стремительными атаками, остановившія на минуту наши успѣхи, но онѣ были отбиты нашею кавалеріею.

Съ оспариваемыхъ у неприятеля редантовъ видны были обѣ арміи, расположенныя по отрогамъ, склонявшимся къ Колоць. Отроги, занятые Французами, составляли пологую покатость, позволявшую открывать каждый корпусъ и нѣкоторымъ образомъ cadaго человека. Никогда не видали ничего болѣе блестящаго, какъ Императорская гвардія, какъ это множество эскадроновъ, въ которыхъ, посреди яркихъ цвѣтовъ одежды, блестяли сабли и копыя, каски и кирасы. Лѣвое крыло Русской арміи занимало покатости, спускавшіяся въ Семеновскій оврагъ. Центръ и правое

крыло представлялись не столь большими массами: их линии терлись за укрѣпленіями и въ глубинѣ лѣсовъ, изъ которыхъ вышли колонны, подкрѣпившія Багратіона.

Около 8 часовъ реданты Русскаго лѣваго фланга, съ ихъ артилеріею, окончательно остаются въ рукахъ перваго и третьяго корпусовъ. Багратіонъ видитъ себя вынужденнымъ оставить укрѣпленія и отступить за оврагъ, который они прикрывали. Нѣсколько разъ онъ снова переходитъ чрезъ него. Его яростныя атаки, безперестанно возобновляемыя свѣжими войсками, постоянно отражаются. Долгое время судьба сраженія рѣшается къ сѣверу отъ Семеновскаго, на берегахъ послѣдняго оврага, чрезъ который наши солдаты желаютъ перейти и который представляетъ Русскимъ линиямъ превосходную защиту. Іоакимъ¹⁸ направляетъ первый кавалерійскій корпусъ позади взятыхъ флешей, а четвертый на лѣвый флангъ маршала Нея. Эта кавалерія своимъ присутствіемъ въ нѣсколькихъ атакахъ поддерживаетъ фланги нашей пѣхоты.

На лѣвомъ флангѣ сраженіе шло съ неменьшею запальчивостію: Брусъ и Моранъ опрокинули Русскихъ егерей, защищавшихъ берега Колочи. Первый, подавленный перекрестнымъ огнемъ редутовъ, бастионнаго и Горкинскаго, остановленъ отступательнымъ движеніемъ бригады Плезонна: онъ занимаетъ по краю одного оврага, за Колочею, выгодную позицію, которая поддерживаетъ движеніе лѣваго фланга и въ которой онъ не страшится нападенія непріятеля. Моранъ всходитъ на возвышенность, идетъ на большое бастионное укрѣпленіе, и опрокидываетъ все, что встрѣчаетъ передъ собою. Тщетно дивизія Паскевича пытается сопротивляться: она почти истреблена, разсѣянныя остатки ея представляютъ однѣ нестройныя колонны.¹⁹ Моранъ достигаетъ подошвы редута. Генералъ Бонами, съ 30-мъ полкомъ, всходитъ на валъ и кидается внутрь редута. Если бы Моранъ былъ поддержанъ; если бы онъ могъ удержаться, сраженіе было бы вполне проиграно для Русскихъ. Ихъ центръ прорванъ, силы Барклая и Багратіона разобщены; быть можетъ, онѣ уже не найдутъ болѣе возможности соединиться.

Но наша храбрая дивизія находится въ одинокомъ положеніи посреди Московитской арміи, за оврагомъ, чрезъ который

¹⁸ Вутурлинъ, т. 1, page 332.

еще не перешелъ нашъ правый флангъ. Она понесла уже значительныя потери; она подавлена огнемъ всей непріятельской арміи. Кутузовъ послѣшно направляетъ на помощь Паскевичу оставшей резервъ, лѣвый флангъ Дохтурова и дивизію Колюбакина. Русскіе Генералы, сильно пораженные опасностями, угрожающими арміи и Имперіи: Раевскій, Кутайсовъ, Ермоловъ, становятся впереди войскъ. Изъ нихъ второй убитъ, третій раненъ. Однако жъ Моранъ долго сопротивляется; онъ отбиваетъ атаки кавалеріи Палена; наконецъ онъ видитъ себя вынужденнымъ оставить бастионное укрѣпленіе, и отступаетъ въ величайшемъ порядкѣ. Ставъ за небольшимъ оврагомъ, онъ удерживаетъ часть возвышенности и готовится къ новымъ атакамъ. Бонами, покрытъ ранами, остается въ редутѣ.

Было девять часовъ. На главныхъ пунктахъ непріятельская армія была потѣснена. Семеновскіе реданты, сѣверная часть оврага и его устье были въ нашей власти. Война была перейдена. Бородинскій постъ взятъ. Лѣвый флангъ, центръ, даже резервъ Русскихъ, сильно потерпѣли. Судьба сраженія должна бы, кажется, рѣшиться въ это время. Но Понятовскій былъ еще очень удаленъ отъ нашего праваго фланга. Даву и Ней соединили головы своихъ колоннъ противъ редантовъ лѣваго крыла, которыя касались другъ друга. Дивизіи Компана и Ледрю, долженствовавшія занять промежутокъ въ шесть сотъ сажень, отъ редантовъ до бастионнаго редута, вошли, смѣшавшись, въ одно и то же укрѣпленіе. Въ слѣдствіе этого между Ледрю и Мораномъ образовался огромный промежутокъ, занятый лѣсомъ, наполненнымъ Русскими егерями. Наконецъ Вицекороль не сдержалъ войскъ Дельзона и не подкрѣпилъ Морана. Этѣ ошибки замедлили побѣду и подвергли ее сомнѣнію.

Наполеонъ находился на небольшомъ возвышеніи, впереди редута, взятаго 6-го числа. Императоръ господствовалъ надъ всѣми частями поля сраженія, занимавшаго не болѣе двухъ съ половиною верстъ протяженія. Ни съ какого другого пункта Наполеонъ не могъ бы видѣть совокупность и подробности сраженія. Находясь въ 500 саженьяхъ отъ непріятельской линіи, куда часто проносились ядра, онъ управлялъ всѣми движеніями этой ве-

¹⁰ Во время канонады Графъ Лобау вѣзвалъ Маршала Ней, бывшаго при 3 корпусѣ, за полученіемъ приказаній отъ Императора.

ликой драммы. Онъ не могъ, впрочемъ, слѣдить за всѣми движеніями колоннъ, или исправлять ихъ, но даже и поправить нѣкоторыя ошибки. Головы колоннъ исчезали въ оврагѣ, поднимались потому не на тѣхъ пунктахъ, на которые имъ слѣдовало направиться. Приказанія часто или превышались, или ослаблялись. Если бы даже Наполеонъ и могъ нѣсколько ближе слѣдить за движеніями атаки, и тогда онъ сдѣлалъ бы не болѣе. Война есть дѣло такта; и въ особенности въ большихъ схваткахъ встрѣчаются неудобства, которыя надобно умѣть переносить.

У каждаго корпуса арміи, построенаго въ нѣсколько линій, были свои резервы. Наполеонъ держалъ подлѣ себя дивизіи Фриана и Клапареда; онъ хотѣлъ сохранить резервы для всей арміи и сберегать силы, смотря по ходу сраженія. Вынужденный послать дивизію Фриана для занятія отчасти пространства, образовавшагося въ центрѣ, онъ направилъ ее къ берегамъ перваго оврага, находящагося противъ Семеновскаго и приказалъ поддерживать ее четвертымъ кавалерійскимъ корпусомъ. Клапаредъ исполнилъ то же назначеніе, занявъ лѣсъ, окружавшій нижнюю часть оврага, на правомъ флангѣ Вицекороля. Какъ только Русскіе егеря были выгнаны изъ лѣсу, второй кавалерійскій корпусъ получилъ приказаніе примкнуть къ нему, дабы заполнить промежутокъ между центромъ и лѣвымъ флангомъ; онъ завязалъ канонаду съ неприятелемъ. Это расположеніе кавалеріи въ центрѣ, противное правиламъ и обыкновенію, оправдывалось необходимостью.

До сихъ поръ Русскіе сражались подъ защитою эполементовъ и мѣстныхъ препятствій. Но потери ихъ были громадныя, когда они напали на наши войска, прикрытыя тѣми же самыми препятствіями. Съ нашей стороны характеръ сраженія былъ наступательный: мы не переставали нападать, чтобы завладѣть Русскими укрѣпленіями; теперь атаквали Русскіе, чтобы отбить эти укрѣпленія. Багратионовская линія, слегка выгнутая позади оврага, лежавшаго къ сѣверу отъ Семеновскаго, окружала курганы, на которыхъ находились войска Даву и Нея. Она шла вдоль оврага и отъ развѣтвленія достигала до бастионнаго редута. Багратионъ поставилъ грозныя батареи. Тщетно онъ усиливалъ огонь своей артиллеріи, желая прикрыть переходъ черезъ оврагъ. Картечь покрывала мѣстность, занятую нашими солдатами, но они ни сколько

не были поколебаны этимъ и продолжали отбивать атаки Русскихъ колоннъ, усиливавшихся отнять потерянные позиціи.

Войска перваго и третьяго корпусовъ, не поддержанныя еще на своемъ правомъ флангѣ Поляками, должны были броситься въ эту сторону, чтобы удержать лѣвый флангъ Русскихъ. Императоръ приказалъ Фріану взять деревню Сменовскую, составлявшую центръ и опорную точку расположенія Багратиона. Эта дивизія замѣщена на берегу оврага Генераломъ Роге, отъ гвардіи. Фріанъ первый переходитъ черезъ восточную вѣтвь оврага: онъ атакуетъ 15 легкимъ и 48 линейнымъ полками (Г) эполементъ, прикрывающій развалины селенія; оно взято штыками. Прежде всего Фріанъ долженъ протянуть свою линію до редантовъ. Вскорѣ, атакованный во взятомъ имъ посту, Генералъ этотъ собираетъ у него свою дивизію и выдвигаетъ артиллерию и кавалерійскія корпуса. Онъ раненъ въ плечо, и къ концу сраженія получаетъ другую рану.

Поляки, силою до 12 тысячъ человекъ²⁰ должны были быть сильнѣе противопоставленныхъ имъ Русскихъ силъ. Занявъ Утицу, они ограничились канонадою по кургану, господствующему надъ равниною къ востоку отъ селенія. Дѣйствія Поляковъ вовсе не доставили тѣхъ послѣдствій, которыхъ можно было ожидать отъ ихъ храбрости и чувствъ, какія они питали къ Русскимъ (Г²). Долго ждалъ Наполеонъ, чтобы этотъ корпусъ помогъ усиліямъ центра: онъ направилъ въ эту сторону Вестфальцевъ, бывшихъ въ не очень значительныхъ силахъ и уже понесшихъ большія потери. Они съ живостью направились туда и не замедлили появиться передъ дивизіею Олсуфьева, прибывавшею съ береговъ Москвы рѣки. Поляки и Вестфальцы совокупно атаковали Русскихъ: послѣдніе, продержавшись довольно долгое время, уступили наконецъ мѣст-

²⁰ Польскія войска были разбросаны на разныхъ пунктахъ. Дивизія Домбровскаго была передъ Бобруйскомъ; дивизія Гранжана въ 10-мъ корпусѣ; дивизія Жерара, въ 9-мъ; дивизія Клапареда, при Императорской гвардіи. Часть кавалеріи составляла 4 резервный кавалерійскій корпусъ. Небольшое отрядовъ было разбросано въ Великомъ Княжествѣ, въ крѣпостяхъ и въ Литвѣ. Когда Наполеонъ въ первый разъ увидѣлъ Польскую армію подъ Смоленскомъ, онъ обнаружилъ нѣкоторое неудовольствіе, не найдя ее гораздо сильнѣе. Достоверно, что по этой причинѣ, или по нѣкоторымъ другимъ, Понятовскій не показалъ въ этой войнѣ той пылкости, какую обнаруживалъ онъ въ другихъ обстоятельствахъ.

мость Тучковъ, тяжело раненый впереди своихъ войскъ, былъ замѣненъ Багговутомъ.

Какъ только Семеновское было взято, Багратионъ атаковалъ его гренадерами принца Мекленбургскаго и Воронцева, поддержанными остальною его арміею. Вскорѣ Князь былъ раненъ. Передъ селеніемъ и на берегахъ оврага завязалось жаркое дѣло. Даву и Ней боролись съ гренадерами, съ корпусами Коновницына, Колубакина, которыхъ поддерживала, пѣшая и конная гвардія, кавалерія Сиверса и Дуки. Однако жь непріятель не перестаетъ получать подкрѣпленія; онъ не можетъ возвратитъ деревню и видитъ свои приступы отбитыми. ¹¹ Вправо, Семъ-Жерменъ и Брюйеръ атакуютъ непріятельскую кавалерію и пѣхоту, очищаютъ и отрѣзываютъ мѣстность, отдѣляющую ихъ отъ Семеновскаго. Влѣво Лагуръ-Мобуръ кидается на Русскія батареи, и принуждаетъ ихъ къ отступленію. Кавалерія обѣихъ сторонъ, сражаясь большими массами, съ самаго начала сраженія принимаетъ очень дѣятельное участіе во всѣхъ этихъ схваткахъ.

И на остальной линіи происходитъ борьба столь же оживленная. Тщетно Русскіе пытаются взять позиціи, занятія Принцемъ Евгениемъ. Отъ Утицкихъ высотъ до высотъ Горкинскихъ артиллерія обѣихъ армій скучена на очень тѣсномъ пространствѣ. Сражающіеся, Офицеры и солдаты, проявляютъ храбрость и самоотверженіе, достойныя удивленія. Они показываютъ себя достойными другъ друга: они заслуживаютъ похвалы своихъ противниковъ. Русскіе писатели выразились объ этомъ съ восторгомъ. ¹²

¹¹ Донесеніе 2 дивизіи 1 корпуса и 33-го пѣхотнаго полка. На основаніи этихъ документовъ, Русскіе, потерявъ деревню, не возвратили ее.

¹² «Столкновеніе было ужасное, по тому что ни которая сторона не хотѣла уступить побѣду, которая, казалось, зависѣла отъ этого мгновенія. Отъ этого произошло неслыханная схватка, въ которой съ обѣихъ сторонъ истощены были чудеса почти сверхъестественной храбрости. Пѣхотинцы, кавалеристы, артиллеристы, схватывались другъ съ другомъ съ яростію отчаянія.» (Voultourin, tome 1 page 338). «Кровь 80 т. героевъ омочила эту равнину, ставшую священною для храбрыхъ всѣхъ странъ. Сколько блестящихъ подвиговъ затерялось на этомъ полѣ крови и рѣзни! Эти мученики патриотизма заплатили свою дань страдѣ, въ которой они родились; они наложили на пережившихъ священную обязанность чтить ихъ память на равнѣ съ тѣми величіемъ, съ какимъ всѣ они обречали себя на смерть.» (Okounoff. Consid. sur la camp. de 1812, p. 147).

Въ этой грозной схваткѣ Багратионъ раненъ, равно какъ Сень-При, его начальникъ Штаба; одинъ изъ генераловъ Тучковыхъ убитъ.

Кутузовъ замѣтилъ наконецъ, что ему нечего опасаться за правый флангъ своей линіи; онъ узналъ, что слѣдуетъ какъ можно скорѣе смѣнить корпусъ Раевского, который (по Бутурлину) былъ, такъ сказать уничтоженъ. Онъ направляетъ къ этому пункту войска Остермана и Корфа. Въ то же время онъ пытался остановить помощію диверсіи, успѣхи перваго и третьяго корпусовъ Русскій Генералъ направилъ на нашъ лѣвый флангъ кавалерію Уварова и Платова, силою до тридцати экадроновъ, въ которой считалось три гвардейскихъ полка. Но правый флангъ Русскихъ былъ въ очень косвенномъ направленіи къ фронту сраженія и очень удаленъ отъ Войны и дороги въ Валуево. Эта демонстрація, не поддержанная пѣхотою, была слишкомъ слаба для того, чтобы произвести какое либо дѣйствіе. Кавалерія переправилась черезъ Колочу, ниже Бородина, и заставила легкія войска Орнано отойти за Войну. Она безуспѣшно атаковала нѣкоторые баталіоны Дельзона, занимавшіе возвышенность къ сѣверу отъ Бородинна и построившіеся въ карре.

Вицекороль прислѣлъ съ Итальянскою гвардіею для защиты лѣваго фланга и помѣстился сперва въ карре 84 полка. Уваровъ и Платовъ не продолжали свою попытку. Если бы они достигли окрестностей Валуева, то произвели бы безпорядокъ въ тылу и линіи арміи, а также и въ паркахъ, покрывавшихъ дорогу; но отъ этого не произошло бы ни какого важнаго неудобства. Такъ какъ ничто не препятствовало ихъ движенію; такъ какъ для отступленія у нихъ было до 4 верстъ свободной мѣстности между Бородиномъ и Москвою рѣкою, то мы вправѣ предположить, что Кутузовъ отказался отъ диверсіи и послалъ приказаніе объ отступленіи.

Было одиннадцать часовъ. Наполеонъ сообразилъ ходъ сраженія съ данными, дошедшими до его свѣдѣнія, съ мѣстностію, съ силами Русскихъ и числомъ ихъ войскъ, послѣдовательно введенныхъ въ сраженіе. Онъ зналъ, что гвардія, гренадеры, кирасіры, уже съ утра введены въ дѣло. Но онъ также зналъ, что большая часть непріятельской арміи еще не сражалась; онъ долженъ былъ тревожиться тѣмъ назначеніемъ, которое готовилъ ей

Кутузовъ. Взоры его часто обращались къ Келочѣ, онъ замѣтилъ атаки Уварова, отступление нашихъ эскадроновъ, пальбу батальоновъ, бѣгство нѣкоторыхъ экипажей. Онъ тотчасъ же съѣлъ на лошади и поспѣшилъ на другой берегъ ручья. Узнавши послѣдствія этого ура и исчезновеніе Русской кавалеріи, онъ вскорѣ возвратился къ центру. Во время своей поѣздки онъ осмотрѣлъ правый флангъ чепирительскаго центра и колонны, которыя, переправляясь черѣзъ Псаревскій оврагъ, шли на помощь Багратиону: это были полки Остермана и Корфа.

Лѣвый флангъ Русской арміи, вынужденный оставить свои позиціи и тысячу шаженъ поля сраженія, шелъ въ большомъ порядкѣ. Разбитые корпуса соединились въ нѣсколькихъ шагахъ и сильно оспаривали мѣстность. Бастионный редутъ служилъ опорною точкою (pivot) этого крыла. Новая линія построилась на возвышенности, поднимающейся къ востоку отъ Семеновскаго. Она продолжалась впереди ручья, громившаго своимъ огнемъ окрестности и значительно брагаго въ тылъ нашъ фронтъ. Правое Русское крыло примкнуло къ Псаревскому оврагу, около Бородинскаго моста. Гвардейская Московитская пѣхота очутилась на лѣвомъ флангѣ Багратиона, прикрытая кавалеріею Нансуги. Дивизія Принца Виртембергскаго, бывшій на крайнемъ правомъ флангѣ, поддала помощь 3-му корпусу. Бѣшеному бою чѣмъ въ четырехъ верстахъ, на оконечности противоположнаго фланга.

По мѣрѣ того, какъ войска Багратиона получали подкрѣпленія, они, по трупамъ павшихъ, съ вѣщимъ рѣшимостью шли впередъ чтобы возвратитъ потеряныя позиціи. Мы видѣли, какъ Русскія массы маневрировали, подобно важнѣйшимъ редутамъ, удерживаямъ желѣзомъ и извергавшимъ огнемъ. Среди открытой мѣстности, и картечь нашей артиллеріи и пушки нашей кавалеріи и пѣхоты наносили имъ огромные урны. Но пока у нихъ оставалось сколько ни будь силы, эти храбрые солдаты снова начинали свои атаки. Корпуса Даву и Нея, удерживали убойственную борьбу на завоеванной мѣстности. Фриандъ защищали Семеновское. Дивизіи Вицекороль и Сержантъ сражались съ корпусами центра, ежеминутно получавшими новыя подкрѣпленія и одушевляемыми присутствіемъ Кутузова. Иохимъ держалъ среднюю линію; его кавалерійскіе корпуса были поставлены въ нѣсколь-
ко назади:

Прошло уже болѣе половины дня. Императоръ убѣдился что наконецъ вся Русская армія введена въ дѣло. Время взять большій бастионный редутъ, на который опирается еще армія Кутузова. Наполеонъ посылаетъ Вицекоролю приказаніе произвести свѣдующее движеніе противъ этого укрѣпленія. Іоакимъ переводитъ за обрагъ второй кавалерійскій корпусъ, и приказываетъ ему очистить мѣстность между курганомъ бастионнаго редута и Семеновскимъ. Коленкуръ, замѣнившій Монбрюна, убого ядромъ, долженъ повернуть влѣво и атаковать редутъ съ тыла. между тѣмъ какъ колонны Евгенія двинутся съ фронта.

Тогда увидѣли, что можетъ сдѣлать превосходная кавалерія, энергически направленная. Кирасиры опрокидываютъ и рассеиваютъ все встрѣчное: они мчатся по мѣстности, поражаемой картечью, которая уничтожила бы тяжелыя пѣхотныя колонны. Вскорѣ на высотѣ появилась сверкающая масса стали, на которой отражались лучи солнца. Она въѣхала въ кругизну волкана, извергавшаго грома во всѣ стороны. Волна гаснетъ послѣ послѣдняго и грознаго взрыва. Новый дѣй, Коленкуръ, лишается жизни посреди торжества, столь новъ для кавалеріи.

Русскіе умираютъ на пушкахъ генералъ Дилаховъ, раненый, взять въ плѣнъ. Двадцать одно орудіе, служившее для вооруженія этого редута, достается намъ во власть. Въ то же время колонны Вицекороля направляются на непріятельскій редутъ. Главныя полки дивизіи Морана, Жерара, Бруссе, взбираются на валъ и входятъ въ укрѣпленіе. спустя нѣсколько минутъ послѣ кирасиръ.

Этотъ столь дивный, быстрый подвигъ приостанавливаетъ на нѣсколько мгновеній ожесточенную борьбу, увлекавшую обѣ арміи. Съ одной стороны самый живой энтузіазмъ, съ другой полнѣйшее удивленіе, отдающее всѣмъ умамъ. Честь 3-му кирасирскому полку, заступающему Французской кавалеріи этотъ славный примѣръ, до творный зародышъ новыхъ подвиговъ!

До сихъ поръ сраженіе шло правильнымъ ходомъ. Наши

Этотъ примѣръ приведенъ Наполеону, возвратившемуся къ подошвѣ редута и кончавшему свой завтракъ. Это маловажное обстоятельство послужило къ опредѣленію времени взятія большаго редута, что до

успѣхи были замедлены смертью начальниковъ, упорнымъ сопротивленіемъ Багратионовыхъ солдатъ, прибытіемъ корпусовъ Барклая. Постоянно приходилось сражаться противъ новыхъ войскъ. Успѣхи были не очень быстры, но постоянно вѣрные. Теперь опоры неприятельскаго центра взяты. Слѣдуетъ ли атаковать, сломить, новую линію Русскихъ? Наполеонъ желаетъ самъ обсудить этотъ высокій вопросъ. Онъ отправляется сперва къ взятымъ редантамъ, отуда къ деревнѣ Семеновской, гдѣ остается долгое время. Ружейный и картечный огонь такъ силенъ, что Штабу приказано слѣзть съ лошадей: неприятельскія пули поражаютъ каждую выступающую голову. Наполеонъ почти одинъ отправился впередъ.²⁴ Онъ признаетъ необходимымъ еще разстронть пушечными выстрѣлами Русскія массы и противопоставить равной огонь неприятелю, не переставшему умножать число своихъ орудій. Онъ посылаетъ за гвардейской артиллеріею, дабы подкрѣпить ею батареи линійныя.

Послѣ весьма сильной канонады, Наполеонъ отдаетъ приказаніе двинуться впередъ. Даву и Ней атакуютъ неприятеля съ фронта и обхватываютъ его лѣвый флангъ. Фрианъ двигается впередъ Семеновскаго. Іоакимъ летаетъ поочередно впереди различныхъ кавалерійскихъ войскъ: онъ направляетъ атаки и показываетъ обѣимъ арміямъ свою блестящую храбрость. Подъ его командою отличаются карабинеры, конные егеря Пажоля, кирасиры Жень-Жермена, легкая кавалерія Брюйера. Прусскіе гусары, Виртембергскіе конные егеря, соперничаютъ съ Французскими уланами. Польская кавалерія, Саксонскіе и Вестфальскіе кирасиры, покрываются славой подъ начальствомъ Латуръ-Мобурга. Понятовскій и Жюно овладѣваютъ курганомъ, лежащимъ впереди Утицы, и отбѣгаютъ Русскихъ ко входу въ лѣсъ. На лѣвомъ крылѣ Вицекороль приводитъ въ движеніе свои пѣхотныя дивизіи и кавалерію Груши. Здѣсь Французскіе кирасиры и драгуны, Итальянскіе конные егеря, Баварскіе легкоконные полки, даютъ блестящее сраженіе кавалеріи Московской гвардіи. Всѣ иностранцы

²⁴ Императоръ, проѣзжая мимо дивизіи Генерала Фриана, спросилъ, кто ею командовалъ въ то время. Ему отвѣчали, что, не смотря на рану, ею командуетъ по прежнему Фрианъ. «Хорошо, сказалъ Наполеонъ, я покоюсь: пусть дѣлаетъ, какъ знаетъ» (Донесеніе 2 дивизіи 1 корпуса).

совершають величайшія усилія, чтобы заслужить одобреніе командующихъ ими Французскихъ Генераловъ. Не смотря на самое сильное сопротивленіе, Русскіе должны еще податься отъ центра. Присутствіе Наполеона оживляетъ пылкость солдатъ. Онъ управляетъ движеніемъ этой длинной линіи: онъ ѣдетъ впереди карabinеръ. Около трехъ часовъ онъ достигаетъ бастионнаго редута. Тамъ, докругъ завоеванныхъ пушекъ, лежали, перемѣшавшись, и побѣжденные и побѣдители. Кирасиры опрокинули пушки, чтобы непріятель, возвративъ редутъ, не могъ воспользоваться имъ:

Милорадовичъ, командовавшій корпусами Остермана и Корфа, собралъ остатки Бороздина, Раевского и Дохтурова: онъ составлялъ послѣднюю линію, какую Русскіе могли выставить. Эта линія, внушавшая почтеніе скорѣе по своему положенію, нежели по дѣйствительной силѣ, занимала гребень возвышенности, простирающейся между Семеновскимъ, Князьковымъ и Горкинскимъ оврагомъ. Позади находилась остальная гвардейская пѣхота и кавалерія, 2 и 3 кавалерійскіе корпуса, наконецъ кавалергарды. Фронтъ былъ замаскированъ невысокимъ лѣсомъ, впереди котораго видны были однѣ батареи и нѣсколько головъ колоннъ. Правый флангъ сильно поддерживался Горкинскими укрѣпленіями, вооруженными тяжелою артиллерією, которымъ оврагъ служилъ ровомъ. Эта батарея, и другая, построенная на высокомъ курганѣ, вооруженномъ оврагомъ и Колочеею, брали во флангъ большую часть поля сраженія и поражали Французскія корпуса всякій разъ, какъ только они выходили изъ линіи. Кутузовъ приказалъ выдвинуть все, что у него осталось артиллеріи, для составленія этого новаго фронта и прикрытія истощенныхъ силъ арміи. На этой новой позиціи возобновилась грозная пушечная пальба.

Наполеонъ былъ не очень доволенъ слѣдствіями сраженія, которыя могъ оцѣнить только въ слѣдующіе дни. Съ тѣхъ поръ, какъ непріятель долженъ былъ выдерживать безъ прикрытія огонь нашей артиллеріи, онъ несъ огромныя потери. Поля исчезали подъ грудями труповъ, представлявшихъ на многихъ Русскихъ одного Француза. Однако жъ, мы взяли только одинокихъ солдатъ, раненыхъ и пушки, бывшія въ укрѣпленіяхъ. Всюду Русскіе, противоставили сопротивленіе, прекращавшееся только съ жизнью. Наполеонъ хотѣлъ прорвать Русскую армію, преслѣдовать ее по пятамъ, чтобы довершить ея разрушеніе. Для этого нужно было

зять послѣднее укрѣпленіе, этотъ Геркинекій редуть; который, поддерживая оборону Псаревского оврага, бралъ въ тылъ всю мѣстность, лежащую между селомъ и редутомъ кирасиръ.

Императоръ, намѣтаясь атаковать это укрѣпленіе, приблизился для обозрѣнія его. Огонь былъ чрезвычайно силенъ. Около 4 часовъ, Наполеонъ, оставивъ назади Штабъ, вышелъ изъ небольшого лѣска, лежащаго противъ Горокъ: Бертье, Коленкуръ;²⁵ Дюрокъ и Бесьеръ сопровождали его съ однимъ нажемъ; къ нимъ присоединился Іоакимъ. Всѣ они были подъ огнемъ непріятельскихъ застрѣльщиковъ. Наполеонъ, упорствовалъ въ намѣреніи взять этотъ редуть, и повторялъ, что побѣда «не доставила еще слѣдствій которыхъ можно было отъ нея ожидать.» Всѣ сопровождавшіе его противились атакѣ. Всѣ полагали, что армія была измучена усталостью и что оставалась одна гвардія. Бертье говорилъ, «что мы находились въ 2500 верстахъ отъ Франціи; что уже потеряли болѣе 30-ти Генераловъ; что для взятія этой трудной позиціи будутъ принесены въ жертву лучшіе солдаты; что мы завладѣемъ всего нѣсколькими сотнями человекъ; что награда за сраженіе находится въ Москвѣ».... Бесьеръ прибавилъ, что «должно сохранить гвардію, послѣдній резервъ арміи, отвѣчающій за Императора передъ Франціею,» и проч. Всѣ упрасивали Наполеона не оставаться подъ непріятельскимъ ружейнымъ огнемъ и вызывались ити далѣе впередъ, чтобы лучше осмотрѣть мѣстность. Онъ еще упорствовалъ, когда какой-то Генераль, или Штабъ-Офицеръ 1-го корпуса, встревоженный опасностью, которая угрожала Императору, взялъ его за руку и сказалъ ему: «Здѣсь не Ваше мѣсто. Непріятель замѣтилъ эту группу: онъ наводитъ пушки въ эту сторону.» Наполеонъ допустилъ

²⁵ До времени обнаруженія «Исторіи Наполеона и большой арміи въ 1812 году, Графа Сегюра, Герцога Виченскій, посѣтивъ меня въ Парижѣ, сказалъ мнѣ, что считалъ обязанностью своей должности великаго Штабмейстера записывать имена лошадей, на которыхъ ѣздилъ Наполеонъ, а также время и главнѣйшія обстоятельства. Онъ сообщилъ мнѣ нѣсколько подробностей о сраженіи, и въ особенности о томъ, что произошло между 3 и 4 часами послѣ полудня передъ Горками. Онъ подтвердилъ точность воспоминаній, записанныхъ въ моемъ журналѣ и въ моихъ замѣткахъ относительно этого дня. Многие Офицеры Генеральнаго Штаба напомнили мнѣ тѣ же обстоятельства.

увести себя, а немного спустя, мѣстность была взборождена картечью.

Съ этой минуты сраженіе кончилось. Пушечная пальба была еще довольно сильна: она прекратилась воее къ 6-ми часамъ. Французская армія бивуакировала на мѣстности, взятой у непрітеля, и недалеко отъ лѣса, въ который онъ отступилъ.¹⁶ Вечеромъ къ ней присоединилась дивизія Роге. Императоръ расположилъ свой бивуакъ около старой гвардіи, у подошвы редута, взятаго 5-го числа.

Кутузовъ отступилъ ночью и перешелъ за Можайскъ, за двѣнадцать верстъ отъ поля сраженія. Онъ расположилъ свою Главную Квартиру въ Жуковѣ. Воспользовавшись болѣе выгодною позиціею, чѣмъ позиція Колочи, находящеюся между Москвою рѣкню и притоками Протвы, онъ построилъ менѣе потерпѣвшія войска, чтобы собрать остатки своей арміи, ускользнувшія отъ Бородинской рѣзни.¹⁷ Бутурлинъ съ большимъ искусствомъ скрываетъ все, что можетъ показаться противнымъ славіи Генераловъ и арміи Московитскихъ. Но могъ ли онъ вѣрить, будто Кутузовъ намѣревался на другой день возобновить сраженіе? Признанія историка рисуютъ положеніе, въ которомъ находилась эта армія и превосходство, которое сознавала она въ своихъ противникахъ.¹⁸

Русскій Генералъ оставилъ Платову лучшую свою кавалерію, и приказалъ ему защищать Можайскъ до послѣдней крайности. Отступленіе, замѣчательное по господствовавшему въ немъ порядку

¹⁶ «Около 6-ти часовъ было замѣчено, что непрітель снимаетъ войска; тогда 33 полкъ, рассыпавшись, двинулся для затрудненія его. Онъ отбѣжалъ непрітеля до кустарниковъ, гдѣ и остановился, боясь попасть въ засаду; ночью полкъ построился въ карре, для набѣжанія печальнаго нападенія кавалеріи.» (Донесеніе 33 линейнаго полка). Генералъ Фрианъ говоритъ, что 2я дивизія бивуакирована на возвышенности, повади лѣса, въ который непрітель былъ отброшенъ. Однако жъ Бутурлинъ увѣряетъ, будто къ ночи Французскія войска отступили на позиціи, которыя занимали передъ сраженіемъ.

¹⁷ Vieuchetin, II, p. 116.

¹⁸ Прибавлю еще одну скалку къ сдѣланнымъ уже мною: «Тѣмъ необходимѣе было увѣрить Русскія войска, что, для защищенія Москвы, будутъ еще сражаться, что это, быть можетъ, составляло единственное средство для удержанія ихъ подъ знаменами и для воспріимчивостія ихъ расцѣпиться въ отомъ огромяемъ городѣ.»

облегчалось чрезмѣрною шириною большой Московской дороги, по которой шло рядомъ нѣсколько колоній разнаго оружія. Равномѣрно, Кутузовъ могъ отправить на свои фланги все, что затрудняло бы его маршъ, по тому что наши отряды шли недалеко 8-ми верстъ, по сторонамъ отъ большой дороги. Но селенія, лѣса, кусты, были наполнены трупами, или ранеными. Большое число послѣднихъ погибло въ домахъ, поджигаемыхъ ихъ товарищами.

Русскій Генераль отступалъ къ предѣламъ Азіи. Кромѣ пожара, у него не было средства спасти отъ нашей арміи древнюю столицу Имперіи. Тѣмъ не менѣе онъ осмѣлился объявить себя побѣдителемъ: онъ объявилъ о своей мнимой побѣдѣ не только жителямъ Москвы и Царю, удерживаемому въ Петербургѣ партіею, желавшею войны, но и Главнокомандующимъ другихъ Русскихъ армій, введенныхъ его депешами въ заблужденіе. Александръ приказалъ служить благодарственный молебень: онъ назначилъ своей арміи большія награды, а побѣжденнаго Генерала произвелъ въ Фельдмаршала, которыхъ въ Россіи бываетъ очень немного.

Французская армія была утомлена такимъ продолжительнымъ и упорнымъ сраженіемъ. Утромъ, 8-го числа, Наполеонъ далъ ей нѣсколько минутъ отдыха, посвященныхъ попеченію о раненыхъ и приведенію въ порядокъ корпусовъ. Въ 10 часовъ начальникъ Штаба послалъ Іоакиму, начальнику авангарда, составленнаго изъ кавалеріи арміи и дивизіи Фріана, приказаніе пройти шесть, или семь, верстъ за Можайскъ. Евгенийъ и Понятовскій продолжали идти на одной высотѣ съ нимъ по обѣимъ сторонамъ дороги. Маршалъ Мортье долженъ былъ поддерживать его молодою гвардіею и дивизіею Клапареда. За нимъ шла остальная армія. Старая гвардія двинулась въ три часа.

Непріятель занималъ впереди Можайска прекрасную мѣстность.

⁹ Только на четвертый день по выходѣ изъ Москвы, Кутузовъ замѣтилъ, что онъ покидаетъ плодороднѣйшія провинціи Россіи, богатые учрежденія въ Тулѣ и Калугѣ, наконецъ сообщеніе съ южными арміями. Только въ этотъ день онъ оставилъ Рязанскую дорогу для Калужской. Если Русскій Генераль предполагалъ взять это направленіе, по чему не шелъ онъ съ Можайска на Боровскъ, или съ Кубинскаго на Тарутино? По чему, по выходѣ изъ Москвы, не пошелъ Подольскою дорогою?

Глубокіе лѣса, шедшіе по сторонамъ дороги, стѣсняли подступъ къ городу. Іоакимъ атаковалъ фронтъ позиціи, вмѣсто того, чтобы обойти ея правый флангъ. Сраженіе тянулось до вечера. Первые дома Можайска были во власти дивизіи Фріана. Однако жъ, Наполеонъ не захотѣлъ, при наступленіи ночи, завязывать пѣхотное сраженіе посреди, улицъ. Онъ остановился въ деревушкѣ, позади города, который былъ занятъ на другой день.

Докторъ Ларрей полагаетъ потери Французской арміи въ 97 тысячъ убитыми и 11, или 13, тыс. ранеными. Бутурлинъ сознаетъся въ 50 тыс., выбывшихъ изъ строя, изъ которыхъ 15 тысячъ убитыхъ. Проѣзжавшіе по полю сраженія во время и послѣ дѣла соглашаются, что число убитыхъ Русскихъ значительно превышало число убитыхъ Французовъ. Уму моему и теперь еще предносится страшное зрѣлище, представлявшееся на восточныхъ склонахъ Семеновскаго оврага. Наши раненые были сохранены для арміи, между тѣмъ какъ часть Русскихъ раненыхъ погибла на дорогѣ, или въ Москвѣ.³⁰ Но самая важная потеря непріятеля, потеря невознаградимая, ощущавшаяся пока продолжалась война, состояла въ потерѣ Генераловъ, Штабъ и даже Субалтернъ-Офицеровъ, павшихъ на этомъ полѣ чести. У Русскихъ очень трудно замѣнить ихъ. А между тѣмъ ихъ солдаты безусловно нуждаются въ начальствѣ. По этому мы находили на пути, и въ особенности въ Москвѣ, толпы этихъ храбрыхъ людей, сохранившихъ оружіе, которое Французы пренебрегали уничтожать. Если къ этому прибавить ружья, снаряды, обмундировку, пушки, которыя непріятель потерялъ на полѣ сраженія, то можно сказать, что, по вступленіи нашемъ въ Москву, главная сила Россіи была почти уничтожена.

Потерѣ сраженія много содѣйствовали дурныя распоряженія Кутузова. Если бы Русскія войска упирались правымъ крыломъ въ Горкинскіе редуты; если бы мѣстность, занятая Баграціономъ,

³⁰ «Раненые, остающіеся въ Москвѣ, поручаются челомъколюбію Французскихъ войскъ.» Подписано: Кайсаровъ, дежурный Генералъ, и пр. Въ то время, когда эта записка была передана на Французскихъ аванпостяхъ, 14 Сентября, люди, которыхъ Исторія выведетъ наружу, устроили пожаръ, долженствовавшій пожрать этѣ несчастныя жертвы ихъ политики.

получила тѣ укрѣпленія, которыя съ издѣшествомъ были настроены на правомъ флангѣ, то всѣ благоприятныя обстоятельства были бы въ ихъ пользу. Съ 30 Августа (со дня, въ который Кутузовъ рѣшился дать сраженіе) до 8-го Сентября ему оставалось дѣлать семь дней, въ которые онъ могъ бы сдѣлать свою позицію неприступною съ фронта и сильно обезпечить ее съ фланговъ; онъ могъ приказати привезти изъ Москвы всю артиллерію, необходимую для вооруженія этой позиціи. Русскій Генераль остался бы въ выигрышѣ отъ всякаго замедленія въ атакѣ. Къ нему были бы всякаго рода подкрѣпленія. Казаки и конные крестьяне тревожили бы наши сообщенія, перехватывали бы парки и продовольственные запасы.

И, однако жъ, Французская армія не могла оставаться нѣскольکو дней на берегахъ Колочи, ни на что не рѣшаясь; слѣдовало или сражаться, или отступить. Если бы Наполеонъ захотѣлъ маневрировать на флангахъ, онъ рисковалъ потерять свою линію сообщенія. У него была одна Смоленская; между тѣмъ какъ всѣ точки круга, окружавшаго обѣ арміи, могли служить къ установленію линій его противника. Слѣдовательно, Кутузовъ долженъ былъ избѣгать всякаго сраженія и выигрывать время; онъ долженъ былъ маневрировать, или занимать неприступныя позиціи.

Поведеніе непріятельскаго Генерала во время сраженія заслужило нѣкоторыя похвалы. Если Кутузовъ первоначально дурно расположился; если онъ не сразу увидалъ, что ему слѣдовало сдѣлать, то въ продолженіе дня онъ обнаружилъ тотъ характеръ, который составляетъ одно изъ драгоцѣннѣйшихъ качествъ Главнокомандующаго. Его стойкость уравнивала и отчасти разстроила высокія соображенія Императора. Императоръ могъ бы погибнуть, если бы сдѣлалъ хотя одну ошибку въ присутствіи такихъ непріятелей.

Но Генераль искусный и смѣлый захватилъ бы Французскую армію съ личнымъ, какъ часто говаривалъ Наполеонъ. Около восьми часовъ дня перешелъ бы въ наступленіе съ 50 т. человекъ праваго фланга, двинувшись изъ за нижней Колочи на берега Войны. Повторяя Наполеоновскіе Аустерлицкіе и Ваграмскіе маневры, онъ живо овладѣлъ бы Бородиномъ со стороны сѣверной возвышенности. Вицекоролю прежде всего слѣдовало быть подавленнымъ превосходными силами. Императоръ былъ бы вы-

нужденъ отправиться къ своему лѣвому флангу, употребить, для поддержанія Евгенія, всѣ резервы и приблизить третій корпусъ къ четвертому. Онъ предвидѣлъ это обстоятельство, и приказалъ укрѣпить слияніе Войны съ Колочей. Но самый сильный бой во всякомъ случаѣ произошелъ бы на этомъ мѣстѣ. Вѣроятно, весь день прошелъ бы въ борьбѣ за берега Войны и Семеновскаго оврага. Побѣда осталась бы нерѣшенной. Если бы Наполеонъ продолжалъ свои атаки на правомъ флангѣ, онъ одержалъ бы болѣе легкіе успѣхи противъ силъ менѣе значительныхъ. Но Кутузовъ могъ свободно продолжать свои успѣхи. Даже и въ этомъ предположеніи вѣроятности были не равны. Если бы Багратионъ былъ отгѣсненъ на другую сторону Псаревскаго оврага, Русской арміи остались бы всѣ дороги, лежавшія позади нея, между тѣмъ какъ Французская армія, отброшенная на правый берегъ Колочи, теряла свою коммуникаціонную линію, проходившую черезъ Гжатскъ; только своимъ лѣвымъ флангомъ она держалась старой Смоленской дороги, ведущей въ Вязму и образующей большой обходъ къ югу. Въ это мгновеніе Кутузовъ представилъ мѣру и своего таланта и силы косности Русской арміи: онъ послалъ ее на встрѣчу смерти, но не умѣлъ вести къ побѣдѣ.

Мы видѣли, какимъ образомъ Наполеонъ, подвергшійся строгимъ порицаніямъ, управлялъ всѣми движеніями сраженія. Фронтъ Французской арміи занималъ въ длину не болѣе 1500 тысячъ сажень отъ Бородина до Утицкаго лѣса, не считая Польскаго корпуса, который должно разсматривать какъ отдѣльный. Французская армія состояла изъ двѣнадцати пѣхотныхъ дивизій, могшихъ дѣйствовать въ первой линіи; гвардія и кавалерійскіе корпуса составляли вторую линію или резервъ. Обыкновенный Главнокомандующій не могъ бы составить диспозицій лучше Наполеоновскихъ. Но, давъ точныя наставленія Полякамъ и дивизіямъ лѣваго фланга, сражавшимся отдѣльно, этотъ Генералъ долженъ бы взять на себя направленіе остальныхъ дивизій и заставить ихъ маневрировать по своей командѣ. За тѣмъ, составивъ первую линію атаки изъ пяти дивизій, поставленныхъ эшелонами, направленныхъ на обѣ оконечности Семеновскихъ редантовъ, на деревню, на развѣтвленіе оврага, и на возвышенность, противъ него лежащую, наконецъ на бастионный редутъ, онъ поддержалъ бы эту линію двумя дру-

гини, состоящими изъ четырехъ и трехъ дивизій, равномерно расположенныхъ уступами.

Генералъ смѣло повелъ бы атаку праваго фланга, подавигъ бы своимъ огнемъ противную линію и скоро овладѣлъ бы Семеновскими редантами. Его эшелоны заняли бы послѣдовательно эту деревню и бастионный редутъ, примыкая (pivotant) къ Бородину, далье котораго ни въ какомъ случаѣ не пошли бы, и опираясь на сатрую Семеновскую дорогу. По мѣрѣ того, какъ онъ овладѣвалъ бы мѣстностью, онъ перестроивалъ бы свою линію между Семеновскимъ и Псаревымъ. Лѣвое крыло неприятельской арміи должно было бы быть уничтожено прежде, чѣмъ къ нему подошли на помощь правое крыло и въ особенности войска, поставленныя у Маслова. Смотря по потерямъ, которыя понесъ бы этотъ Генералъ, онъ или продолжалъ свои успѣхи, или выждалъ бы правое крыло Русскихъ. Послѣдніе скорѣе отступили бы по Можайской и Рузской дорогамъ, чѣмъ подумали бы о переходѣ подъ огонь побѣдоносной арміи черезъ трудный Горкинский оврагъ.

Эта система атаки, вѣроятно, увѣнчалась бы полнымъ успѣхомъ. Но что можно было сдѣлать Главнокомандующему, долженъ ли былъ, могъ ли рискнуть тѣмъ Государь обширной и новой Имперіи, находившейся съ союзною арміею, въ слѣдствіе случайностей войны, столь далеко и отъ своихъ владѣній и отъ операціонной базы? Если подъ конецъ сраженія Императоръ направился къ самымъ опаснымъ пунктамъ, то онъ былъ вынужденъ къ тому неожиданнымъ сопротивленіемъ, противопоставленнымъ Русскими, и необходимою дать болѣе совокупности атакамъ своихъ помощниковъ.

По показаніямъ нѣкоторыхъ историковъ, корпусные командиры требовали, чтобы гвардія была послана на подкрѣпленіе линіи, и лица высокопоставленныя тоже выражали такое мнѣніе. ³¹

³¹ Я вовсе не помню, чтобы кто либо требовалъ помощи гвардіи, или жаловался на ея удаленіе. Дивизія Roge была довольно близка къ Семеновскому, когда я отправился за ея артиллеріею, чтобы поставить ее на батарею. Вечеромъ эта дивизія была на полѣ сраженія. Донесенія Іоакима, Ней, Фриана, написанныя на мѣстѣ, вовсе не упоминаютъ о необходимости подкрѣпленія. Ватерлооское сраженіе привело къ послѣдствіямъ, всѣмъ извѣстнымъ, по тому что

Люди, побывавшіе на полѣ сраженія, знаютъ, что тамъ рѣже, чѣмъ гдѣ либо, подаются совѣты. Вообще люди, видящіе ясно среди безпорядка бѣд, рѣдки. До часу по полудни Наполеонъ и окружающіе его не могли знать, когда истощатся подкрѣпленія, востепенно прибывавшія везади Русскихъ линій. Они не знали, какого рода войско были эти милиціонеры, которыхъ замѣчали по опушкѣ лѣса и которые не приняли участія въ сраженіи. Слѣдовало ли вечеромъ двинуть, подъ страшнымъ огнемъ, Императорскую гвардію, единственный резервъ, не введенный въ дѣло? Она могла быть истреблена прежде, чѣмъ дошла бы до непріятеля съ своимъ грознымъ штыкомъ. Она назначалась не для такого боя. При томъ же, въ своей позиціи, въ 500 саженьяхъ отъ Семеновскихъ редантовъ, она охраняла тылъ сражавшихся войскъ противъ ура, подобнаго Уваровскому, или того, какое случилось на другой день послѣ полудня. Этотъ отборный корпусъ былъ необходимъ для сохраненія арміи. Нравственное вліяніе его простиралось на нашихъ солдатъ, на союзниковъ, на непріятелей и до предѣловъ Имперіи. Опытъ, теорія, политика, предписывали посылать послѣдній резервъ только въ послѣдней крайности.

Сраженія можно раздѣлять на нѣсколько родовъ. При томъ у каждой поры есть свой характеръ. Фридрихъ произвелъ въ военныхъ дѣйствіяхъ такой переворотъ, послѣ котораго нѣтъ нужды обращаться за примѣрами ко временамъ, предшествовавшимъ семилѣтней войнѣ. Этотъ великій военачальникъ, пользуясь превосходствомъ, которое доставляли ему надъ противниками его геній, его санъ и арміи превосходно маневрировавшія, почти всегда атаковалъ. Онъ дремпировалъ длинными колоннами, линіями, и исполнялъ то, что называется процессіальнымъ движеніемъ, такъ, чтобы перестроиться въ боевой порядокъ помощью простаго поворота. Это движеніе едва прикрывалось нѣсколькими высотами, или простою цѣпью мостовъ. Этотъ боевой порядокъ, который трудно оправдать, есть, однако жъ, тотъ самый, который онъ предлагаетъ въ своихъ наставленіяхъ. Какимъ образомъ непріятельскіе Генералы не нападали на столь не связныя колонны?

гвардейская пѣхота произвела безуспѣшную атаку противъ остатковъ Англійской арміи въ то время, какъ мы были атакованы во флангъ Прусскою арміею.

Когда Принцъ Субизъ вздумалъ попытаться на подобный маневръ противъ великаго Короля, послѣдній, помощію простаго флангова движенія, разбилъ головы Французскіе колонны. Такова была старая система XVIII столѣтія.

Наполеонъ, называемый геометромъ сраженій, есть творецъ новой системы дѣйствій. Съ самаго начала своего поприща, вспомоцствуемъ Итальянской арміею, привыкшею преодолевать опасности и лишения, онъ не переставалъ дѣйствовать наступательно противъ Австрійцевъ. Сперва воѣ его сраженія были стѣнками постовъ, въ которыхъ онъ, помощію стратегическихъ движеній, доставлялъ себѣ численный перевѣсъ и старательно выбиралъ мѣстность въ свою пользу. Даже въ Ломбардіи, гдѣ ему приходилось поправлять ошибки осады Мантуи, которыя не были достаточно замѣчены, всѣ сраженія носили этотъ характеръ, исключая сраженія при Кастильоне, данное на открытой равнинѣ. Но и тамъ онъ большею частію своихъ силъ обрушился на наибольшій непріятельскій корпусъ.

Маренгское сраженіе было первое изъ его тактическихъ сраженій. Дѣло завязалось въ слѣдствіе нечаяннаго нападенія, произведеннаго во время стратегическаго движенія. Маневрированіе произвело самое большое дѣйствіе въ этомъ сраженіи, данномъ на совершенно гладкой равнинѣ. Аустерлицкое сраженіе было тоже сраженіе, основанное на высшей тактикѣ: оно было дано на мѣстности волнистой, но совершенно открытой. Это сраженіе нѣсколько схоже съ Бородинскимъ. Въ особенности много похожи другъ на друга кануны сраженія: они были употреблены на объѣздъ мѣстности, на взаимное наблюденіе; на выжиданіе другъ друга, если можно такъ выразиться. Но подъ Аустерлицемъ Наполеонъ зналъ театръ, изученный имъ до мельчайшихъ подробностей, и зналъ, во что обойдется овладѣніе Австро-Русскими позиціями по ту сторону Литавы. Онъ выждалъ не только прибытіе дивизій Даву, Дюпена и Бернадота, но и начало движеній своихъ противниковъ. Онъ обнажилъ свой правый флангъ, чтобы привлечь Русскія колонны, атаковать ихъ во время марша, и однимъ ударомъ окончить войну, которая развилась отъ Сѣвернаго моря до Адриатическаго залива. Кутузовъ, этотъ, по словамъ Бутурлина, великій человекъ, мудрый, подобно Фабію, хитрый, подобно Фивашпу Македонскому, въ 1805 году, не заслужилъ

этих пышных похвалъ. Онъ, очертя голову, кинулся въ разставленную сѣть, и былъ за то жестоко наказанъ. На берегахъ Москвы рѣки Русскій Генералъ былъ осмотрительнѣе: здѣсь Наполеонъ тщетно ожидалъ, чтобы онъ произвелъ какое либо рискованное движеніе.

Первоначальное расположеніе Французской арміи, казалось, предвѣщало сраженіе рукопашное, даваемое параллельно на всемъ протяженіи фронта. Однако жъ, настоящее распоряженіе 7-го числа утромъ можетъ быть помѣщено въ число сраженій облическаго порядка, по тому что лѣвое крыло было совершенно уклонено, армія смыкалась (*pivotait*) къ селенію Бородину, а правый флангъ обхватывалъ лѣвый флангъ непріятеля. Это расположеніе можетъ быть обозначено также названіемъ порядка, усиленнаго на правомъ флангѣ. Какое ни дали бы ему названіе, порядокъ этотъ классическій и сообразный съ началами, установленный со временъ Вегеція до Фридриха, отъ Левитръ до Лейтена. Слѣдуетъ только замѣтить, что Французскій Генералъ маневрировалъ такимъ образомъ, что непріятельскій Генералъ могъ узнать объ его предположеніяхъ только въ послѣднюю минуту, когда, безъ достойнаго удивленія самоотверженія Русскихъ войскъ, у него не было бы времени воспротивиться этимъ предположеніямъ. Слѣдуетъ также замѣтить, что дивизіи Вицекороля должны были простою переимѣною дирекціи направиться на непріятельскій центръ и на пункты, которые Наполеонъ желалъ подавить. Часъ, выбранный для нападенія, обезпечивалъ успѣхъ этихъ распоряженій. Довольно густой туманъ служилъ продолженіемъ ночной темноты, и много времени прошло прежде, чѣмъ Кутузовъ могъ отразить направленные на него удары.

Въ Бородинскомъ сраженіи развертываніе Французскихъ войскъ было произведено изъ центра, слѣдуя системѣ, принятой Наполеономъ въ большей части большихъ его сраженій. Это построеніе впередъ, для составленія фронта, согласно съ предположеннымъ расположеніемъ, есть маневръ самый скорый и надежный, по тому что онъ исходитъ изъ центра войскъ и сообщеній. Это классическое развертываніе настоящей эпохи, предвѣдѣнное Гиберомъ и совершенно отличное отъ развертыванія Фридрихова. Но подъ Бородиною это развертываніе было двухъ родовъ: корпуса, стоявшіе бивуакомъ на правомъ берегу Колочи, развернулись

прямо впередъ и въ видѣ опахала, чтобъ составить центръ и правое крыло боевой линіи. Корпуса, стоявшіе на противоположномъ берегу, произвели облическое движеніе вправо и простою переменною дирекціи продолжили центръ арміи до ея оси за-
хожденія (pivot).

П Р И Л О Ж Е Н І Я.

А.

Къ стр. 61.

Письмо къ Начальнику Главнаго Штаба, Генерала отъ Инфантеріи
Граверта, Командира Прусскаго корпуса.

Берлинъ, 2 Апрѣля, 1812 г.

Ваша Свѣтлости! И чувства высокаго уваженія къ особѣ
Вашей Свѣтлости, и долгъ, налагающій на меня обязанность извѣ-
стить Васъ, что Его Величество, мой Государь, благоволилъ ввѣ-
рить моему начальствованію Прусскія вспомогательныя войска,
назначенныя на присоединеніе къ большой Французской Сѣвер-
ной арміи.

Призванный сражаться вмѣстѣ съ арміею, приковавшею по-
бѣду къ своимъ знаменамъ, и я, и весь, состоящій подъ моею
командою, корпусъ, понимаю честь и преимущество находиться
подъ покровительствомъ величайшаго изъ Государей и быть ве-
домыми къ славѣ героями, увѣнчанными лаврами. Корпусъ Прус-
скихъ войскъ болѣе всего желаетъ воспользоваться случаемъ, что-
бы показать себя достойнымъ стать на ряду съ арміею, прослав-
ленною подвигами, которые навсегда прикуютъ къ себѣ внима-
ніе потомства.

Благоволите, Ваше Свѣтлость, милостиво принять не прикра-
шенное выраженіе чувствъ, раздѣляемыхъ мною съ послѣднимъ
изъ моихъ подчиненныхъ; благоволите быть органомъ ихъ передъ
Его Императорскимъ и Королевскимъ Величествомъ; но въ то же
время позвольте мнѣ повергнуть Вашему вниманію желаніе уви-
дѣть вспомогательныя Прусскія войска сосредоточенными какъ
можно скорѣе, и просить Вашего согласія на направленіе войскъ,
собранныхъ у Бреславля, къ Кенигсбергу.

Имѣю честь доложить Вашей Свѣтлости, что, кажется, польза высокихъ союзниковъ требуетъ этого сосредоточенія; что Главный Штабъ, артиллерія, госпитали и различныя части военной администраціи, въ особенности продовольствіе, направлены къ Кенигсбергу, и отъ того войска въ Бреславль лишены всего, что можетъ поставить ихъ въ положеніе дѣйствовать въ видѣ устроеннаго корпуса.

Примите, Ваша Свѣтлость, мои почтительныя заявленія; благоволите оказать мнѣ Ваше высокое покровительство и благосклонно выслушайте выраженіе чувствъ глубочайшаго почтенія, съ которыми имѣю честь быть.

Подписано: Гравертъ.

Б.

Къ стр. 61.

«Кутузовъ приказалъ носить по всей арміи чудотворную икону Богоматери, взятую изъ Смоленска при оставленіи города. Воины Россійскіе, столь страшные въ день сраженія, но теперь со смиреніемъ преклонившіе колѣна передъ божественною иконою и присоединившіе къ священному пѣнію духовенства усердныя молитвы о спасеніи отечества, за которое готовились пролить кровь, представляли зрѣлище вмѣстѣ величественное и трогательное, исполнившее сердца всѣхъ чувствомъ глубокаго благоговѣнія.»

(Бутуринъ, т. I, стр. 270, по переводу Г.-М. Хатова.)

Митрополитъ Платонъ, съ краснорѣчіемъ своихъ молодыхъ лѣтъ, послалъ Императору слѣдующія письма:

1.

«Престольный градъ Москва, яко новый Іерусалимъ, приметъ Христа своего, яко мать, во объятія усердныхъ сыновъ своихъ, и, сквозь возникающую мглу, провидя блистательную славу Твоея Державы, поетъ въ восторгѣ: «Осанна, благословенъ грядый!» Пусть дерзкій и наглый Голиаѳъ отъ предѣловъ Франціи обноситъ на краяхъ Россіи смертоносные ужасы; но кроткая вѣтра, сія праща Давида, сразитъ внезапно главу кровожаждущей его гордыни.»

(Москов. Вѣд. 24 Августа, 1812 г.)

2.

За нѣсколько дней передъ тѣмъ престарѣлый Іерархъ, по случаю прїѣзда Александра, писалъ ему:

«Государы!»

Вы, по духу Христіанскаго благочестія, благословили вооружаемыхъ героевъ принесенною Вамъ отъ меня иконою Чудотворца Сергія. Много можетъ молитва Праведнаго споспѣшествуема. Покуситесь алчный врагъ простереть за Днѣпръ злобное оружіе, и этотъ Фараонъ погрязнетъ здѣсь съ полчищемъ своимъ, яко въ Черномъ морѣ. Онъ пришелъ къ берегамъ Двины и Днѣпра провести третію новую рѣку,—страшно вымолвить, — рѣку крови человѣческой! О! каждая капля крови воззоветъ отъ земли къ небу: «Крови брата твоего взыщу отъ руки твоея»....

3.

Московскій Генераль - Губернаторъ, Графъ Растопчинъ, приказалъ объявить по городу, въ минуту вступленія Французовъ:

(Изъ одной аѣнши:)

...«А за насъ передъ Богомъ заступники: Божія Матерь и Московскіе Чудотворцы, передъ свѣтомъ милосердый Государь нашъ, Александръ Павловичъ, а передъ супостаты Христоклюбовое воинство»....

(Изъ другой:)
«Завтра, послѣ обѣда, я поднимаю Иверскую Богоматерь въ госпиталь къ раненымъ: тамъ воду освятимъ; они скорѣе выздоровѣютъ....»

(Изъ третьей аѣнши:)
...«Я васъ призываю именемъ Божіей Матери на защиту храмовъ Господнихъ, Москвы, Земли Русской. Вооружитесь, кто тѣмъ можетъ, и конные и пѣшіе; возьмите только глѣба на три дня; идите со крестомъ; возьмите хоругви изъ церквей, и съ сими знаменіемъ собирайтесь на Трехъ Горахъ!...»

В.

Къ стр. 70.

Начальника Главнаго Штаба.

1.

Королю Неаполитанскому.

къ лагерь, не доходя 8 верстъ до Можайска, 6 сентября, 4¹/₂ часа
вчера.

«Завтра вся кавалерія подъ Вашимъ начальствомъ будетъ состоять изъ 1, 2 и 4 корпусовъ. Императоръ желаетъ, чтобы эти корпуса были построены развернутымъ фронтомъ, поэскадронно, по правую сторону редута, взятаго нами вчера. Завтра, 7 числа, въ 6-ть часовъ утра, Его величество отдастъ для сраженія 3 резервный кавалерійскій корпусъ въ распоряженіе Вицекороля. Этотъ корпусъ и дивизія Орнано будутъ подъ начальствомъ Генерала Груши, въ распоряженіи Вицекороля, и построятся поэскадронно, завтра, 7-го числа, въ 5-ть часовъ утра, на позиціи занимаемой Его Свѣтлостью.»

2.

Принцу Экмюльскому.

тотъ же часъ, того же дня.

«Императоръ желаетъ, чтобы завтра, 7-го числа, въ пять часовъ утра, дивизія Компана построилась побригадно въ лѣсу, лежащемъ впереди редута, взятаго вчера, имѣя впереди себя 16 орудій резервной батареи 1-го корпуса и 14 орудій, принадлежащихъ этой дивизіи. Вы прикажете, г. Маршалъ, такимъ же образомъ построить дивизію Дессе, между редутомъ, взятымъ вчера и лѣсомъ, съ 14 орудіями на лѣвомъ флангѣ. Дивизія Фріана будетъ построена такимъ же образомъ, т. е., побригадно, и въ томъ же часу станеть на высотѣ редута.

Я посылаю приказъ Маршалу Герцогу Эльхингенскому принять начальство надъ 8-мъ корпусомъ. Онъ поставитъ дивизіи 3-го корпуса позади редута, взятаго вчера, построенныя побригадно, съ артиллерією на лѣвомъ флангѣ. Позади 3-хъ дивизій третьяго

корпуса, онъ поставитъ побригадно двѣ дивизіи 8 корпуса съ артиллеріею на лѣвомъ флангѣ.

Что касается до Императорской гвардіи, то вся она станетъ побригадно назади и влѣво отъ редута. Молодая гвардія впереди, старая гвардія и кавалерія; вся гвардейская артиллерія станетъ на лѣвомъ флангѣ.

(Такой же приказъ гвардіи.)

3.

Вицекоролю.

ТОТЪ ЖЕ ДЕНЬ, ВЪ 5 ЧАС. ВЕЧЕРА.

«Императоръ отдастъ въ Вашу команду для сраженія, которое будетъ дано завтра, дивизию Морана, 1 дивизию перваго корпуса, и дивизию Гюдена, 3-ю дивизию того же корпуса. Равномѣрно подъ Вашею командою находится 3 корпусъ резервной кавалеріи и дивизія Орнано. Этою кавалеріею будетъ командовать, подъ Вашимъ начальствомъ, Генералъ Груши. Все должно быть завтра, въ 5 часовъ утра, на позиціи, на занимаемой Вами возвышенности. Ваше Высочество прикажете построить ночью три моста, которые послужатъ для дебушированія на возвышенность, занимаемую неприятелемъ. Я отдаю приказаніе инженерному вѣдомству,» и проч. и проч.

4.

Генералу Марш-Буасьеру.

ТОТЪ ЖЕ ДЕНЬ, ВЪ 5 ЧАС. ВЕЧЕРА.

«Императоръ приказываетъ, чтобы Вы, совмѣстно съ Генераломъ Шаслу, приказали построить двѣ батареи, могущія вмѣстѣ по 24 пушки. Вы построите этѣ батареи противъ редутовъ, построенныхъ неприятелемъ впереди позиціи Принца Экмюльскаго, на той возвышенности, на которой произошла вчерашняя атака. 7-го числа, въ три часа утра, 16 орудій резервной батареи 3 корпуса и 8 гаубиць артиллеріи займутъ лѣвую батарею, которая находится ближе къ деревнѣ, занятой неприятелемъ. Въ томъ же часу 24 орудія гвардейскаго резерва займутъ правую батарею, наиболѣе удаленную отъ деревни.

Въ томъ же часу, въ три часа утра, на возвышенности, за-

нимаемой Вицекоролемъ, будетъ построена батарея на 24 пушки. Эта батарея построена будетъ такимъ образомъ, чтобы могла противодѣйствовать редуту, построенному непріятелемъ по другую сторону оврага; 24 пушки резерва и гаубицы 4-го корпуса займутъ эту батарею въ 3 часа утра.

Для завтрашняго числа, на позиціи Вицекороля, будутъ построены, въ три часа утра, три моста, для того, чтобы можно было дебушировать на возвышенность, занимаемую непріятелемъ.»

5.

Генералъ-Интенданту.

ТОТЪ ЖЕ ДЕНЬ И ЧАСЪ.

«Завтра, 7-го числа, армія будетъ на позиціи въ 5 часовъ утра для сраженія съ непріятелемъ. Перевязочный пунктъ праваго фланга арміи будетъ въ деревнѣ, черезъ которую дебушировала дивизія Компана для вчерашней атаки. Въ этой деревнѣ есть небольшой господской домъ, который будетъ служить перевязочнымъ пунктомъ. Вицекороль назначить мѣста, въ которыхъ должны помѣщаться перевязочные пункты его корпуса.

Всѣ перевязочные пункты арміи, т. е., принадлежащіе общей администраціи, будутъ помѣщены въ 500 шагахъ позади редута, взятаго вчера; эти пункты будутъ подвигаться впередъ по мѣрѣ того какъ будетъ подвигаться армія, держась въ 500 шагахъ позади ея. Сообразно съ правилами, предписанными полевымъ положеніемъ, Вы примете всѣ необходимыя мѣры къ уборкѣ раненыхъ съ поля сраженія и отвозу ихъ.

Князь Невшательскій, Общій Маіоръ, Александръ.»

6.

Приказъ на 7 Сентября, 1812 года.

ЛАГЕРЬ НЕ ДОХОДЯ ДО МОЖАЙСКА, 5 СЕНТЯБРЯ, 1812 ГОДА, 5 ЧАСОВЪ ВЕЧЕРА.

«На разсвѣтѣ, двѣ новыя батареи, построенныя въ продолженіе ночи на возвышенности Князя Экмюльскаго, откроютъ огонь противъ двухъ, противопоставленныхъ имъ, непріятельскихъ батарей.

Въ то же мгновеніе командиръ артиллеріи 1 корпуса, Генералъ Пернети, съ тридцатью орудіями дивизіи Компана и со всѣми гаубицами дивизіи Дессе и Фріана, которыя двинутся впередъ, откроетъ огонь и подавитъ гранатами непріятельскую батарею, противъ которой, посредствомъ этого, будетъ:

24 гвардейскихъ орудія,

30 орудій дивизіи Компана,

8 орудій дивизіи Дессе и Фріана.

62 орудія.

Генералъ Фуше, командиръ артиллеріи 3-го корпуса, со всѣми гаубицами 3-го и 8-го корпусовъ, составляющими 16 гаубиць, направится вокругъ батареи, стрѣляющей по лѣвому редуту, что составитъ сорокъ орудій противъ этой батареи.

Генералъ Сорбье будетъ на готовѣ по первому приказанію отдѣлиться со всѣми гвардейскими гаубицами, чтобы направиться противъ того, или другого, редута.

Во время этой канонады Понятовскій выступитъ къ деревнѣ, находящейся по направленію лѣса, и обойдетъ непріятельскую позицію.

Генералъ Компанъ пойдетъ лѣсомъ, чтобы овладѣть первымъ редутомъ.

Когда сраженіе будетъ такимъ образомъ начато, приказанія будутъ отдаваться, смотря по распоряженіямъ непріятеля.

Канонада лѣваго фланга начнется въ то время, когда услышана будетъ канонада праваго. Дивизія Морана и дивизія Вицекороля откроютъ сильную стрѣлковую пальбу, когда увидятъ, что атака праваго фланга началась. Вицекороль овладѣетъ селомъ и дебушируетъ по тремъ мѣстамъ на высоту, въ то время, когда Генералы Моранъ и Жераръ дебушируютъ, подъ командою Вицекороля, чтобы завладѣть непріятельскимъ редутомъ и составить линію арміи.

Все будетъ исполняться въ порядкѣ и методически, стараясь всегда держать большое количество резервовъ.

Принцъ Невшательскій, Общій Маіоръ, Александръ.

Вѣрно съ подлинникомъ. «Начальникъ Штаба 1-го корпуса, Генералъ Ромефъ.»

Г.

Къ страницѣ 80.

Извлеченіе изъ донесенія 2-й дивизіи 1 корпуса (Генерала Фріана).

«Командиръ 48 полка, Полковникъ Груаснъ, съ давняго времени страдалъ болѣзною, сведшею его въ могилу. При видѣ открывавшагося долгаго и труднаго похода, онъ не хотѣлъ лишиться своей доли въ славѣ, какая могла быть послѣдствіемъ этого похода. Онъ постоянно находился при своемъ полку. Здоровье его до того ослабѣло, что, послѣ взятія Смоленска, его несли на носилкахъ. Только громъ орудій возбуждалъ его силы и позволялъ ему садиться верхомъ. Во время атаки ядро убило его лошадь, два Офицера подняли своего полковаго командира. «Господа! ска- залъ онъ имъ, сдѣлайте одолженіе, пошлите за одною изъ моихъ лошадей.»—«Полковникъ! отвѣчали Офицеры, Вамъ нельзя ити далѣе: Вы сдѣлали болѣе, нежели Вамъ предписы- ваетъ долгъ; Вамъ нужно успокоиться.»—«Успокоиться! Вы забываете, что мой полкъ въ дѣлѣ противъ непріятеля. Если Вы не хотите послать за лошадью, я велю нести себя четырьмя солдатамъ.» Такъ велъ себя этотъ храбрый и обра- зованный Полковникъ всюду, гдѣ онъ находился. Онъ командо- валь своимъ полкомъ въ дѣлахъ 9 и 10 Сентября, и оставилъ его только по вступленіи въ Москву, когда жестокая лихорадка от- няла у него послѣднія силы. Онъ былъ произведенъ въ Бригад- ные Генералы и умеръ въ Данцигѣ, оставивъ по себѣ истинное сожалѣніе и въ военныхъ, удивлявшихся его высокимъ военнымъ качествамъ, и въ жителяхъ, постоянно находившихъ въ немъ по- кровителя и друга въ то время, когда его полкъ, до открытія по- хода, находился въ этомъ городѣ».

Полковникъ Груаснъ отвѣчалъ на нѣкоторые незаслужен- ные упреки Іоахима: «Я долженъ поставить моихъ солдатъ закрыто, чтобы сберечь ихъ для побѣды; а Вы видите, что я показываю имъ, какъ выдерживаютъ непріятельскій огонь». Это событіе заслуживаетъ найти себѣ мѣсто въ военныхъ лѣтописяхъ. Личный долгъ заставляетъ меня привести его, по тому

что я замѣнилъ въ Москвѣ Полковника Груасна въ командованіи 48 полкомъ, однимъ изъ лучшихъ полковъ арміи.

Д.

Слѣдующее можетъ дать понятіе объ ожесточеніи, существовавшемъ въ продолженіе этого похода между Поляками и Русскими. Едва Князь Эмюльскій, Князь Понятовскій и Генераль Фріанъ, проѣхали 6-го числа сажень пядесять Утицкимъ лѣсомъ, гдѣ на канунѣ сражались Польскія войска, какъ наѣхали на двухъ мертвыхъ гренадеръ, Поляка и Русскаго. Оба солдата, смертельно ранивши другъ друга своимъ оружіемъ, и не имѣя болѣе силъ владѣть имъ, сцѣпились за волоса. По ихъ положенію, казалось, каждый изъ нихъ, прежде чѣмъ испустить послѣдній вздохъ, желалъ видѣть смерть своего противника. Князь Понятовскій первый замѣтилъ эту группу, лица которой продолжали еще сохранять выраженіе ненависти. «Вотъ, господинъ Маршалъ, сказалъ онъ Князю Эмюльскому, примѣръ неискоренимаго отвращенія, существующаго между двумя народами!»

Е.

Страница 89.

Иписьмо Общаго Малора къ Неаполитанскому Королю.

8 сентября, 10 часовъ утра. императорскій лагерь около Можайска.

«Императоръ желаетъ, чтобы Ваше Величество начали движеніе съ Вашимъ авангарднымъ корпусомъ, дабы пройти за непріателемъ на семь, или восемь, верстъ за Можайскъ. Подъ командою Вашего Величества будетъ дивизія Фріана. Я приказываю Маршалу Герцогу Тревизскому слѣдовать за Вашимъ движеніемъ съ дивизією Клапареда и дивизією Роге, и поддержать Васъ, если будетъ нужно. Я приказываю Вицекоролю выступить съ его корпусомъ и продолжать движеніе на Вашемъ лѣвомъ флангѣ. Равномѣрно приказываю я Понятовскому продолжать движеніе на Вашемъ правомъ флангѣ. Полагаю, что Ваше Величество найдете приличнымъ извѣстить Вицекороля и Понятовскаго о томъ, когда начнется Ваше движеніе.

Остальная армія пойдетъ за Вами. Необходимо растянуться въ стороны, чтобы получить возможность кормиться.

Завтра Императоръ займется замѣщеніемъ убылыхъ лицъ; но покамѣстъ, по естественному порядку и на основаніи положенія. корпусъ, дивизія, бригада, полкъ, всегда получаютъ начальникомъ старшаго въ чинѣ Офицера. На основаніи этого Ваше Величество должны замѣстить временно незанятые должности. Что касается до производствъ, которыя поведитъ Императоръ, то въ такомъ случаѣ Его Величество всегда отдаетъ предпочтеніе заслугъ передъ старшинствомъ.

Я приказываю Генералу Себастіани вступить въ начальствованіе вторымъ резервнымъ кавалерійскимъ корпусомъ. Генераль Орнано будетъ произведенъ въ Генераль-Лейтенанты. Ваше Величество теперь же можете отдать въ его команду четыре бригады легкой кавалеріи, временно соединенныя.

Александръ.»

(Такія же приказанія Вицекоролю, Понятовскому, Себастіани, Мортъе, Даву.)

ПРИЛОЖЕНІЯ, ДОБАВЛЕННЫЯ ПЕРЕВОДЧИКОМЪ.

I.

Извлеченіе изъ XIV тома сочиненія Тьера: «Histoire de Consulat et de l'Empire,» книга XLIV. Москва. Стр. 344—348 (Париж. изданіе).

«Въ эту минуту (по занятіи центрального люнета) сраженіе, конечно, было выиграно, по тому что повсюду поле сраженія принадлежало намъ. На крайнемъ правомъ флангѣ, за лѣсами, Князь Понятовскій, послѣ кровопролитнаго сраженія, успѣлъ занять позицію впереди Утицы, на старой Смоленской дорогѣ; на крайнемъ лѣвомъ флангѣ Дельзонъ продолжалъ занимать Бородино, а въ существенномъ пунктѣ, т. е., между взятыми большимъ редутомъ и флешами, держали главныя силы Русской арміи, прижатые къ опушкѣ Цсаревскаго лѣса и истребляемые огнемъ трехсотъ пушекъ. Однако жъ, оставалось еще много дня, и хотя болѣе не предстояло, какъ два раза передъ тѣмъ, произвести рѣшительный маневръ, но можно было, атаковавъ Русскую армію въ послѣдній разъ массою свѣжихъ войскъ, подавая правый

Флангъ впередъ, можно было, говоримъ мы, прижать ее къ Москвѣ рѣкѣ и подвергнуть ее настоящему пораженію.

Такое послѣдствіе, конечно, заслуживало новыхъ жертвъ, какія бы онѣ ни были, по тому что передъ вполне истребительною побѣдою для Русской арміи постоянство Александра, вѣроятно, не устояло бы. Но для этого нужно было ввести всю Императорскую гвардію, составлявшую около 18,000 человекъ пѣхоты и кавалеріи, еще не сражавшихся. На лѣвомъ флангѣ, въ дивизіи Дельзона, въ центрѣ, въ дивизіяхъ Брусье, Морана и Гюдена, на правомъ флангѣ въ дивизіи Дессе, оставались войска, которыя, хотя уже и сражались, были еще способны къ большому усилію, въ особенности если оно долженствовало быть рѣшительное. Въ такую торжественную минуту полуутомленные войска стояли бы войскъ свѣжихъ. Что касается гвардіи, она совершила бы чудеса, и домогалась исполнить ихъ. Наполеонъ, для котораго высота солнца надъ небосклономъ была столь же неотлагательнымъ побужденіемъ, какъ и настоянія его помощниковъ, сѣлъ на лошадь, чтобы лично обозрѣть поле сраженія. Флюсъ, которымъ онъ былъ болѣнъ, беспокоилъ его сильно, но не въ такой степени, чтобы ослабить его могущественныя умственныя способности. Однако жъ ужасы этого грознаго, еще непримѣрнаго для него, сраженія, хотя онъ видалъ много очень кровопролитныхъ битвъ, какъ бы удивили его геній. Не проходило минуты, чтобы ему не докладывали о потерѣ кого либо изъ первыхъ Офицеровъ его войска. Это было Генералы и Штабъ-Офицеры: Шозонъ, Монбрюнъ, Коленкуръ, Ромефъ, Шастель, Ланаберъ, Комперь, Бесьеръ, Дюма, Канувиль, убитые; это были: Маршалъ Даву, Генералы: Моранъ, Фрианъ, Компанъ, * Рашъ, Бельяръ, Нансути, Груши, Сень-Жерменъ, Брюйеръ, Пажоль, Дефрансъ, Бонами, Тестъ, Гильемино, тяжело раненные. Упорность Русскихъ, хотя въ ней не было ничего неожиданнаго, была мрачнаго и грознаго свойства, внушавшаго Наполеону важныя размышленія, по тому что, къ чести человеческой природы, въ патриотизмѣ побужденномъ, но неукротимомъ, есть нѣчто поражающее даже самаго дерзкаго завоевателя. Потому-то Наполеонъ, въ этомъ, столь новомъ въ немъ состояніи нерѣшимости, показался для окружавшихъ его до такой степени непонятнымъ, что они

* Пропущенъ Дессе. Прим. перев.

старались объяснить это его болѣзнью. Не заботясь о томъ, что они думали, онъ пробѣгалъ вскачь по линіи взятыхъ позицій, увидѣлъ Русскихъ отгѣсненныхъ, но стоящихъ неподвижно въ густыхъ массахъ, не представляющихъ нигдѣ легкаго доступа, но которыхъ можно было, помощью послѣдняго напора, произведеннаго облически, отбросить въ безпорядкѣ къ Москвѣ рѣкѣ. При всемъ томъ, нельзя было, однако жъ, знать, не восторжествуетъ ли отчаяніе надъ восемнадцатью тысячами человекъ гвардіи, и, слѣдовательно, не бесполезно ли принесутъ ихъ въ жертву для того, чтобы убить нѣсколько лишнихъ тысячъ непріятелей, а не сберечь въ цѣлости единственный корпусъ, бывшій еще нетронутымъ, въ такомъ разстояніи отъ операціонной базы, показалось Наполеону дерзостію, не выкупавшею опасности. «Я не отдамъ мою гвардію на истребленіе, сказалъ онъ, обернувшись къ главнымъ своимъ Офицерамъ. Въ двухъ тысячахъ пятистахъ верстахъ отъ Франціи не отваживаются послѣдняго своего резерва.» Безъ сомнѣнія, онъ былъ правъ; но, оправдывая свою настоящую рѣшимость, онъ произносилъ осужденіе этой войнѣ, и во второй, или третій, разъ послѣ переправы черезъ Нѣманъ, избыткомъ осторожности, вовсе въ немъ не обыкновенной, искупалъ ошибку своей отважности. Миновавъ Московскую дорогу и приближаясь къ Бородину, онъ увидалъ Горки, единственно нѣсколько передовую позицію, удержанную Русскими. Наполеонъ спрашивалъ самаго себя, слѣдуетъ ли взять ее? Онъ отказался отъ этого, по тому что послѣдствіе не стоило жертвъ. Въ глубинѣ поля сраженія Русскіе, стоявшіе густыми массами, представляли широкую цѣль пушкамъ, и какъ бы вызывали насъ. «Такъ какъ имъ этого еще хочется, сказалъ Наполеонъ съ жестокою привычкою къ полю сраженія, давайте имъ!» Онъ приказалъ поставить на батарее всю, еще не употребленную въ дѣло, артиллерию, и съ этой минуты дѣйствовали около четырехъ сотъ орудій. Нѣсколько часовъ стрѣляли такимъ образомъ по Русскимъ массамъ, которыя упорно держались въ линіи подъ этой ужасающей пальбой, теряя тысячи людей и оставаясь непоколебимыми. И такъ, убивали, вмѣсто того, чтобы брать въ плѣнъ! Мы тоже теряли людей, но, конечно, менѣе шестой части того, что истребляли.

Солнце опустилось наконецъ надъ этою страшною сценою, безпримѣрною въ человѣческихъ лѣтописяхъ; пушечная пальба по-

степенно ослабѣвала, и каждый, истощенный усталостью, предался коекакому отдыху.

Наши Генералы отвели нѣсколько назадъ свои дивизіи такъ, чтобы укрыть ихъ отъ непріятельскихъ ядеръ, и поставили у подошвы завоеванныхъ высотъ, въ увѣренности, что Русскіе не попытаются возвратитъ ихъ. Наши солдаты, которые вовсе не были снабжены продовольствіемъ, пожирали на бивуакахъ, что у нихъ нашлось, и развлекались, рассказывая другъ другу изумительные ужасы, которые каждый изъ нихъ видѣлъ. Торжествующій Наполеонъ вошелъ въ палатку, окруженный помощниками, изъ которыхъ одни были недовольны тѣмъ, что онъ сдѣлалъ, а другіе говорили, что онъ основательно удовольствовался полученными слѣдствіями; что въ сущности Русскіе были истреблены и ворота Москвы отворены. Но въ продолженіе этого вечера въ палаткѣ завоевателя не раздавались выраженія радости и удивленія, какъ раздавались онѣ когда-то подъ Аустерлицемъ, подъ Іеною, подъ Фридландомъ.»

II.

Извлеченіе изъ записокъ Маршала Графа Гувьонъ-Сентъ-Сира: «Mémoires pour servir à l'histoire militaire sous le directoire, le consulat et l'empire. T. III. Campagne de 1812 en Russie. Conclusion,» р. 267—270).

«Однако жъ, послѣ столь важныхъ ошибокъ, счастье, котораго Наполеонъ по прежнему былъ баловнемъ, доставило ему еще новый случай отчасти исправить ихъ. Русская армія стала передъ нимъ 5-го числа, и простояла все 6-ое въ положеніи, обнаружившемъ съ ея стороны готовность принять сраженіе; но теперь Наполеонъ не столько желалъ его, какъ прежде, и полагаю, предпочелъ бы дойти до Москвы, не давая сраженія, по тому что у него были далеко не прежніе вѣроятности успѣха. Дивизіи Наполеона уменьшились болѣе, чѣмъ на половину, такъ что если у него и оставался численный перевѣсъ надъ непріателемъ, то онъ былъ не очень важенъ. Полагали, что Наполеонъ могъ бы маневрировать противъ непріятеля, и тѣмъ избѣжать понесенной имъ громадной потери. Казалось, легко было съ самаго начала сраженія обойти лѣвый флангъ непріятеля и на столько угрожать его тылу, чтобы лишитъ его безопасности и увѣренности, обнаруженныхъ

имъ во время дѣла, наконецъ, принудить его къ отступательнымъ движеніямъ, всегда опаснымъ въ виду непріятеля, или подвергуться опасности увидѣть свое отступление отрѣзаннымъ отъ Москвы, и найтись, въ слѣдствіе этого, въ невозможности перенести дѣйствія на Калужскую дорогу, столь важную для отступления Французской арміи. Я думаю, что послѣ этого маневра, Кутузовъ очистишь бы Бородинскую позицію, но что избѣжать сраженія было не возможно: только его дали бы ближе къ Москвѣ; а въ этомъ случаѣ, не знаю, что выигралъ бы Наполеонъ. Барклай де Толли лишился всякаго довѣрія въ Русской арміи, въ слѣдствіе своей системы отступления; замѣнившій его Кутузовъ хотѣлъ, давши сраженіе, приобрести всеобщее расположеніе.

Наполеонъ сдѣлалъ распоряженія для атаки Русской арміи. Очевидцы увѣряютъ, будто въ продолженіе всего достопамятнаго сраженія, даннаго 7-го числа, онъ велъ себя скорѣе, какъ Государь, чѣмъ какъ Главнокомандующій, и что, вмѣсто обнаруженія той неутомимой дѣятельности, которая въ предшествовавшіе походы составляла такую значительную долю успѣховъ, онъ положился на приказанія, отданныя съ вечера, послѣ обозрѣнія непріятельской линіи; что въ продолженіе всего сраженія онъ держался не вдалекѣ отъ гвардіи и не давалъ даже себѣ труда сдѣлать перемѣны въ первоначальныхъ распоряженіяхъ, что требовалось движеніями Русскихъ. Эту своего рода безнечность приписывали надеждѣ, что Кутузовъ отступитъ, или пренебреженію, которое столь не кстати составилъ себѣ Наполеонъ о воинныхъ способностяхъ Русскихъ Генераловъ. Составитель одного разказа, прочитаннаго всѣми Французами, чтобы оправдать Наполеона, сказалъ, будто онъ въ тотъ день былъ боленъ.

Изъ различныхъ показаній оказывается несомнѣннымъ, что подъ Можайскомъ въ Французскихъ атакахъ не было точности и въ особенности связи, что могло сообщить имъ только дѣятельное участіе Главнокомандующаго. Равномѣрно кажется достоверно, что различные наши корпуса должны были произвести, и дѣйствительно произвели, самыя могущественныя усилія, чтобы одержать побѣду. Къ концу сраженія они успѣли овладѣть мѣстностью, на которой столь доблестно сражались, а ночью Русскіе уступили имъ удерживаемую ими часть мѣстности. Это сраженіе, кровопролитнѣйшее изъ всѣхъ, когда либо данныхъ, доставило Напо-

леону только ту выгоду, и при томъ едва ли это была выгода, что облегчило ему прибытіе въ Москву.

Не смотря на самое упорное сопротивленіе, Русскіе были побѣждены, по тому что должны были отступить; но они не были разбиты; ни на одной точкѣ ихъ линія не было ни малѣйшаго пораженія: поражено было тѣло, но не душа ихъ арміи. Потеря ея была велика, даже громадна, но она почти вознаграждалась потерю Наполеона, и на сторонѣ Русскихъ было то огромное преимущество, что безпрестанно получаемыя ими подкрѣпленія должны были скорѣ изгладить слѣды ея, между тѣмъ пустота, открывшаяся въ нашихъ рядахъ, не пополнилась. Увѣряютъ, будто было бы не то, если бы Наполеонъ не сдѣлалъ ошибку, не введя въ дѣло всей этой арміи отборныхъ людей, содержимой съ такими значительными издержками, и которая, казалось, сберегалась для произведенія въ подобныхъ обстоятельствахъ великаго слѣдствія, которымъ выкупались всѣ недостатки, соединенныя съ ея учрежденіемъ. По исходу Можайскаго сраженія, для меня очевидно, что если бы гвардія была введена вся въ то время, когда только одна ея артиллерія была выставлена противъ колоннъ Русской гвардіи, т. е., въ ту минуту, когда непріятель производилъ послѣднія усилія, то веденная съ стремительностью и пониманіемъ дѣла, какихъ слѣдовало ожидать отъ ея начальниковъ, подъ глазами и по голосу своего Императора, она совершила бы чудеса; что тогда Русская армія была бы не только побѣждена, но опрокинута, приведена въ разстройство, частію истреблена, а остатки ея разсѣяны къ предѣламъ Имперіи.

При такомъ предположеніи, Наполеонъ все еще могъ исполнить то, чего желалъ: занять зимнія квартиры въ Москвѣ, весною продолжать свои успѣхи, или предложить Александру такой миръ, который можно бы принять. Но какъ слѣдствія не были довольно рѣшительны ни съ той, ни съ другой, стороны, то Кутузовъ спокойно отступилъ къ Москвѣ: онъ находился еще въ нерѣшимости о томъ, не слѣдуетъ ли дать другое сраженіе для защиты подступовъ къ этой столицѣ; наконецъ рѣшился оставить ее, и Наполеонъ вошелъ въ нее по его слѣдамъ.»

III.

Извлеченіе изъ II тома сочиненія Генерала Маркиза Шамбре: «Histoire del' expédition de Russie,» книг. II, стр. 18.

а. Число войскъ Наполеона, по вѣдомостямъ, доставленнымъ въ Дорогобужѣ 25 Августа новаго счисленія:

| Названіе корпусовъ. | Пѣхота вмѣстѣ съ легкою кавалеріею и артиллеріею. | Кавалерія вмѣстѣ съ артиллеріею. | ЗАМѢЧАНІЯ. |
|---------------------------|---|----------------------------------|--|
| Старая гвардія..... | 6,812 | — | |
| Молодая гвардія..... | 12,925 | — | Включая дивизію Клапареда. |
| Гвардейская кавалерія.... | — | 4,208 | Приблизительно и включая сюда линейную артиллерію, причисленную къ гвардіи, а такъ же парки, которые везла артиллерія. |
| Гвардейская артиллерія... | 2,500 | 1,000 | |
| 1 Корпусъ.. | 40,622 | — | |
| 3 Корпусъ.. | 16,053 | — | Включая легкую Баварскую кавалерію. |
| 4 Корпусъ.. | 32,823 | — | |
| 5 Корпусъ.. | 11,857 | — | |
| 8 Корпусъ.. | 12,686 | — | |
| 1 Кавалерійскій корпусъ. | — | 5,700 | |
| 2 Кавалерійскій корпусъ. | — | 3,859 | |
| 3 Кавалерійскій корпусъ. | — | 4,930 | Не считая дивизіи Думерка. |
| 4 Кавалерійскій корпусъ. | — | 4,000 | Приблизительно и не считая бригады, откомандированной съ Домбровскимъ. |
| Всего.... | 136,278 | 23,997 | |

Если выключить изъ итога пѣхоты легкую кавалерію, численную къ пѣхотнымъ корпусамъ, число которой въ то время могло доходить до восьми тысячъ человѣкъ, и пѣхоту дивизіи Лабурда, остававшейся въ Смоленскѣ и составлявшей около 4,500. человѣкъ, и если прибавить къ итогу кавалеріи восемь тысячъ легкой кавалеріи, то получится слѣдующій составъ арміи:

| | | |
|-----------|---------|------------|
| Пѣхоты. | 123,978 | человѣкъ. |
| Кавалеріи | 31,698 | » |
| Всего. | 155,675 | человѣкъ.» |

б. Та же II книга, стр. 23—24:

«Однако жъ, Наполеонъ преслѣдовалъ Русскихъ съ удивительною быстротою. Армія его продолжала ити тремя колоннами: средняя, самая сильная, шла большою дорогою; она состояла изъ кавалеріи Мюрата, составлявшей авангардъ, изъ корпусовъ Даву, Нея и гвардіи. Понятовскій и Евгенийъ шли внутри страны: первый вправо отъ дороги, другой влѣво: они, по возможности, держались на высотѣ авангарда.

Подобный маршъ, единственный въ исторіи новѣйшихъ войнъ, могъ быть исполненъ только въ странѣ, состоящей изъ равнины, достаточно прорѣзанной поперечными дорогами и на столько населенной, чтобы въ ней можно было находить способы существованія. Страна, которою проходили, удовлетворяла этимъ условіямъ, будучи чрезвычайно ровна и самая населенная во всей Россіи.

Барклай, завязывавшій только частныя дѣла на какой либо изъ трехъ дорогъ, по которымъ шелъ Наполеонъ, подвергался опасности быть обойденнымъ; отъ того онъ принужденъ былъ обратиться къ генеральному сраженію, если желалъ дѣйствительно остановить Наполеона. По этому всѣ дѣла ограничивались коекими авангардными стычками, въ которыхъ участвовала одна кавалерія, не имѣвшими ни какой важности, по крайней мѣрѣ относительно послѣдствій.»

в. Состояніе Французскихъ войскъ 2 Сентября, 1812 года (изъ той же II книги, стр. 33):

| Название корпу. совъ. | На лицо. | | Командирован- ные, которые возвратятся ра- нѣ 5-ти дней. | | Число орудій. | ЗАМѢЧАНІЯ. |
|---|--|---|---|---|---------------|---|
| | Пѣхота, включая артилле- рію. | Кавале- рія, вклю- чая ар- тиллер. | Пѣхота, включая артилле- рію. | Кавале- рія, вклю- чая ар- тиллер. | | |
| Императорская гвардія | 13,932 | 4,930 | | | 109 | Не считая дивизіи мо- лодой гвардіи Лабурда, бывшей въ командиров- кѣ. |
| 1-й корпусъ | 36,402 | " | 2,784 | " | 147 | |
| 2-й корпусъ | 10,314 | " | 964 | " | 69 | Не считая дивизіи Пя- но, бывшей въ коман- дировкѣ. |
| 3-й корпусъ | 20,063 | 3,465 | 1,466 | 27 | 88 | |
| 5-й корпусъ | 8,430 | 1,638 | 260 | | 50 | |
| 8-й корпусъ | 7,942 | 936 | 529 | 259 | 30 | Не считая дивизіи Домбровскаго, бывшей въ командировкѣ. |
| 1-й резервный кавалерійскій кор- пусъ | | 4,999 | | 160 | 25 | Приблизительно и не считая бригады, око- мандированной съ Дом- бровскимъ |
| 2-й корпусъ | | 3,943 | | " | 29 | |
| 3-й корпусъ | | 2,907 | | 675 | 10 | |
| 4-й корпусъ | | 3,600 | | " | 24 | |
| Кавалерія 1-го и 3-го корпусовъ | | 3,007 | | 196 | 6 | |
| Итого | 97,073 | 24,425 | 6,003 | 1,318 | 587 | |

Перечень.

| | | | | |
|--|--------|-----------|--------|--------------|
| На лицо | 97,073 | } пѣхоты. | 29,425 | } кавалеріи. |
| Возвратившихся ра- нѣ 5-ти дней | 6,003 | | | |

Итого 103,076

Итого кавалеріи 30,743

**Итого находящихся
подъ ружьемъ 133,819**

г. Изъ 11 книги того же сочиненія, стр. 37:

«Двѣ главныя причины порождали случайные пожары: необходимость печь хлѣбы въ печахъ, которыя всѣ помѣщаются въ комнатахъ жителей, и расположеніе биваковъ подлѣ домовъ. Солдаты топили печи безъ предосторожностей и покидали биваки, не загасивъ огня; часто бивачная солома загоралась, и огонь легко сообщался домамъ, очень низкимъ, построеннымъ изъ дерева и покрытымъ тесомъ. Что касается до пожаровъ злонамѣренныхъ, то они, по несчастію, были очень многочисленны: для нихъ нельзя указать другихъ причинъ, кромѣ удовольствія дѣлать зло, или звѣрски вымещать на жителяхъ тѣ бѣдствія, которыя сами претерпѣвали. Такъ какъ безпорядка не унимали, то солдатъ предавался ему какъ бы съ позволенія, и страна дѣлалась жертвою пламени; не щадились даже храмы: въ нихъ останавливались люди, лошади, багажи. Наконецъ, отъ Смоленска маршъ къ Москвѣ принялъ характеръ нашествія варваровъ.»

IV.

Разсказъ о Бородинскомъ сраженіи отдѣльнаго Унтеръ-Офицера Тихонова, записанный въ 1830 году. *

«Отъ самаго Дорогобужа Французъ обходилъ насъ съ праваго фланга, отъ того и подѣ Бородиномъ у насъ пуще всего за правый флангъ опасались, и настроили тамъ шанцевъ видимо, не видимо. Сказывали, будто Багратионъ бранился съ Штабными и говорилъ: «Чего вы за правый флангъ страшитесь? Вы берегите лѣвый флангъ!» Да его не послушали.

Въ Бородинѣ хорошій мостъ, какъ слѣдуетъ на почтовомъ трактѣ. Забери только между сваями лѣсомъ, да завали соломою и землею, вотъ тебѣ и плотина. За день, а много за два, набралось бы въ рѣкѣ столько воды, что не то что черезъ Колочу, а и черезъ Войну, безъ мостовъ проходу не было бы. У насъ всѣ рѣки такъ.

* Разсказъ этотъ составленъ изъ замѣчаній, сдѣланныхъ имъ на прочитанную ему 5 главу 1 тома «Исторіи нашествія Императора Наполеона на Россію.»

За годъ передъ тѣмъ, какъ меня въ рекруты сдали, прорвало у нашей мельницы плотину, такъ не то что весь покось съ телѣгами ѣздили и колесъ, бывало, не замочишь, а ребяташки бродили, рубашенокъ не поднимали. Передъ первымъ Спасомъ мельникъ сдѣлалъ помощь, поправилъ плотину: въ два дня набралось столько воды, что не то что въ бродъ перейти, а стали съ луговъ лошадей перегонять: такъ одна, слѣпая, лошадь, завертѣлась на серединѣ и утонула. Укрѣпи только получше Бородино, да и гляди, какъ Наполеонъ безъ мостовъ черезъ рѣку перебираться станетъ.

Багратионовскіе шанцы самъ видѣлъ. Такъ, дрянъ, и шанцами стыдно называть. Въ Тарутинѣ сказывали, будто Шевардинскій редутъ и Раевского шанцы такіе же были: ровъ мелкій, въ колѣно, амбразуры до земли, и лѣзть черезъ нихъ ловко, и каждаго солдата внутри видно.

Коновницынъ повелъ насъ къ Багратионскимъ шанцамъ часу въ восьмомъ, коли не позднѣе. Подошли наши двѣ бригады, а третья въ кустахъ была, построились, ударили въ штыки: Французы заметались, какъ угорѣлые (сѣется). Французъ храбръ. Подъ ядрами стоитъ хорошо, на картечь и ядра идетъ смѣло, противъ кавалеріи держится браво, а въ стрѣлкахъ ему равнаго не сыщешь. А на штыки, нѣтъ, не гораздъ. И колетъ онъ зря, не по нашему: тычетъ тебя въ руку, или въ ногу, а то бросить ружье и норовить съ тобою въ ручную схватиться. Храбръ онъ, да ужь очень нѣженъ.

Бутурлинъ говоритъ, что около Багратионовскихъ шанцевъ, какъ Багратиона ранили, свалка была. Свалка была и передъ тѣмъ, и послѣ. То наша пѣхота оправится, впередъ пойдетъ, то кавалерія наша пойдетъ выручать пѣхоту, то Французскіе шасеры наскочатъ на пушки, пойдутъ артиллеристовъ рубить. Горькая, Сударь, артиллерійская служба, самая тяжелая. Память по нимъ изъ пушекъ больше, чѣмъ по комъ либо, и стрѣлки ихъ донимають, подбивають пушки, ящики взрываютъ; а тутъ либо пѣхота навалитъ, либо конница наскочетъ; ружья нѣтъ, отбивайся, какъ знаешь, а то, жди: «Отцы, молъ, родные, выручьте!»

Вся бѣда не въ свалкѣ, а въ томъ, что къ Багратиону резервы подходили по частямъ. Когда мы подошли, у него, кромѣ Воронцова да Невѣровскаго, и народу больше не было. За наши

перестроившись они, опять пошли въ дѣло. Тамъ подошли сводные гренадеры, какъ насъ уже отбили; опять мы всё поѣздили впередъ, и опять безъ толку. Гвардейцы пришли поздно, и черезъ оврагъ не переходили. Самое поганое дѣло подводить резервы по частямъ: только народъ даромъ губить. Резервъ надо вводить разомъ.

Какъ Багратиона ранило, переводить насъ за оврагъ началъ Коновницынъ, этакъ, около полудня. Дохтуровъ пріѣхалъ послѣ. Пѣхота Французская за оврагъ не переходила, а отлеживалась за шанцами и за кустиками; кавалерія перескакивала и за оврагъ, бросалась на насъ, а больше на гвардейцевъ, да тѣ ихъ такъ угостили, что долго они потомъ помнили, каково гвардію атаковать. Кирасиры, и шасеры заносились Богъ знаетъ куда. У насъ Капитана ранило, такъ Унтеръ-Офицеръ съ четырьмя солдатами понесли его на перевязку, и я былъ въ носильщикахъ. Встрѣчали мы убитыхъ Французскихъ кирасировъ за второю линією.

Семеновская улица идетъ поперекъ поля сраженія, отъ Француза подъ горку. Съ полевого конца тамъ тоже шанцы были. Сказывали, что шанцы Французъ занялъ, да гренадеры его оттуда выгнали.

Какъ перешли мы за оврагъ, жарилъ въ насъ Французъ изъ пушекъ часа полтора страсть какъ, а тамъ много полегче стало, а этакъ, около вечерень, и совсѣмъ мало стали палить изъ пушекъ; палили, особенно наши, до темной ночи. А тутъ приказаніе привезли, чтобы завтра атаковать Француза. Мало его осталось, повалили мы его страсть что: онъ очень густо стоялъ, такъ нашимъ пушкамъ ловко было палить; нашихъ зарядовъ много меньше пропадало, чѣмъ Французскихъ, да мы и стояли порѣже. Повалилъ онъ, послѣ полудня, у насъ много народу, но все не столько, сколько мы у него.

Коновницынъ, Сударъ, былъ такой Генераль: что на смотру, что на ученьи, что на полковомъ праздникѣ, что въ дѣлѣ, всегда одинаковый. Ловкій и распорядительный былъ Генераль, спокойный. А ты видишь, что начальникъ спокоенъ, ну, и самъ не сомнѣваешься ни въ чемъ.

Про Дохтурова у насъ говорили, что коли онъ гдѣ станетъ, надобно туда команду съ рычагами посылать, а такъ его не сковырнешь. Стойкій былъ человекъ, веселый такой и добрый. Старый служака, еще съ Суворовымъ ходилъ, а, пожалуй,

и Румянцова помнилъ. Всего, значить, насмотрѣлся, ни чѣмъ его не удивишь.

Начальство подъ Бородиномъ было такое, какого не скоро опять дождемся. Чуть бывало кого ранять, глядишь, сейчасъ на его мѣсто двое выскочать. Ротнаго у насъ ранили, понесли мы его на перевязку, встрѣтили за второй линіей ратниковъ. «Стой!» кричить намъ Ротный (а самъ блѣдный, какъ полотно, губы посинѣли). «Меня ратнички снесутъ, а вамъ баловаться нечего, ступайте въ баталіоны! Петровъ! Веди ихъ въ свое мѣсто!» Простились мы съ нимъ, больше его не видали. Сказывали, въ Можайскѣ его Французы изъ окна выбросили, отъ того и умеръ. А то Поручика у насъ картечью ранило. Снесли мы его за фронтъ, раскатываемъ шинель, чтобъ на перевязку нести. Лежалъ онъ съ закрытыми глазами; очнулся, увидалъ насъ, и говоритъ: «Что вы, братцы, словно вороны около мертвечины собрались. Ступай въ свое мѣсто! Могу и безъ васъ умереть!» Какъ перешли мы за оврагъ, послѣ Багратіона, стали мы строиться. Былъ у насъ Юнкерокъ, молоденькій, тщедушный такой, точно дѣвочка. Ему слѣдовало стать въ 8-мъ взводѣ, а онъ, возьми, да въ знаменные ряды и стань. Увидалъ это баталіонный Командиръ, велитъ ему стать въ свое мѣсто. «Не пойду я, говоритъ, Ваше Высокоблагородіе, въ хвостъ, не хочу быть подлецомъ: хочу умереть за Вѣру и Отечество.» Баталіонный у насъ былъ строгій, разговору не любилъ; велѣлъ онъ Фельдфебелю поставить Юнкера на свое мѣсто. Взялъ его, раба Божьяго, Иванъ Семеновичъ за крестъ,²² ведетъ, а онъ туда же, упирается. Когда бъ не такое начальство, не такъ бы мы и сражались. По тому что какое ни будь желанье и усердые, а какъ видишь, что начальство плошаеть, такъ и у самого руки опускаются. А тутъ въ глаза всякому наплевать бы слѣдовало, если бы онъ вздумалъ вилять, когда онъ видитъ, что отрокъ, и человѣкомъ его назвать еще нельзя, а норовитъ голову свою положить за Вѣру и Отечество. Да вилять никто и не думалъ.»

²² Перевязъ и португелъ, перекрещиваясь на груди, составляли собою Андреевскій крестъ.

V.

Разсказъ Георгіевскаго Кавалера изъ дивизіи Невѣровскаго, слышанный въ 1839 году, въ Серпуховѣ. *

«Я, Сударь, подѣ Бородиномъ мало былъ, по тому что меня въ плѣнъ взяли. Подѣ Шевардинымъ мы поработали не что. Генералъ нашъ, Невѣровскій, у-ва! какой форсистый былъ: приучилъ насъ все больше штыкомъ работать. Подѣ Шевардинымъ настоящаго распорядку не было: Французъ валить съ фронту, съ лѣваго фланга и съ праваго, а у насъ когда-то догадались за гренадерами и конницею послать. Отдувайся, какъ знаешь. Какъ насъ, до приходу кирасиръ, потѣснили шибко, Баталіонный нашъ осерчалъ и говорить: «Гунство! Никакого распорядка путемъ не сдѣлають, а потомъ горячку и поряты!» Подѣ Шевардинымъ дрались мы ночью, какъ днемъ: деревня горѣла. Отвели насъ назадъ, со всѣмъ ночь была поздняя.

Подѣ Бородиномъ, какъ ударили мы въ штыки, погнали Француза. Кустики тутъ попались, продираемся мы сквозь нихъ: я иду, ружье взявъ на перевѣсъ, да прямо противъ цѣлаго Французскаго баталіона и вылѣзъ. Подскочили ко мнѣ Французы, велѣли бросить ружье, снять перевязь и португеею, а ранца, не хочу врать, не тронули. А тутъ, немного погода, подвели еще нашихъ: драгуна, артиллериста (шибко у него голова была разшиблена), да гренадеръ, да пѣхотинцевъ нѣсколько. Погнали насъ въ Вагенбургъ. Пришли мы къ Шевардину, видимъ: самъ Бонапартъ на стулѣ сидитъ, насупился. Сейчасъ подскочилъ къ намъ какой-то, мундиръ весь вышитъ у него золотомъ, и спрашиваетъ: «Какой, вы, братцы, дивизіи? Какого полку?» Мы молчимъ. Онъ ко мнѣ: «Ты, говоритъ, любезный, не раненъ ли?» Злость меня разобрала. Думаю себѣ: продаетъ, подлая душа, Отечество, да въ золотомъ мундирѣ и щеголяетъ! Я ему и сказалъ: «Что ужъ ты о насъ такъ печалишься! Самъ, чай, помирать тоже будешь? Какъ потянуть черти твою душу сквозь ребра, узнаешь, какъ Богу и Отечеству измѣнять.» А онъ усмѣхнулся, да и говоритъ: «Не бранись, любезный: я не вашъ, а только долго въ Москвѣ жилъ; а отвѣчать ты

* Гдѣ этотъ Кавалеръ служилъ, со щупомъ въ рукахъ, заставнымъ сторожемъ отъ Пятисвой Конторы.

долженъ, такой порядокъ во всѣхъ арміяхъ заведенъ: и наши къ вамъ попадутся, ихъ у васъ то же допрашиваютъ.» Вижу, дѣло говорить. А тутъ подскочилъ другой, и говоритъ: «Какого ты есть полку? Сколько въ полку солдатъ? Кто у васъ изъ Генеральства забить?» Вижу, Полякъ, измѣнникъ, я ему и сказалъ: «Вотъ что, почтенный, я у тебя спрошу: гдѣ бы тутъ помочиться?» Близко Бонапартъ былъ, а то не быть бы мнѣ живому: Полякъ покраснѣлъ, вижу, лопнуть хочетъ. «Гицель, кричить, кацагъ! Научу я тебя отвѣчать начальству!» — «Ладно, думаю, учи, а ты у меня свое съѣлъ!» Погнали насъ въ Валуево: человекъ больше двухсотъ набралось. Сердце у меня радуется: вижу, ведутъ и несутъ ихъ раненыхъ по всему полю, счету нѣтъ сколько. «Что, молъ, голубчики, али напоролись?»

На другой день погнали насъ въ Гжатскъ. Я шелъ съ драгуномъ: славный солдатъ былъ, да съ двумя артиллеристами. Стали мы про свою долю говорить. «Не умѣли мы, говоритъ мнѣ драгунъ, умереть за Вѣру и Отечество: теперь въ невогѣ всего потерпимся.» Сталъ ему говорить я, что надобно конвой разбить и убѣжать; сладились мы съ нимъ на этомъ, стали другихъ подбивать; только сначала мало кто къ намъ приставалъ. На привалѣ подъ Вязмой завелъ я опять рѣчь о томъ, что нужно конвой разбить. Говоръ пошелъ разный; иной говоритъ: «Не привелъ Богъ на сраженіи умереть, такъ значить, нечего за даромъ пропадать.» А я и говорю: «Лучше же теперь пропасть, чѣмъ дожидаться, что насъ заведутъ Богъ вѣсть куда, запишутъ въ полки, да и пошлютъ на смерть: и умрешь-то не вѣсть за что, а не за Отечество. Выдали, говорю, бѣглыхъ? Кого между ними нѣтъ: и Нѣмцы, и Итальянцы, и всякіе: всѣ говорятъ, что неволею идутъ, и съ нами тоже много разговаривать не стануть.» А драгунъ и говоритъ: «Нечего пустое говорить, а коли Господь вложилъ въ тебя свою искру, дѣлай, братъ, какъ знаешь! Теперь ты намъ за начальника, и мы должны слушаться тебя во всемъ.» — «Ладно, говорю, примѣчай, ребята, дорогу!»

Пошли мы за Вязму, остановились въ селѣ ночевать. Сгнали насъ всѣхъ въ церковь. Французы составили ружья въ козлы, приставили къ нимъ часоваго; команда ихъ, человекъ сорокъ, на фуражировку пошла, остальные по селу разбрелись; съ нами Унтера для порядка оставили. Вижу, время и мѣсто самыя спо-

собныя: подь самымъ седомъ, съ лѣвой стороны, лѣсъ, конвой разбрелся, да и нашихъ голодъ сталъ донимать, ропотъ между нами пошелъ. «Стань, говорю, ребята, побольше къ дверямъ, да какъ я съ Унтеромъ расправлюсь и скажу: «Разъ!» высаживай двери и забирай ружья и сумы!» Упалъ я передъ Божіею Матерью на колѣна: «Владычица Богородица! молюсь, помоги постоять за святую Вѣру!»—Всталъ я, хожу около Унтера, хочу молитву сотворить, да ни какой молитвѣ не наученъ, а Унтеръ ходитъ, заложа руки за спину, приступить къ нему неспособно. Мигаю своимъ, не понимаютъ. Наконецъ догадались двое, завели шумъ и драку: Унтеръ пошелъ ихъ разбирать. Я подскочилъ къ нему, выхватилъ его тесакъ, ударилъ его со всего маху по виску: онъ повалился. «Разъ!» кричу. Высадили мы двери, кинулись мы къ ружьямъ: часовой выстрѣлилъ по насъ, не знаю, попалъ ли въ кого. Въ суматохѣ повалили мы козлы и всего десятка полтора ружей захватили да три сумы. На селѣ тревога сдѣлалась, гдѣ-то барабанъ забилъ. Кинулись мы къ лѣсу. «Забирай, братцы, влѣво, и въ лѣсу все влѣво держи!» кричу я. Такъ куда тебѣ! Вправо лѣсокъ былъ поближе, туда почти всѣ и бросились, а за мною пошелъ драгунъ, да артиллеристы, да человекъ тридцать нашихъ пѣхотныхъ. Было у насъ шесть ружей да тесакъ. Тесакъ я отдалъ драгуну; мнѣ, какъ начальнику, ружье дали. Сума была неполная, всего пришлось по шести патроновъ на ружье. Прошли мы лѣсомъ сажень двѣсти, видимъ: оврагъ дремучій, глубокій—мы въ него, да по доньшку влѣво и пошли. Слышимъ, вправо отъ насъ пострѣливаютъ. Переждали мы въ оврагѣ, этакъ съ часъ, видимъ, кругомъ спокойно, мы и стали выбираться въ гору. Къ свѣту пришли въ деревню, такъ, дворовъ въ шестнадцать. Оттуда насъ въ Юхновъ доставили. Въ Юхновѣ купечество насъ снарядило, а потомъ, черезъ Калугу, представили насъ въ Главную Квартиру. Въ то время наша армія только что въ Тарутино пришла.»

II

МАТЕРІАЛЫ ОТЕЧЕСТВЕННЫЕ

II

МАТЕРІАЛЫ ОТЕЧЕСТВЕННЫЕ

II

МАТЕРІАЛЫ ОТЕЧЕСТВЕННЫЕ

третьему, т. е., чѣмъ больше длина, тѣмъ больше и высота, при одномъ и томъ же углѣ наклоненія. Слѣдовательно, они равны между собою; слѣдовательно, скорость косвенная дѣ скорости перпендикулярной будетъ, какъ высота къ ея длинѣ. См. выше.

Изъ сего видно, что тѣло, падая по наклоненной плоскости, при концѣ оной приобретаетъ такую скорость, какую приобрѣло бы оно, падая перпендикулярно.

А изъ сего слѣдуетъ, что тѣло, падая по двумъ, или многимъ, плоскостямъ, подѣ какимъ либо угломъ соединеннымъ, приобретаетъ такую же скорость, какую бы оно приобрѣло, падая перпендикулярно съ общей ихъ высоты; ибо падая по ab , скорость его приобретенная равна скорости, которую бы оно приобрѣло по ac ; падая по bc , скорость его $=bd$; падая по cd , скорость его была бы $=eh$. Но $ac+bd+eh=ak$; слѣдовательно, тѣло, падая по многимъ соединеннымъ плоскостямъ, приобретаетъ такую же скорость, какую приобрѣло бы оно, падая съ общей ихъ высоты.

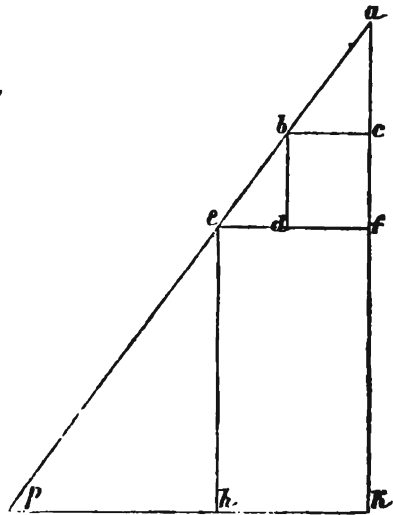

Отсюда слѣдуетъ, что въ опытахъ надѣ количествомъ скорости, вмѣсто движенія вертикальнаго, можно поставить движеніе по соединеннымъ плоскостямъ, и понеже скорости суть соразмѣрны силамъ, ихъ производящимъ, яко дѣйствія причинамъ, то къ измѣренію силъ паденія или тяжести, можно приложить движеніе по плоскостямъ. Отсюда выходитъ ученіе или теорія маятниковъ.

0

МАЯТНИКАХЪ.

Движеніе по плоскостямъ соединеннымъ есть движеніе маятника; ибо естли безконечно малыя плоскости сложить подѣ угломъ, то они изобразятъ собою кривую линію, которую можно почесть явнѣю размаха (*motus oscillationis*).

Двѣ причины ученіе о маятникахъ сдѣлали важнымъ въ Фи-

зикъ: 1) употребленіе ихъ въ стѣнныхъ часахъ; 2) наблюденіе Рихера подъ экваторомъ, подавшее поводъ къ опредѣленію фигуры земли.

1) Первый, кто примѣтилъ правильность въ движеніи маятниковъ, былъ Галилей. Его сынъ приложилъ ихъ къ часамъ, чтобъ сдѣлать ходъ ихъ постояннѣе и вѣрнѣе; но понеже отъ прикосновенія воздуха размахи маятниковъ часъ отъ часа дѣлались тише, и дуги, описываемыя ими, дѣлались меньше, то первый сей прикладъ болѣе имѣлъ остроумія, нежели пользы. Сіе побудило Гугенія рассмотреть теорію маятниковъ съ обыкновенною своею неутомимостію и проницаніемъ. Онъ чувствовалъ, что все дѣло состояло въ томъ, чтобъ заставить маятники описывать въ разные времена равныя дуги, или неравыя дуги, но въ равныя времена. Первое было невозможно по сопротивленію воздуха; и такъ онъ обратилъ все свое вниманіе на второе. Онъ тотчасъ понялъ, что съ дугами круга сего сдѣлать не можно; ибо въ кругѣ чѣмъ будетъ больше дуга, тѣмъ болѣе надобно времени, чтобъ ее описать. И такъ онъ прибѣгъ къ известной кривой линіи, которую первый примѣтилъ Мерсень.

Это циклоида. Естество сей линіи состоитъ въ томъ, что еслии кругъ ab , въ точкѣ a , разсѣчется и разложится: придетъ въ положеніе c, b, d , и сія то линія есть циклоида, а ec и ed суть ея дуги. Свойство сея линіи есть, что дуги ея bd и bc всегда совершаются въ равныя времена хотя бы онѣ были больше, или меньше. И такъ представивъ чрезъ bc маятникъ гибкой, шелковой, на пружинѣ, или нитяной, и изъ точки e утвердивъ двѣ металлическія неподвижныя дуги циклоиды ec и ed ,

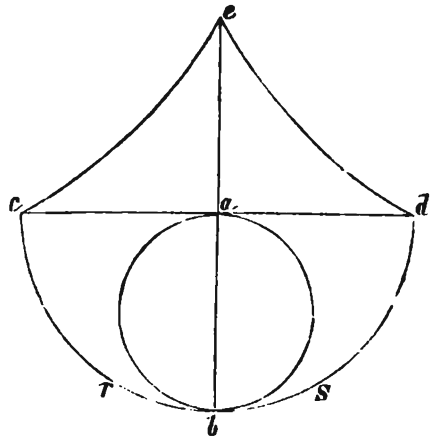

Гугеній заставилъ обвиваться маятникъ въ каждой размахъ около сихъ дугъ; тѣмъ самимъ заставилъ его двигаться по циклоидѣ c, b, d и равныя, или неравыя, дуги всегда описывать въ равныя времена. Польза сего изобрѣтенія ощутительна; ибо равенство времени размаховъ есть существенная принадлежность часовъ, безъ коей они ни

правильны, ни вѣрны быть не могутъ. Но употребленіе сего изобрѣтенія, съ одной стороны, показало многія затрудненія въ строеніи металлическихъ дугъ циклоиды и гибкаго маятника, съ другой оно же дало примѣтить, что въ циклоидѣ нижняя дуга *ubs* сливается съ дугою круга, если только она будетъ мала; и такъ, вмѣсто первой, принята послѣдняя, яко легчайшая въ строеніи, и маятники нынѣ движутся въ дугахъ круга, съ тою только предосторожностію, что сіи дуги суть очень малы въ разсужденіи долготы маятника, яко ихъ діаметра.

2) Второе употребленіе маятника есть измѣреніе тяжести въ различныхъ мѣстахъ. Мы примѣтили, что линію, описуемую размахами маятника, можно представлять соединеніемъ многихъ безконечно малыхъ плоскостей подъ тупыми углами; и понеже въ соединенныхъ плоскостяхъ тѣло приобретаетъ такую же скорость, какую получило бы оно, падая вертикально съ общей высоты, то паденіе тѣлъ по сямъ плоскостямъ и доставляетъ намъ случай къ измѣренію ихъ скорости, а, слѣдовательно, и размахи маятника, замѣняя вертикальное паденіе скоростью своего движенія, дадутъ намъ способъ измѣрять скорость мѣста; и какъ скорость падающихъ тѣлъ зависитъ отъ тяжести, на насъ дѣйствующей, то посредствомъ маятника можно примѣтить различіе тяжести въ различныхъ мѣстахъ.

Двигаясь по дугѣ *bf*, маятникъ перебѣгаетъ такую же скорость, какую бы приобрѣло тѣло, падая съ высоты *bc*; чѣмъ длиннѣе маятникъ *df*, и чѣмъ менѣе тяжесть мѣста, тѣмъ дуга *bf* больше, и тѣмъ паденіе маятника медленнѣе. Положимъ, что дугу *bf* маятникъ перебѣгаетъ въ Парижѣ въ $\frac{1}{2}$ секунды, а подъ экваторомъ ту-

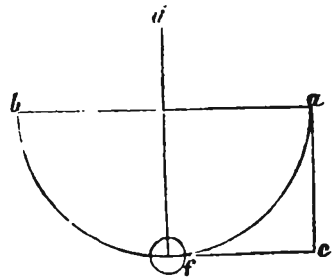

же самую дугу въ должайшее время, на примѣръ, въ $\frac{1}{2} + \frac{1}{60}$, то изъ

сравненія сихъ двухъ опытовъ выходятъ два заключенія: 1) или маятникъ подъ экваторомъ длиннѣе, или 2) тяжесть меньше. Въ наблюденіи Ришера маятникъ былъ одинъ и тотъ же; ибо хотя большій степенъ жара подъ экваторомъ и могъ увеличить долготу маятника, но сіе приращеніе не могло быть ощутительно. Оно не могло быть столько велико по наблюденіямъ термометра, чтобъ

заставить Рихера убавить пруть на $1\frac{1}{4}$ линіи, дабы сдѣлать размахи его равными размахамъ въ Парижѣ. И такъ осталось заключить, что тяжесть подъ экваторомъ менѣе, нежели идучи къ полюсамъ.

Измѣрять тяжесть посредствомъ маятника можно не на одной только землѣ, но и переносить его на планеты, и симъ способомъ узнавать тяжесть ихъ относительную. Въ слѣдствіе сего всеобщаго закона, пространство размаховъ, или длина линіи bf , всегда бываетъ соразмѣрно дѣйствующей тяжести мѣста при равныхъ длинахъ маятника. ¹⁶

4) О дѣйствіи тяжести надъ тѣлами, когда она слагается съ тою какою ни будь силою.

Мы видѣли въ теоріи сложеннаго движенія, что двѣ силы, дѣйствуя вдругъ на тѣла, заставляютъ его описывать діагональ. Необходимое условіе сего теоремы есть, чтобъ силы сіи были одинаковы, т. е., чтобъ онѣ обѣ или равномѣрно двигали тѣло, или равномѣрно ускоряли. Но если одна изъ нихъ будетъ ускорять, а другая равномѣрно дѣйствовать; если одна будетъ заставлять его совершать во второе мгновеніе втрое большее разстояніе, нежели въ первое, между тѣмъ какъ другая въ равныя времена будетъ заставлять его описывать равныя разстоянія, или короче; когда одна изъ дѣйствующихъ силъ будетъ тяжесть, а другая сила единообразная, тогда тѣло опишетъ не діагональ, но линію кривую, называемую въ высшей Геометріи параболою. Въ приложенной

¹⁶ Пусть будетъ тяжесть мѣстъ G, g , длины маятника L, l , длины дугъ или размаховъ O, o , время паденія T, t ; будетъ $O: o = Lg: lG$. Но понеже чѣмъ длиннѣе дуга, тѣмъ больше требуется времени ее перебѣжать, то $O: o = T: t$, и, слѣдовательно, $T: t = Lg: lG$, т. е., времена размаховъ въ двухъ мѣстахъ содержатся между собою въ прямомъ содержаніи длины маятниковъ и обратномъ тяжести мѣстъ; отсюда $G: g = tl: TL$: и ежели $l=L$ то $G: g = t: T$, то есть, чѣмъ больше тяжесть, тѣмъ меньше время паденія, или размаха, и обратно. Мы полагаемъ размахи не равные, или длины дугъ въ двухъ мѣстахъ различныя; но если сіи дуги будутъ равны и, между тѣмъ, совершаться будутъ не въ равныя времена, то содержаніе тяжестей будетъ слѣдующее: понеже тяжесть есть сила живая, то $G: g = TC: tc$, или по Лейбницеу $= C: c^2$; и какъ при равныхъ пространствахъ $C: c = t: T$, то, поставивъ одно содержаніе на мѣсто другого, будетъ $G: g = T^2: t^2$ и слѣд. $T: t = \sqrt{g}: \sqrt{G}$.

Если найденная тяжесть мѣста умножится на массу тѣла, то выйдетъ его вѣсъ. Слѣдовательно, вѣсъ на не всѣхъ планетахъ одинаковъ.

фигурѣ *a* изображаетъ тяжесть, и тѣло, слѣдующа одному ея впечатлѣнію, въ первое мгновеніе пробѣжало бы *ad*, во второе *de = 3ad*, въ третіе *ef = 5ad*, такъ, чтобъ, по предложенному прежде закону, скорости росли, какъ нечетныя 1, 3, 5, и такъ далѣе. Линія *am* представляетъ собою силу равнообразную; ибо *ab = bc = cm*; изъ сложенія двухъ первыхъ частей сихъ силъ, т. е., изъ *ab* и *ad*, происходитъ діагональ *aE*. Если бы въ *e*, силы тяжести *de* и сила удара *br* перестали дѣйствовать, то тѣло пошло бы по показанной линіи *es*. По понеже въ точкѣ *e* и тяжесть и ударъ возобновляютъ свое дѣйствіе и въ ономъ слагаются подъ видомъ *Er = de* и *En = bc*, то изъ сего новаго сложенія выходитъ линія *Ef*; и такъ далѣе.

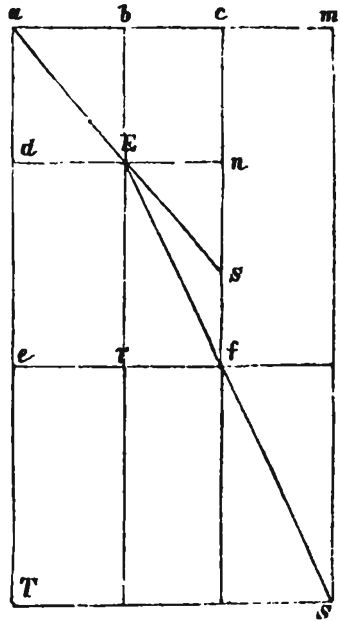

На сей теоремѣ основана вся наука метанія бомбъ или Баллистика; ибо по данной линіи *am*, или силѣ пороха, и углу направленія *lab*, всегда можно опредѣлить всѣ точки параболы, и, напротивъ, по данной точкѣ параболы, или линіи *am*, можно опредѣлить уголъ наклоненія. Когда мы называемъ линію косога перехода параболою, мы говоримъ только по приближенію; ибо въ самомъ дѣлѣ линіи *br*, *ae*, *cf* не суть параллельны, но всѣ концы ихъ *e, r, f* сливаются въ одну точку, т. е., центръ земной; но понеже уголъ, состояваемый ими очень малъ, то и можно иногда принять ихъ за параллельныя, и кривую, изъ сложенія ихъ происходящую, назвать параболою.

Изъ всего сказаннаго нами явствуетъ, что ко всякому кривому движенію потребны двѣ силы, изъ коихъ одна, бьющая тѣло къ центру, называется *centripeta*, а другая, по тангесу удаляющая его отъ центра, называется *centrifuga*, и обѣ вмѣстѣ именуются *vires centrales*.

Великій примѣръ сложенія силъ средоточныхъ мы видимъ въ движеніи небесныхъ тѣлъ, по чему и нужно слить теорію сихъ силъ съ ученіемъ о ходѣ планетъ.

ДВИЖЕНІЯ ТѢЛЪ НЕБЕСНЫХЪ.

Еслия мы себѣ представимъ, что средобіющая сила какой ни будь планеты нудитъ ее непрестанно къ s движеніемъ равномернымъ ускореннымъ; и количество сея силы изобразимъ линією fv , между тѣмъ какъ другая сила ft нудитъ ее по направленію ft движеніемъ единообразнымъ. Планета, въ слѣдствіе сихъ двухъ силъ, опишетъ діагональ fa . Ставъ въ точкѣ a , она пошла бы по линіи ab , еслия бы сила средобіющая не отвлекала ее къ s на разстояніе $ga = at = vf$. Такимъ образомъ мѣсто сложенія силъ перемѣняется, и сила ft переходитъ въ положеніе $ab = ft$, а fv перемѣняется въ ag ; въ слѣдствіе сего новаго сложенія планета перейдетъ діагональ ac . Пришедъ въ c , она пошла бы по линіи ce . Новое сложеніе силъ заставляетъ ее перемѣнить свой путь, и она идетъ по ed . Сія три діагонали, сложенныя вмѣстѣ подъ известнымъ угломъ, составляютъ кривую линію $facd$. Еслия дѣйствіе силъ продолжится далѣе, то линія, обратясь вокругъ точки S , сольется и замкнетъ себя въ f .

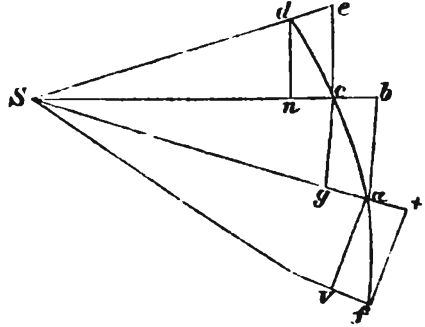

Изъ сего видно: 1) что сила средобіющая привлекаетъ планету къ одной постоянной точкѣ S по радіусу fs , а сила средотбивающая силится непрестанно удалить ее отъ точки S по тангесамъ ft , ab , ce . Для сего-то сія послѣдняя иначе называется *vis tangentialis*; 2) что силы сіи должны быть между собою равны, дабы изъ усилій ихъ могло выйти среднее криволинейное движеніе.

Прежде, нежели поступимъ мы далѣе въ розысканію сего движенія, предложимъ здѣсь два великіе закона, открытые Кеплеромъ въ ходѣ планетъ. На сихъ законахъ виситъ, такъ сказать, вся Астрономія: они то привели Ньютона къ истинной системѣ міра:

1) Планеты въ путяхъ своихъ описываютъ всегда площади, соразмѣрныя временамъ.

2) Квадраты временъ періодическихъ содержатся между собою, какъ кубы разстояній. Кеплеръ вывелъ сіи законы изъ наблю-

дений, но ихъ можно доказать а priori, какъ то сдѣлалъ послѣ него Мушенбрекъ. Vincl. §1363-й и 1386.

Если уголъ соединенія силъ во всей окружности кривой линіи пребываетъ непрѣмненъ; если тангенсъ или средоотбивающая сила всегда дѣлаетъ съ радіусомъ или силою средобіющей прямой уголъ, то движеніе планеты будетъ равномерное; ибо не будетъ никакой причины, ни ускоряющей его, ни умедляющей.

Если движеніе планеты будетъ равномерно, то путь, описываемый ею, будетъ кругъ. Положимъ, что, въ слѣдствіе перваго Кеплерова закона, двѣ площади acb и bcd описываетъ планета въ равныя времена, и, слѣдовательно, треугольникъ $acb = bcd$. Понеже мы сверхъ сего предполагаемъ, что движеніе планеты есть равномерное; слѣдовательно, пространства описываемыя ею въ равныя времена, должны быть равны; сии пространства, суть дуги ab и bd . Слѣдовательно, $ab = bd$; но въ двухъ равныхъ треугольникахъ если будутъ основанія равны, то и высоты должны быть равны же; а по тому путь планеты $ac = bc = dc$ и, слѣдовательно, линія $abde$ есть кругъ; ибо въ одномъ только кругѣ радіусы могутъ быть равны между собою.

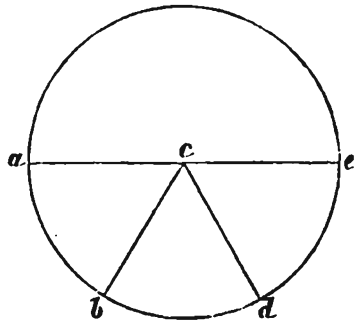

Сие послѣднее предложеніе можно доказать непосредственно изъ перваго; ибо положимъ, что уголъ соединенія силъ центральныхъ чрезъ весь путь планеты есть непрѣмненъ. Надобно необходимо положить, что путь планеты есть кругъ; ибо въ одномъ токмо кругѣ сгибъ во всѣхъ точкахъ одинаковъ и тангенсъ съ радіусомъ дѣлаетъ всегда прямой уголъ.

Но еслии уголъ сложенія силъ центральныхъ или тангенса съ радіусомъ перемѣняется, тогда движеніе бываетъ неравномерное, и въ нѣкоторыхъ точкахъ ускоряется, въ другихъ же умѣряется: основаніе сего лежитъ на томъ, что чѣмъ острѣе уголъ, тѣмъ болѣе діагональ и, слѣдовательно, скорость сложеннаго движенія.

Еслии движеніе будетъ неравномерное, то кривая линія, описуемая тѣломъ, есть эллипсисъ; ибо въ эллипсисѣ сгибъ окружности не одинаковъ; понеже уголъ, составляемый тангенсомъ и радіусомъ, въ нѣкоторыхъ точкахъ бываетъ острѣе, въ другихъ тупѣе;

а по тому движеніе бываетъ то быстрѣе то медленнѣе; такъ, на примѣръ, въ точкѣ *A* есть самое быстрѣйшее движеніе, а въ точкѣ *B* самое медленнѣйшее.¹⁷ Сообразивъ сію теорему съ наблюденіемъ,

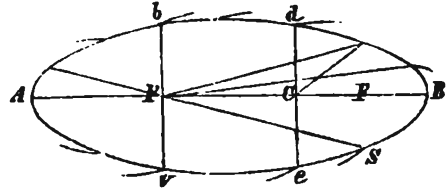

которое показываетъ, что планеты движутся въ путяхъ своихъ то быстрѣе, то медленнѣе, открыто, что онѣ движутся въ эллипсахъ и, слѣдовательно, солнце стоитъ въ фокусѣ *F*, а не въ центрѣ *C*. Отсюда слѣдуетъ, что, опредѣливъ точки извѣстныхъ эллипсиса, можно опредѣлить и точки, въ коихъ планета въ извѣстныхъ временахъ находится будетъ. Сіе опредѣленіе, будучи сообразно со всѣми наблюденіями, неоспоримо утверждаетъ эллиптическій путь планетъ.

Но какого рода суть сіи центральныя силы? Сей вопросъ ведетъ насъ къ розысканію ихъ природы.

о

естествѣ средоточныхъ силъ.

Доказавъ, въ предыдущихъ примѣчаніяхъ, что къ кривому движенію необходимо нужны двѣ силы, изъ коихъ бы одна была единообразна, а другая ускоряющая, не трудно понять, что сила средотбивающая, понеже она дѣйствуетъ одинаково, есть сила единообразная. И такъ она по природѣ своей относится къ роду силъ, отъ удара происходящихъ.

То же самое разсужденіе вразумляетъ насъ: 1) что сила средобіющая есть сила ускоряющая; 2) что она дѣйствуетъ непрерывно или повторяетъ непрестанно свои впечатлѣнія; но составляетъ ли она собою родъ особливои силы, или есть одна и та же тяжесть, приложенная къ великимъ разстояніямъ, разрѣшеніе сего вопроса продѣлетъ много свѣта на систему міра.

Два характера средобіющей силы, ускореніе ея и непрерывное повтореніе дѣйствія, хотя и суть общи, ей съ тяжестью, не довлѣютъ

¹⁷ Сверхъ сего положивъ, что площади *AFv* и *BFs* описываются въ равныя времена, надобно, чтобъ онѣ были равны. Но высота площади *BFs* несравненно болѣе высоты треугольника *AFv*; слѣдовательно, линія *Av* болѣе линіи *Bs*, скорость же меньше, нежели въ точкахъ *Av*.

однако жъ, къ тому, чтобы постановить совершенное сходство между сими двумя силами; къ сему требуется, во первыхъ, чтобы дѣйствіе силы средобіющей непрерывно направлялось къ одной извѣстной точкѣ, такъ какъ дѣйствіе тяжести всегда направляется въ центръ. Во вторыхъ, чтобы законъ ея ускоренія былъ сообразенъ или одинаковъ съ закономъ ускоренія тѣлъ, падающихъ по тяжести. Еслии два сіи свойства будутъ открыты въ силѣ средобіющей, тогда, безъ всякаго сомнѣнія, можно будетъ утвердить, что сила сія и тяжесть суть одно и то же.

Изъ перваго Кеплерова закона Ньютонъ нашелъ, что еслии тѣло, ударяемое средоточными силами, будетъ описывать въ равныя времена равныя площади, то надобно, чтобы оно привлекаемо было къ одной постоянной точкѣ. Сіе предложеніе, по необходимому послѣдствію вытекающае изъ Кеплерова закона, вразумляетъ насъ, что всѣ планеты стремятся къ одному извѣстному центру, которой есть солнце; понеже всѣ планеты описываютъ площади, соразмѣрныя временамъ. Такимъ образомъ средобіющая сила имѣетъ первое отличительное свойство тяжести, т. е., стремить тѣла къ центру.

Второе отличительное свойство тяжести, открытое Гугеніемъ, есть заставлятъ тѣла въ первую секунду перебѣгать 15 футовъ. Имѣетъ ли свойство сіе средобіющая сила, и законъ ея дѣйствованія есть ли одинаковъ съ симъ закономъ тяжести? Чтобы отвѣчать на сей послѣдній и рѣшительный вопросъ, надобно открыть законъ средобіющихъ силъ.

Сей законъ произвелъ Ньютонъ изъ втораго Кеплерова закона; ибо положивъ, что квадраты періодическихъ временъ содержатся между собою, какъ кубы разстояній, необходимо слѣдуетъ, что силы средобіющія будутъ дѣйствовать въ обратномъ содержаніи квадратовъ разстояній.¹⁸

Но сей законъ есть ли законъ тяжести?

Прежде, нежели рѣшимъ сей вопросъ, мы примѣтимъ, что силы средоточныя однимъ и тѣмъ же слѣдуютъ законамъ во всѣхъ тѣлахъ небесныхъ; слѣдовательно, доказавъ, что въ одномъ изъ нихъ

¹⁸ Чтобы доказать сіе послѣдствіе, надобно опредѣлить количество средобіющей силы. Въ данномъ кругѣ сіе количество изображаетъ линія *Lc*, ибо тѣло описываетъ дугу *me* въ слѣдствіе двухъ силъ *ml* и *md*. Еслии бы оно двигалось на одной только средоточивающей силѣ, оно пошло бы по тангенсу *ml*

сила средобіющая есть таже самая, которую мы здѣсь на землѣ при-
мѣчаемъ, тѣмъ самымъ мы установимъ систему всеобщаго тяготѣнія.
Опредѣлимъ силу средоточную въ лунѣ, ¹⁹ Понеже кругъ луны извѣ-
стенъ, то будетъ извѣстна и дуга Lm , которую она проходитъ, на
прямѣрь, въ одну минуту. Разрѣшивъ
сію дугу на простыя силы, Lr изобра-
зить силу средобіющую луны въ одну
минуту, LI или радіусъ извѣстенъ;
ибо извѣстно разстояніе луны отъ сре-
доточія земнаго; rm синусъ извѣс-
тенъ; ибо извѣстна его дуга Lm . А
по тому извѣстенъ будетъ и косинусъ
 rI ; но $Lr = LI - rI$; слѣдова-
тельно, Lr опредѣлится. Найдено, что
 $Lr = 15$ футамъ; слѣдовательно, луна въ минуту упадетъ къ зем-
лѣ на 15 футовъ; естли сила, заставляющая ее упадать, или при-
влекающая ее къ землѣ, есть таже самая тяжесть, которая здѣсь
на землѣ ощутительна, то на поверхности земли она должна за-
ставить падать тѣла на 15 футовъ въ секунду или 54,300 въ ми-
нуту. ²⁰

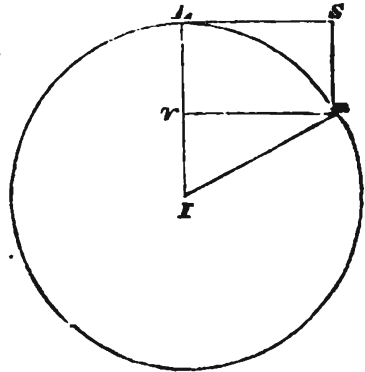

и, слѣдовательно, удалилось бы отъ круга
на разстояніе Le , ибо $mc = ce$ и, сверхъ
того, мы полагаемъ уголъ при C бесконе-
чно малымъ, слѣдоват., mc почти параллельна,
 Ce и, слѣдовательно, однолинійна съ Le ,
а по тому Le и можетъ изображать количе-
ство силы средобіюющей. Естли бы тѣло
двигалось по одной только средобіюющей силѣ,
оно приближалось бы къ центру, на линію
 $md = Le$; слѣдовательно, Le можетъ изобра-
зить количество силы средобіюющей, которое,
какъ видно, всегда равно бываетъ силѣ сре-
добіюющей. И такъ все дѣло состоитъ въ

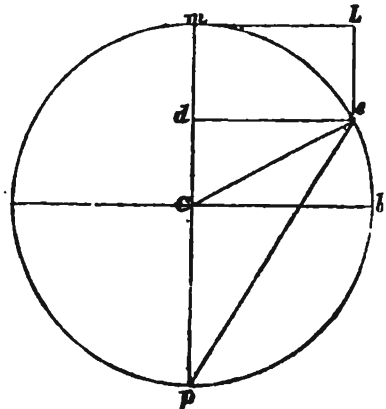

томъ, чтобы опредѣлить линію Le или md , принять me , по малости ея, за прямую.
Понеже de будетъ синусъ m , слѣд., къ радіусу mc перпендикулярна, выйдетъ
 $md : de = de : dp$. Но какъ dp не можетъ опредѣлиться; ибо ищется md , то, по
малости угла C , вмѣсто dp можно принять весь данной діаметръ mp ; и такъ
 $md = \frac{de^2}{pm}$; вмѣсто синуса можно принять дугу, когда она бесконечно мала, слѣдо-

Но все опыты, начиная от опытов Гюгенія, согласно утвѣр-
 ютъ, что тѣла, падая на землѣ, въ первую секунду проходятъ
 15,0976 или точнѣе 15,1200 футовъ; слѣдовательно, сила средоблю-
 щая луны и тяжесть есть одно и то же, а, слѣдовательно, и вообще
 средоблющія силы планетъ и всѣхъ тѣлъ небесныхъ суть виды та-
 жести; слѣдовательно, все во вселенной тяжело, и система всеобщаго
 тяготѣнія стоитъ на неизбѣжныхъ основаніяхъ.

ват. $md = \frac{me^2}{pm}$; me есть разстояніе, которое пробѣгаетъ тѣло въ данное время.

Но разстояніе, пройденное въ известное время, есть скорость (по опредѣленію),
 слѣдоват., вмѣсто me можно поставить C , и $md = \frac{C^2}{pm}$; md есть изображеніе сре-

доточной силы, и такъ назовемъ ее V , и сію $V = \frac{C^2}{pm}$; pm есть діаметръ, и такъ

$V = \frac{C^2}{D}$, а слѣдоват. въ двухъ равныхъ кругахъ силы $V: v = \frac{C^2}{D} : \frac{c^2}{d}$; діаметры со-

держатся какъ радіусы; и такъ наша аналогія разрѣшается на сію $V: v = \frac{C^2: c^2}{R: r} =$

$C^2r: c^2R$ (если $R=r$, то $V: v = C^2: c^2$, если $C=c$, то $V: v = r: R$). Иначе

въ равномерномъ движеніи $C: c = \frac{S: s}{T: t}$ то назвавъ разстояніе S, s , періодами

P, p , а времена T, t , временами періодическими, будетъ: $V: v = \frac{pr^2}{T^2} : \frac{P^2R}{t^2}$ или

$\frac{p^2}{T^2R} : \frac{P^2}{t^2r}$; но періоды содержатся какъ радіусы, то будетъ $V: v = \frac{R^2}{T^2R} : \frac{r^2}{t^2r}$;

слѣдовательно, $T^2: t^2 = VR: vr$. Но по Кеплерову второму закону $T^2: t^2 = R^2: r^2$; слѣ-

довательно, $R^2: r^2 = VR: vr$; слѣдовательно, $R^2: r^2 = v: V$ или $V: v = r^2: R^2$

Такимъ-то образомъ изъ Кеплерова втораго закона Ньютонъ открылъ великій за-
 конъ дѣйствованія силъ центральныхъ, который состоитъ въ томъ, что силы
 средоблющія дѣйствуютъ, при равныхъ массахъ, какъ обратно квадраты разсто-

яній. Вся сила умствованій состоитъ въ сихъ аналогіяхъ: $V = \frac{de^2}{pm} = \frac{me^2}{pm} =$

$\frac{C^2}{pm} = \frac{c^2}{D}$. Слѣдоват. $V: v = \frac{C^2}{R} : \frac{c^2}{r} = \frac{S^2}{T^2R} : \frac{s^2}{t^2r} = \frac{P^2}{T^2R} : \frac{p^2}{t^2r} = \frac{R^2}{T^2R} : \frac{r^2}{t^2r} =$

$\frac{R}{T^2} : \frac{r}{t^2}$. Слѣдовательно, $T^2: t^2 = VR: vr$; но по Кеплерову закону $t^2: T^2 = R^2: r$

слѣдовательно, $V: v = r^2: R^2$.

¹⁰ Разстояніе луны отъ земли есть 60 поудіаметровъ земныхъ, слѣдовательно, $LI =$
 60 поудіаметровъ земныхъ. Окружность земли, по исчисленію Шварда = 1,232,996,000
 футовъ; отсюда по данному поудіаметру земли = l и поудіаметру луннаго круга =
 60 и по исчисленной окружности, можно найти по тройному правилу кругъ луны,
 равный 4394976000 футовъ. Сей кругъ луна совершаетъ въ 27, 7 7 часовъ 43',

причинъ тяготѣнія.

Сцѣпленіе тѣлъ, химическое сродство, тяжесть, сила средоблющая, суть виды одной и той же силы, различные только образы ея дѣйствія, и, слѣдовательно, всѣ они утверждаются на одномъ началѣ. Но какое есть сіе начало? Вотъ вопросъ, раздѣляющій два рода философіи: философію картезіанскую отъ философіи Нютоновой. Декартъ рѣшитъ вопросъ, вводя въ строеніе міра тонкую матерію и препоясуя вихрями всѣ тѣла небесныя. Нютонъ довольствуется только доказать, что всѣ сіи явленія составляютъ одинъ великій законъ природы, и, назвавъ его всеобщимъ тяготѣніемъ или притягательною силою, онъ останавливается и на вопросъ: какая есть причина сей силы притягательной? онъ молчитъ, или говоритъ: Не знаю. Послѣдователи Нютона разрѣшаютъ споръ, отвергая самый вопросъ; ибо они утверждаютъ, что тяжесть или притягательная сила есть существенное качество матеріи и по тому смѣшно бы было спрашивать, какое есть начало, когда она и-какого не имѣетъ.

И такъ или вихри суть причиною тяготѣнія, или всеобщій законъ природы, коего причина намъ не извѣстна, или наконецъ тяжесть есть существенное свойство матеріи и сама себѣ виною.

Прежде нежели мы приступимъ къ разсмотрѣнію сихъ трехъ мнѣній, мы замѣтимъ, что въ первомъ надобно доказать: 1) что одна и таже тонкая матерія удареніемъ своимъ можетъ произвести в сцѣпленіе тѣлъ, и тяжесть, и центроблющую силу; 2) что матерія

4'', 45, или, оставивъ секунды и терція, въ 39343 минуты. Раздѣливъ кругъ ея на время обращенія, выйдетъ дуга, которую она проходитъ въ одну минуту = 187,961; слѣдовательно, дуга $Lm = 187,961$. Но вынесенному предыдущему пригѣчанію, сила средоблющая $Lr = \frac{Lm^2}{2LT} = \frac{187961^2}{2LT}$; 2Lt , или діаметръ луннаго круга

опредѣляется по его оруджности и содержанию Меціеву 355.: $113 = 7394976000$:

$x = LT = 2353893769$ футовъ; и такъ $Lr = \frac{187,961^2}{2353893769} = 150649$ футовъ; и

такъ $Lr = \frac{187\ 961^2}{235,3893,769}$; и такъ луна падаетъ въ одну секунду (опредѣливъ сіе по пропорціи $s = t^2: t^2$), на 0,0042 фута или въ одну минуту къ землѣ на 150649 фут.

сія въ самомъ дѣлѣ существуетъ. Во второмъ надобно только доказать, что всѣ сія явленія суть слѣдствія всеобщаго закона притягательной силы; въ третьемъ, что сія притягательная сила есть существенное свойство тѣлъ.

0

системъ Декарта.

Декартъ восходитъ къ началу міровозданія и подполагаетъ, что все вещество вселенныи въ началѣ своемъ раздѣлено (ымо на твердыя кубическія части, совершенно сплоченныи между собою и не оставляющія никакой пустоты, ни разверстія.

Сему веществу Творецъ впечатлѣлъ два движенія: каждой части особенное, около своего центра, и общее многимъ частямъ, вмѣстѣ взятымъ, около одного извѣстнаго средоточія; такимъ образомъ вещество раздѣлилось на нѣсколько движущихся системъ, изъ коихъ каждая имѣла свой центръ и состояла изъ извѣстнаго числа частей, движущихся вокругъ себя.

Сіе движеніе естественно влекло съ собою разрывъ и сотрєніе частей угловатыхъ. Сіе сотрєніе два должноствовало произвести послѣдствія: 1) превратить кубическую фигуру частей въ сферическую; 2) родить изъ отдѣлившихся угловатыхъ частей особенной родъ тѣнчайшей матеріи, и сію тонкую матерію Декартъ называлъ первою стихіею—это душа въ мірѣ въ его системѣ; ибо она входитъ въ большую часть явленій свѣта.

Кубы, превращенные сотрєніемъ угловъ въ шары, онъ именовалъ второю стихіею или веществомъ шаровиднымъ; наконецъ онъ далъ имя третьей стихіи грубымъ и неправильнымъ толщамъ, великимъ кускамъ, отторгнутымъ отъ первоначальныхъ кубовъ сверхъ тонкой матеріи.

²⁰ Ибо сила центробіющая должна дѣйствовать въ обратномъ содержаніи квадратовъ разстояній, слѣдоват., дѣйствіе ея на лунѣ къ дѣйствию на землѣ $1^{\circ} : 60^2$, или назвавъ сія дѣйствія A и a , будетъ $A : a = l : 3600$; но дѣйствіе ея на лунѣ или $A = 0,0042$; и такъ будетъ $0,0042$ фута: $a = l : 3600$; откуда $a = 15$ фут. съ нѣкоторою дробью, какъ вамъ таблица наблюденій надъ паденіемъ тѣлъ Г. Босю въ самомъ дѣлѣ и показываетъ.

(Отверстіе угла mCe на чертежѣ увеличено для того, чтобы лучше показывать величину линіи Le и дуги me .)

Сія три стихіи, смѣшанныя въ своемъ началѣ по дѣйствию различной ихъ тяжести, потомъ отдѣлились; первая, яко легчайшая, устремилась къ центру своей системы и составила солнце того міра, къ коему она принадлежала: вторая заняла ближайшее къ ней пространство и, въ видѣ тѣла прозрачнаго, составила небеса и воздухъ; третія, яко тяжелѣйшая, отторгнулась далѣе отъ средоточія, и составила собою кометы и планеты.

Сверхъ сихъ особенныхъ мѣстъ каждой стихіи, двѣ первыя Декартъ употребляетъ къ наполненію пустотъ, естественно остающихся въ составѣ третьей. Первая стихія особливо играетъ величайшую роль въ системѣ Декарта; ибо, движась съ быстротою во всѣ направленія, и будучи способна принимать на себя всѣ виды, она, по первому знаку, готова помогать во всѣхъ изъясненіяхъ послѣдователямъ Декарта.

Когда разъ движеніе дано матеріи, оно не можетъ его лишиться: ибо оно преливается отъ одного тѣла къ другому, и сіе-то преливаніе или безпрестанное продолженіе движенія въ тѣлахъ Декартъ называетъ постояннымъ ударомъ (*impulsus physicus constans*), и почитаетъ его единственнымъ началомъ всѣхъ перемѣнъ и движеній, видимыхъ въ свѣтѣ.

Вотъ начальное очертаніе Декартовой системы. Нѣтъ спору, что одинъ только великой умъ могъ обнять единымъ взоромъ всю природу и, сквозь тьму разнообразныхъ явленій, пробиться къ общему ихъ началу. Надобно имѣть великое, смѣлое, творческое, соображеніе, чтобъ принятыя соиздать міръ, и систему Декарта всегда будутъ почитать величайшимъ памятникомъ разума человеческого. Величество, простота, все въ ней есть; недостаетъ только великой печати, кою истина прилагаетъ къ твореніямъ природы—свидѣтельства опыта.

Изъясненіе явленій.

Чтобъ судить о крѣпости системы вообще, надобно, во первыхъ, разсмотрѣть сообразность съ опытомъ, легкость, простоту, съ кою въ ней изъясняются явленія.

Въ системѣ Декарта изъясняется сдѣленіе тѣлъ слѣдующимъ образомъ. Тѣло твердое, говорятъ его послѣдователи, есть то, въ которомъ давленіе окружающей его жидкой стихіи довольно сильно къ тому, чтобъ соединить его начала и содержать ихъ въ совер-

шенномъ покоѣ. Напротивъ, тѣло бываетъ жидко, когда удареніе той же стихіи, содержащейся въ его частяхъ, силится раздвинуть ихъ и противится внѣшнему давленію.

Но сіе давленіе внѣшней стихіи въ воздушномъ насосѣ естли не уничтожается, по крайней мѣрѣ, нарочито уменьшается, между тѣмъ какъ Гугеній опытомъ дозналъ, что сцѣпленіе тѣлъ еще довольно сильно бываетъ въ семъ положеніи къ тому, чтобъ двѣ доски мраморныя содержать столь твердо сплочеными, что надобно къ нижней привѣсить три фунта вѣсу, чтобъ отдѣлить ее отъ верхней.

Сей опытъ заставилъ Картезианъ прибѣгнуть къ тонкой своей матеріи, и къ малому количеству оставшагося въ насосѣ воздуха присовокупить ея содѣйствіе. Но сіе содѣйствіе не можетъ имѣть мѣста; ибо, по собственному ихъ подложенію, матерія сія должна быть столько тонка, что чрезъ всѣ поры она проходитъ свободно и, слѣдовательно, никакого давленія произвестъ не можетъ.

Изъясненіе о тяжести.

Чтобы изъяснить тяжесть, Декартъ опоясуетъ землю земнымъ вихремъ. *Gravitatem ex eo origi dico, quod materia subtilis, circa terram citissime rotata, impellat terrestria corpuscula versus, motus sui centrum: sicuti experiri poteris aquam in vase magno in girum movendo atque in eam coniciendo exigua ligni frusta: tum enim frusta ista omnia versus aquae medium ferri, atque ibi sustentari non secus, quam terram in medio materiae subtilis.*

Descartes. Epist. II, 30.

Опытъ, назначенный Декартомъ, основывается на средоточныхъ силахъ; понеже сіи силы измѣряются скоростію и толщею тѣлъ движущихся, то избытокъ скорости въ одномъ изъ нихъ можетъ наградить недостатокъ его массы.

Естли въ стеклянной шарѣ, наполненной водою, опустить нѣсколько кусочковъ воску съ свинцомъ, и тогда какъ сіи кусочки будутъ плавать въ нѣкоторомъ разстояніи отъ внутренней поверхности шара, сообщится ему движеніе, тогда силою движенія, даннаго водѣ и сообщеннаго отъ нея воску, кусочки пойдутъ, говорятъ Декартъ, къ центру шара, а опытъ—къ оси. Кому жъ больше вѣрить? Конечно, опыту! ¹¹

¹¹ Сіе паденіе внизъ кусочковъ происходитъ отъ того, что водѣ сообщено болѣе средоточивающей силы, въ слѣдствіе коей она стремится отойти отъ своего

И такъ, если, вмѣсто воды, поставимъ мы тонкую матерію, а на мѣсто воску тѣла земныя, и дадимъ сей массѣ движеніе, конечно, тѣла упадутъ: но они упадутъ къ оси земной, а не къ средоточію ея, между тѣмъ какъ всѣ опыты увѣряютъ насъ, что они стремятся къ центру. Такимъ-то образомъ Декартъ разрушилъ сямъ собственное свое изъясненіе; между тѣмъ, однако жъ, положеніе его было слишкомъ остроумно, слишкомъ механически устроено, чтобы можно было его безъ сожалѣнія оставить

По сему Гугеній взялся его поправить и, вмѣсто одного вихря, положилъ множество другихъ, движущихся въ различныя стороны, дабы, соединеніемъ ихъ, принудить тѣла падать къ центру. Но сія новая система не была щастливѣе первой; одна проста, но недовольна, другая, можетъ быть, довѣла бы къ изъясненію явленія, но какъ можно допустить матерію движущуюся во всѣ стороны и не уничтожающую своего движенія? Какимъ образомъ, дѣйствуя на другія тѣла, она не будетъ дѣйствовать на себя самую, и ежели она двинется въ стороны противныя, какимъ образомъ она можетъ продолжать свое движеніе? ²²

Режись, Прива де Мольера, Фонтенель, Реполь, Дюгамель, Вариньонъ — всѣ старались поправить Декартову систему, но никто не успѣлъ: Сей послѣдній, подположивъ, что какой нибудь кубъ твердаго тѣла находится въ разстояніи одного фута отъ земли, примѣчая, что количество воздуха, надъ нимъ стоящее, несравненно превышаетъ количество воздуха, подъ нимъ находящееся, и по тому верхній столбъ давитъ сильнѣе тѣло, нежели нижній ему сопротивляется, и по тому тѣло должно упасть. Но Вариньонъ выпускалъ здѣсь изъ виду самое простое, самое извѣстное, свойство воздуха, по которому тончайшей олой его можетъ противиться всему столбу, на немъ стоящему; ибо упругость и сопротивленіе воздуха соразмѣрно бываетъ не толстотѣ его собственной, но давленію столбовъ, его окружающихъ и его сжатію. Между тѣмъ споръ о вихряхъ продолжался съ жаромъ и Парижская Академія Наукъ предложила его, въ видѣ обыкновеннаго годоваго вопроса, въ 1728 году.

центра по тангенсу и, встрѣчая на пути своемъ кусочекъ воску, сбиваетъ его постепенно внизъ.

²² Доказать не можно, какимъ образомъ вихри Гугеніевы могутъ имѣть превышающую скорость тѣлъ, падающихъ въ 17 разъ. Vid. Kraft Prol. Phys. S 195, tom. I.

Билфингеръ представилъ пресловутое свое разсужденіе: «De causa gravitatis,» и оно одержало верхъ надъ всѣми другими не по тому, чтобъ рѣшило совершенно вопросъ, но по тому, что болѣе всѣхъ другихъ было обдуманно, болѣе имѣло философіи и мыслей. Сей тонкой и неутомимой метафизикъ полагаетъ два вихря, пересѣкающіе себя подъ прямымъ угломъ, изъ коихъ одинъ осью имѣетъ діаметръ, а другой ось полярную. Онъ приложилъ опытъ и показалъ способъ сообщить шару вдругъ два сіи движенія, но опытъ его неудаченъ и тѣла не йдутъ къ центру, но кружатся съ осью. «Я могу увѣрить въ семь, говоритъ Ноллетъ, послѣ того какъ я повторилъ много разъ сей опытъ при глазахъ проницательнѣйшихъ наблюдателей.» И Ноллету можно въ семь повѣрить; ибо онъ самъ поборааетъ Декарту.

Сверхъ сего, два вихря одинаковой матеріи, пресѣкая себя взаимно, непремѣнно должны смѣшаться, и, слѣдовательно, подположеніе Билфингера разрѣшится на Декартово.

Вообще система вихрей встрѣчается со многими непреодолимыми затрудненіями, какъ, на примѣръ:

1) Еслили тяжесть тѣла и ихъ паденіе есть слѣдствіе удара, то тонкая Декартова матерія или эфиръ, долженъ бы былъ иначе дѣйствовать на тѣла въ покоѣ, нежели на тѣла въ движеніи; ибо ударъ дѣйствуетъ на первыя всею своею силою, на вторыя же избыткомъ ея.

2) Сила удара опредѣляется пространствомъ поверхности, но вѣсъ тѣла всегда пропорціоналенъ массѣ.

3) Сила удара соразмѣрна точкамъ касанія, но тяжесть равно дѣйствуетъ на тѣла и мягкія и твердыя и прочія.

Но, не входя во всѣ сіи затрудненія, мнѣ кажется, можно остановить и смѣшать всѣ изъясненія Картезианцевъ однимъ вопросомъ: «Откуда тяжесть въ эфирѣ?» ибо къ круговому движенію необходимо требуется двѣ силы: одна случайная, каковъ есть ударъ, и другая постоянная, непрестанно дѣйствующая и влекущая тѣло къ одной извѣстной точкѣ ускоряющимъ движеніемъ, какъ то самую, строгою Геометріею изъ перваго Кеплерова закона доказалъ Нютонъ и сія сила, какъ мы видѣли въ примѣчаніи о силахъ средобіющихъ, есть истинная тяжесть. И такъ откуда тяжесть въ эфирѣ, когда самъ онъ есть послѣдняя причина тяжести? ²³ Надобно или подположить

²³ Декартъ сіе предвидѣлъ, и встрѣтилъ возраженіе сіе тѣмъ, что солнце, яко вели-

нелѣпость и сказать, что Богъ непрестанно повторяетъ ударъ въ ея рѣ, или противъ доброй Логикки; частнымъ предложеніемъ рѣшить общій вопросъ, или наконецъ разстаться съ системою Декарта. Но, чтобъ разрушить ее въ конецъ, надобно рассмотретьъ изъясненіе, какое можетъ она доставить средобіющей силѣ небесныхъ тѣлъ.

Изъясненіе средобіющихъ силъ.

Декартъ, опоясуя всѣ планеты особливими вихрями, всѣ сіи частныя вихри соединяетъ или связуетъ общими великимъ вихремъ солнечнымъ, уносящимъ ихъ къ сему свѣтилу, яко къ средоточію ихъ движенія.

Но, примѣчаетъ Мопертюй (*Figures des astres*), сего не довольно, чтобъ изъяснить движеніе планетъ вокругъ солнца; надобно еще согласить сіе изъясненіе съ двумя извѣстными Кеплеровыми законами, что, однако жъ, не возможно». Въ самомъ дѣлѣ.

1) Площади, описуемая планетами, суть пропорціональны временамъ.

Изъ сего закона слѣдуетъ, что сила вихрей или скорость ихъ движенія будетъ въ обратномъ разстояніи ихъ отъ центра; ибо положивъ $S: s = T: t$, и зная, что $S: s = DC: dc$; ибо чѣмъ больше будетъ разстояніе D отъ центра или фокуса, и чѣмъ больше скорость C или величина дуги, которая служитъ основаніемъ площади, тѣмъ больше будетъ самая площадь S ; и такъ, еслии времена будутъ равны, то $S=s$ и $DC=dc$; а отсюда $C: c = d: D$.

2) Квадраты періодическихъ временъ содержатся между собою, какъ кубы разстояній или $t^2: t'^2 = D^3: d^3$; изъ сего закона произвелъ Ньютонъ свой всеобщій законъ тяготѣнія или силъ центральныхъ, т. е., $V: v = d^2: D^2$.

Но понеже $V: v = C^2 d: c^2 D$ (примѣч. вынес. о естествѣ средоточныхъ силъ), то будетъ $Cd^2: cD^2 = d^2: D^2$ и, слѣдовательно, $C: c = d: D$, или $C: c = \sqrt{d}: \sqrt{D}$.

Итакъ сила однихъ и тѣхъ же вихрей будетъ по одному закону $d: D$, а по другому $\sqrt{d}: \sqrt{D}$.

кая масса тонкой матеріи, обращаясь вокругъ себя, сообщаетъ свое движеніе ближайшимъ вихрямъ. Но, сверхъ сего, что скорость сего движенія не отвѣчаетъ второму Кеплерову закону, какъ то исчислялъ Ньютонъ (*Maupertius, Figures des astres, pag 134*), сверхъ сего всегда остается спрашивать: «Откуда круговое движеніе въ солнцѣ?»

Мнѣ кажется, говорить Мопертюй, сіе ощутительное противорѣчіе довольно къ тому, чтобъ разрушить изъясненія Картезіанцевъ; сверхъ сего есть доказательство, неменѣе сего сильное: Различные слов вихря должны имѣть почти такую же плотность, какую планеты, ими уносимыя; ибо каждая планета держится на вихрѣ, въ которой она погружена, и сіи слов движутся съ величайшею быстрою; между тѣмъ мы видимъ, что планеты проходятъ черезъ нихъ безъ всякой перемѣны въ своемъ движеніи. Сверхъ того, по системѣ Декарта самыя кометы должны имѣть свой вихри, и сіи вихри проникають черезъ вихри планетъ, не смѣшиваясь и не дѣлая ни малой другъ другу разстройки! Непонятно!

В) О бытіи Декартова начала.

Естьли бы тонкая матерія, въ видѣ вихрей окружающая землю и планеты, и довѣла бы къ изъясненію явленій, отъ ея подположенія зависящихъ, между тѣмъ, однако жъ, бытіе ея требовало бы новыхъ доказательствъ; ибо часто нелѣпость очень удачно изъясняетъ нѣкоторые случаи въ природѣ; при всемъ томъ, однако жъ, въ доброй Логикѣ останется она нелѣпостью, доколѣ, независимо отъ сихъ случаевъ, докажется чѣмъ ни будь бытіе ея. Но чѣмъ доказать бытіе тонкой матеріи? Декартъ оставляетъ сему вопросу, въ планѣ своего мірозданія, пустое мѣсто, и никто изъ послѣдователей его сего мѣста не наполнилъ. Это правда, что многія явленія заставляютъ допустить матерію тончайшую огня и воздуха, чрезвычайно упругую, входящую во всѣ поры и открывающуюся намъ въ лучахъ солнца, въ истеченіяхъ электрическихъ и вихряхъ магнита. Но есть ли сія матерія въ самомъ дѣлѣ существо отличное отъ огня, или та же самая стихія утонченная, никто еще не разрѣшилъ сего доселѣ.

И такъ начало, на коемъ Декартъ утвердилъ свою систему, есть одно чистое подположеніе, и бытія его ничѣмъ доказать не можно.

Система Декарта, колеблясь такимъ образомъ почти съ самаго времени своего рожденія, сражаема и защищаема попережѣнно великими людьми, не вытерпѣвъ ударовъ, кои далъ ей Ньютонъ и его поборники, пала наконецъ и рузрушилась до основанія. Но въ самыхъ ея развалинахъ дышетъ еще великой умъ и смѣлое воображеніе ея творца: царство вихрей прешло, и на мѣстѣ ихъ Ньютонъ, на столпахъ самой истины, воздвигъ простое великолѣпное зданіе всеобщаго тяготѣнія.

0

СИСТЕМА НЬЮТОНА.

Ньютонъ не предполагаетъ ничего, и ставитъ свою систему на явленіяхъ природы: онъ открываетъ только всеобщій законъ, и не заставляетъ природу слѣдовать ему, но показываетъ только, что она всегда и вездѣ ему слѣдовала. Не надобно спрашивать его, по чему она такъ? На сей вопросъ онъ молчитъ: онъ указываетъ только, что отъ начала міра таковъ вездѣ былъ ходъ ея.

Изъ перваго Кеплерова закона онъ произвелъ, чрезъ самую строгую Геометрію, что тѣло, кружащееся около другого и описывающее площади, соразмѣрныя временамъ, долженствуетъ къ нему стремиться, и сіе стремленіе называетъ онъ притягательною силою.

Изъ втораго Кеплерова закона онъ съ такою же строгостію вывелъ, что сія сила должна дѣйствовать въ прямомъ содержаніи массъ и обратномъ квадратовъ разстояній.

Вотъ и вся Ньютонова система.

Чтобъ еще болѣе утвердить ее, онъ изслѣдываетъ, какую линію должны описывать тѣла, управляемая симъ закономъ притягательной силы, и находитъ, что путь ихъ есть эллипсисъ. Кажется, согласились съ нимъ и всѣ планеты быть въ опредѣленные имъ времена, на мѣстахъ, которыя онъ имъ назначилъ; самыя кометы ему повиновались; ихъ теченіе открыто и предопредѣлено, и онѣ не преминули явиться въ положенное астрономами время въ данныхъ точкахъ ихъ путей самыя неправильности въ движеніи луны и другихъ спутниковъ суть новые доводы притягательной силы; ибо онѣ суть слѣдствія переменнаго притяженія многихъ тѣлъ.

И такъ всѣ тѣла небесныя тяготеютъ: планеты на солнце, а спутники на свои планеты.

Примѣтите здѣсь, съ какою простотою, и легкостію, и величіемъ Ньютонъ движетъ свѣтъ: поставивъ солнце въ фокусъ, онъ располагаетъ вокругъ него планеты въ различныхъ разстояніяхъ, и даетъ имъ всѣмъ силу тяготѣнія. Теперь осталось Богу прикоснуться къ каждой изъ нихъ своимъ перстомъ, осталось тронуть ихъ разъ навсегда по тангенсу круговъ; и все движется во вселенной; начнется время, и въ безмѣрномъ пространствѣ небесъ покатятся сія великія громады, въ первый разъ проложатъ они свой криволиней-

ной путь, по коему будутъ вращаться въ вѣкъ или докогда деовица, двигнувшая ихъ, не остановитъ. Мнѣ кажется умъ Нютоновъ быть присущъ, когда Богъ создалъ міръ.

Еслии луна тяготѣетъ на землю, то тѣла земныя еще болѣе должны тяготѣть на нее. Наблюденіе Гугенія надъ паденіемъ тѣлъ доказало, что одна и та же тяжесть одушевляетъ и луны и камень.

Но еслии части земли тяготѣютъ на нее, то онѣ должны тяготѣть и на себя взаимно; ибо всякое тѣло имѣетъ оной центръ и массу. Это правда, что сіе частное тяготѣніе поглощается общимъ, между тѣмъ, однако жъ, въ нѣкоторыхъ явленіяхъ сила его ощутительна.

Два свинцовыя полусферія, чисто отполированныя и сложенныя по плоскости сѣченія, столь сильно сцѣпляются, что иногда требуется 100 фунтовъ вѣсу, чтобъ ихъ перпендикулярно раздвинуть.

При семъ разѣ навсегда примѣтить можно, что давленіе воздуха очень мало способствуетъ къ сцѣпленію; ибо все, что оно можетъ произвестъ, не превышаетъ трехъ фунтовъ и двухъ унцій, ежели положить діаметръ шара въ 6 линий, какъ то по барометру легко изчислить можно.

Мушенбрекъ опредѣлилъ сцѣпленіе различныхъ цилиндровъ, кои, выгладивъ, онъ смыкалъ концами и произвелъ слѣдующую таблицу:

| Цилиндры: | фунт. | Изъ сего сцѣпленія естьи вычтется давленіе атмосферы, равное 41 фунту, то выйдетъ: |
|------------------|-------|--|
| Стеклянные... | 130 | 89 |
| Семилоровые.... | 150 | 109 |
| Желтой мѣди..... | 200 | 159 |
| Серебряные... | 125 | 84 |
| Стальные..... | 225 | 183 |
| Желѣзные..... | 300 | 259 |

Опытъ Тайлора доказываетъ неоспоримо притягательную силу жидкихъ. Онъ состоитъ въ слѣдующемъ: намочивъ кусокъ какого нибудь дерева гладкаго, положить его на исправныя вѣсы и уравновѣсить съ какою нибудь тяжестью. Сіе равновѣсіе рушится двумя, или тремя, гранями; но, установивъ его, опять поднести къ куску дерева стаканъ воды такъ близко, чтобъ его слегка касался: естьи вы

послѣ сего захотите опять вверхъ поднять чашку вѣсовъ, содержащую въ себѣ кусокъ дерева, то не менѣе къ сему требуется вѣсу, какъ почти 50 грановъ.

Еслили okazaть, что умноженіе вѣсу въ деревѣ происходитъ отъ прильнувшей къ нему воды, то надобно будетъ, допустить, что вода поддерживаетъ дерево и, слѣдовательно, умножаетъ вѣсъ противоположащей чашки: для чего жъ требуется 50 грановъ, чтобы поднять кусокъ, когда сталъ онъ отъ прикосновенія воды еще легче? И такъ надобно соглашаться, что причиною сего трудность отдѣлать части прильнувшей воды отъ всей массы и, слѣдовательно, сдѣленіе и притягательная сила ихъ.

Славный опытъ Гримальди, столь много послужившій Нютону въ его Оптикѣ, есть новый доводъ притягательной силы въ сдѣленіи тѣлъ. Еслили въ темной покой впускать чрезъ отверстіе лучъ, то онъ пойдетъ по прямой линіи и ударится на полъ; но еслили близъ отверстія, нѣсколько ниже пути сего луча, поставится остроконечное тѣло, на пр., иголка, то лучъ, притягиваемый сею остротою, склонится съ своего пути и ударится въ полъ ближе обыкновеннаго своего мѣста.

Всѣ химическія средства, о коихъ мы говорили, суть роды сдѣленія, и столько же доводовъ притягательной силы, такъ что всякое сдѣленіе можно назвать химическимъ средствомъ, и причина сего средства есть преимущественная сила притяженія.

Но откуда происходитъ предпочтеніе, съ каковымъ два извѣстныхъ тѣла другъ друга ищутъ и притягиваютъ? Отъ однородности ли ихъ матеріи, отъ строенія ли частей, или отъ чего другого? Это вопросъ, на которой еще нѣтъ отвѣта.

Какому закону слѣдуетъ притягательная сила въ сдѣленіи тѣлъ? Вотъ еще вопросъ, на которой нѣтъ также еще совершенно рѣшительнаго отвѣта. Извѣстно намъ, что согласіе тѣмъ бываетъ ощутительнѣе, чѣмъ болѣе точель прикосновенія, и для сей-то причины въ опытахъ сдѣленія наводится лоскъ на тѣла твердыя; извѣстно также, что она не слѣдуетъ обратнымъ квадратамъ разстояній; ибо въ малѣйшемъ самомъ разстояніи она пропадаетъ, и даже превращается въ силу отталкивающую. Нютонъ подозрѣвалъ, что она слѣдуетъ разстояніямъ не квадратнымъ, а высшей какой ни будь степени. Но онъ только подозрѣвалъ—послѣдователи его положили обратныя кубы разстояній, но они не доказали; между тѣмъ единство

природы и обыкновенный ход ее требовалъ бы, вѣроятно, чтобъ законъ сей былъ одинаковъ. «Въ самомъ дѣлѣ, говоритъ Сигоризъ (Institut. Neut., pag. 412), первоначальный законъ притягательной силы не есть ни квадраты разстояній, ни кубы, но есть содержаніе, сложенное изъ сихъ двухъ: сей законъ есть всеобщій, но онъ ограничивается, преобразуется и дѣлается частнымъ по различію обстоятельствъ.»¹⁴

o

мнѣніи послѣдователей Ньютона.

Кларкѣ, яко богословъ, думаетъ, что притяженіе не есть только просто законъ природы, но сила, данная тѣламъ волею Бога. Но Кларкѣ ошибается; ибо философы давно уже примѣтили, что отвѣчать физическіе вопросы къ волѣ Бога есть отвѣчать предѣлы нашихъ познаній въ сіи два слова: «Такъ угодно Богу!»

Другіе послѣдователи Ньютона утверждаютъ, что притяженіе есть столько же существенно матеріи, какъ пространство и непроницаемость, и, слѣдовательно, негѣпо спрашивать, для чего тѣла имѣють притягательную силу, и, слѣдовательно, вопросъ о причинѣ тяжести рѣшенъ.

Нетрудно примѣтить, что вопросъ дѣлается съ сей минуты вопросомъ метафизическимъ; не смотря, однако жъ, на сіе, я не могу удержаться, чтобъ не представить здѣсь объ немъ мнѣніе одного великаго человека, который, мнѣ кажется, наилучше разсмотрѣлъ сію матерію.

¹⁴ Пусть будетъ P тяжесть или сила притягательная, d разстояніе, то общій законъ будетъ $\frac{a}{dd} + \frac{b}{ddd}$. Въ великихъ разстояніяхъ онъ переимѣняетъ въ $\frac{a}{dd}; \frac{b}{ddd}$ чувствительно только бываетъ въ точкахъ касанія; напротивъ, при малыхъ разстояніяхъ, какъ то въ сѣвленіяхъ и химическихъ сходствахъ, $\frac{a}{dd}$ исчезаетъ, и часть формулы $\frac{b}{ddd}$ дѣлается владычествующею. Въ доказательство Ньютонова закона притяженія входятъ фигуры, и понеже сеера даетъ обратные квадраты разстояній, то не вѣроятно ли, что другія фигуры дадутъ и другія степени? И не лучше ли сказать вообще, что притяженіе дѣйствуетъ обратно, какъ степень фигуры и разстоянія? Изъ сего можно будетъ со временемъ опредѣлить фигуру частей стѣпныхъ; надобно только примѣтить, на примѣръ, въ ртути, какую степень даетъ ее притяженіе.

Это есть Мопертюй (Figures des astres). «Н- мнѣ принадле- жить, говоритъ сей философъ, рѣшить вопросъ, разделяющій ве- ликовъ людей, но мнѣ позволять сравнить ихъ понятія.

Двужущееся тѣло, встрѣтившись съ другимъ, имѣетъ силу со- общить ему свое движеніе. Картезианцы все хотятъ изъяснить изъ сего начала и показать, что самая тяжесть не что другое есть, какъ его послѣдствіе; ихъ система, по сему основанію, проста, но, разби- рая ее по частямъ, встрѣчаются великія затрудненія.

Ньютонъ, не довольствуясь изъясненіемъ Картезианцевъ, выведен- нымъ изъ одного начала ударенія, установилъ въ природѣ другое на- чало дѣйствования, начало всеобщаго и взаимнаго всѣхъ частей другъ на друга тяготѣнія. Постановивъ сіе начало, Ньютонъ изъ- ясняетъ самымъ удовлетворительнымъ образомъ всѣ явленія, и чѣмъ болѣе входятъ въ подробности его системы, чѣмъ болѣе въ нее углубляются, тѣмъ она дѣлается тверже; но, сверхъ того, что основа- ніе сей системы кажется нѣсколько просто; ибо оно стоитъ на двухъ началахъ, законъ, по коему два тѣла удаленныя дѣйствуютъ другъ на друга, кажется не понятенъ.

Слово притяженіе возмутило съ начала умы; многіе боялись, чтобъ не родилось вновь въ философію ученіе о сокровенныхъ ка- чествахъ.

Но, надобно отдать справедливость Ньютону: онъ никогда не по- читалъ притягательную силу истеченіемъ тяжести; онъ въ многихъ мѣстахъ давалъ разумѣть, что не иначе употребляетъ сіе слово, какъ для означенія явленія, а не причины; что онъ его принимаетъ толь- ко для избѣжанія системъ и подположеній; что даже можетъ статься чтобъ сего взаимнаго стремленія тѣлъ была причина какъ ни будь тонкая матерія, выходящая изъ тѣла и, слѣдовательно, начало ударе- нія; но что, какъ бы то ни было, притяженіе все останется первымъ и начальнымъ явленіемъ, изъ коего изъясняются другія.

Разсматривать такимъ образомъ дѣйствія притягательной силы, не входя ни въ какіе споры о ея причинѣ, есть, мнѣ кажется, самая благоразумная сторона, тѣмъ паче, что, кажется, намъ не дано вос- ходить до первыхъ причинъ, ни понимать какимъ образомъ тѣла дѣйствуютъ другъ на друга.

Но есть люди, которые взираютъ на притяженіе, какъ на родъ метафизическаго урода; невозможность сея силы имъ кажется столь- ко очевидна, что сколько бы природа ни защищала явленіями своими

бытіе ея, они лучше хотятъ быть слѣпы, нежели принять въ изъясненія свои негѣное начало. И такъ нужно разсмотрѣть, заключаетъ ли въ себѣ притяженіе, что нибудь негѣное, когда почитаютъ его существеннымъ свойствомъ матеріи?

Ежели бы имѣли о тѣлахъ полныя понятія; ежели бы мы знали, что такое они суть сами въ себѣ, и что такое суть ихъ свойства, вопросъ былъ бы тотчасъ рѣшенъ. Но мы еще очень далеки отъ того, чтобъ знать существо тѣлъ: мы примѣчаемъ только въ тѣлахъ собраніе различныхъ свойствъ, и означаемъ по симъ свойствамъ ихъ понятія. Мы дѣлаемъ еще шагъ впередъ и раздѣляемъ свойства на разные чины или порядки: мы видимъ, что одни изъ нихъ перемѣняются, а другіе постоянны, и сіи постоянныя качества мы почитаемъ первоначальными основами другихъ.

Малѣйшее вниманіе можетъ насъ убѣдить, что протяженіе есть одно изъ сихъ свойствъ.

Я нахожу также, что непроницаемость всѣмъ тѣламъ обща; и такъ протяженіе и непроницаемость я полагаю въ числѣ существенныхъ свойствъ матеріи.

Но есть ли какая необходимая связь между сими свойствами? Я ее не вижу.

Сверхъ сихъ двухъ начальныхъ свойствъ матеріи, я еще открываю третію, не менѣе существенную: это есть дѣльность или грубость тѣлъ.

Но въ сихъ ли трехъ состоятъ только всѣ существенныя свойства тѣлъ?

Это правда, что глупо бы было приписать тѣламъ другія свойства, нежели каковыя показываетъ намъ опытъ; но мнѣ кажется, еще бы было глупѣе, познавъ слегка и по нѣкоторымъ только примѣтамъ, малое число свойствъ, увѣрительнымъ голосомъ отрицать возможность другихъ. Сіе можно сдѣлать только тогда, когда вновь приписуемая свойства будутъ противорѣчить прежде познаннымъ. Когда тѣло вообще есть подвижно, то можно сказать, что недвижимость не есть свойство тѣла; когда оно есть непроницаемо, то можно съ достовѣрностію отрицать проницаемость и проч.

Но тяжесть ни какъ не противорѣчитъ качествамъ, которыя намъ въ тѣлахъ извѣстны, и, слѣдовательно, опытъ одинъ можетъ ее исключить, или ввести въ число существенныхъ свойствъ матеріи.

Думаю, что меня здѣсь не остановятъ, сказавъ, что сіе свойство менѣ понятно въ тѣлѣ, нежели другія.

Образъ, коимъ свойства лежатъ на своей основѣ (in subjecto), всегда для насъ непонятенъ. Чернь, конечно, не дивится, видя, что тѣло движущееся сообщаетъ свое движеніе другому. Но для философа сіе явленіе столько же не изъяснимо, сколько и всѣ явленія притягательной силы. Въ самомъ дѣлѣ, какимъ образомъ сила ударающая замѣщается въ тѣлѣ? Что такое есть сила ударающая? Что такое есть самая сила? Всѣ сіи вопросы суть философскія таинства. Но скажутъ, что тѣло движущееся не могло бы продолжать своего движенія, если бы или не пронизало чрезъ другое тѣло, ему встрѣтившееся, или не сдвигало его съ мѣста; но тѣла непроницаемы; и такъ должно, чтобы Богъ установилъ какой ни будь законъ, посредствомъ коего бы можно было согласить движеніе одного тѣла съ непроницаемостію другихъ. Сей законъ учрежденъ, и учрежденъ по необходимости. Но когда два тѣла стоятъ въ отдаленіи, тутъ не видно ни какой необходимости учреждать новый законъ притяженія.

Вотъ странное и, можетъ быть, единое возраженіе противъ притяженія. Но если бы на него и ничего не отвѣчали, оно не болѣе бы доказывало, какъ только, что не видно ни какой нужды въ семъ свойствѣ. Я на это согласенъ здѣсь; ибо здѣсь я хочу доказать только возможность сей силы, а нужду докажутъ явленія и опытъ.

Однако жъ, разсмотримъ. Вы говорите, что законъ удара необходимъ во вселенной. По чему? Понеже надобно согласить два свойства въ тѣлахъ: непроницаемость и движимость, которыя другъ другу противны.

Далѣе вы заключаете, что законъ тяготѣнія не есть законъ необходимый; по чему? по тому что соглашеніе свойствъ противоположенныхъ его не требуетъ, или: понеже нѣтъ въ тѣлѣ двухъ свойствъ, которыя бы нужно было согласить симъ закономъ? Но не уже ли необходимость законовъ природы всегда должна основываться на одномъ соглашеніи двухъ свойствъ противоположенныхъ? Не можетъ ли что ни будь другое постановить сію необходимость? Это правда, что когда встрѣтятся два свойства въ противоположеніи, тогда одно изъ нихъ низшаго рода, или перемѣняемое, должно уступить свойству высшаго рода, или не перемѣняемому, какъ то движимость непроницаемости, и сіе соглашеніе по необходимости устанавливаетъ законъ; но если я скажу, что тяготѣніе есть

свойство первостатейное, что оно находится въ матеріи само по себѣ и происходитъ не отъ встрѣчи другихъ свойствъ противоположенныхъ, но существуетъ независимо отъ нихъ, такъ какъ протяженіе и непроницаемость, тогда что мнѣ будутъ отвѣчать?

Такъ о силѣ притягательной разсуждаетъ Мопертуй, когда при-
смется она въ метафизическомъ разумѣ. Я привелъ здѣсь его мысли съ нѣкоторыми перемѣнами въ выраженіи не для того, чтобъ основать на его мнѣніи весь споръ, но для того, что въ его разсужденіи я болѣе нашелъ философіи, тонкости, порядка, нежели во всѣхъ другихъ и сіе мѣсто можетъ служить наилучшимъ введеніемъ къ физической Онтологіи.

Симъ окончимъ мы наши примѣчанія объ общихъ свойствахъ тѣлъ.

ПРИМѢЧАНІЕ ДВѢНАДЦАТОЕ.

О

жидкихъ или Гидростатика.

Гидростатика есть ученіе о давленіи и равновѣсіи жидкихъ тѣлъ и тѣлъ твердыхъ, въ нихъ погруженныхъ. Ее можно расположить на пять отдѣленій, изъ коихъ въ первомъ мы будемъ говорить о жидкихъ вообще и главныхъ законахъ ихъ давленія, во второмъ о законахъ равновѣсія тѣлъ жидкихъ однородныхъ, въ третьемъ о законахъ жидкихъ разнородныхъ, въ четвертомъ о законахъ твердыхъ тѣлъ, погруженныхъ въ жидкія, и въ пятомъ о явленіяхъ и изъясненіяхъ волосныхъ трубокъ.

ОТДѢЛЕНІЕ ПЕРВОЕ.

А. О жидкихъ вообще и ихъ породѣ.

Тѣла жидкія по природѣ своей не различествуютъ отъ твердыхъ, сколько первый взглядъ сему ни противорѣчить. Это правда, что части ихъ долго сохраняютъ въ разрѣшеніи и утонченіи своемъ текучесть и нѣкоторую легкость, но сіе разрѣшеніе имѣетъ свои предѣлы, далѣе коихъ части жидкихъ становятся столько же крѣпкіи, столько неразрушимы, какъ и части твердѣйшихъ тѣлъ. Воду

столько можно утонить чрезъ испареніе, что, въ видѣ паровъ, она будетъ занимать отъ 13 до 14 тысячъ разъ большее пространство; но симъ раздѣленіемъ, отдаленныхъ ея и стихійныхъ частей, ни разрушить, ни переѣнить не можно, и сіи тонкіе пары суть та же вода, съ тѣмъ только различіемъ, что части ея въ семь состояніи болѣе развиты, болѣе раздвинуты, нежели въ обыкновенномъ ея видѣ.

И такъ все различіе въ свойствахъ жидкихъ и твердыхъ тѣлъ происходитъ только отъ большаго, или меньшаго, сдѣленія частей; а сіе сдѣленіе, какъ мы выше примѣтили, происходитъ отъ сопряженія притягательной силы и огненного начала, гнѣздящагося въ тѣлахъ. Если притягательная сила господствуетъ въ тѣлѣ, оно дѣлается твердымъ. Но если огненное начало преимуществуетъ; если, раздвигая части, по своей распространительной силѣ, и ослабляя тѣмъ связи частей, уменьшаетъ ихъ сдѣленіе, то тѣло становится жидкимъ.

Отсюда видно, что жидкость или текучесть тѣлъ, не зависитъ отъ внутренняго движенія частей (*motus intestinalis*), какъ то нѣкоторымъ физикамъ полагать было угодно. Для изъясненія явленій, при превращеніи металловъ въ видъ жидкихъ, примѣчается движеніе, но сіе движеніе сообщается отъ огня и съ нимъ видѣтъ исчезаетъ. При переливкѣ смѣшеній и растворовъ жидкихъ такъ же есть движеніе, но оно всегда сообщается извнѣ и мало по малу отъ тренія и связи частей исчезаетъ. Легкость, съ которою жидкія тѣла принимаютъ движеніе, не доказываетъ внутренней движущей ихъ силы, но изъясняется удобно изъ слабыхъ частей сдѣленія и круглой фигуры ихъ. Опытъ до нѣкоторой степени утверждаетъ сей видъ жидкихъ частей: въ хорошій микроскопъ части молока, крови, ртути, кажутся кругловатыми, и Дергамъ примѣтилъ, что въ тѣсномъ покоѣ, пары имѣютъ такой же видъ.

Б. О законахъ давленія жидкихъ вообще.

Если, по природѣ своей, жидкія тѣла отъ твердыхъ не различаются, то различаются много по своимъ законамъ; между тѣмъ, однако жъ, сіе различіе не касается самаго существа ихъ, но связи ихъ частей и сложенія.

Тѣла жидкія тяжелы, но они тяжелѣютъ другимъ образомъ нежели твердыя. Первое различіе, которое древніе мнили найти въ сихъ двухъ образахъ тяготѣнія, состояло въ знаменитомъ ихъ пра-

внѣ: «*Liquida in propriis locis non gravitant.*» Разумъ сего правила основывается на томъ наблюдѣніи, что когда надобно изъ воды вытащить что ни будь твердое, въ ней погруженное, рука дѣлаетъ сіе безъ всякаго почти усилія. А отсюда они выводили, что вода и прочія жидкости не тяжѣютъ, когда окружены веществомъ, себѣ однороднымъ.

Но сіе изъясненіе происходило отъ незнанія законовъ Гидростатики. Это правда, что твердое тѣло, погруженное въ жидкомъ, становится легче, или совсѣмъ теряетъ свою тяжесть; но сіе происходитъ не отъ легкости жидкихъ, но отъ равновѣсія ихъ съ тѣломъ, погруженнымъ, которое совершенно ими поддерживается, еслии не требуется почти ни какого усилія къ тому, чтобъ его вытащить, то это есть слѣдствіе всеобщаго закона равновѣсія, по которому одна унція перетягиваетъ великую тяжесть, ежели тяжесть сія уравновѣшена другою.

И такъ различіе, которое древніе находили въ образѣ тяготѣнія жидкихъ, основывалось на ложномъ изъясненіи извѣстнаго явленія; повѣйшіе счастливѣе ихъ были въ семъ. Они открыли два закона, особенно свойственные тяжести жидкихъ:

I. Части тѣлъ жидкихъ тяготѣютъ независимо отъ цѣлаго.

Разумъ сего закона состоитъ въ томъ, что каждый столбъ жидкости давитъ самъ собою; ибо связь, существующая между имъ и прочими столбами, его окружающими, столько слаба, что они силъ своихъ, черезъ свою связь, передать и сложить не могутъ, вмѣсто того, что части твердыхъ тѣлъ, будучи крѣпко соединены, одна изъ нихъ несетъ съ собою тяжесть всѣхъ другихъ и, чтобъ поддержать цѣлое, надобно только поддержать одну его часть; и такъ причина перваго закона состоитъ въ слабости связи частей жидкихъ.

Слѣдующій опытъ доказываетъ и изъясняетъ сей законъ. Въ двухъ трубкахъ равной длины, но очень различнаго діаметра, дѣлаются на нижнемъ днѣ два совершенно равныя отверстія и затыкаются поршнемъ, который можетъ двигаться, когда будетъ давлениемъ достаточною силою; чтобъ подвинуть сей поршень внизъ давлениемъ налитой воды, надобно, чтобъ въ большой и малой трубкѣ вода возвышалась на одинакое пространство. Отсюда видно, что не цѣлое количество воды давитъ поршень, но только столбъ, надъ нимъ стоящій.

II. Второй законъ жидкихъ состоитъ въ томъ, что они

тяжелѣютъ во все стороны, вмѣсто того, что твердыя тяжелѣютъ только перпендикулярно къ землѣ.

При семъ законѣ надобно примѣтить, что, съ точностію говоря, жидкія тяжелѣютъ только перпендикулярно, какъ и твердыя; но по велику ихъ части уступаютъ легко давленію, то тяжесть перпендикулярная, посредствомъ сего давленія, переводится во все другія стороны.

Общій опытъ, доказывающій сію истину, состоитъ въ семъ: искривленные трубки съ неравными концами опускаются въ воду; вода входитъ въ короткой ея конецъ и, проходя чрезъ нее вышъ, простирается вверхъ, доколѣ не станетъ на ровень съ поверхностію всей воды.

Чтобъ утвердить особеннымъ образомъ боковое давленіе жидкихъ, надобно только наполнять водою небольшую цилиндрическую бутылку, въ боку которой сдѣлано отверстіе въ двѣ линіи въ діаметръ. Если верхнее горлышко будетъ заткнуто, вода останется въ бутылкѣ; ибо боковому отверстію сопротивляется воздухъ; но если сверху ототкнуть, то вода бросится въ боковое отверстіе и параболическимъ движеніемъ вытечетъ до самаго отверстія; ибо тогда боковое сопротивленіе воздуха будетъ уравновѣшено верхнимъ, и вода, не поддерживаясь имъ, потечетъ.

Опытъ, утверждающій давленіе снизу вверхъ, называется фигурою *A B*.

На семъ то давленіи основано употребленіе ведръ съ отверстіемъ внизу и съ крышкой.

Если младенецъ, заключенный въ утробѣ матери, невредимъ пребываетъ, при всѣхъ ея движеніяхъ, симъ одолженъ онъ, примѣчаетъ Мушенбрекъ, давленію окружающей его жидкости во все стороны. Для изъясненія сего, въ пузырь, налитый водою, опустятъ голубиное яйцо, и потомъ накладываютъ на пузырь тяжесть, которой бы сотая часть довѣла раздавить яйцо, ежели бъ положена была на нее непосредственно, но въ водѣ оно пребываетъ невредимо.

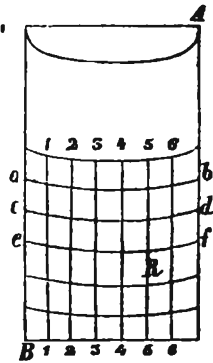

III. Изъ перваго закона открыта мѣра давленія жидкихъ на дно сосуда. Количество сего давленія всегда бываетъ соразмѣрно высотѣ жидкостей и площади основанія, и сіе можно почестъ третьимъ закономъ давленія жидкихъ. Одно простое

разсужденіе довлѣтъ на утвержденіе сего закона. Не одинъ слой столба, лежащій непосредственно на днѣ, давитъ соответствующее ему мѣсто, но онъ несетъ съ собою давленіе всѣхъ слоевъ, надъ нимъ лежащихъ; и такъ, чѣмъ болѣе будетъ сихъ слоевъ, или чѣмъ выше столбъ, тѣмъ давленіе его сильнѣе. Вотъ содержаніе высоты! Раздѣливъ количество воды на столбы, чѣмъ больше будетъ дно, тѣмъ болѣе число сихъ столбовъ, и тѣмъ сильнѣе давленіе. Вотъ содержаніе дна или основанія! И такъ все давленіе складывается изъ двухъ сихъ содержаній, т. е., изъ высоты и дна, и оно есть $P = AB$.

Чтобы сдѣлать сей законъ общѣе, надобно принять въ счетъ плотность жидкостей, и тогда общая формула давленія была бы $P = D \cdot A \cdot B$, разумѣя подъ P давленіе, подъ D плотность, подъ A высоту и подъ B основаніе. Но, говоря объ одномъ и томъ же жидкомъ, ясно, что различіе плотности исчезаетъ и содержаніе превращается въ сіе $P = A \cdot B$.

Сей законъ также различествуетъ отъ давленія тѣлъ твердыхъ; ибо при нихъ берется въ счетъ не высота, но цѣлая масса; напротивъ, въ жидкихъ дно AB и AC равное испытываетъ давленіе, хотя массы жидкости въ нихъ лежатъ и различныя, только бы высота ихъ, AR и Aa и основанія AB и AC равны были. Опыты, утверждающіе первую часть сего закона, т. е., содержаніе высоты, суть слѣдующіе:

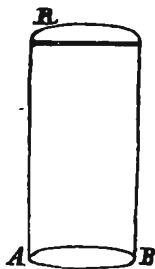

Опытъ первый. Въ пузырь, наполненный цвѣтною водою, утверждается стеклянная труба; когда пузырь опустится въ воду, то чѣмъ болѣе онъ погрузится, тѣмъ цвѣтная вода въ пузырь поднимется выше.

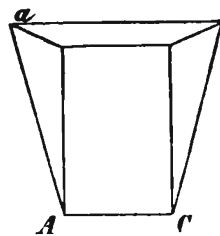

Опытъ второй. Свѣсьте нѣкоторое количество воды на вѣсахъ, и, положивъ на ту же чашку запертой снизу цилиндръ, приведите все въ равновѣсіе съ другою чашкою; потомъ, взявъ цилиндръ, опустите его въ воду: чѣмъ болѣе онъ погрузится, тѣмъ болѣе равновѣсіе разрушится и чашка пойдетъ внизъ. Откуда сія тяжесть? Здѣсь масса не увеличилась ни одной унціею, но, опустивъ въ воду цилиндръ, вода приподнялась выше, и, слѣдовательно, давленіе умножилось отъ одной высоты.

Слѣдующіе опыты доказываютъ сей законъ во всемъ его пространствѣ:

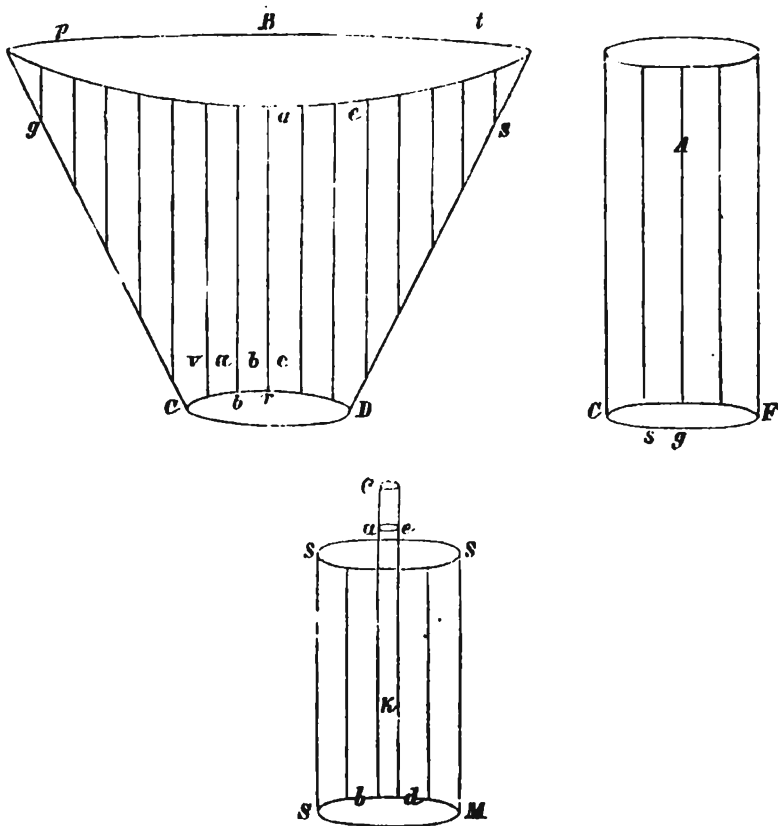

Три сосуда *A*, *B*, *C* вмѣщаютъ не равное количество воды, но они имѣютъ равныя основанія и высоты. Если на днѣ ихъ утвердить поршни, то одинакое возвышеніе воды будетъ потребно къ тому, чтобъ двинуть сіи поршни; отсюда видно, что давленіе воды въ нихъ одинаково, хотя количество ея во всѣхъ трехъ различно. Но откуда сіе происходитъ? Какимъ образомъ вода въ *B* столько же давитъ дно, сколько и въ *A*? Количество воды, давящей дно въ обоихъ сосудахъ, равно; ибо въ *B* давятъ дно только столбы отвѣсныя *v*, *a*, *b*, *c*, и поелику на днѣ *A*, равномъ дну *B*, такое жъ число столбовъ утверждается, то оба сіи дна испытываютъ одинаковое давленіе. Но что дѣлаютъ между тѣмъ боковые столбы въ *B*? Они давятъ бока, это правда; что ихъ давленіе, яко косое, разрѣшается на два прямыхъ, но изъ нихъ одно опирается на бокахъ, а другое пре-

тнвовѣсится и уничтожается давленіемъ стороны противолежащей; ибо жидкія даютъ во всѣ стороны. Такъ часть давленія ts уничтожается частію давленія pu , и дѣйствіе столбовъ побочныхъ на отвѣсныя ограничивается только тѣмъ, чтобъ держать сіи послѣдніе въ прямомъ положеніи. Но какимъ образомъ въ сосудѣ C одинъ столбъ k можетъ давить дно столько же сильно, какъ пять совокупно въ B ? Ибо два другіе его столба ab , ed , несравненно меньше столбовъ aa , cc .

Столбъ k , давя часть дна, ему подлежащую, равною же силою давятъ и столбы побочные; ибо жидкія даютъ во всѣ стороны, и понеже дѣйствіе соразмѣрно силѣ, то столбы сіи столько получаютъ напряженія, сколько его столбъ, давящій ихъ, имѣеть; но напряженіе сего столба соразмѣрно его высотѣ и, слѣдовательно, напряженіе ихъ соразмѣрно его же высотѣ; и такъ пять сихъ столбовъ хотя не равны въ высотѣ, но равны въ напряженіи; еслии бъ въ a и c поставить трубки, вода въ нихъ поднялась бы по сему равному напряженію на равную высоту съ трубкою k ; но понеже сихъ отверстій нѣтъ, то столбы b и d всю силу свою упражняютъ на дно Ss и, по непроницаемости его, переводятъ на дно cd ; и такъ дно bd давится пятью столбами неравными въ высотѣ, но равными въ напряженіи столбамъ v , a , b , c , въ сосудѣ B .

На семъ основано изъясненіе одного очень любопытнаго опыта. Наливъ водою сосудъ CD , еслии на верхнемъ его днѣ утвердится трубка очень тонкая ab и наполнится водою, то давленіе сей трубки столь бываетъ велико, что ломаетъ дно и разрываетъ сосудъ. Еслии бъ одна трубка ab давила дно, оно сдержало бы ея давленіе. Но сообщая свое давленіе всѣмъ столбамъ воды, находящимся въ сосудѣ CD , она даетъ имъ напряженіе, равное своей высотѣ; и такъ должно представить, что не одинъ столбъ ab давитъ дно, но всѣ столбы, находящіеся въ CD ; а соединенное ихъ усиліе безспорно въ состояніи выломить дно.

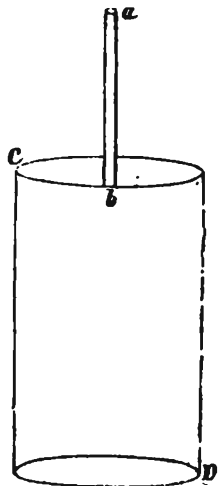

ОТДѢЛЕНИЕ II.

О законахъ равновѣсія жидкихъ однородныхъ.

Законъ равновѣсія жидкихъ однородныхъ, замыкающій въ себѣ изъясненіе всѣхъ явленій, къ сему относящихся, есть слѣдующій:

Жидкія однородныя въ покоѣ всегда горизонтальны и въ трубкахъ сообщенія всегда равную имѣютъ высоту.

Жидкость быть въ покоѣ и, слѣдовательно, въ равновѣсіи быть не можетъ, если давленіе всѣхъ столбовъ ея не будетъ одинаково; но чтобъ давленіе было одинаково, требуется равная высота при равномъ основаніи (по III закону о давленіи).

Отсюда выходитъ, что на поверхности земной всегда вода горизонтальна, или вездѣ части ея отстоятъ на равное разстояніе отъ центра земнаго, когда она въ покоѣ. Разность, но разность очень нечувствительную въ семъ общемъ положеніи, дѣлаетъ слишкомъ великая широта мѣста. Такъ, сравнивая два моря, подъ экваторомъ и подъ полюсомъ, находятъ, что последнее ниже перваго, или ближе къ центру, на шесть, или на семь, миль. Причина сей разности основана на фигурѣ земли, стиснутой у полюсовъ и раздвиннутой подъ экваторомъ.

Отсюда также происходитъ, что какой бы видъ ни имѣли трубки, всегда вода въ нихъ возвысится на одинакое пространство; ибо,

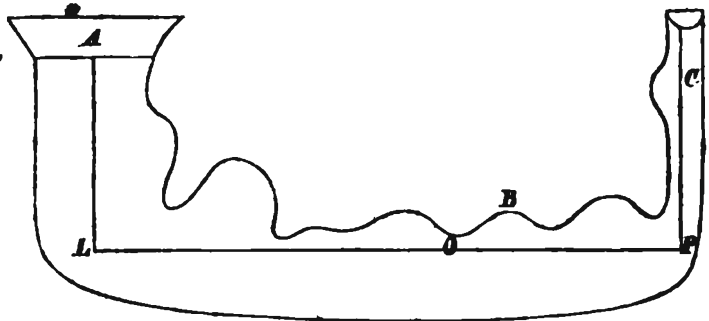

полагая даже, что діаметръ ихъ концовъ не будетъ одинаковъ, какъ, на примѣръ, вътрѣ убкѣ $A B C$; понеже площадь b , слѣдующая обонимъ концамъ, основаніемъ есть, по тому самому обонимъ имъ обща, то къ равенству ихъ и требуется равная высота; ибо давленіе съ обѣихъ сторонъ будетъ $P=AL$, $B=CPB$; слѣдовательно, $AL=CP$.

На семъ основаны водопроводы. Древніе, не зная сего закона Гидростатики, съ великимъ трудомъ проводили воду изъ одного мѣста въ другое; отсюда пышные проводы Римлянъ, коихъ остатки

видны въ Италіи еще по нынѣ. Новѣйшіе, болѣе ихъ свѣдущіе въ Физикѣ, съ малымъ изжидненіемъ проводятъ чрезъ трубы воду куда нѣтъ угодно. Къ сему требуется только: 1) чтобъ мѣсто водопада было ниже самаго источника; 2) чтобъ въ обширныхъ разстояніяхъ трубы были довольно широкія, дабы треніе тѣмъ меньше могло дѣйствовать; 3) чтобъ на сажень всегда полагать не менѣе въ трубахъ склоненія, какъ на двѣ линіи, или, по вычисленію Вольфа, отъ одного до 2-хъ дюймовъ на 400 дюймовъ горизонтальныхъ, хотя въ рѣкахъ, по величинѣ и быстротѣ ихъ, меньше требуется покатости; 4) чтобъ воздухъ, входящій вмѣстѣ съ водою въ трубы, не дѣлалъ препятствій и засореній, для сего дѣлаются въ мѣстахъ, гдѣ сгибъ трубы долженъ подниматься, отдушныя, какъ показываетъ фигура *abc*

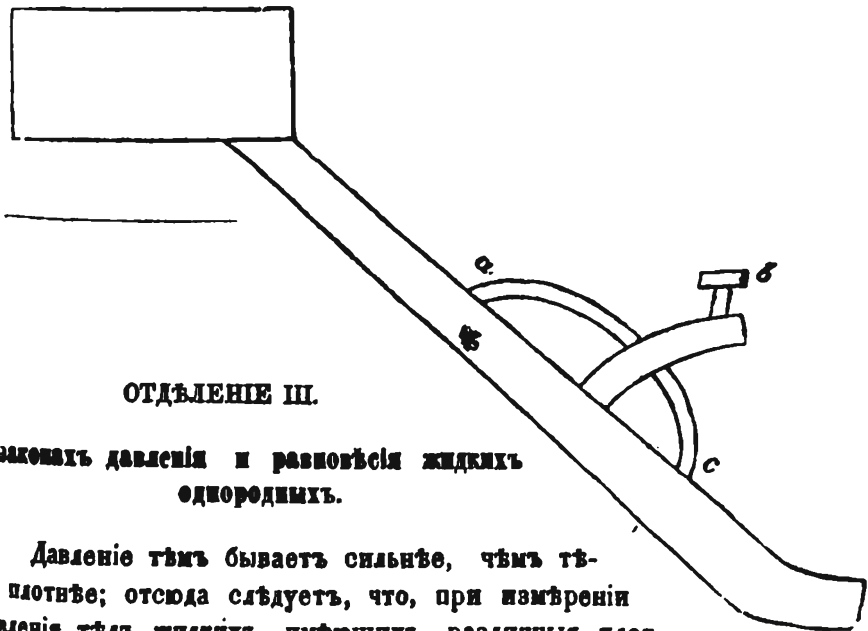

ОТДѢЛЕНІЕ III.

О законахъ давленія и равновѣсія жидкихъ однородныхъ.

Давленіе тѣмъ бываетъ сильнѣе, чѣмъ тѣло плотнѣе; отсюда слѣдуетъ, что, при измѣреніи давленія тѣлъ жидкихъ, имѣющихъ различныя плотности, должно принимать въ счетъ ихъ густоту, и общая формула сего рода давленія будетъ $P = DAB$, какъ прежде мы уже примѣтили. И такъ ежели на одномъ основаніи будутъ лежать жидкости различной густоты, то цѣлое ихъ давленіе на дно будетъ равно суммѣ ихъ частныхъ давленій.

Законъ ихъ равновѣсія есть слѣдующій: Два жидкія бывають равновѣсны или въ покоѣ, когда высоты ихъ содержатся обратно какъ густоты, или: столько должна быть меньше высота, сколько больше густота жидкости. ²⁵ На примѣръ: ртуть плотнѣе воды въ 14 разъ; и такъ она съ водою не прежде придетъ въ равновѣсіе, какъ когда высота воды превыситъ ее въ 14 разъ. Опытъ сіе утверждаетъ: въ изогнутой трубкѣ всегда вода стоитъ 14 разъ выше ртути.

На семъ основаны ареометры или волчки воздушные. Въ *b* вытягивается воздухъ изъ обѣихъ концовъ трубки, и жидкости, входящія въ нихъ давленіемъ вѣшняго воздуха, тѣмъ меньше восходятъ, чѣмъ больше имѣютъ плотности и высоту ихъ опредѣляется ихъ относительная густота.

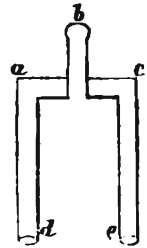

ОТДѢЛЕНІЕ ЧЕТВЕРТОЕ.

О законахъ давленія и равновѣсія тѣлъ твердыхъ, погруженныхъ въ жидкости.

Прежде нежели мы приступимъ къ сему отдѣленію, дадимъ нѣкоторое понятіе объ относительной тяжести тѣлъ (*gravitas specifica*). Сей родъ тяжести, понимаемой вообще, есть сравненіе двухъ тяжестей, или отношеніе одной изъ нихъ къ другой, извѣстной; такимъ образомъ и вѣсъ будетъ относительной; въ тѣснѣйшемъ понятіи сей родъ тяжести есть сравненіе двухъ тяжестей подъ однимъ объемомъ. Такъ естли кубичный футъ воды ²⁶ примемъ мы за единицу какого нибудь вѣса, то спрашивается: сколько разъ сію единицу въ себѣ будетъ содержать кубическій футъ ртути, естли искать ея

²⁵ Доказательство сего закона очень просто; ибо положивъ давленіе двухъ жидкостей, одно $P=DA$, другое $p=da$, чтобъ $P=p$, надобно чтобъ $DA=da$, или $D:d=a:A$.

²⁶ Сію тяжесть можно опредѣлить скорѣе слѣдующимъ образомъ: понеже $M=DV$ разумѣя чрезъ M массу, чрезъ D плотность, чрезъ V объемъ, то будетъ, $M:m=DV:dv$, слѣдоват., $D:d=MV=mv$, т. е., плотности тѣлъ, или ихъ относительныя тяжести, суть въ прямомъ содержаніи массъ и обратномъ объемовъ.

относительной тяжести? Следовательно, плотность тѣла и относительная тяжесть есть одно и то же.

Тѣла, погружаемая въ жидкости или въ относительной тяжести своей равны съ ними, или тяжелѣе, или легче ихъ; сіи три сравненія тяжести даютъ расположеніе сего отдѣленія.

А. О тѣлахъ твердыхъ, равновѣсныхъ съ жидкими.

Здѣсь надобно примѣтить одинъ только законъ: Когда тѣло твердое, погруженное въ жидкость, имѣетъ равную съ нимъ тяжесть относительную, оно сохраняетъ съ нею равновѣсіе и пребываетъ въ покоѣ, сколько бы глубоко погружено ни было.

Погрузить тѣло сего рода въ жидкость есть не что иное, какъ поставить на мѣсто столба воды столбъ твердый, равный ему въ объемъ и тяжести, и, следовательно, не сдѣлать ни какой истинной перемѣны ни въ давленіи, ни въ положеніи столбовъ окруженныхъ, которые твердое тѣло не иначе поддерживаютъ, какъ и жидкой столбъ, на мѣстѣ его бывшій и ему равновѣсный.

Б. О тѣлахъ твердыхъ относительно тяжелѣйшихъ, нежели жидкости, въ коей они погружаются.

Первый законъ: Тѣло твердое, тяжелѣйшее жидкости, въ коей оно погружено, падаетъ на дно, и падаетъ съ избыткомъ своей тяжести. Что оно падаетъ, сему причина очевидна; что оно падаетъ не всею своею тяжестью, но ея избыткомъ, сіе происходитъ отъ того, что часть его тяжести поддерживается водою. И такъ тѣло погруженное становится легче, теряетъ нѣсколько своей тяжести, или часть его вѣса поддерживается водою: всѣ сіи выраженія значать одно и то же. Но сколько теряетъ тѣло своей тяжести? Столько, сколько тянетъ количество выдавленной имъ воды, и сіе даетъ намъ второй законъ погруженія.

Тѣло погрузиться совершенно не можетъ, не приготовивъ себѣ или не выдавивъ равное своему объему количество воды; сіе количество имѣло свой вѣсъ, и поддерживалось смежными ему столбами. Для чего жъ симъ столбамъ не поддерживать такое жъ количество вѣсу и въ твердомъ тѣлѣ? и сіе количество поддержанное есть количество потерянное. ²⁷

²⁷ Изъ сего видно, что, положивъ плотность жидкости d и объемъ ея v , то же са-

Понеже всё тѣла погружены въ воздухъ, который есть родъ жидкости, то и можно подозревать, что обыкновенный ихъ вѣсъ не есть вѣсъ истинный и что они тяжести своей нѣсколько теряютъ. Въ самомъ дѣлѣ, сія потеря посредствомъ воздушнаго насоса вычислена, и найдено Ньютономъ, что футъ кубической тѣла теряетъ въ воздухѣ $\frac{1}{4}$ унціи своего вѣсу; ибо футъ кубической воздуха вѣситъ $\frac{1}{4}$ унціи.

Изъ втораго закона погруженія происходятъ два послѣдствія:

I. Чѣмъ тѣло, погруженное при равной массѣ, болѣе будетъ имѣть объема, тѣмъ больше потеряетъ; ибо тѣмъ больше выдавить жидкости, а количество выдавленной жидкости всегда равно потери тѣла погруженнаго. ²⁸

Отсюда происходитъ, что рыбы могутъ держаться въ различныхъ глубинахъ съ равною свободою: природа снабдила ихъ для

мое количество dv выразитъ количество выдавленной воды и потерю тѣла погруженнаго, которую назвавъ I будетъ $I=dv=CL$, разумѣя чрезъ CL количество выдавленной воды. Сія потеря, когда вычтется изъ цѣлой тяжести тѣла которое, по плотности его D и по одинакому объему съ выдавленнымъ количествомъ v , есть Dv , то произойдетъ остатокъ его вѣса въ погруженіи $Dv-dv=(D-d)v$. Если $D=d$ и, слѣдоват., $Dv-dv=0$, то тѣло вѣсъ свой потеряетъ, и по тому, погружаясь, будетъ плавать, не поднимаясь ни вверхъ, ни опускаясь внизъ. Если D будетъ больше d , то тѣло будетъ имѣть остатокъ и пойдетъ на дно (2-й случай). Если $d > D$, то тѣло пойдетъ вверхъ; ибо тяжесть его будетъ отрицательная (3-й случай).

²⁸ Говоря вообще, потеря въ одной и той же жидкости всегда соразмѣрна бываетъ массѣ, или $I : i = M : m$; но понеже $M=DV$, слѣдоват. $D=\frac{M}{V}$ и $I=di$ (по предыдущему примѣчанію), то, умноживъ два послѣднія уравненія, будетъ $ID=Md$ или $I : M = d : D$ и слѣдоват. $D=\frac{Pd}{I}$; отсюда, принявъ жидкость известной плотности d , замѣтивъ вѣсъ тѣла P , и узнавъ изъ погруженія потерю его I всегда можно найти плотность его или относительную тяжесть D , и на семъ-то основаны таблицы относительныхъ тяжестей, изъ коихъ лучше Мушенбрекова; изъ новыхъ Бриссонова почятается всѣхъ полнѣе и точнѣе. Положимъ, на прим., что надобно узнать относительную тяжесть мѣди; кусокъ ея въ 36 грановъ вѣситъ въ водѣ только 32, слѣдоват., теряетъ 4; принявъ плотность воды $=l$ (Мушенбрекъ для набѣжанія дробей полагаетъ $eo=1000$), будетъ $I=4$, $d=l$, $P=36$, и, слѣдователно, $D=\frac{Pd}{I}=\frac{36}{4}=9$. Слѣдовательно, плотность воды къ плотности мѣди будетъ содержаться, какъ 1 : 9, или въ десять разъ мѣди тяжелѣе.

сего пузыря, который они сжимая, уменьшают свой объемъ, становятся тяжелѣе и опускаются внизъ, а распустя его, умножаютъ свой объемъ, становятся легче и поднимаются вверхъ.

Отсюда также происходитъ, что трупы утопленныхъ животныхъ чрезъ нѣсколько дней поднимаются на поверхность воды, и потомъ опять опускаются. Причина сего не состоитъ, какъ чернь думаетъ, въ разорваніи пузыря, но въ квашеніи и гніеніи частей; ибо симъ образомъ воздухъ, запертый въ сихъ частяхъ, освобождается, отвязывается и надуваетъ собою главнѣйшія пустоты тѣла, и особливо желудокъ. Отъ сего дѣйствія объемъ трупа увеличивается, и онъ поднимается; потомъ, будучи подверженъ дѣйствію внѣшняго воздуха, часть его, открытая болѣе, согнивается, кожа раздирается, воздухъ уходитъ, объемъ уменьшается, и трупъ упадетъ на дно, доколь новое гніеніе не повторитъ того же явленія.

Отсюда происходитъ, что чѣмъ болѣе тѣло животнаго имѣетъ въ себѣ жиру и воздуха, тѣмъ легче оно можетъ плавать. Въ Неаполѣ одинъ Священникъ, называемый Паоло Мончія, могъ свободно дѣйствовать и производить всѣ движенія въ водѣ, стоя по брюхо; не двигая ногъ, и не дѣлая ни какихъ оборотовъ, обыкновенныхъ при плаваніи, онъ могъ держать себя въ равновѣсіи съ волнами, стоять прямо, и проч.; все сіе было примѣчено и возвѣщено въ газетахъ 1767 года. Фабри изъясняетъ сіе явленіе слѣдующимъ образомъ: Не можно приписать, говоритъ онъ, сей легкости воздуху, входящему въ легкое; понеже онъ столько же свободно и выходитъ. Также неможно сего приписать воздуху, содержащемуся въ частяхъ твердыхъ и жидкихъ нашего тѣла; ибо онъ не имѣетъ довольно упругости; и такъ остается сіе приписать воздуху, заключенному въ проходныхъ кишкахъ; но ихъ длина обыкновенно бываетъ въ 6 разъ болѣе всего роста человѣка, и воздухъ, въ нихъ содержащійся, долженъ быть очень упругъ; ибо онъ долженъ ихъ держать всегда надутыми и полными, дабы они не сдѣлали изгибовъ и не испортили сосудовъ, въ нихъ разсѣянныхъ; столбъ сего воздуха равенъ цилиндру въ два дюйма ширины и въ 30 футовъ высоты, или иначе: онъ равенъ цилиндру въ одинъ футъ ширины и въ ростъ человѣка высоты; но найдено, что тѣло Священника Мончія вѣсило 30 Неаполитанскихъ фунтовъ менѣе, нежели равное ему количество воды. Отсюда заключать должно, что проходныя его кишки шире были въ діаметръ, слѣдовательно, болѣе вмѣщали въ себѣ воздуха, нежели

сколько онъ вмѣщаютъ обыкновенно, какъ то въ самомъ дѣлѣ и было примѣчено по чрезвычайной величинѣ его желудка.

На сѣмъ также основано планіе на пузыряхъ и пробкахъ. Древніе изобрѣли для сего родъ пробочнаго платья, но сіе изобрѣтеніе, по неспособности его употребленія, было забыто, доколѣ Аббать Дедашапель не возобновилъ его и не исправилъ. Сей искусный математикъ изобрѣлъ родъ пробочнаго казакина, очень удобнаго къ употребленію, и описалъ его въ особливомъ сочиненіи подъ заглавіемъ: «Le Scarphandre» (имя, данное имъ сей одеждѣ), сдѣлавъ публичный опытъ въ Парижѣ на Сентѣ въ 1767 году. Огражденъ сѣю машиною, онъ бросился въ рѣку, и производилъ въ ней всѣ возможныя движенія съ чрезвычайною легкостію. Онъ пилъ, ѣлъ, писалъ и стрѣлялъ, зарядивъ пистолеть; онъ показывалъ также родъ весла, конимъ можно было управлять сіе плаваніе. Сіе изобрѣтеніе очень важно и долженствовало бы болѣе занять физиковъ.

На сѣмъ также основано и обыкновенное плаваніе; ибо чело-вѣкъ, растягиваясь на водѣ, старается занять сколько можно болѣе пространства, и, сверхъ сего, ударяя и руками и ногами воду, чрезъ отраженіе сообщаетъ ей движеніе снизу вверхъ, противустоящее его тяжести и поддерживающее его.

II. Изъ предложеннаго нами закона также слѣдуетъ, во вторыхъ, что чѣмъ плотнѣе будетъ жидкость, тѣмъ тѣло, погруженное въ ней, болѣе потеряетъ своего вѣсу, и тѣмъ будетъ легче; ибо чѣмъ плотнѣе жидкость, тѣмъ выдавленное ею количество будетъ тяжелѣе; но потеря всегда бываетъ равна вѣсу выдавленной жидкости. ²⁹

По сямъ предложеніямъ легко можно разрѣшить славную проблему Сиракузской короны. ³⁰ Извѣстно, что Геронъ подозрѣвалъ

²⁹ Мы уже примѣтили, что $I = dv$; слѣдоват., $I \cdot i \, dv = DV$. Отсюда происходитъ правило для сысканія таблицъ плотностей въ жидкихъ; къ сему требуется, чтобы V было постоянное и $I = i$, замѣчено, также и D извѣстно; ибо послѣ сего всегда найдется $d = \frac{Di}{I}$.

³⁰ Положе $I \cdot i = DV \cdot dv$, или положивъ одну и ту же жидкость d , но разлчныя тѣла V , будетъ $I \cdot i = V \cdot v$; но объемы тѣлъ однородныхъ суть соразмѣрны ихъ вѣсамъ, слѣдоват., $I \cdot i = P \cdot p$; отсюда, назвавъ количество золота въ коронѣ X , серебра Y , общій ихъ вѣсъ P , потерю въ водѣ C ; потомъ, опустивъ въ воду

мастера сей короны въ примѣси серебра, но количество сей примѣси узнать не могъ. Архимедъ, моясь въ одно время въ банѣ, по случаю примѣтилъ, что тѣло становится легче, погружаясь въ водѣ: сей мысли довольно было для Архимеда, чтобъ рѣшить вопросъ Царя. Говорятъ, а можетъ быть и лгутъ, что онъ въ восторгѣ выско-чилъ изъ бани и, нагой бѣжа по улицѣ, кричалъ: «Я нашелъ, я нашелъ!»

В. О законахъ твердыхъ тѣлъ, погруженныхъ въ легчайшія жидкости.

Законъ общій: Тѣло легчайшее, погруженное въ жид-кость, опускается дотолѣ, доколѣ не выдавить количества жидкости, равнаго вѣсомъ вѣсу всего тѣла. Или иначе:

Тѣло плавать не можетъ, не выдавивъ количества воды, равнаго своему вѣсу.

Доказательство. Доколѣ тѣло имѣетъ тяжесть, оно идетъ на дно; слѣдовательно, тѣло не можетъ плавать, не потерявъ всей своей тяже-сти. Чтобъ потерять тяжесть, надобно выдавить равновѣсное ей количество воды; слѣдовательно, тѣло не можетъ плавать, не выдавивъ равновѣснаго ему количества воды. ³¹

Отсюда происходитъ, что ежели какое нибудь дерево, въ по-ловины легчайшее воды, опустить въ нее, то, погружаясь до полови-ны своего объема, оно будетъ плавать; но естли то же дерево до-грузится въ ртуть, то погружится только 28-ю частію своего объ-ема; ибо ртуть тяжелѣе воды въ 14 разъ, и по тому тяжелѣе дерева въ 28. ³²

кусокъ чистаго золота того же вѣсу p , и напедъ его потерю b , первое уравне-ніе будетъ $X+Y=P$; потомъ, по закону о потеряхъ, будетъ $p: x=d: \frac{ax}{p}$ и $p:$

$y=d: \frac{by}{p}$, отсюда $C = \frac{ax+by}{p}$, или $Cp=ax+by$ понеже $=y=p-x$, то будетъ $Cp=$

$ax+bp-bx$, слѣдоват., $x = \frac{Cp-bp}{a-b}$ и $y = R \frac{(a-b)-(c+b)p}{a-b}$.

³¹ Когда придется все сіе въ Алгебраическій языкъ, то доказательство приметъ сей видъ: когда тѣло не погружаетъ всего своего объема, тогда объемъ сей не-равенъ объему выдавленнаго количества воды; а по тому, названъ первой V , а второй v , будетъ (по предыдущему) $DV=dv$; когда тѣло плаваетъ, остатокъ его вѣса $P=0$, слѣдовательно, $DV=dv=I$.

³² Ежели $d=1$, а $D = \frac{1}{2}$ то $\frac{1}{2} V=v$ или объемъ погруженный равенъ половинѣ

На семъ основанъ способъ доставать со дна моря великія тяжести. Къ сему употребляютъ одно, или нѣсколько большихъ суденъ, которыя, сильно нагрузивъ, привязываютъ къ тяжестиамъ, на днѣ лежащимъ, потомъ выгружаютъ ихъ, и вода, поднимая ихъ вверхъ, тѣмъ самымъ приводитъ въ движеніе и тяжести, и такимъ образомъ поднимаетъ ихъ на свою поверхность.

Чтобъ узнать относительную тяжесть тѣлъ, мы видѣли, что самый лучшій способъ къ сему есть вѣсить ихъ въ водѣ и по потерѣ ихъ находить содержаніе ихъ тяжестей; но какимъ образомъ вѣсить въ водѣ тѣла легчайшія, нежели она? Какимъ образомъ можно ихъ погружать и находить потери ихъ тяжестей? Отвѣтъ очень простъ: надобно привязать ихъ къ массамъ тяжелѣйшимъ и, замѣтивъ общую ихъ потерю, вычестъ изъ нея обыкновенную потерю тѣла легчайшаго. ³³

Сей общій законъ погруженія тѣлъ легчайшихъ давно уже былъ извѣстенъ. Древніе знали, что тѣла сего рода не погружаютъ всего своего объема въ водѣ, но опускаютъ тѣмъ большую его часть, чѣмъ жидкость будетъ легче ³⁴ и на семъ-то основаны волчки, коими обыкновенно измѣряютъ относительныя тяжести или плотности жидкихъ. ³⁵ Первый волчокъ сего рода изобрѣтенъ одною женщиною, прославившею себя въ древности великими свѣдѣніями въ Математикѣ. Это есть Гипація, дочь Теона, славнаго Александрійскаго математика.

всего объема и вообще $V: v = d: D$, откуда изъ данныхъ плотностей твердаго и жидкаго всегда можно найти объемъ погруженнаго V ; ибо ежели $d: D = 1:28$

то $V: v = 1:28$, слѣдоват., $V = \frac{1}{28} v$. Въ семъ примѣчаніи $DV - M =$ тяжесть тѣла до погруженія $P =$ остатку тяжести въ погруженіи, $dv = I =$ потерѣ тяжести выдвинутой; V часть объема погруженная, $v =$ часть на поверхности.

³³ Можно къ сему также съ пользою употребить предыдущую пропорцію $V: v = d: D$, ибо, замѣнивъ погруженную часть объема V , извѣстнымъ d и v , всегда можно найти D .

³⁴ Ибо $V: v = d: D$.

³⁵ Назвавъ погруженіе одного и того же тѣла или волчка въ одной жидкости знакомъ S , а въ другой s , будетъ $S: s = d: D$.

Сей волчокъ состоялъ въ стеклянной трубкѣ, раздѣленной на градусы, съ пузырькомъ внизу и съ чашкою, въ которую вливали нѣсколько ртути, чтобъ онъ могъ опускаться; градусы показывали относительную тяжесть жидкостей; но понеже раздѣленіе сихъ градусовъ не могло быть постоянно, то ни дѣлать сравненій, ни производить общихъ правилъ, изъ него было не можно; и такъ онъ оставленъ.

Мушенбрекъ на мѣсто его изобрѣлъ другой, тонкой, семилоровой, состоящій въ трубкѣ, пузырь и привинченной тяжести *E*. Надобно, чтобъ сей волчокъ въ дождевой водѣ, яко легчайшей, опускался до *C*, а въ водѣ, 40 гранами тяжелѣйшей, до *D*. Раздѣливъ трубку отъ *c* до *d* на 40 частей, градусы должны показывать плотность разнаго рода водъ; для спиртовъ привинчивается такимъ же образомъ тяжесть *R*, а для разсоловъ тяжесть *B*; но при семъ волчокъ встрѣчаются свои неудобства: 1) трудность его исправно строить и раздѣлять; 2) непостоянство и поврежденіе металла отъ ѣдкихъ жидкостей; наконецъ 3) различное дѣйствіе притягательной силы, между нимъ и жидкостями существующее, и для сихъ-то причинъ Кларкъ де Загюлье и другіе предпочитаютъ волчокъ Фаренгейтовъ.

Строеніе его состоитъ въ стеклянномъ пузырькѣ *A* съ чашкою *C* и отмѣткою на трубкѣ *a*. Въ чашку полагается тяжесть *E*, доколѣ волчокъ не погрузится до *D*, и различіемъ сей тяжести опредѣляется плотность жидкихъ.

Изъ всего сего видно, что всѣ вещества легчайшія, нежели жидкость, которую они объемомъ своимъ занимаютъ, должны плавать. Отсюда изъясняется плаваніе деревъ и самихъ кораблей.

Отсюда изъясняются плаванія по воздуху или славные опыты аэростатическихъ шаровъ. Воздухъ есть родъ жидкости; слѣдовательно, надобно только изобрѣсть лодку, которую бы воздухъ могъ поднимать, чтобъ въ немъ плавать и подниматься. Сія лодка; или шаръ, долженъ быть наполненъ веществомъ легчайшимъ, нежели воздухъ, и сіе легчай-

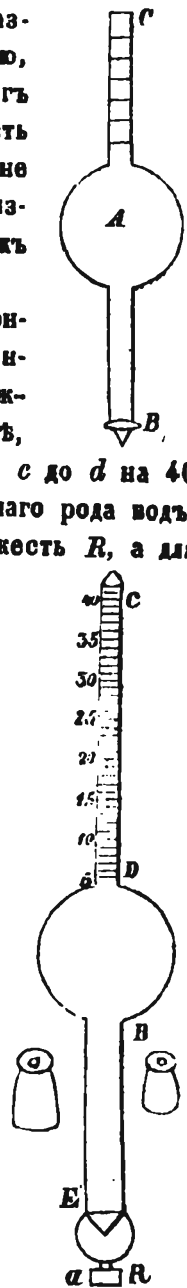

шее вещество есть: 1) расширенный теплотою воздухъ, и 2) воздухъ загарающійся.

Не входя здѣсь въ изслѣдованіе сего вещества, мы примѣтимъ только, что шаръ, наполненный имъ, точно такъ же, и по тѣмъ же гидростатическимъ законамъ, долженъ подниматься и плавать въ воздухѣ, какъ поднимается и плаваетъ пузырь въ водѣ, и сколько бы сіе новѣйшихъ временъ явленіе ни удивляло чернь, философъ видитъ въ немъ ту же величественную простоту природы.

Легкій и дѣтскій опытъ можетъ показать, какимъ образомъ воздухъ, разрѣженный теплотою, поднимается и поднимаетъ тѣла съ собою. Свернувъ листъ бумаги конусомъ, должно привѣсить его острымъ верхомъ къ одной чашкѣ вѣсовъ и, положивъ на другую тяжесть равновѣсную, или еще и меньше пятью, или шестью, гранами, поставить подъ конусъ зажженную свѣчку; когда теплотою ея воздухъ разширится, чашка съ конусомъ пойдетъ вверхъ, хотя она была в тяжесть своей пары.

Легкость загаряемаго воздуха мы покажемъ въ другомъ мѣстѣ. Отсюда видно, что воздушные плователи должны только имѣть сгаряемыя матеріи, которыя бы воздухъ, охлаждаемый внѣшнимъ прикосновеніемъ, держали всегда въ должной теплотѣ, чтобъ подниматься столь высоко, сколько имъ будетъ угодно.

Воздушные шары поднимаютъ съ собою тяжесть несоразмѣрно своему діаметру, на примѣръ: естли шаръ въ одинъ футъ можетъ поднять 10 фунтовъ, то шаръ въ два фута поднимаетъ болѣе нежели въ 20, а въ трое болѣе шаръ поднимаетъ до 270 фунтовъ. Изъ сего видно, что, привязавъ къ сямъ шарамъ легкіе ботики, удобно могутъ люди плавать и, проходя сквозъ тучи, возвышаться и улетать изъ виду.

Многочисленные повторенные опыты увѣрили въ сей возможности.

Воздушные плователи, поднявшись на великую высоту, чувствовали боль въ ушахъ, которая, безъ сомнѣнія, происходила отъ того, что въ извивинахъ уха находился воздухъ, прилежащій землѣ, и, слѣдовательно, неравновѣсный съ воздухомъ, ихъ окружающимъ; но боль сія скоро проходила. Воздухъ, принесенный ими съ сяхъ высотъ,

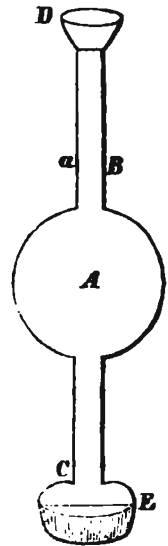

найденъ несравненно легче обыкновеннаго атмосферическаго воздуха, термометръ упадалъ у нихъ ниже точки замерзанія на многіе градусы, между тѣмъ какъ на землѣ было жаркое время; они часто пролетали при умѣренномъ вѣтрѣ до тридцати миль въ часъ, не чувствуя ни какого потрясенія и колебанія; ибо воздухъ шелъ вмѣстѣ съ ними, и по тому движеніе ихъ было имъ нечувствительно.

Много разъ дѣлали вопросъ: должно ли предпочесть въ сихъ опытахъ употребленіе воздуха разжиженнаго, или загаряющагося? Выгоды перваго состоятъ въ томъ, что онъ почти ничего не стоитъ, и что вездѣ можно найти матерію, питающія огонь и, слѣдовательно, расширяющія воздухъ; что удержать его въ оболочкѣ шара нетрудно, и оболочка сія недорога. Невыгоды состоятъ въ томъ, что шары, наполненные имъ, должны быть больше шаровъ съ загаряющимся воздухомъ, чтобъ поднять ту же тяжесть; что непрерывное содержаніе огня подвергаетъ опасности всю машину; и что наконецъ опыты всегда удачнѣе были съ шарами послѣдними, нежели съ первыми. Съ другой стороны, шары съ газомъ должны быть устроены изъ матеріи непроницаемой для воздуха, и сей матеріи не можно достать, какъ за высокую цѣну, и, сверхъ того, самый воздухъ стоитъ дорого: между тѣмъ, однако жъ, сію матерію успѣли сдѣлать столько непроницаемою, что шаръ, сдѣланный изъ нея въ 30 футовъ, цѣлые сутки могъ держать на высотѣ двухъ человѣкъ съ великимъ грузомъ. Со временемъ можетъ быть доведутъ ее до такого совершенства, что она будетъ совершенно непроницаема для воздуха, и не будетъ терять содержащагося въ ней газа, такъ что шаръ, будучи имъ разъ наполненъ, будетъ плавать долгое время; самый газъ со временемъ подешевѣетъ, когда будутъ его добывать въ большемъ количествѣ, не упуская случаевъ, гдѣ достать его можно. Можетъ быть, мы увидимъ цѣлые магазины загаряющагося воздуха, гдѣ можно будетъ тотчасъ наполнить шаръ за извѣстную цѣну. Опасность, наиболѣе устрашающая при употребленіи сихъ шаровъ съ газомъ, состоитъ въ томъ, что ударъ молніи, или малѣйшая электрическая искра, можетъ зажечь газъ и, слѣдовательно, все разрушить. Но есть причины уменьшающія сію опасность: 1) плователи воздушные, примѣтивъ тучу, могутъ тотчасъ спуститься; 2) матерія шара, будучи сложена изъ шелку и смоль, не можетъ въ себя принять электрическаго удара по сообщенію, а особливо будучи уединена воздухомъ; ибо здѣсь, на земли, поражаются громами только тѣла,

могущія служить ему проводомъ; 3) никогда сего не случилось; 4) газъ не загарается, когда онъ не смѣшанъ съ воздухомъ атмосферическимъ. Къ возвышенію и паденію шаровъ, наполненныхъ разширенными воздухомъ, не требуется болѣе ни чего, какъ различный степень теплоты и количество сего воздуха.

Чтобъ возвысить шаръ съ газомъ обыкновенно бросаютъ часть своего груза, и тѣмъ, облегчая его, заставляютъ подниматься выше. Сей грузъ обыкновенно состоитъ изъ песку. Чтобъ спустить сей шаръ, надобно только отворить кранъ, прикрѣпленный вверху его: тогда часть газа вылетитъ, и шаръ опустится.

Сіе изобрѣтеніе утвердило бы совершенно пользою своею славу нашего вѣка, если бы можно было дать шару горизонтальный ходъ и управлять путь его по изволенію человека, а не вѣтра, который одинъ доселѣ имъ располагалъ. Многіе къ сему были приложены способы. Одни думали, что можно управлять шаръ парусами такъ, какъ корабль на морѣ; но сія мысль опровергается тѣмъ, что вѣтръ на морѣ не иначе можетъ дѣйствовать на паруса, какъ по сопротивленію воды, и паруса управляютъ ходомъ корабля только по тому, что теченіе вѣтра быстрѣе его; но въ шарахъ нѣтъ ни какихъ препятствій, и скорость ихъ равна скорости вѣтра. Другіе съ большимъ основаніемъ предложили употребленіе весель, и, помощію ихъ, въ одномъ опытѣ удалось перерѣзать вѣтръ на 22° ; можетъ быть, со временемъ, успѣютъ и до 90° ; но ежели бы можно было перерѣзать только на 30 , или на 40° , и сего уже было бы довольно. Наконецъ предлагали сдѣлать кормило къ воздушнымъ кораблямъ; но къ дѣйствию кормила требуется точка упора, требуется сопротивленіе, котораго воздухъ поставить не можетъ; ибо онъ самъ вмѣстѣ съ шаромъ движется.

Должно бы ожидать отъ воздушнаго плаванія болѣе пользы для Физики, нежели сколько доселѣ сдѣлано было. Новость открытія, блистательный и великій видъ, занимающій воздушныхъ плавателей, отвращали ихъ вниманіе отъ наблюденій; сверхъ сего, многія воздушныя путешествія, предпріятыя только по одной корысти людьми несвѣдущими, а только смѣлыми, обманули физиковъ въ ихъ надеждахъ. Опыты, кои должно было сдѣлать, состоятъ въ наблюденіяхъ надъ рожденіемъ грома, тучъ, облаковъ, дождя, снѣга и всѣхъ метеоровъ вообще, такъ же надъ различіемъ степени теплоты и плотности въ воздухѣ, надъ склоненіемъ магнитной стрѣлки, надъ паде-

вѣтъ тѣлъ, надѣ сообщеніемъ звуковъ и проч.; тысячу другихъ выгодъ можно ожидать отъ усовершенія воздушнаго плаванія.

Сочиненія особенныя, писанныя для сей матеріи, суть: *L'histoire et pratique de l'aérostation*, par M. Tibere Cavallo; *Description des expériences aérostatiques*, par Faujas de St.-Fond; *Recherches sur l'art de voler*, par Davide Bourgeois; *Les avantages de l'aérostatique*, par l'abbé Bertholin.

ОТДѢЛЕНІЕ ПЯТОЕ.

О

ВОЛОСЯНЫХЪ ТРУБКАХЪ.

Трубки, коихъ діаметръ столько малъ, что можетъ сравниться тонкостію своею съ волоскомъ, сіи трубки представляютъ намъ одно изъ особеннѣйшихъ явленій въ Физикѣ: жидкости, налитыя въ нихъ, отступая отъ общаго гидростатическаго закона, поднимаются выше уровня. Примѣтивъ, что природа въ дѣйствіяхъ своихъ очень часто употребляетъ сей родъ трубокъ, намъ нужно изслѣдовать подробнѣе ихъ свойство и изъяснить ихъ явленіе. Нѣтъ причины стѣснять понятіе волосяныхъ сосудовъ въ одинъ видъ ихъ цилиндрической: они могутъ имѣть другую фигуру и произвести тѣ же явленія. Два стекла, близко сложенныя, поднимаютъ воду въ видѣ гиперболы; губка, сукно, свѣтильня, суть пучки волосяныхъ сосудовъ; животныя, растенія, самая земля, имѣютъ въ себѣ сосуды сего рода и представляетъ намъ явленія, совершенно сему понятію соответствующія; но мы будемъ здѣсь говорить только о волосяныхъ трубкахъ, изъ стекла искусствомъ произведенныхъ.

I. Первое явленіе трубокъ сего рода состоитъ въ томъ, что онѣ воду и другіе жидкости поднимаютъ выше уровня; надобно только, чтобъ трубки были чисты.

II. Ртуть и расплавленные металлы въ трубкахъ стоятъ ниже уровня.

III. Жидкость, стоявшая выше уровня, падаетъ на низъ; однако жъ, не вытекаетъ, когда трубка извлечется изъ жидкости, въ которой она была погружена.

IV. Возвышеніе жидкостей и пониженіе ртути растеть въ обратномъ содержаніи діаметровъ.

V. Глубина погруженія не дѣлаеть ни какой разности въ возвышеніи, и оно бываетъ равно, хотя бы трубка коснулась поверхности воды, или погрузилась бы въ ней до половины; къ возвышенію въ трубкѣ воды не требуется ни давленія, ни переноса столбовъ открытыхъ. Рогольтъ пустилъ каплю воды по поверхности трубки, держа ее наклоненно къ горизонту; капля, дошедъ до нижняго конца трубки, вошла во внутренность ея, и поднялась на такую же высоту, какъ бы она была погружена въ воду.

VI. Возвышеніе воды слѣдуетъ всегда въ обратномъ содержаніи величинѣ конца трубки. Жюренъ употребляетъ для сего двѣ трубки, вложивъ концы ихъ одинъ въ другой. Когда опускаеть онъ конецъ тончайшій, вода поднимается больше, нежели когда погружаетъ онъ конецъ толстой; но естли онъ тонкимъ концемъ погружаетъ трубку даже до кольца, гдѣ она соединяется съ большою трубкою, вода вдругъ упадетъ, и возвышеніе ея равняется возвышенію конца большаго.

Всѣ сіи явленія основаны на опытахъ, многократно повторенныхъ и всегда постоянныхъ.

Всѣ положенія физиковъ, къ изъясненію сихъ явленій служація, можно раздѣлить на три рода или на три главныя системы:

Въ первой изъ нихъ изъясняются явленія изъ неравнаго дѣйствія воздуха на столбъ воды, находящейся въ трубкѣ, и на столбы, наполняющіе сосудъ, въ коемъ трубка погружается.

Во второй за основаніе пріемаеться сцѣпленіе стекла съ столбомъ воды возвышающей.

Въ третьей все изъясняетъ сильнѣе дѣйствующее притяженіе между стекломъ и водою, нежели между частями воды.

Всѣ сіи системы, больше, или меньше, остроумныя, Де Лаландъ опровергнулъ тѣмъ, что далъ изъясненіе всѣхъ явленій несравненно простѣйшее. Разсматривая его мнѣніе, дивиться надобно, какимъ образомъ истина столь простая, столь бросающаяся въ глаза, могла столь долгое время скрываться отъ вниманія физиковъ; кажется, сама природа ее указала, но ни кто не хотѣлъ видѣть. Де Лаландъ не дѣлаеть системы: онъ въ двухъ словахъ все изъясняетъ. Опущенная въ воду трубка чѣмъ меньше будетъ имѣть діаметръ, тѣмъ больше разрушаетъ равновѣсіе воды; ибо тѣмъ сильнѣе привлека-

еть части воды и, поддерживая ихъ тяжесть, дѣлаеть ихъ легче. Чтобъ возстановить сіе равновѣсіе, другого нѣтъ средства, какъ умножить высоту. Слѣдовательно, вода въ трубкѣ должна подниматься, и подниматься дотолѣ, доколѣ избытокъ высоты не замѣнитъ недостатка тяжести. Вотъ и все.

Возраженіе, каковъ предлагаютъ Де-Лаланду отъ меньшаго возвышенія виннаго спирта нежели воды, онъ рѣшитъ тѣмъ, что винный спиртъ, будучи существомъ возгорающимъ, испускаетъ изъ себя безпрестанно тонкія и летучія испаренія, составляя изъ нихъ вокругъ себя небольшую атмосферу, упругую и отталкивающую, а потому самому недопускающую его соединиться со стекломъ столь близко, чтобъ сила его притяженія могла на него дѣйствовать. Онъ утверждаетъ сіе изъясненіе тѣмъ, что эфиръ, или эссенція эфирная, загараясь еще удобнѣе, нежели винный спиртъ, потому самому стоитъ въ трубкѣ ниже его, и что согрѣтая вода не столь высоко въ ней поднимается, нежели вода холодная.

ПРИМѢЧАНІЕ ТРИНАДЦАТОЕ.

о

водѣ.

Вода есть жидкость очень текучая, прозрачная, безвкусная, безъ запаха и безъ цвѣта. Сіе описаніе воды замѣнилъ ея опредѣленіе, доколѣ не знали ея сущности. Новѣйшіе химики, Лавоазье и другіе, разрѣшивъ воду на ея начала, открыли, что она состоитъ изъ 85 частей газа кислороднаго и 15 влагороднаго.

Вода представляется намъ подѣ тремя различными видами: 1) подѣ видомъ жидкости; 2) подѣ видомъ паровъ; 3) подѣ видомъ льда.

ОТДѢЛЕНІЕ ПЕРВОЕ.

о

водѣ подѣ видомъ жидкости.

Сверхъ общихъ законовъ, коимъ вода подлежитъ, яко тѣло жидкое, она имѣетъ свойства частныя, или не всѣмъ жидкимъ обшція;

таковы суть: 1) ея прозрачность; 2) отраженіе лучей; 3) тонкости ея частей; 4) распускающая или растворяющая ея сила; 5) несжимаемость.

1. Прозрачность воды. Сіе свойство вообще извѣстно, и если бы вода не смѣшивалась съ посторонними веществами, она вездѣ была бы прозрачна; прозрачность ея въ нѣкоторыхъ источникахъ столь велика, что на днѣ, при всей глубинѣ ихъ, видѣнъ песокъ.

2. Отраженіе лучей. Не взирая, однако жъ, на прозрачность, вода отражаетъ отъ себя довольно лучей солнечныхъ; чтобъ замѣнить иногда зеркало, дребнѣе въ самомъ дѣлѣ обыкновенно смотрѣлись въ чистыхъ и тихихъ источникахъ, какъ то видно изъ описаній пастушескихъ временъ.

3. Тонкость частей. Посредствомъ микроскопа, въ одной каплѣ различаютъ 26 милліоновъ. Нейвентитъ доказалъ, что конецъ тонкой иглы можетъ держать на себѣ 13 тысячъ частей воды; удобностью, съ какою она проникаетъ сквозь дерево, сквозь кожу и другія тѣла, сквозь кои самый воздухъ проходить не можетъ, утверждаетъ также свою тонкость.

4. Распускающая сила воды. ³⁴ Всѣ соли распускаются въ водѣ, хотя и неравнымъ количествомъ; сила распускающая умножается по мѣрѣ чистой воды и степени ея теплоты; когда определенное количество соли распустится въ водѣ, тогда она уже не способна бываетъ къ новому растворенію, и въ семъ состояніи называется она насыщенною (*saturata*); вся соль, опускаемая по насыщеніи воды, садится на дно, безъ раствора. Сіе, однако жъ, не препятствуетъ ей распустить другой родъ соли, болѣе съ нею сродства имѣющей; между тѣмъ первая соль низвергается на дно, какъ то мы примѣтили въ статьѣ о сродствахъ.

Сверхъ солей, вода распускаетъ еще довольно количество воздуха: когда поставятъ ее подъ воздушной колоколь, воздухъ изъ нея вырывается въ видѣ шариковъ; еслия потомъ поставить ее на сво-

³⁴ Въ распушеніи солей вмѣстѣ съ водою дѣйствуетъ и теплота, слѣд., во всякомъ растворѣ два особенныя и одновременныя дѣйствія должно отличать; отсюда происходитъ, что нѣкоторыя соли скорѣе распускаются въ теплой водѣ, другія въ холодной; отсюда происходитъ, что при растворѣ солей обыкновенно бываетъ расточеніе теплоты, и, слѣдовательно, холодъ.

бодный воздухъ, она растворяетъ его такое же количество, какое было у нея отнято. Сіе явленіе особливо бываетъ примѣтно, когда, открывъ воду изъ подъ колокола, вводятъ въ средину ея воздушной шарикъ; сей шарикъ, вмѣсто того, чтобъ быть неподвижнымъ, какъ то обыкновенно бываетъ съ водою, насыщенною воздухомъ, лопаешь и, раздѣлившись на малыя частички, смѣшивается и растворяется въ ней. Перегнанная вода имѣетъ вкусъ тупой, но когда она смѣшивается съ воздухомъ, она даетъ чувствовать нѣкоторую остроту и раздраженіе; вода растворяетъ также нѣсколько металлы, исключая золота и серебра, и ржавчина есть не что другое, какъ части металла, растворенныя водою.

5. Несжимаемость воды. Академики Флорентинскіе, наполнивъ серебряный шаръ водою, ударили его слегка, отъ чего фигура его перемѣнилась, и, слѣдовательно, уменьшился объемъ; вода, вмѣсто того, чтобъ сжаться и уменьшить свой объемъ, цѣдилась сквозь поры серебра. Послѣ сего опыта заключено, что вода несжимаема или что части ея столь тверды и грубы, что сблизить ихъ не можно; но еслили бъ вода въ самой вещи была несжимаема, она не была бы упруга; между тѣмъ, какъ способность, какую она имѣетъ переводить и сообщать звукъ, непремѣнно подполагаетъ въ ней сіе свойство. И такъ, говоря съ точностію, надобно только сказать, что искусство доселѣ не могло до того дойти, чтобъ сжать воду, хотя природа произвествъ сіе и можетъ.

Сверхъ свойствъ, исчисленныхъ нами и свойственныхъ всѣмъ водамъ вообще, есть еще нѣкоторыя свойства, свойственныя особенно каждой изъ нихъ. Роды водъ можно раздѣлить: 1) на воду дождевую и снѣжную; 2) воду подземныхъ источниковъ; 3) на воду озерную; 4) на воду рѣчную; 5) на воду колодезную, и 6) на воду морскую.

1. Дождевая вода всѣхъ чище, хотя, встрѣчаясь и смѣшиваясь съ собою въ атмосферѣ различныя части, чистота ея и не можетъ быть совершенна, и отъ сего-то смѣшенія съ частями атмосферическими происходитъ различіе дождевыхъ водъ по времени и мѣсту. Когда сія вода будетъ сохранена въ заткнутой бутылкѣ, въ короткое время на поверхности ея поднимается небольшое облако или бѣлесоватый туманъ, который потомъ претворяется въ тонкую плеснь; въ водѣ примѣчаются части молноватая и вязкія и дѣлается осада или родъ дрождей, послѣ чего она прокисаетъ. Всѣ сія превращенія,

безъ сомнѣнія, происходятъ отъ смѣси частей, захваченныхъ ею въ атмосферѣ.

То же самое должно разумѣть и о снѣгѣ: вода, изъ него добываемая, еще бываетъ чище дождевой, хотя она и имѣетъ въ себѣ нѣкоторыя соленыя начала, способствующія къ плодородію; ибо примѣчено, что въ снѣгѣ онѣ упѣдаютъ на низъ и составляютъ твердый слой или кору, которой дѣйствіе имѣетъ нѣкоторое вліяніе на сѣмена, въ землѣ сокрытыя.

2. Вода подземныхъ источниковъ. Нѣтъ сомнѣнія, что рѣки и колодези рождаются отъ источниковъ; но откуда рождаются сами источники? Сей вопросъ о началѣ источниковъ довольно славился въ физикѣ. Но нынѣ, кажется, онъ рѣшенъ.

Всѣ источники впадаютъ въ море; и такъ очевидно, что если бы море не издавало такого же количества воды, какое принимаетъ въ себя, оно давно бы уже потопило землю, а по сему должно быть непрерывно безпрерывному водъ кругообращенію изъ морей въ источники и изъ источниковъ въ моря. Но какимъ образомъ производится сіе кругообращеніе?

Декартъ мнилъ назначить истинный его путь, положивъ, что море, посредствомъ подземныхъ каналовъ, проводитъ свою воду подъ горы, при корнѣ коихъ природа, по повелѣнію Декарта, должна устроить въ срединѣ великія вѣстилица, гдѣ вода, согрѣваясь отъ теплоты, испаряется и восходитъ къ ихъ вершинамъ, гдѣ пары, сгустясь отъ холода и слившись въ капли, падаютъ маленькими ручьями внизъ и процѣживаются сквозь песокъ и землю, доколѣ не найдутъ себѣ исхода. Въ семъ мнѣніи, природа, кажется, не иначе работаетъ, какъ бѣдный химикъ въ своей лабораторіи; но, спрашиваютъ Декарта, какимъ образомъ доказать сія вѣстилица водъ въ горахъ? Для чего каналы, проводящіе къ намъ воду, не засоряются? Куда дѣвается соль, которую вода, процѣживаясь сквозь песокъ, оставляетъ? Можно ли чрезъ одно процѣживаніе отнять у морской воды ея соленость? Откуда на небольшихъ островахъ, при самомъ морѣ, берутся источники прѣсной воды? На всѣ сіи вопросы нѣтъ отвѣта.

Другіе, не проводя воду въ горы, кратчайшимъ путемъ проводятъ ее прямо изъ моря въ каналы, разсѣянные по поверхности земли, гдѣ она, процѣживаясь и находя отверстія, выходитъ въ видѣ рѣкъ, озеръ и проч. Сіе мнѣніе встрѣчается еще съ большими за-

трудненіями; ибо какимъ образомъ воды сіи восходятъ изъ моря, въ которое они опять должны низойти? Имъ издобоно сперва ити вверхъ, чтобъ потомъ имѣть покатость и ити внизъ. Для чего они всегда выходятъ въ видѣ воды прѣсной? Больше, или меньше, удаление отъ моря не дѣлаетъ въ прѣснотѣ ихъ разности. Для чего море, процѣживаясь чрезъ столько тысячъ лѣтъ, не потеряетъ своей солености? Какимъ образомъ соль, которую вода оставляетъ въ каналахъ въ столь великомъ количествѣ, не засоритъ ихъ?

Къ симъ вопросамъ физиковъ можно прибавить еще одинъ, логическій. Для чего изяснять явленіе столь трудными путями, когда есть къ тому средства легчайшія? Сіе множество дождя, снѣгу, граду, не довольно ли къ тому, чтобъ дать начало и продолженіе источникамъ? Сколько сей видъ воды ни удаленъ отъ обыкновеннаго, однако жъ онъ, естественно, по началу своему, принадлежитъ землѣ. Это суть части воды, отвязанныя теплою отъ морей и рѣкъ и поднявшіяся на воздухъ въ видѣ паровъ, иногда охваченные холодомъ, въ видѣ капель, и по тяжести своей падающія на землю; такимъ образомъ, обратясь къ своему началу, вода проникаетъ на различную глубину въ землю, стекаетъ съ горъ и возвышеній въ долину и продолжаетъ путь свой подъ землею, доколѣ не встрѣтитъ какой ни будь разсѣлины или исхода; тогда сія самая вода, прешедшая чрезъ столько состояній, бывшая паромъ, дождемъ, снѣгомъ, или градомъ, оканчиваетъ свое кругообращеніе и появляется въ видѣ источника; цѣдясь сквозь слой земли и собравшись въ глубокихъ ямахъ, составляетъ озера и болота, изъ озеръ и болотъ она выходитъ въ видѣ рѣкъ, рѣчки, пуская отъ себя по подземнымъ каналамъ вѣтви, даетъ начало колодезямъ, впадая сама иногда открыто и непосредственно, иногда подъ землею и чрезъ посредство другихъ рѣкъ, въ общее хранилище водъ, въ море. Здѣсь кончится, великій кругъ, совершаемый водою: испареніе опять его начнетъ, и тѣ же перемѣны откроетъ.

И такъ начало и содержаніе источниковъ есть слѣдствіе преобращеній воды.

Трудно представить, какимъ образомъ количество воды, стекающей въ моря столь явными, столь великими, каналами, можетъ быть равно количеству, выходящему изъ него тонкими, непримѣтными испареніями. Но Галлей по выкладкамъ нашель, ²¹ что послѣднее еще пре-

²¹ Онъ нашель, что изъ Средиземнаго моря испаряется въ сутки, полагая про-

вышаетъ первое: что болѣе воды падаетъ въ видѣ дождя, нежели сколько входитъ въ море. Сей избытокъ употребляется на питаніе животныхъ, растеній и прочія физическія нужды нашего шара.

Вода подземныхъ источниковъ течетъ сквозь различныя слои земли, увлекаетъ иногда и растворяетъ въ себѣ различныя вещества, и отсюда-то происходитъ различное свойство сихъ источниковъ. Когда они текутъ чрезъ купоросныя соли, они получаютъ свойство превращать желѣзо въ мѣдь; таковы суть нѣкоторые источники въ Германіи. Когда они растворяютъ въ себѣ вещества смоляныя, они дѣлаются удобовозгорающимися; таковъ есть источникъ въ Италіи, близъ Болоньи. Когда они растворяютъ въ себѣ вещества спиртовыя, они имѣютъ силу дѣлать пьянымъ; такова есть рѣка Линцести, по замѣчанію Баренія.

Отсюда приемяютъ начало свое, такъ называемыя, воды минеральныя, только славныя въ Медицинѣ. Онѣ вообще раздѣляются на два рода: на теплыя и холодныя; тѣ и другія суть или кислотова-тыя, когда избыточествующая ихъ въ растворѣ часть есть постоянный воздухъ (аэрг фикс), или алкалическія, когда онѣ имѣютъ себѣ много соли алкалической, или марціальныя, когда избыточествуетъ въ нихъ желѣзо; и всѣ онѣ вообще часто бывають наполнены началами летучими, спиртовыми, эластическими, которыя извѣстны подъ именемъ газовъ или водяныхъ спиртовъ.

Къ употребленію сихъ водъ необходимо нужно знать владѣтельствующія въ нихъ начала, и, слѣдовательно, всегда ихъ надобно разрѣшать; разрѣшеніе производится или перегонкою, или посредствомъ веществъ отражающихъ. Сей послѣдній способъ состоитъ въ томъ, чтобъ опускать въ воду различныя матеріи, могущія произвести въ началахъ ея низвергъ или осадку (praecipitatio); такъ, когда известковая вода смѣшается съ водою, содержащею въ себѣ мышьякъ, мышьякъ отдѣляется и садится на дно.

3. Вода рѣчная. Рѣки не различаються отъ источниковъ и подземныхъ каналовъ, какъ только тѣмъ однимъ, что онѣ идутъ

странство его во 160%—= 11040 милъ Англійскихъ, до 5280 миллионъ бочекъ; напротивъ, входятъ рѣками 1827 миллионъ, что дѣлаетъ почти $\frac{1}{8}$ испареній. Впрочемъ, для чего море не исчерпается, былъ бы очень затруднителенъ, если бы во всѣхъ моряхъ выкладка Галлеева имѣла мѣсто. Но можетъ ли изъ Сѣвернаго Ледовитаго моря столько же испариться?

открыто на поверхности земли; подобно имъ, онѣ влекутъ и растворяютъ вещества, съ ними встрѣчающіяся, какъ то: песокъ, мѣлъ и, такъ называемыя окаменяющія соли, которыя не что другое суть, какъ мелкій и тонкій песокъ, связанный глиною. Сія окаменяющія соли производятъ явленія, достойныя вниманія физиковъ. Капля воды, процѣдась сквозь разсѣлину подземной пещеры, естественно на нѣкоторое время прилипаетъ къ сему отверстию, потомъ вода испаряется, а окаменяющее начало, въ ней бывшее, остается; такимъ же образомъ проходитъ другая капля и оставляетъ свой сокъ; и такъ мало по малу изъ сихъ частей, поставленныхъ въ близкой смежности, или одна на другой, происходитъ родъ камня, который иногда бываетъ твердъ, плотенъ, и называется сталактинотъ, иногда воздревать и слабъ, и называется наростомъ (*incrustatio*). Изъ образованій тѣхъ и другихъ видно, что они рождаются не по внутреннему растенію (*intus visceratio*), какъ думалъ Турнефортъ, но по вѣшному (*juxta positio*). Сталактиты обыкновенно находятъ въ каменныхъ пещерахъ, на сводахъ и стѣнахъ рудокопныхъ ямъ; ихъ видъ подходитъ къ обращенному конусу; они состоятъ изъ слоевъ, иногда сосредоточныхъ, но чаще эксцентрическихъ, и какъ въ растеніи, такъ и въ видѣ, подобны сосулькамъ, висящимъ съ крышекъ. Наросты по большей части примѣчаются около растеній; когда сокъ окаменяющій не можетъ проникнуть во внутренность растенія, онъ прилипаетъ къ его поверхностямъ и, скопляясь мало по малу, окружаетъ его корою, которая, будучи ломка и мягка, не портитъ самаго растенія, а будучи отдѣлена, или отломлена, оставляетъ ему обыкновенный его видъ. Въ каналѣ, Аркейлъ называемомъ, всякое постороннее тѣло, а особливо растеніе, оставленное на нѣсколько времени, окружается сими наростами и покрывается корою.

Но естли окаменяющій сокъ будетъ довольно тонокъ къ тому, чтобъ проникнуть чрезъ отверстія дерева, или растенія, онъ вмѣщается въ его жилки и разрушаетъ его внутреннее строеніе. Такимъ образомъ мѣсто питательныхъ соковъ занимаетъ сокъ окаменяющій, и дерево, сохранявъ весь наружный свой видъ, претворяется въ камень. Отсюда окаменѣлости. Часто въ нихъ остается невредимо даже внутреннее расположеніе жилокъ, но сосуды ихъ разрушены и ничего въ себѣ не содержатъ, кромѣ частей твердыхъ и земляныхъ.

Есть другой образъ извѣснять окамененія. Онъ состоитъ въ

слѣдующемъ: окаменяющія соли, проникнувъ въ отверстія дерева, въ нихъ сгущаются, а дерево превращается въ вещество тонкое и пылеватое, и въ семь видѣ оно процѣживается и рассыпается и отъ массы своей отдѣляется; такимъ образомъ дѣлаются новыя отверстія, а старыя заплываются и зарастаютъ частями каменистыми. Сія перемѣна не производитъ чувствительной разности въ видѣ дерева: она только перемѣщаетъ поры; такимъ образомъ въ окаменѣlostяхъ меньше становится отверстій, нежели было въ естественномъ видѣ дерева; ибо части твердыя дерева, будучи въ меньшемъ количествѣ, нежели его отверстія, рассыпавшись, оставили пустыя мѣста и, слѣдовательно, въ окаменѣlostи меньше сихъ мѣстъ, нежели было въ деревѣ. Отсюда происходитъ, что окаменѣlosti бываютъ тверже и плотнѣе. Трудно рѣшить, которое изъ сихъ изъясненій сходитѣ съ разумомъ природы, но оба они остроумны. Недавно въ *raye d' Auge* открыли небольшой ручей, окаменяющій все, что въ него попадаетъ: куски дерева, кости животныхъ окаменяются и столько твердѣютъ, что могутъ стирать наилучше закаленную сталь. Сія окаменѣlosti могутъ служить вмѣсто оселковъ или брусковъ для точенія; нѣкоторыя изъ нихъ въ жесткости превосходятъ камни Левантскіе и въ гладкости лучшіе бритвенные оселки.

4. Вода колодезная. Сія вода, процѣживаясь чрезъ различные слоевъ подъ землею, можетъ быть еще менѣе чиста, нежели предыдущія; она, собственно говоря, принадлежитъ къ водамъ минеральнымъ; ибо она растворяетъ гипсъ, селенитъ и другія вещества. Она обыкновенно бываетъ жестка и сыра.

5. Воды стоячія или озерныя. Очевидно, что сія вода, по смѣси своей съ иломъ, по недостатку движенія, должны быть наименѣе къ употребленію способны и чисты.

6. Вода морская. Послѣдній сей родъ воды совершенно неспособенъ къ употребленію; ибо сія вода болѣе, или менѣе, солонна, всегда ѣдка, горька и вызываетъ къ рвотѣ. Сіе свойство морской воды многіе физики приписывали веществамъ смолистымъ, а особливо зловоннымъ масламъ растений и животныхъ, непрестанно гнѣющихся въ морѣ. Но это заблужденіе совершенно опровергнуто; ибо въ химическомъ разрѣшеніи сей воды не найдено ни одной изъ сихъ матерій, и естъли она когда находилась, то весьма въ маломъ количествѣ. Напротивъ, то же самое химическое разрѣшеніе открыло, что сія вода насыщена Глауберговою солью и солью

морскою на земистой базѣ и обыкновенною морскою солью; изъ сего очевидно, что дно морское покрыто сими солями, и что, непрестанно растворяясь, онѣ сообщаютъ свой вкусъ водѣ. Вопросъ, для чего соли сіи не истощаются отъ времени, разрѣшается тѣмъ, что при испареніи онѣ остаются на днѣ и, слѣдовательно, никогда не пропадаютъ.³¹

Нѣтъ ничего нужнѣе для мореходцевъ, какъ очищать морскую воду и дѣлать ее прѣсною. Во всѣ времена занимались симъ предметомъ лучшіе химики; три способа обыкновенно къ сему употребляются: 1) перегонку; 2) процѣживаніе, и 3) низверженіе или осадку.

Перегонку употребляли отъ самыхъ древнихъ временъ. Св. Василій, будучи брошенъ кораблекрушеніемъ на безводный островъ, переваривая морскую воду и собирая ее въ губку, доставалъ изъ нея прѣсную. Потомъ, вмѣстѣ нея, хотѣли ввести процѣживаніе: для сего опускали восковые и глиняные сосуды въ море; вода, процѣживаясь сквозь поры ихъ, наполняла прѣсною водою; но повторенные опыты доказали, что сія вода неспособна еще была къ употребленію; и такъ прибѣгли къ осадкѣ, но успѣхъ былъ столько же малъ, и по тому возвратились къ перегонкѣ, которую вообще нынѣ употребляютъ, яко способъ лучшій и легчайшій, хотя еще подверженный многимъ неудобствамъ. Нилучшій способъ къ сему далъ Г. Поаконъ (*Avant Coureur, 20 Avril, 1767*).

Ясно, что всѣ численные нами доселѣ воды, должны имѣть различную тяжесть:

| | | | |
|---------------|---|---|--------|
| Дождевой воды | — | — | 1,000, |
| Перегнанной | — | — | 0,999. |
| Морской | — | — | 1,030. |
| Рѣчной | — | — | 1,009. |
| Колодезной | — | — | 0,999. |

³¹ Но соль передѣлываютъ изъ воды, и по тому соленость ея должна уменьшаться. Соль, будучи твердымъ началомъ, посредствомъ рѣкъ обращается въ море; но куда дѣвается соль, которую достаютъ изъ рудниковъ? Часть возвращается въ море въ утрату, часть употребляется для животныхъ, для растений, для содержанія соленыхъ жилъ и проч.

Изъ наблюдений оныхъ тяжестей видно, что хотя колодезная и дождевая перегибанная вода всѣхъ легче, но оныя наименѣе удобны къ употребленію; и такъ, правило медиковъ надобно разумѣть съ Боергавомъ такъ, чтобъ воду употреблять не легчайшую, но тончайшую и наиболѣе движущуюся.

ОТДѢЛЕНІЕ ВТОРОЕ.

О

водѣ подѣ видомъ паревъ.

Вода, взятая по термометру на точкѣ замерзанія, когда вскипятится, умножаетъ свой объемъ до 0,361 или $\frac{1}{11}$, и въ семь состояній производитъ явленія, заслуживающія все вниманіе физиковъ.

Когда начинаетъ она согрѣваться, тогда воздухъ, въ ней находящійся, въ видѣ маленькихъ шариковъ собирается вкругъ боковъ сосуда и, будучи легче, нежели жидкость, его окружающая, оныя лопаются и выходятъ на поверхность, доколѣ съ умноженіемъ жару, весь не вылетитъ въ атмосферу. Его мѣсто заступаютъ пары или тонкія частицы, отдѣленные отъ воды огнемъ; сіи пары, поднимаясь на поверхность, колеблютъ воду, производятъ въ ней волненіе, и жинута ихъ восхожденія обыкновенно бываетъ началомъ воспкпѣнія; воспкпѣніе же, дошедъ до известной степени, останавливается, и хотя волненіе воды можно увеличить, но внутренняго его жара возвысить далѣе сей точки не возможно. Сія постоянная точка величайшаго жара есть 80-я степень Реомюрава термометра.

Звукъ, слышимый обыкновенно при воспкпѣніи и перемѣнающійся изъ тонкаго въ толстый, происходитъ: 1) отъ ударенія лопающихся частицъ воздуха, поднимающагося на поверхность воды; 2) отъ частицъ самой воды, кои сей воздухъ поднимаютъ съ собою, и кои потомъ собственною своею тяжестью падаютъ на дно, или ударяются въ бока сосуда, и тѣмъ потрясая его, потрясаютъ и смежный воздухъ. Вода, поставленная въ кипятокъ, не пріобрѣтаетъ равной степени жара, однако жъ согрѣвается, и степень теплоты ея называется въ Химіи среднимъ терминомъ кипятка. Сія степень часто бываетъ полезнѣе для перегонокъ, нежели кипятокъ, изгоняющій слишкомъ скоро всѣ летучія начала тѣлъ.

Вода, съ умощеніемъ жара, переходитъ изъ состоянія жидкости текуція въ жидкость, подобную воздуху, и сей-то переходъ составляетъ собственно испареніе. Испареніе производится двумя способами: 1) разрывеніемъ воды огнемъ; 2) освобожденіемъ ея отъ вѣшняго ея давящаго воздуха, такъ какъ изъ опытовъ Г. Лавозье явствуетъ. Пары, смѣшавшись съ холоднымъ воздухомъ, сгущаются, и потомъ или сливаются въ капли, или сообщаются въ маленькій туманъ и исчезаютъ въ атмосферѣ. Но еслии они собраны будутъ въ раскаленный сосудъ, они сохраняютъ свои первородныя свойства и суть упруги и совершенно одинаковы съ воздухомъ. Въ послѣднія времена открыто, что пары суть жидкость, произшедшая отъ смѣшенія стихійнаго огня съ частицами воды. Опыты г. Лавозье утвѣряютъ, что всѣ жидкости вообще, не выключая воздуха, суть смѣшеніе огненнаго начала съ другими началами, и степень сего сліянія, можетъ быть, составляетъ все различіе между ими.

Первый опытъ, утверждающій сіе понятіе о парахъ, состоитъ въ томъ, что они превращаются въ воду, какъ скоро охладѣютъ и сгустятся, т. е., какъ скоро огонь, разширявшій ихъ, оставитъ.

Второй опытъ утверждающій сіе понятіе состоитъ въ томъ, что испареніе имѣетъ силу охладѣть, когда шарикъ термометра намочится водою, и когда вода сія будетъ по немногу отъ вѣшней теплоты испаряться. Сіе явленіе первый примѣтилъ и Меранъ и Эйлеръ. Пониженіе термометра понижается дотогъ, доколѣ вся вода не испарится, и начинается опять, когда шарикъ въ другой разъ намочится; оно бываетъ тѣмъ сильнѣе, чѣмъ жидкость, крею намоченъ шарикъ, летучѣе и чѣмъ больше движеніе, или вѣтръ, испаренію способствуютъ.³⁹ Сего явленія изъяснить иначе нельзя, какъ положивъ, что пары уносятъ съ собою части огненнаго начала, находящагося въ шарикѣ, и, слѣдовательно, что они суть, смѣшеніе огня съ водою. На семъ-то опытѣ основано употребленіе намоченнаго полотна, коимъ обвертываютъ бутылки съ водою, когда хотятъ ее простудить. Въ Персіи, въ Египтѣ, дѣлаютъ сосуды изъ ноздре-

³⁹ Г. Апардъ, намачивая по немногу термометръ купороснымъ эфиромъ (ether virgilio), довелъ ртуть до того, что она спустилась многими градусами ниже точки замерзанія. Сей способъ съ того времени очень дѣлается употребителенъ въ искусственомъ замораживаніи (Journal de Physique 1780, Septembre).

ватой глины, савозъ кою вода непрестанно испарялось, всегда бываетъ холодна.

Славный Франклинъ основываетъ такъ же на семъ явленіи нѣкоторыя догадки. Земля, говорятъ онъ, не болѣе ли бы терпѣла отъ солнечнаго зноя, естли бѣ испареніе ея не охлаждало? Не отъ испаренія ли листы на деревьяхъ среди самыхъ жаровъ сохраняютъ свою степень холода? Естли опахало приноситъ къ намъ своимъ движеніемъ свѣжій воздухъ, не испареніе ли сему главною причиною? Когда слой воздуха, прилежащій тѣлу нашему, наполненъ парами, онъ не можетъ болѣе ихъ принимать: опахало, принося съ собою другой слой воздуха, возстановляетъ испареніе, а испареніе охлаждаетъ. Естли бѣ воздухъ охлаждался одною перемѣною и охлаждалъ тѣло однимъ своимъ прикосновеніемъ, то же самое прикосновеніе свѣжаго воздуха къ термометру заставляло бы его падать. Но сего не бываетъ, когда термометръ не намоченъ и когда испареніе не имѣетъ въ немъ мѣста.

2. Чѣмъ вода будетъ свободѣе отъ давленія вишняго воздуха, тѣмъ меньшая степень жара требуется испаренію.

Мы уже примѣтили, что одно освобожденіе отъ вишняго давящаго воздуха, по опытамъ Лавоазье, довлѣетъ часто къ испаренію.

Франклинъ, въ Философическихъ своихъ письмахъ, утвердилъ сіе слѣдующимъ образомъ, или опытомъ: трубка *A B* до половины шариковъ наливается водою;



когда вытянется воздухъ, одно прикосновеніе теплой руки къ шарикю довлѣетъ къ тому, чтобъ произвести въ трубкѣ воспіеніе. При семъ надобно примѣтить съ *Г. Соссюръ*, что естли захватить руками оба шара, то никакого не произойдетъ дѣйствія; ибо оба шарика, равно будучи разогрѣты, вода стоитъ въ равновѣсіи; но когда рука прикоснется только къ одному изъ нихъ, то вода въ немъ тотчасъ понижается и восходитъ въ противоположенномъ холодномъ шарикѣ; когда сямъ образомъ она вся перемѣстится, тогда начинается кипѣть, и продолжаетъ сіе явленіе до тѣхъ поръ, доколѣ рука не отнесется. *Г. Соссюръ* изъясняетъ его слѣдующимъ образомъ: когда одинъ шарикъ нагрѣтъ, а другой холоденъ, то въ

первое происходит испарение: пары, упругостию своею упираясь въ воду, подъ ними лежащую, гонять ее внизъ, и она восходитъ въ холодномъ шарикѣ. Между тѣмъ испарение продолжается, пары проходятъ сквозь воду и производятъ въ ней воспламенение. потому собираются и сгущаются въ холодномъ шарикѣ. Что одна теплота руки производитъ всѣ сии явленія, сіе очень легко можно видѣть, поднявъ трубку вертикально и не оставивъ въ согрѣтомъ шарикѣ ни капли воды: тогда стекло осушится, и никакого воспламенія не будетъ, но оно начнется опять, какъ скоро войдетъ въ согрѣтой шарикъ одна капля воды.

Сія же самая трубка можетъ дать новый опытъ охлажденія воды отъ испаренія. Взявъ ее за средину и держа въ уровень, если одинъ шарикъ извнѣ омочится водою, тогда вода внутри начнетъ кипѣть и войдетъ въ шарикъ омоченной. Причина сему очевидна: сей шарикъ испареніемъ внѣшней воды охлажденъ, и, слѣдовательно, противолежащій ему имѣетъ ту же степень теплоты, какую могъ бы онъ получить отъ прикосновенія руки.

Вода, приведенная въ пары, расширяется на 14 тысячъ разъ; слѣдовательно, вода, соединясь съ огненнымъ началомъ, приобретаетъ чрезвычайную силу расширения и соразмѣрную сему упругость: она болѣе расширяется, нежели воздухъ, и даже нежели порохъ; ибо первый расширяется только на $\frac{1}{3}$, и второй на 4 тысячъ разъ, а по сему она должна бы была производить величайшія дѣйствія, нежели оба сии вещества; и въ самомъ дѣлѣ она бы ихъ производила, если бы расширялась вдругъ и съ такою же скоростью, какъ порохъ; но изъ опытовъ видно, что порохъ во всей своей массѣ загорается столько же скоро, какъ и въ своихъ частяхъ, напротивъ вода испаряется, и, слѣдовательно, расширяется, понемногу.

Между тѣмъ, однако жъ, расширятельная сила паровъ, хотя несравненно меньше, нежели сила пороха, производятъ разрывы довольно чувствительные: она разрываетъ бутылки, когда, наполнивъ ихъ водою, ставятъ на жаровнѣ, или на лампадѣ; она выгоняетъ съ стремленіемъ пары изъ зольника, и когда онъ будетъ поставленъ верхъ дномъ; она выгоняетъ самую воду, отдвигаетъ зольникъ назадъ, когда пары, изъ него выходящіе, упрутся въ воздухъ, и тѣмъ изъясняетъ, для чего ружья и пушки, при большомъ зарядѣ, отдаются назадъ; она въ огнедышущихъ горахъ, слагаясь съ другими силами, сдвигаетъ и выбрасываетъ громады камней, которые, отдава-

ась, подобно ударамъ пушекъ, производить сей подземный стукъ и стонъ, слышимый при землетрясеніяхъ; она разрываетъ рудоплавительные заводы, когда капля воды упадетъ на расплавленный металл: она причиняетъ воспаленія, когда встрѣчаетъ разгоряченное масло.

Огненная машина, посредствомъ коей выгоняется вода изъ даннаго мѣста, представляетъ въ себѣ наилучшій прикладъ, какой Фиджа умѣла дать разширительной силѣ паровъ. Папинъ, открывъ большой плавильной горшокъ (*digestor Papini*), въ коемъ жаръ воды столь можетъ быть увеличенъ, что она растворяетъ металлы, слоновую кость и прочія твердыя существа, ⁶⁰ тѣмъ самымъ проложилъ первый путь къ изобрѣтенію огненной машины и даже наметнулъ строеніе ея въ особенномъ сочиненіи, изданномъ въ 1695 году. Въ 1705 году Далеиъ, ступивъ отъ еворія Папина, прошелъ далѣе, и по понятіямъ его устроилъ машину. Англичане первые ее начали употреблять, и потомъ она сдѣлалась славна по всей Европѣ. Во Франціи употребляютъ ее для осушенія болотистымъ мѣстъ, въ Кронштатѣ—для наполненія шлюзовъ при корабельной верфи.

Я не могу здѣсь дать ей, какъ одно грубое очертаніе; нѣсколько подробнѣе его можно видѣть въ *Leçons de Nollet*, p. 84.

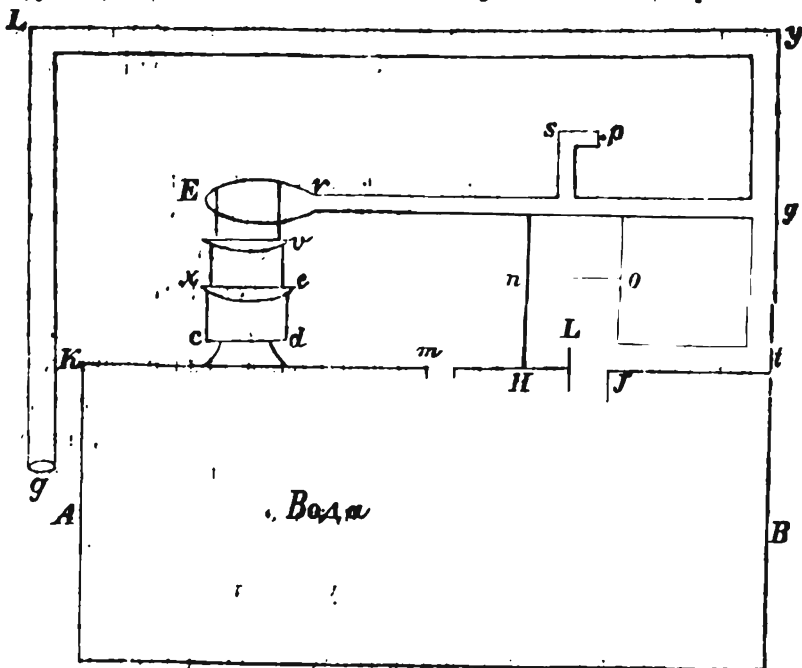

A B есть водохранило, на верху коего поставлена жаровня, съ

⁶⁰ Въ семъ *digestor* вода столько разгорячается, что почти краснѣетъ, и Боер-

огнемъ *OD*: пространство *de mv*, наполненное водою, которая отъ жару испаряясь, сводъ *el* наполняетъ парами; какъ скоро крайъ *sr* отворится, то пары силою своею прорываются чрезъ трубку *rs* и, действуя на воду, которую на сей разъ другая трубка *Imr*, наполненная до *no*, гонитъ ее вонъ по проводу *itgyuk* и низвергаетъ въ *g*. Между тѣмъ, какъ дѣлается сей оборотъ, крайъ *sr* такъ отворяется, чтобъ нѣсколько капель воды, текущей по трубкѣ *tg* чрезъ *gr*, упало въ пространство, надъ *no* стоящее и наполненное расширившимися парами; отъ сихъ капель воды пары сжимаются и во всей большой трубкѣ *HI* дѣлается пустота; ибо вода, стоявшая до *no*, дѣйствию паровъ уже вышла, между тѣмъ давленіе атмосферы, действуя на водохранило, чрезъ отверстіе *ta* гонитъ ее въ трубку чрезъ другое отверстіе *L*. Вода опять наполняетъ трубку до *no*, крайъ *sr* отворяется, пары входятъ, действуютъ снова, и выгоняютъ сію воду по проводу, *itgyukb*. Сіе непрерывное дѣйствіе паровъ и давленія атмосферы продолжается до тѣхъ поръ, доколѣ вода въ *AB* вся не вытечетъ.

Одно простое дѣйствіе атмосферы можетъ произвести испареніе умноженіемъ теплоты и дѣйствию огня, въ воздухѣ находящагося; отсюда то происходитъ, что воздухъ всегда почти насыщенный бываетъ парами даже въ самое сухое время. Одно тонко выглаженное стекло довольно сіе показываетъ; ибо въ лоскомъ сухомъ воздухѣ примѣтны бывають на немъ пары съ мекровомъ. Отсюда вліяніе воздуха влажнаго на здравіе животныхъ.

Воздухъ растворяетъ воду, но не прежде, какъ она приведена будетъ теплотою въ видѣ паровъ. Пары *г*. Сосудъ раздѣляетъ по наблюденію на два рода: одни называетъ *varogae congeae*, и они суть начальными стихіями дожда и снѣга, другіе *varogae vesiculages* или шаровидные, примѣченные имъ чрезъ стекло, даютъ начало туманамъ.

Огню нѣтъ причины переходить изъ воды въ воздухъ, чтобъ отвязать части воды и уносить ихъ съ собою въ видѣ паровъ: онъ можетъ дѣйствовать снаружи и внутри, и производить тѣ же явленія, оставаясь всегда на одномъ мѣстѣ; между тѣмъ многіе физики сей переходъ почитаютъ необходимымъ къ испаренію. Они осно-

гавъ подозреваетъ, что, съ умноженіемъ жа *ра*, она можетъ распалиться, подобно расплавленному металлу.

вызвать свое мѣтніе на вечернемъ восхожденіи паровъ, изъясняя его изъ разрыва равновѣсія между теплотою воздуха и земли. Воздухъ, говорятъ они, по захожденіи солнца прежде холодѣетъ, нежели земля; теплота земли, чтобъ возстановитъ симъ образомъ разрушенное равновѣсіе, выходитъ и проникаетъ въ воздухъ, уноситъ съ собою влажныя частицы, вечернюю росу составляющія.

Но ежели бы сіе изъясненіе было справедливо, то намоченное педотно осушалось бы скорѣе вечеромъ, нежели въ полудни; ибо вечеромъ сильнѣе бы влажность его испарялась; капли воды не приставали бы къ деревьямъ и растеніямъ, но испареніемъ улетали бы на воздухъ и проч. И такъ несправедливо, чтобъ испареніе вечернее происходило отъ разрыва равновѣсія въ теплотѣ, и даже не оправдливо, чтобъ оно увеличивалось по вечеру; напротивъ, оно бываетъ сильнѣе въ жаркіе часы дня, но оно тогда бываетъ неприятно, по тому что воздухъ рѣдокъ; что, имѣя большую степень теплоты, онъ больше можетъ растворять паровъ; напротивъ, онъ вечеромъ сжимается, и пары, сгустившіеся, дѣлаются чувствительны; сверхъ сего, будучи остуженъ, онъ не можетъ столько ихъ въ себя растворять, и они должны оставаться въ естественномъ своемъ состояніи и быть видны.

Отсюда видно, что понятіе, которое мы дали о парахъ, назвавъ ихъ смѣшеніемъ или сопряженіемъ внутреннихъ частей огня и воды, есть одно истинное.

ОТДѢЛЕНІЕ ТРЕТІЕ.

О

водѣ надъ водою льда.

Ученіе о лѣдѣ можно раздѣлить на двѣ статьи, изъ которыхъ въ одной исчислятъ мы явленія, наиболѣе достойныя вниманія при замерзаніи, во второй рассмотримъ истинія физиковъ, ихъ изъясняющія.

СТАТЬЯ ПЕРВАЯ.

О

СВОЙСТВАХЪ ЛЬДА.

Вода начинаетъ замерзать тонкими нитями, которыя, умножаясь по немногу, составляютъ на поверхности первый слой льду; между тѣмъ, во внутренности ея замыкающійся воздухъ, выдавливается изъ своего мѣста и, собираясь, перемѣщается въ средину, въ видѣ шариковъ, или булавокъ; отъ сего въ сосудѣ высокому и тонкому срединѣ льда выставляется и часто первый слой лопается.

Вода въ покоѣ мерзнетъ скорѣе, нежели въ движеніи; отсюда происходитъ, что быстрыя рѣки въ срединѣ не замерзаютъ, или покрываются наноснымъ льдомъ.

Вода въ состояніи льда пріобрѣтаетъ столь великую расширительную силу, что противувѣсиль 27,780 фунтовъ. Гугеній, въ 1567 году, наполнилъ водою пистолеть и, заливъ его свинцомъ, положилъ его на открытомъ воздухѣ: черезъ ночь вода въ немъ замерзла и сила льда разорвала съ трескомъ пистолеть. Въ Лапоніи и Сѣверной Америкѣ ледъ часто разщепляетъ деревья съ великимъ ударомъ; трескъ мороза зимою не что другое есть, какъ сила льда, находящагося въ бревнахъ и разщепляющая ихъ.

Ледъ плаваетъ на водѣ, и тяжесть его въ водѣ такъ, какъ 8:9; объемъ его также бываетъ больше.

Ледъ испаряется, подобно водѣ. Еще Плиніи примѣтилъ, что отъ четырехъ унцій льда, поставленнаго на самой сухой и холодной воздухѣ, пропадаетъ три грана. Герольтъ и Крафтъ тоже подтвердили.

Ледъ, составленный изъ воды, очищенной отъ воздуха, бываетъ прозрачнѣе и чище, однако же все остается легче воды; чистота его бываетъ столь велика, что въ 1763 году одинъ Англійскій физикъ сдѣлалъ изъ куска льду зажигательное стекло столь же сильное, какъ и изъ хрустала: оно зажигало на 7 футовъ порохъ, бумагу, холстъ и другія сожигаемыя вещества.

Твердость льда иногда равняется съ твердостью мрамора; извѣстно всѣмъ, что въ 1740 году, въ Петербургѣ былъ построенъ лдяной дворецъ въ 52¹/₂ фута высоты и въ 16¹/₂ широты, в окружень былъ 6-ю пушками и 2-мя мортирами со всѣмъ приборомъ изъ льда. Сии пушки были заряжены, и одна изъ нихъ столь сильно выпалила, что на 60 футовъ пробилъ въ 2 дюйма доску.

Изъ всѣхъ сихъ наблюденій надъ льдомъ видно, что существеннѣйшія изъ его свойствъ суть: 1) его легкость, 2) разрывающая сила, 3) умноженіе объема. И такъ въ изъясненіи причины замерзанія необходимо нужно изъяснить сіи свойства.

СТАТЬЯ ВТОРАЯ

о

причинѣ замерзанія.

Мнѣнія физиковъ о причинѣ замерзанія можно раздѣлить на два рода: одни представляютъ себѣ ледъ сгущенною водою, а другіе разрѣженною.

Мнѣніе первыхъ основалъ Декартъ, положивъ, что въ замерзаніи выходитъ изъ воды тонкая его матерія втораго элемента. Рогольтъ, Режидъ, Дюгамель, полагаютъ, что выходитъ эфиръ, а Лерольтъ утверждаетъ, что тѣла бываютъ жидкими только по смѣшенію нѣкоторыхъ летучихъ частей, которыя онъ называетъ общими тѣльцами. Какъ скоро движеніе сихъ частицъ остановится, тѣло жидкое отвердѣетъ или замерзнетъ; но оставимъ сіи философскіе романы.

Бюргавъ началъ съ истины извѣстной, всѣми вообще принятой, что въ отверстіяхъ воды гнѣздится огонь, расширяющею своею силою содержащей части воды въ движеніи. Причину замерзанія основываетъ на переходѣ сего огня въ воздухъ. Сей славный физикъ даже утверждаетъ, что вода въ естественномъ своемъ состояніи есть родъ стекла, которое 33 градусами теплоты плавится. Гартакеръ держится того же мнѣнія, но Гравезандъ къ главной сей причинѣ замерзанія присоединяетъ еще другую, вспомогательную: вода, говоритъ онъ, есть распущенный ледъ: какъ скоро она лишится огня, ее расширяющаго, части ея притягиваются, присоединяются и составляютъ ледъ. Но какъ скоро огонь проникаетъ собою ледъ, расширяющая сила превозмогаетъ и составляетъ жидкость.

Но какимъ образомъ огонь изгоняется изъ воды или переходитъ въ воздухъ? Два къ сему есть средства: искусственное и естественное, а по сему два образа замерзанія.

1. Замерзаніе искусственное. Всѣ соли, а особливо нашатырная, имѣютъ силу охлаждать воду, не замораживая ее: естли въ хо-

ледной водѣ растворить третью часть нашатырной соли, то смѣсь сія будетъ холоднѣе льда, однако жъ не замерзнетъ; еслии поставить въ нее бутылку холодной воды, то она дѣлается еще холоднѣе самой смѣси, и въ двѣ минуты замерзнетъ. Но еслии въ сей водѣ такъ же растворить нѣсколько соли, холодъ ея еще увеличится, а вода, поставленная въ нее, еще будетъ холоднѣе, и такъ далѣе. На семъ, то наблюденіи основано приготовленіе мороженнаго и проч., нужныя въ столѣ, охлажденія. И такъ искусственное замерзаніе представляетъ намъ сіи четыре явленія:

1. Ледъ, смѣшанный съ солью морской, или нашатырною, таетъ и соль распускается.
2. Сія смѣсь холоднѣе льда.
3. Вода, погруженная въ сію соль, замерзаетъ.
4. Но еслии прежде, нежели она замерзнетъ, распустится въ ней соль, она будетъ жидка и, однако жъ, холоднѣе льда и холоднѣе первой смѣси.

Изъ перваго и втораго явленія видно, что не одна теплота распущаетъ ледъ, но и чрезвычайный холодъ. Меранъ изъясняетъ сіе слѣдующимъ образомъ: части соли суть ѣдки и остры; по ихъ фигурѣ можно ихъ принять за маленькія иголки, или клинны, которые, вѣдრиваясь въ отверстія льда, разрываютъ тонкія его связи, раздирають ихъ и, разрѣзая на маленькія частицы и освобождая огонь, въ нихъ остающійся, занимають его мѣсто, и въ то же время, когда охлаждають ледъ, они вмѣстѣ претворяють его въ жидкость.

Третіе и четвертое явленіе изъясняется удобно изъ одного равновѣсія. Огонь, непрестанно сисясь возстановитъ сіе равновѣсіе, какъ скоро въ смежности съ собою встрѣтитъ тѣло холоднѣйшее, летитъ туда, чтобъ уравнить количество теплоты; такимъ образомъ изъ бутылки, поставленной въ смѣсь холоднѣйшую, огонь вылетаетъ, и вода, находящаяся въ ней, замерзаетъ.

Замерзаніе естественное. Господинъ Ноллетъ изъясняетъ его очень удачно по примѣру замерзанія искусственнаго. Огонь, находящійся въ водѣ, находитъ болѣе мѣста и свободы въ воздухѣ, который, во время замерзанія, обыкновенно бываетъ холоднѣе воды, преселяется въ него. Остатки его въ водѣ несильны уже бывають держать слои ея въ отдаленіи, и поддерживать ихъ такъ, чтобъ они висѣли, а не лежали другъ на другѣ, и по тому, когда огонь изъ

воды вылетить, части ея падаютъ одна на другую, сцѣпляются и превращаются въ ледъ.

Нѣтъ ничего проще и сообразнѣе со всѣми принятыми началами о твердости и жидкости тѣлъ, какъ сіе изъясненіе, и система Боергава соединила бы всѣ голоса въ свою пользу, если бы нѣкоторыя затрудненія не отвязывали отъ нея большую часть физиковъ: сіи затрудненія состоятъ въ слѣдующихъ трехъ примѣчаніяхъ:

1. Если бы ледъ былъ не что другое, какъ сгущенная отсутствіемъ огня вода, то объемъ его былъ бы меньше, онъ былъ бы тяжелѣе воды; но мы уже примѣтили что, опытъ говоритъ противное. Поборники Боергава прибѣгаютъ къ воздуху, замкнутому въ отверстіяхъ льда; но количество воздуха въ водѣ и ледѣ должно быть одинаково; ибо какимъ образомъ воздухъ въ ледѣ увеличится? Онъ соберется въ одно мѣсто и составитъ собою большія, примѣтнѣйшія, массы, это правда; но количество частей пребудетъ то же; сверхъ сего, изъ воды безвоздушной составленный ледъ перемѣняетъ только содержаніе своей тяжести и изъ $\frac{1}{8}$ переходитъ въ содержаніе $\frac{21}{22}$, и все остается легче воды. Если бы опытъ Гомберга былъ принятъ учеными и оправданъ повтореніемъ, при всемъ томъ онъ не разрѣшилъ бы сего сомнѣнія; ибо въ немъ тяжесть льда равна только, а не меньше тяжести воды.

2. Откуда происходитъ, что въ Арменіи и Персіи, въ самое жаркое время года, послѣ палящихъ дней, ночи бываютъ столь холодны, что вода на свободномъ воздухѣ замерзаетъ? То же примѣчаютъ въ Италіи, Германіи и въ Швейцаріи. Въ Базельскомъ Епископствѣ есть рѣка, которая замерзаетъ только лѣтомъ. Въ четырехъ миляхъ отъ Безансона есть пещера, изъ которой среди самаго лѣта достаютъ невѣроятное количество льда, скопляющагося въ ней по мѣрѣ того, какъ изъ нея вынимаютъ; всѣ окрестныя селенія пользуются симъ льдомъ. Входъ въ сію пещеру столько открытъ, что въ ней всегда свѣтло; въ срединѣ ея есть источникъ, открытый зимою и замерзающій лѣтомъ.

3. На термометрѣ Фаренгейтовомъ точка замерзанія стоитъ на 32 градусѣ; между тѣмъ Мушенбрекъ и другіе физики примѣтили, что часто вода замерзаетъ, когда термометръ стоитъ на 36 и 39 градуса, выше точки замерзанія, и, слѣдовательно, когда атмосфера, имѣетъ 4 и 7 градусовъ теплоты.

Всѣ сіи затрудненія, нерѣшимыя въ системѣ Боергава, уклоняли

отъ нея много ученыхъ и принудили ихъ принять мнѣніе Мушенбрека.

Мушенбрекъ, послѣдуя Де-Лагиру, представляетъ себѣ ледъ разрѣженною водою, она разрѣжается вѣдриваніемъ мелкихъ тѣлъ: копъ называетъ онъ частями хладотворными. Это правда, что имя сіе ничего не сказываетъ намъ о ихъ природѣ, но его можно принять, доколѣ мы не отроемъ чего нибудь ближайшаго къ существу ихъ. Сія части находятся въ смежности съ солями: однако жъ не суть самыя соли. Будучи нанесены на воду, они вѣдриваются въ нее и, изгоняя изъ нея огонь, сами занимаютъ его мѣсто, и такимъ образомъ дѣлаются главною причиною замерзанія. Бытіе изъ доказывается слѣдующимъ опытомъ:

Наливъ въ различные сосуды воды, нѣкоторые изъ нихъ запереть, другіе покрыть масломъ, а прочіе оставить свободными, и все поставить на воздухъ: вода замерзаетъ только въ открытыхъ сосудахъ. Ясно, что причину сего различія должно искать въ дѣйствиіи, болѣе, или менѣе, свободномъ сихъ хладотворныхъ частицъ; надобно только открыть запертый сосудъ, и вода начнетъ замерзать; сего недостаточно: не отпирая даже сосуда, стоитъ только воду привести въ движеніе, и симъ движеніемъ доставить входъ частицамъ хладотворнымъ, чтобъ произвести ледъ, хотя бы степень холода внѣшняго была и меньше. Чтобъ заморозить сосудъ, коего вода покрыта масломъ, надобно только иглою, или ножичкомъ, сдѣлать отверстіе внѣшнему воздуху, и впустить его въ средину: онъ принесетъ съ собою нѣсколько хладотворныхъ частицъ, и вода претворится въ ледъ.

Самое искусственное замерзаніе можно легко изъяснить изъ сего подположенія: соли имѣютъ въ себѣ много сего хладотворнаго лачала, которое въ растворѣ ихъ оставляетъ и переходитъ въ воду. Такимъ образомъ вода дѣлается холоднѣе, и еслии нѣтъ въ ней солей, препятствующихъ соединенію ея частей, она мерзнетъ.

Еслии бы одно отсутствіе огня довѣло къ замерзанію, то для чего, вопрошаетъ Мушенбрекъ, особливо въ Голландіи, вода не мерзнетъ даже зимою, когда дуетъ сѣверной, жестокой и холодной вѣтеръ? Напротивъ, ледъ тотчасъ вездѣ появляется, когда начинается дуть вѣтеръ восточный. Очевидно, что причина сему состоитъ въ томъ, что сѣверный вѣтеръ не етолько приноситъ съ собою хладотворныхъ частицъ, нежели восточной.

Вопросъ: для чего ледъ больше имѣетъ объема, нежели вода?

въ мѣтвѣи Мушенбрека совершенно разрѣшается. Понятно также въ немъ, что съ умноженіемъ объема должна уменьшиться и относительная тяжесть льда; къ сему надобно присоединить испаренія, кои непрерывно возбуждаются охлажденіемъ и дѣйствіемъ расширяющагося воздуха.

Что касается до разширительной силы льда, ее изъясняютъ:

1. Изъ дѣйствія воздуха, который, будучи сжатъ во льдѣ, сильнѣе рвется, нежели когда онъ былъ въ водѣ свободнымъ; 2. изъ умноженія объема; 3. изъ таявія и распущенія внутреннихъ частей льда; ибо мы примѣтили, что ледъ распускается равно отъ теплоты, какъ и отъ чрезвычайнаго холода.

Сравнивая сіи два мѣтвѣи о причинѣ замерзанія, въ первомъ находимъ мы простоту и неоспоримость начала, но оно не объемлетъ и не изъясняетъ всѣхъ явленій; второе, удовлетворяя всѣмъ вопросамъ, слабо и не извѣстно въ своемъ основаніи; ибо кто докажетъ бытіе сихъ хладотворныхъ частицъ? Не одна ли нужда изъяснить природу замерзанія заставила физиковъ дать имъ бытіе?

Въ самомъ дѣлѣ, какимъ образомъ сіи хладотворныя частицы, сжимая все тѣло, разширяютъ ледъ? Какимъ образомъ, умножая собою объемъ до $\frac{1}{10}$ или $\frac{1}{100}$, они не перемѣняютъ вкуса въ водѣ? Всѣ сіи и множество другихъ вопросовъ, кои предлагаетъ Ноллетъ, не имѣютъ удовлетворительнаго отвѣта.

И такъ въ изъясненіи причины замерзанія, такъ какъ и въ многихъ другихъ статьяхъ Физики, должно ожидать свѣта отъ времени и опыта.

ПРИМѢЧАНІЕ ЧЕТВЕРТОЕНАДЕСЯТЬ.

о

воздухъ.

Ученіе о воздухѣ съ нѣкотораго времени столь новой въ Физикѣ получило видъ, что не можно иначе войти въ настоящій сего тонъ, какъ читая сочиненія, за 20, или 30, лѣтъ предъ симъ изданныя. Опыты доктора Пристлея, разысканія физика Г. Лавозье, соединенныя съ наблюденіями другихъ славныхъ физиковъ, открыли въ семъ предметѣ много неизвѣстнаго, пояснили многія темныя

статьи, и въ нѣкоторыхъ отношеніяхъ такъ много перемѣнили наши понятія, что мы должны принять въ сей части Физики почти новый и доселѣ не извѣстный языкъ.

О воздухѣ должно рассуждать, во первыхъ, яко о началѣ, входящемъ въ сложеніе многихъ тѣлъ; во вторыхъ, яко о жидкомъ тѣлѣ, коимъ мы окружены и кое составляетъ нарочитую часть нашей атмосферы. Сіе рассужденіе естественно дѣлитъ наше ученіе о воздухѣ на двѣ главныя статьи, изъ коихъ въ первой мы будемъ говорить о воздухѣ въ видѣ начала или стихіи тѣлъ (и сія статья есть самый важный и новѣйшій подарокъ, какой Химія сдѣлала Физикѣ); во второй о воздухѣ подъ видомъ атмосферы.

СТАТЬЯ ПЕРВАЯ.

О

воздухѣ въ видѣ начала или стихійномъ.

Во всѣхъ царствахъ природы большая часть тѣлъ, въ разрѣшеніи своемъ, доставляетъ намъ нѣкоторую тонкую, невидимую, жидкость, обнаруживающую себя различными, болѣе, или менѣе, поражающими явленіями; сію жидкость Парацельсъ называетъ спиртомъ, Вангельмонтъ лѣснымъ газомъ. Боиле, примѣтивъ много сходства въ ней съ обыкновеннымъ воздухомъ, первый осмѣлился ее назвать воздухомъ искусственнымъ. Галесъ, продолжая наблюденіе и удостоверяясь многими опытами, что естество сей жидкости, при всѣхъ видимыхъ ея различіяхъ, есть совершенно едино съ существомъ обыкновеннаго воздуха, первый назвалъ ее воздухомъ стихійнымъ (aër princers). Сіе наименованіе приняли всѣ физики, и понятіе Галеса утвердили всѣ послѣдующіе опыты. Это правда, что въ видѣ начала, слитаго съ стихіями тѣлъ, сей воздухъ не имѣетъ упругости, ни разширяемости, ни другихъ свойствъ воздуха обыкновеннаго, но какъ скоро будетъ онъ отъ тѣлъ отвязанъ и собранъ въ одну массу, онъ пріемлетъ всѣ сіи свойства, удерживая только отъ перваго своего состоянія нѣкоторыя особенныя силы, какъ то: убивать животныхъ, загораться и проч. “Сіи особенныя силы слу-

¹¹ Пристлей называетъ убійственную часть, во всѣхъ почти воздухахъ находящую-

жеть признаками, отличающими его виды одинъ отъ другого, и по снмъ-то признакамъ одинъ и тотъ же стихійной воздухъ раздѣляется на многіе роды, изъ коихъ примѣчательнѣйшіе суть: 1) воздухъ постоянный (fixus); 2) селитраной; 3) загаряющійся; 4) обезгорюченный или жизненный.

ОТДѢЛЕНІЕ ПЕРВОЕ.

о

воздухъ постоянномъ.

Сей воздухъ въ многихъ рудникахъ и подземныхъ пещерахъ составляетъ атмосферу; огонь въ немъ гаснетъ, люди чувствуютъ нѣкоторую тягость и вообще все животныя умираютъ; онъ находится такъ же во многихъ минеральныхъ водахъ, какъ то: въ Зелтерской, въ Пирмонтской, и по тому воды сія называются газными или воздушными; онъ сообщаетъ имъ нѣкоторую ѣдкость, остроту, крепость. При ихъ источникахъ находятъ атмосферу убійственную сего воздуха; бутылки съ Пирмонтскою водою часто лопаются. Все сія дѣйствія производитъ постоянный газъ; онъ отвязывается такъ же, какъ отъ всехъ жидкостей спиртовыхъ, какъ то: отъ вина, пива и проч.; въ винокурняхъ обыкновенно находятъ его цѣлымъ слоемъ, лежащій на брагѣ, когда гонять ее въ большемъ кубѣ. По тяжести своей онъ не смѣшивается съ воздухомъ обыкновеннымъ, и, возобновляясь безпрестанно, доставляетъ случай дѣлать по изволенію ошты. Искусствомъ достаютъ его изъ разрѣшенія растеній, животныхъ и ископаемыхъ, какъ то: изъ щелочныхъ солей, мѣлу, ⁴² мрамору употребляя къ сему или огонь, или различныя кислоты, посредствомъ машины, извѣстной подъ именемъ большаго гидронеуматическаго прибора, который первый въ Англіи открылъ Пристлей, а во Франціи Герцогъ Шольнъ повѣрилъ.

ся, воздухомъ механическимъ, а прочіе химички газомъ азотическимъ; противный сему газъ, входящій также въ составленіе воздуха, есть воздухъ или газъ жизненный чистый (dephlogistique).

⁴² Употребительнѣйшій способъ его доставать сеть растворить мѣлъ купоросною кислотою.

Сей воздухъ имѣетъ много общаго съ обыкновеннымъ: когда онъ собранъ будетъ въ одну массу, онъ такъ же невидимъ, такъ же расширяется, упругъ и не можетъ сдавляться; между тѣмъ отличительныя его свойства суть:

1. Онъ тяжелѣе обыкновеннаго воздуха относительно.

2. Онъ убиваетъ животныхъ; ибо занимаетъ ихъ дыханіе; животныя земноводныя и насѣкомыя, понеже дышутъ очень мало, могутъ жить въ немъ очень долго, но птицы и четвероногія скоро въ немъ задушаются; воробей, погруженный въ сей воздухъ, трепещетъ, протягиваетъ крылышки, разверзаетъ носикъ и силится втянуть въ себя воздухъ, но въ нѣсколько потомъ минутъ падаетъ на бокъ и издыхаетъ.

3. Сей воздухъ загашаетъ огонь и, слѣдовательно, воспрещаетъ горѣніе: ни какое горящее вещество зажечься въ немъ не можетъ. Свѣча погасаетъ, какъ скоро въ него погружается, и опять зажигается сама собою, какъ скоро изъ него свободится прежде, нежели дымъ исчезнетъ.

4. Сей воздухъ поглощается водою и, насытивъ ее собою, даетъ ей кислоту, ѣдкость и убійственную силу; отсюда воды газоваыя или воздухомъ насыщенные: онѣ имѣютъ свойство дѣлать краснымъ синій камень, растворять желѣзо и принимать на себя вкусъ, запахъ и силу водъ минеральныхъ и желѣзныхъ, каковы суть: воды въ Пасси и проч.

5. Онъ разрѣшаетъ и очищаетъ известковую воду и растворяетъ ея осадку, или самую известъ; ибо известъ есть земля, изъ которой выгнанъ весь постоянный воздухъ огнемъ.

6. Сей воздухъ кислотою и летучимъ своимъ свойствомъ противится гніенію, и по тому съ великою пользою употребляется въ гнилыхъ горячкахъ, скорбутахъ и проч. Макбрить утвердилъ сіе слѣдующимъ опытомъ: онъ въ атмосферу сего воздуха погрузилъ загнившее мясо: гніеніе не только остановилось, но даже цвѣтъ и вкусъ переѣнился и сдѣлался совершенно свѣжимъ. Это по тому, что щелочная соль, способствующая къ гніенію, поглощается свмъ воздухомъ.

ОТДѢЛЕНІЕ ВТОРОЕ.

0

селитриномъ воздухъ.

Пристлей селитрянымъ воздухомъ называетъ жидкость

прозрачную, безъ цвѣта, всегда упругую и въ тяжести немного различествующую отъ обыкновеннаго воздуха.

Сей воздухъ достаютъ изъ растворенія желѣза, мѣди и другихъ металловъ въ селитряной кислотѣ, пресѣкая сообщеніе сего раствора съ атмосферою; его достаютъ такъ же изъ раствора маселъ, сахару и другихъ произрастеній въ той же кислотѣ; наилучшій способъ доставлять его изъ крѣпкой водки, которая сама есть селитряной газъ, превращенный въ кислоту.

Свойства сего воздуха суть слѣдующія:

1. Онъ задушаетъ животныхъ. Пристлей не успѣлъ опустить въ него мышъ, какъ она издохла.

2. Онъ погашаетъ огонь, такъ какъ и воздухъ постоянный, съ тѣмъ только различіемъ, что первый въ минуту загашенія кажетъ тусклое лазуревое пламя: сіе пламя, безъ сомнѣнія, происходитъ отъ того, что онъ слегка смѣшанъ съ воздухомъ загаряющимся.

3. Онъ вреденъ растеніямъ: они сохнутъ и разваливаются въ немъ.

4. Онъ противостоитъ гніенію и поправляетъ худой его запахъ, а по тому могъ бы быть употребляемъ съ пользою въ гнилыхъ болѣзняхъ, естли бъ отъ смѣшенія съ обыкновеннымъ воздухомъ не превращался онъ въ селитрянную кислоту, которой ѣдкость сожигаетъ и раздражаетъ кожу и мускулы.

5. Вода обыкновенная разрѣжаетъ селитрянный воздухъ и отнимаетъ у него его свойства; однако жъ, сей воздухъ не есть смѣсь кислоты селитряной съ обыкновеннымъ воздухомъ; ибо ихъ рожденіе совершенно другъ другу противно.

6. Воздухъ селитряной, имѣя самъ въ себѣ слабую кислоту, въ смѣшеніи своемъ съ обыкновеннымъ воздухомъ превращается совершенно въ селитряную кислоту. Сіе превращеніе примѣчательно особливо по тому, что объемъ обѣихъ этихъ частей смѣшенія чувствительно уменьшается, что въ смѣси происходитъ родъ кипѣнія и поднимаются вверхъ пары красноватые. Пристлей примѣтилъ, что всѣ сіи дѣйствія тѣмъ бываютъ сильнѣе, чѣмъ воздухъ обыкновенный чище, такъ что, по наблюденію Г Лавоазье, къ насыщенію $7\frac{1}{2}$ частей селитрянаго воздуха потребно 16 частей обыкновеннаго, а чистаго или обезгоряченнаго жизненнаго воздуха только четыре. Послѣ смѣшенія, воздухъ селитряной весь исчезаетъ и на мѣстѣ его появляется селитряная кислота, а на мѣстѣ воздуха атмосферическаго

является особливой воздухъ, убивающій животныхъ, погашающій огонь и очень похожій на воздухъ постоянный. Количество сего остаточнаго воздуха тѣмъ бываетъ меньше, чѣмъ воздухъ чище, такъ что когда въ смѣси употребляется воздухъ жизненный, то его остается только $3\frac{1}{4}$ часть въ сей смѣси, а когда употребляется воздухъ атмосферической обыкновенный, то остается $\frac{1}{4}$. Изъ сего видно, что одна только часть чистая и жизненная воздуха атмосферическаго поглощается воздухомъ селитрянымъ, а прочія остаются, и, слѣдовательно, чѣмъ меньше будетъ сей остатокъ, тѣмъ чище воздухъ обыкновенный. Сие послѣдствіе привело Пристлея къ изобрѣтенію особливаго метода для испытанія чистоты воздуха: онъ назвалъ орудіе, къ сему служащее, евриетромъ или мѣрителемъ добраго воздуха. Существо сего измѣренія состоитъ въ смѣшеніи различной чистоты воздуха атмосферическаго съ воздухомъ селитрянымъ, и понеже степенямъ сей чистоты будутъ отвѣчать степени остатка, то, взявъ за одинъ крайній терминъ воздухъ совершенно къ дыханію неспособный, каковъ есть воздухъ постоянный или загорающійся, а за другой воздухъ чистый, и раздѣливъ средина, по опытамъ, на градусы, сіи градусы означать собою градусы чистоты атмосферическаго воздуха.

ОТДѢЛЕНІЕ ТРЕТІЕ.

О

горючемъ или возгорающемся воздухѣ.

Отличительное свойство горячаго воздуха состоитъ въ томъ, что онъ загорается, и продолжаетъ горѣть иногда медленно и тихо, иногда вдругъ и съ трескомъ.

Его можно доставать изъ всѣхъ трехъ царствъ природы: изъ прозябемыхъ, горючихъ клейкихъ деревъ, жирныхъ маслъ, изъ спиртовъ и прочее, посредствомъ огня, изъ животныхъ, а особенно изъ частей ихъ горючихъ, какъ то: изъ жиру, жилъ, ногтей, волосъ и проч.; изъ ископаемыхъ, какъ-то: изъ смолы, сѣры, землянаго угля, и проч.; желѣзо и мѣдь такъ же могутъ дать сей воздухъ посредствомъ огня; обыкновенный способъ его доставать есть изъ желѣз-

ныхъ опилокъ, налитыхъ кислотами всякаго рода, выключая селитраной, но предпочтительно къ сему употребляется кислота купоросная

1. Горючій воздухъ несравненно легче обыкновеннаго; тяжесть его относительная къ сему послѣднему, какъ $8\frac{1}{2}$: 100, и на сей, то легкости, мы видѣли въ предъдущихъ примѣчаніяхъ, основано употребленіе его въ воздушныхъ шарахъ.

2. Всѣ животныя задушаются въ сему воздухѣ; разность состоитъ только въ томъ, что одни умираютъ въ немъ скорѣе другихъ. Причиною сей разности есть привычка, которую нѣкоторыя изъ нихъ свискали дышать имъ, живучи въ мѣстахъ болотистыхъ и жирныхъ, какъ то: лягушки, раки и проч., между тѣмъ, однако жъ, для многихъ растений онъ не вреденъ.

3. Гора самъ и зажигаясь отъ смѣшенія съ атмосферическимъ воздухомъ и отъ прикосновенія огня, онъ гаситъ огонь въ другихъ тѣлахъ горючихъ. Отсюда видно, что существенное его свойство задушать огонь, и что горѣніе его есть слѣдствіе смѣшенія его съ воздухомъ обыкновеннымъ: чѣмъ воздухъ сей бываетъ чище, тѣмъ горѣніе бываетъ сильнѣе и свѣтъ ярче; отсюда слѣдуетъ, что къ горѣнію способствуетъ одна только часть атмосферическаго воздуха, т. е., чистый жизненный воздухъ. Въ самомъ дѣлѣ, еслии къ горючему воздуху примѣшается одна только третья часть воздуха жизненнаго, онъ горитъ съ трескомъ и сгараетъ весь; напротивъ, еслии съ нимъ же смѣшается воздухъ постоянный, онъ не дастъ ни какого огня. Изъ сего наблюденія выведенъ другой способъ дѣлать эвдиометръ; еслии трубка, наполненная смѣсью горючаго воздуха съ атмосферическимъ, верхнимъ концемъ опустится въ воду и воздухъ зажжется, вода восходитъ въ трубку, и восхожденіе ея бываетъ тѣмъ выше, чѣмъ атмосферическій воздухъ чище и чѣмъ горѣніе сильнѣе. Ясно, что причиною сего восхожденія есть горѣніе воздуха и уменьшеніе объема, а по сему осталось только раздѣлить трубку на градусы соотвѣтственно градусамъ чистоты, и эвдиометръ будетъ готовъ.

4. Горючій воздухъ не смѣшивается съ водою, однако жъ, будучи въ смежности долгое время съ нею, онъ теряетъ свою силу. Г. Вольта и другіе физики назначили многіе случаи, гдѣ воздухъ сей можетъ быть употребляемъ вмѣсто горючей матеріи и замѣститъ даже иногда порохъ, когда онъ смѣшается съ самымъ чистымъ жизненнымъ воздухомъ и зажжется посредствомъ электри-

ческой искры; изъ него такъ же дѣлали фейерверки и другіе физическія игры.

Познаніе горячаго воздуха изъясняетъ намъ начало многихъ огней, видимыхъ въ природѣ; таковы суть горные чады, примѣченные во многихъ рудникахъ и пещерахъ и загорающіеся отъ малѣйшаго прикосновенія огня. Таковы суть блудящіе огни, видимые часто въ болотахъ и проч. Г. Вольта часто доставалъ горючій воздухъ изъ простой болотистой воды и лужъ, мѣшая ее понемногу и принимая въ бутылку, наполненную чистою водою; такъ же извлекалъ онъ его изъ земель жирныхъ, грязныхъ и влажныхъ, во многихъ рвахъ, ямахъ и могилахъ чрезъ долгое время стоящихъ; опущенная свѣча, погашаясь, зажигаетъ окружающій ее воздухъ; многіе слои землянаго угля горятъ сами собою чрезъ нѣсколько лѣтъ и зажигаютъ селенія, на нихъ стоящія; сырое сѣно и полотна, будучи сбиты плотно, загораются; то, что обыкновенно называютъ вѣтрами въ желудкѣ, есть загорающійся воздухъ.

ОТДѢЛЕНІЕ ЧЕТВЕРТОЕ.

О

воздухѣ жизненномъ, чистомъ, обезгорюченномъ.

Жизненный воздухъ содержитъ въ себѣ свойства воздуха атмосферическаго: онъ способенъ къ дыханію и содержанію свѣта и животныя живутъ въ немъ 5, или 8, разъ болѣе, нежели въ воздухѣ обыкновенномъ; свѣча горитъ въ немъ ярче, и всѣ тѣла горючія сожигаются въ немъ скорѣе, нежели въ самомъ лучшемъ обыкновенномъ воздухѣ.

Самый атмосферическій воздухъ сіи спасительныя свойства содержитъ въ себѣ только по тому, что онъ состоитъ изъ одной трети изъ жизненнаго воздуха и двухъ третей азотическаго, а по тому особенная чистота его въ нѣкоторыхъ мѣстахъ зависитъ отъ избытка жизненной части надъ азотическимъ; такъ, на примѣръ; воздухъ въ садахъ обыкновенно бываетъ чище, по тому что растенія впиваютъ много въ себя азотическаго воздуха и столько же выпускаютъ изъ себя жиз-

неннаго. ⁴³ Напротивъ, воздухъ атмосферической обыкновенно состоитъ изъ двухъ стихій: изъ огненнаго начала и кислотворнаго вещества; съ первую изъ сихъ стихій имѣеть большое сродство угольная матерія, коей въ легкомъ находится великое множество. И такъ огненное начало, соединясь съ сею матеріею, производитъ разширеніе легкаго и движеніе крови, а кислотворное вещество, соединясь такъ же съ нѣкоторыми частями сей угольной матеріи, производитъ угольной кислотой газъ, азотической; такимъ образомъ животныя, принявъ въ себя съ атмосферическимъ воздухомъ воздухъ жизненный, разрѣшаютъ его на свои начала, употребляя одну часть внутри, а другую, азотическую, выдыхая вонь. Отсюда видна причина, для чего животное не можетъ жить въ запертомъ воздухѣ. Жизненный воздухъ достаютъ въ великомъ количествѣ изъ сурика, магнезіи, изъ ртути, называемой *praecipitatum per se*, т. е., изъ ртути, приведенной въ извѣсть однимъ нагрѣваніемъ, изъ селитры, изъ раствора земли съ селитряною кислотой, такъ же изъ всѣхъ солей, составленныхъ изъ купоросной кислоты и металлической земли, какъ то: изъ синяго, бѣлаго и зеленаго купороса, и проч.; наилучшій

⁴⁴ Опытами открыто: 1), что въ растеніяхъ одни только листья, отрасли и вѣтви, выпускаютъ изъ себя жизненный воздухъ, напротивъ, корень, цвѣты и плоды, испускаютъ воздухъ заражающій и убійственный; 2), что растенія испускаютъ жизненный воздухъ тогда только, когда они освѣщены солнцемъ, напротивъ ночью и въ мѣстахъ сокровенныхъ они испускаютъ воздухъ опасный; 3), что растенія водяныя даютъ болѣе жизненнаго воздуха, нежели земныя. Изъ сихъ трехъ примѣчаній замѣтить должно, что природа употребляетъ растенія къ поправленію воздуха; ибо примѣчено, что они лучше растутъ въ воздухѣ нечистомъ, нежели чистомъ, и въ продолженіе времени его поправляютъ: они поглощаютъ въ себя воздухъ обыкновенный, упитанный частями гнилыми и горючими, исходящими изъ животныхъ и тѣлъ сгарающихъ, сей воздухъ, принявъ они въ себя, передѣлываютъ, перегоняютъ въ своихъ маленькыхъ кубикахъ и нечистую его часть удерживаютъ для себя, яко нужную имъ пищу, а, напротивъ, часть чистую или воздухъ жизненный они низвергаютъ вонь, яко вещество для нихъ не нужное. Сей воздухъ жизненный принимаютъ въ себя животныя, яко начало, необходимое къ дыханію ихъ и жизни, и, разрѣшивъ его на его начала, чистую часть употребляютъ для себя, а нечистую выбрасываютъ вонь и передаютъ опять растеніямъ; такимъ образомъ воздухъ безпрестанно перегоняется черезъ животныя и растенія, и вотъ новая нить, связующая взаимное ихъ существованіе. Содѣйствіе солнца при растеніяхъ нужно по тому, что лучъ возбуждаетъ внутреннее движеніе растеній, растворяетъ ихъ проходы и заводитъ, такъ сказать, перегонку.

же и удобнѣйшій способъ доставать его изъ ртути, приведенной въ известъ раствореніемъ крѣпкой водки, что называется *praecipitatum gibbum*, такъ же и изъ селитры посредствомъ обыкновеннаго дѣйствія пневматохимическаго прибора, къ коему въ семь случаевъ прибавляется жаровня для нагрѣванія ртути и селитры. Примѣтить должно, что воздухъ изъ селитры выходитъ въ большемъ количествѣ, но не столько чистъ, какъ изъ ртутной извести.

Воздухъ жизненный тяжелѣе обыкновеннаго и чище самаго лучшаго атмосферическаго; животныя, запертыя въ немъ, живутъ долѣе, т. е., долѣе не могутъ повредить его, нежели воздухъ обыкновенный; всѣ горючія матеріи сжигаются въ немъ скорѣе, и сіе родило въ Ашардѣ мысль умножить степень величайшаго жара введеніемъ сего воздуха; слѣдуя сей мысли, Лавоазье изобрѣлъ мѣхи, кои надувая жизненный воздухъ на горючее уголье, онъ произвелъ жаръ большій, нежели какой произвести могутъ лучшія зажигающія стекла; ибо снѣгъ жаромъ онъ расплавилъ платину. Подобно какъ дыханіе животныхъ поглощаетъ и передѣлываетъ чистый воздухъ, такъ и сожженіе тѣлъ сгорающхъ, завися, по большей части, отъ примѣси его, дѣлаетъ его азотическимъ и неспособнымъ ни къ дыханію, ни къ содержанію огня.

Вѣроятно, очень вѣроятно, что вода не есть стихія противная, но состоитъ изъ воздуха горючаго и чистаго; опыты утверждаютъ сію вѣроятность. Кавендишъ первый въ Англіи примѣтилъ, что когда горючій воздухъ зажжется отъ примѣси воздуха чистаго въ стеклянной трубкѣ, то на бокахъ появляются капли воды. Слѣдуя сему примѣчанію, Лавоазье и Де Лапласъ нашли, что количество воды, остающейся послѣ сожженія смѣси сихъ воздухонъ, равно почти ихъ суммѣ. Г. Монжъ и другіе физики то же новыми опытами подтвердили. Сего не довольно. Лавоазье разрѣшилъ самую воду, и нашелъ въ ней два начала, состоящія изъ сихъ воздухонъ. Опилки желѣзные, кои онъ употреблялъ въ сихъ опытахъ, по средству своему съ жизненнымъ воздухомъ, съ нимъ соединились, и вода дала много зажигаемаго воздуха. Возражаютъ, что вода, остающаяся послѣ сожженія воздухонъ, есть тѣ самыя пары, кои, по признанію всѣхъ, содержатся въ сихъ воздухахъ; но количество сихъ паровъ можетъ ли быть равно самому количеству воздухонъ? Это бы была часть, равная цѣлому.

Чтобы утвердить еще болѣе сію истину, Лавоазье, вмѣстѣ

съ Мюнне и Бертолетомъ, въ 1784-мъ году, сдѣлали слѣдующій опытъ сквозь раскаленную желѣзную трубку они проводили воду, и изъ сей воды они достали множество горючаго воздуха, между тѣмъ внутренняя сторона трубки превратилась въ известь и покрылась матеріею, не имѣющею ни какого свойства желѣза. Кромѣ цвѣту, объемъ внутренней ея увеличился и тяжесть сдѣлалась больше. Если бы воздухъ горючій отвязался отъ желѣза, то никакой бы перемены ни въ видѣ его, ни въ вѣсѣ не было; напротивъ отяжелѣніе трубы показываетъ ясно, что желѣзо насытилось воздухомъ жизненнымъ.

Изъ сего опыта открѣивается, для чего раскаленное желѣзо, опущенное въ воду, доставляетъ горючій воздухъ. По сродству своему, оно соединяется съ воздухомъ жизненнымъ, и тогда первый, не имѣя ни какой больше связи, выходитъ и отдѣляется самъ собою. Что дѣйствіе золипила часто служитъ мѣхомъ, раздувающимъ огонь; что вода, брошенная на кипящее масло, производитъ толь сильное возгорѣніе: всѣ сія явленія не можно ли съ вѣроятностію изъяснить изъ освобожденія отъ воды горючаго воздуха, который загараясь, умножаетъ пламя?

Можетъ быть, природа дѣйствуетъ въ великой своей лабораторіи такъ же, какъ химикъ въ своихъ машинахъ; можетъ быть, жизненный воздухъ, извергаемый растеніями, отдѣляется отъ воды, которую они всасываютъ изъ земли и атмосферы и передѣлываютъ ее въ своемъ составѣ.

СТАТЬЯ ВТОРАЯ.

о

воздухъ атмосферическошъ.

Разсуждая о воздухѣ подъ видомъ атмосферы, мы находимъ, что онъ смѣшанъ съ солями, кои онъ въ себѣ растворяетъ; съ парами, кои въ себѣ содержитъ; съ земляными частями, кои въ немъ плаваютъ. И такъ свойства его разыскивать можно двоякимъ образомъ: или 1) принимая его особенно или раздѣльно отъ сей смѣси, или 2) совокупно съ нею.

ОТДѢЛЕНІЕ ПЕРВОЕ.

о

воздухъ атмосферическомъ вообще.

Свойства воздуха атмосферическаго, независимыя отъ тѣлъ побочныхъ, въ немъ содержащихся, суть: 1) его жидкость; 2) тяжесть; 3) упругость.

ЧАСТЬ ПЕРВАЯ.

о

жидкости воздуха.

Что воздухъ жидокъ, сіе слишкомъ всеѣмъ извѣстно; но что жидкость его не есть ему существенна; что онъ, такъ какъ и другія жидкія тѣла, занимаетъ свое свойство отъ огня, находящагося въ его слояхъ и раздвигающаго непрерывно его части, сіе очень вѣроятно, но недостоверно. Боергавъ, и съ нимъ лучшіе физики, воздухъ признаютъ, по природѣ своей, тѣломъ твердымъ, и естли подъ сямъ видомъ никому онъ доселѣ не представлялся, сіе только происходитъ отъ того, что никто доселѣ не могъ отдѣлить отъ него огня, крѣпко съ стихіями его соединеннаго. Кто бъ думалъ, чтобъ ртуть была тѣло твердое, доколѣ академики Петербургскіе не успѣли ее заморозить и обратить въ твердый гваздъ? Можетъ быть, и къ отверженію воздуха не болѣе требуется, какъ нарочитая степень холода. И такъ все увѣряетъ насъ, что жидкость воздуха есть второстепенная или посредственная, и что она происходитъ отъ дѣйствія огня, или свѣта, который одинъ должно признать тѣломъ жидкимъ по своей природѣ.

Какъ бы то ни было, въ качествѣ жидкаго воздухъ подлежитъ всеѣмъ законамъ Гидростатики: онъ давитъ во всѣ стороны; онъ давитъ въ бокъ; ибо вода не вытекаетъ чрезъ боковое отверстіе, когда верхнее заперто; онъ давитъ внизъ; ибо онъ тяжелъ, какъ мы тотчасъ увидимъ; онъ давитъ вверхъ, ибо изъ стакана, опрокинутаго вдругъ, перпендикулярно, вода не льется; словомъ, онъ давитъ во всѣ стороны; ибо трубка, проколота на боку и заткну-

тая вверху совершенно, а въ самомъ мѣстѣ пузыря, когда наполнится ртутью и поставится въ сосудъ, тогда нѣкоторое количество ртути вытечетъ въ сосудъ, а останется въ трубкѣ на 27, или 28, дюймовъ. Если послѣ сего пузырь проколется иглою, воздухъ проникнетъ въ сіе отверстие, боковымъ давленіемъ раздѣлитъ столбъ ртути на двѣ части, изъ коихъ одна, давленіемъ его внизъ, упадетъ въ сосудъ, а другая, давленіемъ его вверхъ, поднимется къ концу трубки и ударитъ его съ нарочитою силою.

Сіе-то давленіе воздуха во всѣ стороны, соединенное съ его упругостію, есть причиною, что мы носимъ его безъ всякаго чувствія тяжести, на одной головѣ до 200 фунтовъ и болѣе. Извѣстная степень жидкости воздуха потребна къ содержанію жизни животныхъ: въ воздухѣ, слишкомъ разрѣженномъ, они жить покойно не могутъ; примѣтитъ, однако жъ, должно, что извѣстно, что нѣкоторые животныя могутъ жить подъ колоколомъ при 8 и 7 степеняхъ давленія ртути въ барометрѣ; если воздухъ разрѣжается постепенно, они умираютъ отъ залитія волосяныхъ сосудовъ, которое естественно должно послѣдовать, когда вдругъ равновѣсіе между внутреннимъ и вѣшнимъ воздухомъ прервется, и когда первый, устремившись слишкомъ сильно наружу, увлечетъ съ собою жидкости и разорветъ или залетѣтъ сосуды, отъ чего движеніе крови разстроится и остановится. ⁴⁴

Всѣ воды на земномъ шарѣ, дѣйствіемъ внутренняго ихъ стихійнаго огня, тотчасъ бы разсыпались и обратились въ пары, если бъ воздухъ, давленіемъ своимъ, не содѣйствовалъ сдѣленію ихъ частей, слишкомъ слабому безъ его помощи, какъ то видно въ воздушномъ насосѣ, гдѣ капля воды въ минуту разсѣвается, какъ скоро будетъ вытянута воздухъ.

Давленіе воздуха, равное во всѣ стороны, не допускаетъ жидкостямъ въ тѣлахъ животныхъ и растеніямъ слишкомъ разширяться и рвать свои сосуды. Закрывъ ладонью сколько можно плотно верх-

⁴⁴ Отсюда происходитъ, что на высокихъ горахъ, гдѣ давленіе воздуха бываетъ меньше, путешественники часто испытываютъ усталость и необычайное теченіе крови, доколѣ внутренній воздухъ не придетъ съ вѣшнымъ въ равновѣсіе, послѣ чего они чувствуютъ легкость. Но если бы, не переводя ихъ постепенно чрезъ жидчайшіе слои воздуха, поставитъ вдругъ на верху, они бы умерли въ мигу.

ній конецъ трубки, когда вытянется воздухъ, ладонь прилипнетъ къ трубкѣ и надуется довольно чувствительно. Сія опухоль означаетъ: первое, что воздухъ въ рукѣ, сдѣлавшись свободнѣе, расширяется; второе, что влажности прочихъ частей, давимыя воздухомъ, бросаются къ ладони, гдѣ нѣтъ давленія, и ее надуваютъ. Употребленіе рожковъ есть доводъ, которой чернь даетъ философамъ.

Дитя, прикоснувшись къ груди, всасываетъ въ себя только воздухъ: прерванное въ семъ мѣстѣ давленіе его, и тѣмъ самымъ усиленное въ другихъ, жметъ грудь, и молоко льется въ уста, кои сама природа научаетъ маленькаго физика употребить вмѣсто насоса.

Отсюда происходитъ такъ же та тяжесть, которую мы ощущаемъ во время дождливое, когда наружный воздухъ бываетъ легче и не можетъ, давленіемъ своимъ, уравнивать давленіе воздуха внутренняго.

Давленіе воздуха способствуетъ смѣшенію жидкостей и солей, которыя не могутъ слиться въ безвоздушномъ мѣстѣ; оно содѣйствуетъ растворенію и даетъ ѣдкость вкуса; перецъ, винный спиртъ, водка, теряютъ свою крѣпость въ воздухѣ разрѣженномъ и на высокихъ горахъ; ибо давленіе воздуха слишкомъ бываетъ мало къ тому, чтобъ къ нервамъ языка они прильнули и, подѣйствовавъ съ силою, произвели надлежащее въ немъ впечатлѣніе. Не смотря на свою жидкость, воздухъ не проходитъ черезъ металлы, стекло, твердыя дерева, между тѣмъ какъ вода въ нихъ проникаетъ; воздухъ не можетъ даже пройти черезъ простую бумагу, черезъ масло, воду, разсолъ и проч. Причину сему Кеней ищетъ въ томъ, что вода влажностію своею, размачиваетъ тѣла, ослабляетъ ихъ связь и раздѣрзаетъ ихъ отверстія; какъ скоро бумага покроется масломъ, вода не можетъ ее проникнуть; ибо не можетъ размочить. Мы не знаемъ ни чего вѣрнаго о фигурѣ частей воздушныхъ, и все догадки физиковъ въ разсужденіи сего суть догадки своекорыстныя; ибо всякій подполагаетъ такъ, какъ требуетъ изъясненіе его системы.

Давленіе воздуха есть истинная мѣра сжатія, которую должно противопоставлять растенію и развитію животныхъ и растеній; отсюда видно, сколь глупо обыкновеніе пеленать младенцевъ. Для чего въ животныхъ менѣе бываетъ тѣлесныхъ несовершенствъ, нежели въ человѣкѣ? Для того, что природа, воспитывая ихъ, пеленаетъ одними воздухомъ.

ЧАСТЬ ВТОРАЯ.

0

ТЯЖЕСТИ ВОЗДУХА.

Аристотель первый осмѣлился сказать, что пузырь съ воздухомъ тяжелѣе пустаго. ⁴⁵ Не уваживъ, однако жъ, голосъ сего философа, всѣ ученые того времени увѣрили его, что видимая тяжесть воздуха не есть собственная его, но частей земляныхъ и водяныхъ, въ немъ смѣшанныхъ. Между тѣмъ природа въ насосахъ и другихъ явленіяхъ указывала почти перстомъ тяжесть воздуха; но въ сіи времена, когда философія больше состояла въ словахъ, нежели въ чистыхъ понятіяхъ, не трудно было протолковать сей оракулъ природы и выдумать таинственное слово, все изъясняющее. Сіе слово было «ужасъ пустоты» природа никогда сей пустоты не страшилась; но философамъ угодно было вселить въ нее сей страхъ, и она должна была повиноваться. И такъ, когда спрашивали ихъ: для чего въ насосахъ вода поднимается? они съ важностію отвѣчали, что природа, страшась пустоты, во мгновение наполняетъ то мѣсто изъ коего поршнемъ выгнанъ воздухъ. Между тѣмъ сей ужасъ пустоты очень показался страненъ, когда Итальянскіе садовники примѣтили, что вода далѣе 32 футовъ, при всѣхъ усиліяхъ, не поднимается. Они спросили Галилея, и философъ, ни чего не зная лучшаго, сказалъ имъ, что природа страшится пустоты только до известной степени, а далѣе сей степени она ея уже не боится. Сей отвѣтъ, можетъ быть, удовлетворилъ садовниковъ, но не удовлетворилъ Галилея. Онъ слишкомъ былъ философъ къ тому, чтобъ остановиться на пустомъ и ни чего не значущемъ словѣ; онъ конечно поступилъ бы далѣе, но смерть пресѣкла его размышленія. Ученикъ и наслѣдникъ его, Торричелли, ступивъ въ понятіе своего учителя и слѣдуя нити опытовъ, утвердился наконецъ, что сей ужасъ пустоты служилъ только завѣсою невѣжеству, и что восхождение воды въ трубкахъ долженствовало имѣть причину механическую. Чтобъ удостовѣриться въ семъ заключеніи, Торричелли, про-

⁴⁵ Сіе примѣчаніе несправедливо: оно доказываетъ только, что Аристотель хотѣлъ принять тяжесть воздуха.

долгая свои размышленія, примѣтилъ, что есгли внѣшнее давленіе подниметь жидкости, то чѣмъ сіи жидкости будутъ тяжелѣе и плотнѣе, тѣмъ дѣйствіе давленія долженствуетъ быть слабѣе и возвышеніе меньше. И такъ, есгли взять ртуть, которая въ 14 разъ тяжелѣе воды, возвышеніе должно въ 14 разъ быть меньше воды, и, слѣдовательно, она должна вѣсить на 27, или 28, дюймовъ. Съ симъ словомъ онъ беретъ ртуть, наполняетъ ею трубку, опускаетъ ея отверстой конецъ въ стаканъ, и видитъ, что ртуть, при всей свободѣ, не упадаетъ вся въ стаканъ, но остается и виситъ въ трубкѣ на 28 дюймахъ. И такъ очевидно, что одна и та же причина давленіемъ своимъ поднимаетъ жидкости, соразмѣрно ихъ плотностямъ, и, слѣдовательно, дѣйствуетъ сама постоянно; но какая должна быть сія причина? На семъ Торричелли останѣвился. Паскаль принялъ во Франціи отъ отца Мерсеня сей опытъ Торричелли; къ умствованіямъ его присовокупилъ свои, и окончилъ сію связь опытовъ, утверждающихъ давленіе воздуха. Въ самомъ дѣлѣ, есгли давленіе происходитъ отъ воздуха, то, понеже давленіе жидкихъ соразмѣрно бываетъ основанію ихъ и высотѣ, слѣдовательно, на мѣстахъ возвышенныхъ, гдѣ столбъ воздуха меньше, давленіе такъ же должно уменьшиться. Опытъ утвердилъ сіе рѣшительное заключеніе; ибо восходя на высокія горы, Паскаль примѣтилъ, что ртуть въ трубкѣ падаётъ до $26\frac{1}{4}$ дюймовъ, и даже до 22 дюймовъ и 2 линій. ⁴⁶ И такъ это вѣрно, что ртуть давится воздухомъ, и, слѣдовательно, воздухъ тяжелъ.

Такимъ образомъ Торричелліева трубка положила начала познаніямъ физиковъ о тяжести воздуха; но то, что поставило ихъ выше всякаго сомнѣнія, былъ воздушный насосъ.

Честь изобрѣтенія сей важной машины неоспоримо принадлежитъ Отто Де Геріку: онъ описалъ труды и успѣхи свои въ особливомъ сочиненіи, изданномъ въ 1654-мъ году, и представилъ первый опытъ въ присутствіи Императора; но должно признаться, что машина его очень далеко еще отстояла отъ своего совершенства; это, собственно говоря, не былъ насосъ воздушный, но водяной; ибо

⁴⁶ Сверхъ сей переменны въ высотѣ ртути, Отто Де Геріке примѣтилъ еще другую въ ней, сообразную переменѣнамъ погоды и сіе примѣчаніе превратило Торричелліеву трубку въ барометръ, о коемъ мы будемъ говорить пространно.

Отто Де Герике высасывалъ воду и, воспрещая воздуху входить на мѣсто ея, доставилъ такимъ образомъ воздушную пустоту.

Г. Боиле, примѣтивъ всю тяжесть хода сей машины и разсмотрѣвъ затрудненія, какія съ собою вводитъ посредство воды, поправилъ во многихъ частяхъ ея строеніе, и первый началъ высасывать воздухъ непосредственно, по чему и машина, имъ усовершенная, получила его имя и называется часто Боилеевымъ насосомъ или Боилеевою пустотою. Гоксбей, Пепинъ, Гравезандъ, Мушенбрекъ, присоединили къ ней такъ же нѣкоторыя свои поправки, и можно утвердительно сказать, что во всей Физикѣ нѣтъ машины столько усовершенной, какъ воздушный насосъ и электрической приборъ.

Самое первое дѣйствіе сей машины есть уже опытъ и доводъ на тяжесть воздуха; ибо какъ скоро вытянется воздухъ, колоколъ столь сильно пристаеетъ къ платинѣ, что можно поднять съ нимъ вмѣстѣ всю машину. Сіе явленіе легко изъясняется изъ дѣйствія внѣшняго воздуха, коего тяжесть не противовѣсится дѣйствіемъ внутреннимъ. Еслии на мѣсто колокола поставить трубку, обвѣтую вверху пузыремъ, пузырь вдавится въ нее и лопнетъ. Еслии поставится на верхъ стеклянной четвероугольникъ, онъ такъ же лопнетъ.

Примѣтитъ при семъ надобно, что воздуха высосать совершенно нельзя. Ибо положимъ, что пространство колокола равно пространству трубокъ, первый ударъ поршня извлекаетъ воздухъ изъ трубокъ, и, слѣдовательно, извлекаетъ изъ всей машины половину; другая половина, оставшаяся подъ колоколомъ, по своей упругости, въ то же мгновеніе разшпряется и, разрѣдившись въ половину, наполняетъ пустоту трубокъ. Такимъ образомъ половина прежней массы воздуха остается въ машинѣ; второй ударъ поршня, подобно первому, извлекаетъ воздухъ изъ трубокъ, и по тому въ колоколѣ и, слѣдовательно, во всей машинѣ, остается половина первой половины, т. е., одна четверть, и сей рядъ уменьшающихся количествъ идетъ въ безконечность. ⁴⁷

⁴⁷ Въ прогрессіи, коихъ первый членъ разность меньше единицы, идутъ въ безконечности, т. е., въ нихъ одно только бесконечное число членовъ $= 1$. Сіе можно предложить общѣе. Положимъ p = пространству трубокъ, r = пространству колокола, a = воздуху, подъ колоколомъ и въ трубкахъ. Понеже количества ол-

Отсюда видно, что, собственно говоря, воздухъ разрѣжается только, а не пустѣетъ. Сіе разрѣженіе въ самыхъ лучшихъ машинахъ Англійскихъ простирается до $\frac{1}{1000}$. Степень разрѣженія безъ выкладки измѣряется барометромъ, коего открытой конецъ утверждёнъ подъ колоколомъ: чѣмъ жиже воздухъ, тѣмъ легче, и, слѣдовательно, ртуть въ барометрѣ опускается ниже.

Сіа машина доставила физикамъ способы не только удостовѣриться въ тяжести воздуха, но и взвѣсить его. Въ самомъ дѣлѣ, Отто Де Герике первый сдѣлалъ сей опытъ, а Волдеръ его утвердилъ, и нашёлъ не только относительную тяжесть воздуха, но приблизился и къ совершенной, которая, по новѣйшимъ опытамъ, полагается при поверхности земной $8\frac{1}{2}$ золотниковъ на кубичный футъ.

Не довольствуясь, однако же, симъ, Отто сдѣлалъ славный опытъ давленія воздуха, извѣстный подъ именемъ Магдебургскихъ полушарій. Сомкнувъ сія полушары, и вытянувъ изъ нихъ воздухъ, онъ нашёлъ, что внѣшнее давленіе воздуха столь было сильно, что сцепленіе ихъ разорвать едва было можно силою 16 лошадей, Гокс-

ной и той же жидкости содержаться между собою, какъ пространства, въ коихъ они вмѣщаются, ясно, что при первомъ ударѣ поршня, чѣмъ будетъ больше пространство колокола въ сравненіи совсею машиною. (или $r: p+r$), тѣмъ будемъ больше количество воздуха подъ колоколомъ, по ударѣ остающагося, въ сравненіи съ воздухомъ, во всей машинѣ находящимся (или $x: a$); изъ сихъ двухъ содержаній выходитъ пропорція: $p+r: r=a: \frac{ar}{p+r}$. Сей четвертый членъ

показываетъ степень разрѣженія, оставшагося подъ колоколомъ воздуха по первомъ ударѣ, и понеже сей воздухъ занимаетъ теперь всю машину, то выраженіе его при второмъ ударѣ и можно поставить вмѣсто a : и будетъ $p+r: r = \frac{ar}{p+r} : \frac{ar^2}{(p+r)^2}$; въ третьемъ подобнымъ образомъ выдетъ количество оставшагося

воздуха или степень его разрѣженія. $\frac{ar^3}{(p+r)^3}$; и вообще, положивъ $a = l$ будетъ

$\left(\frac{r}{p+r}\right)^n$; изъ сего видно, что, по данному пространству колокола и трубокъ и числу ударовъ n , всегда можно опредѣлить степень разрѣженія, и, напротивъ, по данной степени разрѣженія b , всегда можно сыскать число ударовъ n ; ибо въ нашей формулѣ будетъ $n: l = \frac{r}{(p+r)b} b$, и слѣд. $n = \frac{lr}{p+r}$. Сіе рѣшеніе далъ первый Германъ, а поправилъ Гравезандъ, и мы, слѣдуя ему послѣднему, его здѣсь предлагаемъ.

бей утвердилъ сей опытъ другимъ образомъ. Онъ умножилъ давленіе внѣшняго воздуха на шаръ вдвое и, оставивъ внутренній воздухъ въ естественномъ его состояніи, нашелъ, что дѣйствіе его было таково же, какъ и въ опытѣ Герике.

Примѣтить, однако жъ, должно, что не одно давленіе воздуха смыкаетъ сіи шары; ибо сила ихъ сцѣпленія превосходитъ тяжесть атмосферы. Явленіе сіе есть слѣдствіе двухъ причинъ: внутренняго притяженія и внѣшняго давленія. Въ самомъ дѣлѣ, найдено, что и въ разрѣженномъ воздухѣ полушарія сцѣпляются нарочитою силою, хотя и слабѣйшею, и, сверхъ того, сцѣпленіе ихъ тѣмъ бываетъ сильнѣе, примѣчаетъ Мушенбрекъ, чѣмъ будетъ больше точекъ прикосновенія.

И такъ это неоспоримо, что воздухъ тяжелъ, или, говоря съ большею точностію, атмосфера наша тяжела; ибо, примѣчаетъ Боергавъ, ничто не можетъ насъ удостовѣрить о истинной тяжести чистаго воздуха (но сіе мнѣніе въ послѣдствіи оспорено). Можетъ быть, продолжаетъ сей великій философъ, можетъ быть, тяжесть воздуха показалась бы очень мала, или и совсѣмъ равна нулю, если бы можно было отдѣлить отъ атмосферы всѣ тѣла постороннія, въ ней плавающія и грузъ ея составляющія. Впрочемъ, относительно тяжесть воздуха къ водѣ есть какъ 1 800; но сіе подвержено перемѣнѣ и спорамъ физиковъ, въ уничтоженіе коихъ Мушенбрекъ полагаетъ два крайнія содержанія, изъ коихъ самое большее есть 606, а самое меньшее 100. Высота барометра, соотвѣтствующая первому содержанію или самой большой тяжести воздуха есть $29\frac{1}{4}$ дюйм., а второму или самой меньшей тяжести есть $27\frac{1}{4}$ дюймовъ.

ЧАСТЬ ТРЕТІЯ.

0

упругости воздуха.

Воздухъ столько упругъ, что сила его разширенія обыкновенно равняется силѣ сжатія. Но какая причина его упругости? Во всѣхъ почти нашихъ познаніяхъ сіе слово «причина» есть точка, раздѣляющая мнѣнія философовъ.

Дезаюлье и всѣ поборники притягательныхъ силъ изъясняютъ упругость воздуха изъ взаимнаго отталкиванія частей; но сіе оттал-

иваніе существенно ли воздухъ и всѣмъ тѣламъ вообще, или происходитъ отъ вѣтшей причины? Сей вопросъ падаетъ въ общее предложеніе о существѣ притягательныхъ и отбивающихъ силъ. Ничто не можетъ насъ удостовѣрить, чтобъ упругость воздуха была существенна и неотъемлема, во всей метафизической строгости сего слова. Это правда, что Девагюлье и Роберваль, посредствомъ воздухострѣльныхъ орудій, въ коихъ запертой воздухъ чрезъ шестнадцать лѣтъ не потерялъ своей упругости, и вѣрнѣе еще ихъ, Мушенбрекъ, посредствомъ сдавленія воздуха въ трубки ртутью, кажутся, доказали, что сія упругость не теряется отъ времени и напряженія; при всемъ томъ сія опыты не могутъ быть рѣшительны, какъ только въ отношеніи къ употребляемымъ въ нихъ силамъ. Еслия давленіе сихъ силъ не можетъ ослабить упругость воздуха, то можно ли утвердить, чтобъ и никакія силы въ природѣ къ сему не довлѣли? Сверхъ сего, по опытамъ Бойле извѣстно, что воспламенение, а по опытамъ Галеса, одно сожженіе стры въ данной массѣ воздуха, и всякое вообще сжженіе частей масляныхъ и жирныхъ, уменьшаетъ упругость его. Не можно, однако жъ, отрицать, что сіе уменьшеніе Девагюлье въясняетъ удачно изъ побочныхъ причинъ, утверждая, что постеренія части, введенныя въ воздухъ, притягиваютъ его, и тѣмъ самимъ уменьшаетъ отбивающую его силу. Къ сему изъясненію можно прибавить, что въ сихъ опытахъ нѣкоторое количество воздуха пожирается стихіями тѣлъ введенныхъ, и естественно, чтобъ разрѣженный воздухъ имѣлъ менше упругости.

Еслия мы не имѣемъ достаточныхъ свѣдѣній о естествѣ упругости, то, по крайней мѣрѣ, мы имѣемъ изысканные способы ее обнаруживать въ воздухѣ. Всѣ сіи способы относятся къ двумъ, яко главнѣйшимъ, кои суть: 1) разрѣженіе смежнаго воздуха, и 2) сжатіе данной массы воздуха.

¹⁰ Разрѣженіе воздуха обыкновенно полагаютъ въ обратномъ содержаніи дающихъ его тяжестей. Но Д'Аламбертъ примѣчаетъ, что данному степені разрѣшенія по сему правилу должно бы сыскать соотвѣтствующую тяжесть, которая бы содержала разрѣженіе въ сей степені и не допустила его простираться далѣе; но когда воздухъ разрѣженъ до безконечности, то какаа сія будетъ тяжесть?

1. Разрѣженіе смежнаго воздуха.

Сіе разрѣженіе двоякимъ образомъ производится: а) уменьшеніемъ массы смежнаго воздуха, и б) введеніемъ посторонней жидкости, раздвигающей и отбивающей части воздуха.

а) Уменьшеніемъ массы смежнаго воздуха. ⁴⁹

Когда пузырь, крѣпко завязанный, положится подъ колоколь, изъ коего потомъ вытянется воздухъ, пузырь надувается и даже лопается. Если къ сему пузырю привязана будетъ тяжесть, онъ поднимаетъ силою своею до 10 и 12 фунтовъ.

На семъ также основанъ слѣдующій любопытный опытъ: На пустой каналъ, въ коемъ по бокамъ, къ отдѣленнымъ отверстіямъ, привязаны пузыри, полагается доска, а на доску ставится человекъ. Одно надуваніе, сего канала, чрезъ которое сообщается новое количество воздуха пузырямъ, доводитъ къ тому, чтобъ привести доску и съ человекомъ въ дѣйствіе въ воздухъ въ пузыряхъ!

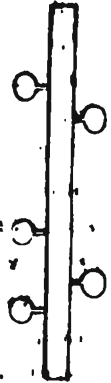

Сей опытъ, отданный Кейлемъ, привелъ нѣкоторыхъ физиологовъ къ изъясненію дѣйствія мускуловъ: они полагаютъ, что мускулы не что другое суть, какъ части мясистыя, наполненныя бесчисленнымъ множествомъ пузырьковъ, удерживающихся на общемъ каналѣ; одно дѣйствіе жизненныхъ духовъ надуваетъ всѣ сіи пузырьки и производитъ движеніе въ частяхъ, къ нимъ прилежащихъ. Сіе изъясненіе въ отелѣ трудномъ вопросѣ довольно счастливо. Сила, сихъ пузырьковъ можетъ быть очень велика; ибо Кейль доказалъ, что сія сила равна силѣ одного пузыря, коего діаметръ равенъ суммѣ ихъ діаметровъ.

Не столь свободный воздухъ расширяется и обнаруживаетъ свою упругость, когда уменьшается внѣшнее давленіе той же сти-

⁴⁹ Трубка открытая въ а тяготеетъ атмосферою, и, сверхъ сей тяжести, часть воздуха, запертая въ е слитымъ концомъ трубки а въ d, ртутью, сжимается всѣмъ столбомъ ртути d c b и упругости своею не терять; ибо ртуть выше d не пускаетъ.

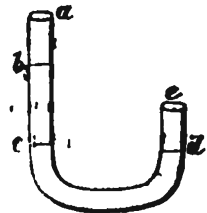

тин, но даже воздухъ, запертый въ твердыхъ и жидкихъ. Яблоко морщановатое, или отмерзшее, въ нососъ надувается, круглѣеть; наливается и кажется совершенно сѣжимъ; изъ воды, а особливо изъ жидкостей легкихъ и жирныхъ, поднимается множество воздуха въ нососъ; пиво пьитца въ дежь и бьетъ изъ ставана.

б) Разрѣженіе воздуха сѣжиміемъ истороннаго начала.

Начало разрѣжающее воздухъ и раздвигающее его части, изъ известныхъ намъ, сильнѣйшее есть огонь.

Чтобы въ семъ удостовѣриться, надобно только взять пузырь и, связавъ его крѣпко, обращать близъ огня. Огонь, входя чрезъ отверстія пузыря и, сѣживаясь съ воздухомъ, разширительною силою своею разрѣдитъ его, и пузырь надуется; то же самое дѣлается съ тонкою бутылкою, которая часто отъ огня даже лопаеть. На семъ можно основать небольшіе фонтаны, коихъ строеніе всякой легко представить можетъ; ибо очевидно, что надобно только поставить въ смежность воду, и тогда воздухъ, разширяясь, понудитъ ее дѣлаться и бить въ приготовленные къ сему отверстія!

2. Сжатіе данной массы воздуха.

Два средства есть сжимать воздухъ: 1) сдвинуть тяжестью его, и 2) приводить данную массу въ меньшее пространство.

1. Сдавляется воздухъ очень просто; къ сему не болѣе требуется, какъ запереть его въ трубкѣ и налить въ одинъ конецъ ея ртути: Мариотъ и Бойле, употребляя сіе средство, примѣтили, что когда столбъ воздуха, налитый въ трубку, равенъ 14 дюймамъ, тогда воздухъ сжимается на одну тяжесть съ половиною; ибо онъ тогда держитъ на себѣ чрезъ отверстіе тяжесть атмосферы, равную 28 дюймамъ ртути, и сверхъ сего 14 дюймовъ ртути въ трубкѣ.

Воздухъ сжимается на половину, когда столбъ ртути, ему належащій, есть 28"; ибо тогда тяжесть, его сдавливающая, есть тяжесть атмосферы=28" ртути и еще 28" ртути, налитой въ трубкѣ, т. е., въ двое больше обыкновеннаго. Изъ сего примѣчанія они заключили, что сжатіе воздуха всегда бываетъ равно давленію.

Но сіе заключеніе справедливо только до нѣкоторой степени; ибо примѣчаетъ Д'Аламбертъ, когда воздухъ будетъ сжатъ въ че-

тыре раза больше, тогда требует онъ силъ несравненно большихъ, нежели законы предполагаются симъ общимъ правиломъ къ его сжатію, и, сверхъ того, естли онъ будетъ сжатъ до того, что части его будутъ другъ друга касаться, то какими образомъ можно будетъ его дагѣ сжать, естли онъ, какъ тѣло, непроницаемъ? Согласно съ симъ Боергавъ подозреваетъ, что естли воздухъ будетъ сжатъ на $\frac{1}{10000}$,³⁰ тогда части водяныя, масляныя, спиртовыя, соляныя, въ немъ содержащіяся, составятъ собою твердую массу, коей сдвинуть будетъ и невозможно; ибо тѣла сіи не имѣютъ упругости; его можно сдвинуть только въ частяхъ, совершенно ему принадлежащихъ и упругихъ. Все, однако жъ, къ давленію сему потребно будетъ больше силъ, нежели сколько предполагается правиломъ Бойле и Мариота.

Изъ сего слѣдуетъ, что плотность воздуха, начиная отъ самаго высшаго слоя атмосферы до самой поверхности земли, растетъ; но мы примѣтили, что нѣтъ постоянного правила, опредѣляющаго сію плотность въ различныхъ отъ земли разстояніяхъ. Одинъ только непосредственный опытъ можетъ дать точную мѣру плотности каждаго слоя, но, говоря вообще и по приближенію, можно положить, что плотность сія растетъ въ обратномъ содержаніи разстояній отъ земли.

2. Второй способъ сжимать воздухъ есть приводить данную его массу въ меньшее пространство.

На семъ основаны воздухострѣльные ружья. Строеніе ихъ, главнымъ образомъ, состоитъ въ томъ, что, вмѣсто пороху, заряжаются они крѣпко сгущеннымъ воздухомъ; какъ скоро курокъ спустится, сей воздухъ, упругостию своею, съ великимъ стремленіемъ ударяетъ на пулю, или дробь, которая можетъ, по сообщенной ей силѣ, летѣть на 20, или на 30, шаговъ и пробить довольно толстую доску. Сіе ружье различно отъ огнестрѣльнаго тѣмъ, что изъ него однимъ зарядомъ можно стрѣлять много разъ; ибо сгущенной въ немъ воздухъ не вдругъ развивается; однако жъ первый выстрѣлъ обыкновенно бываетъ сильнѣе всѣхъ послѣдующихъ.

На семъ также основанъ, такъ называемый, сжимательный фонтанъ. Строеніе его состоитъ въ томъ, что сквозь воду процѣ-

³⁰ Бюфонъ утверждаетъ, что Галлесъ сдвинулъ воздухъ на $\frac{1}{1531}$ его объема; сіе зависитъ отъ состоянія воздуха и мѣста.

живается воздухъ въ пространство, надъ нею поставленное. Когда въ семъ пространствѣ находящійся воздухъ довольно сгустится давленіемъ чрезъ воду новаго, тогда къ дну воды прикрѣпляется трубка и выводится вверхъ: сгущенный воздухъ, дѣля воду съ великою силою, гонитъ ее въ трубку и заставляетъ бить изъ трубки вверхъ.

Естьли легкое въ животномъ сжимается и растворяется съ такою удобностію, какъ мы обыкновенно чувствуемъ, симъ одолжены мы упругости воздуха; естьли мы не чувствуемъ тяжести, давящей насъ атмосферы, сіе такъ же происходитъ отъ упругости воздуха и отъ давленія его во всѣ стороны. Сія тяжесть должна быть очень велика; ибо давленіе столба атмосферы равно 32 футамъ воды; кубическій футъ воды \doteq 70 фунтамъ; слѣдовательно, столбъ воды въ 32 фута высоту, квадратный футъ въ основаніи \doteq 2240 фунтамъ.

Тѣло человѣка средняго росту \doteq 31360 фунтамъ \doteq давленію атмосферы на все тѣло человѣка. Сія тяжесть, конечно, задавила бы человѣка, естьлибы 1) воздухъ, въ немъ содержащійся, не противодействовалъ внѣшнему давленію, и естьли бы 2) упругость вмѣстѣ не возрастала съ степенями давленія. По сему послѣднему свойству воздуха, малѣйшее его количество можетъ противувѣсить всему столбу атмосферы равнаго основанія. Чтобъ утвердить сіе, подъ стеклянной сосудъ ставятъ нижнюю часть барометра, въ коемъ ртуť стоитъ открыта. Сосудъ такимъ образомъ пресѣкаетъ сообщеніе барометра съ внѣшнимъ воздухомъ, и на одномъ себѣ содержитъ все давленіе атмосферы и, слѣдовательно, ртуť давится воздухомъ, только подъ сосудомъ находящимся, между тѣмъ давленіе сіе равно давленію всей атмосферы; ибо барометръ не падаетъ.

Подобнымъ образомъ можно исчислить давленіе атмосферы на весь шаръ земной. Данныя количества къ сему суть:

Радіусъ земли \doteq 1500 миль.

Діаметръ. . . \doteq 3000 —

Полагая 2500 сажень на милю, діаметръ \doteq 7,500,000 сажень \doteq 45,000,000 фута; принимая діаметръ въ окружности, какъ 7 22, будетъ окружность сія ¹¹ \doteq 6,364,285,695,000,000 футовъ квадратныхъ; давленіе воздуха на квадратной футъ, по предыдущему, 2240,

¹¹ Слѣдуетъ читать, поверхность шара.

сѣдов., давленіе на весь шаръ 14,355,999,956,800,000,000; по Бернуліевой выкладкѣ, различіемъ въ данныхъ, 6,687,360,000,000,000.

На, тиѣстѣи и упруѣости воздуха основаны всякаго рода трубы, лиѣеры, сифоны, насосы и, такъ называемой, послушной фонтанъ или фонтанъ прерывающійся, коеѣ игра состоитъ въ перемѣнномъ дѣйствіи атмосферы на маленькое отверстие. Когда сіе отверстие заливается восходящею водою, фонтанъ бить перестанетъ; ибо перестанетъ давить воздухъ. Но когда вода упадетъ и отверстие останется свободнымъ, воздухъ опять начнетъ свое давленіе, и вода ударится вверхъ. Вообще въ трубкахъ и насосахъ все дѣйствіе зависитъ отъ давленія внѣшняго воздуха и отъ разрѣженія внутренняго. Мы уже примѣтили, что вода не можетъ возвыситься въ трубкѣ, какъ на 32 фута, или, примавъ въ счетъ треніе, на 25 футовъ. Но въ Севмалѣ одинъ художникъ хотѣлъ поднять ее на 60 футовъ; видя безуспѣшность своихъ усилій, онъ осердился и ударивъ топоромъ трубку на 10 футовъ выше горизонтальной поверхности воды, сдѣлалъ отверстие и, сверхъ чаянія, увидѣлъ, что вода поднялась на желаемую высоту. Сей опытъ, не опровергая Торричелліева положенія, изъясняется слѣдующимъ образомъ: дѣйствіемъ поршня, вода поднялась на 32 фута; въ 10 футахъ сдѣлано отверстие, въ которое внѣшній воздухъ удара, по давленію своему внизъ, 10 футовъ подъ нимъ лежащей воды прогналъ внизъ, а 22 фута, по давленію своему вверхъ, поднялъ еще на 32 фута, и, слѣдовательно, вода стала выше 60-ти футовъ.

ОТДѢЛЕНІЕ ВТОРОЕ.

0

воздухъ атмосферическомъ, совокупно съ телами, въ немъ содержащими.

Доселѣ разсуждали мы объ атмосферѣ, какъ о тѣлѣ простомъ и однородномъ: но сіе мы дѣлали только по тому, что, выпустивъ изъ виду тѣла, въ нее входящія, удобно можно разсмотрѣть свойства, собственно ей принадлежащія. Теперь мы будемъ разсуждать о сей массѣ не всей ея оцѣси. Атмосфера состоитъ изъ слоевъ, какъ то изъ новѣйшихъ опытовъ извѣстно, на 60 верстѣ. Сіе пространство физики раздѣляютъ на слои или полосы, и сіи полосы, начиная съ

самого ихъ верху, естественно должны болѣе и болѣе густѣть, и слой самой плотнѣйшей и наиболѣе давимый есть ближайшій къ землѣ

По опытамъ извѣстно, что въ семь слоѣ находятся только одна третія часть чистаго жизненнаго воздуха, а прочія состоятъ изъ паровъ всякаго рода, растворенныхъ въ воздухѣ нефитическомъ, селитряномъ и проч. и проч. Сія часть жизненнаго воздуха, кругообращаясь отъ растений къ животнымъ, содержитъ бытіе сихъ послѣднихъ такъ, что если бы сей воздухъ въ слоѣ нашей атмосферы исчерпать, въ ту жъ минуту все бы на землѣ умерло. На какомъ тонкомъ волоскѣ Промыслъ держитъ жизнь твореній!

Электрическіе амѣи, металлическіе проводы, уединенные полюсы желѣза, доказываютъ, что воздухъ безпрестанно бываетъ напоенъ электрическимъ веществомъ. Термометръ, возвышеніемъ своимъ даже въ странѣ, лежащей надъ облаками, показываетъ, что въ атмосферѣ безпрестанно держится извѣстная степень теплоты.

Но чтобъ познать подробнѣе смѣсь испареній, плавающихъ непрестанно въ атмосферѣ, мы раздѣлимъ ихъ: 1) на водяныя; 2) растений; 3) животныхъ; 4) ископаемыхъ.}

1. Испаренія водяныя. Галей нашелъ, что изъ одного Средиземнаго Моря испаряется, дѣйствіемъ одной теплоты, 52,800,000,000 бочекъ воды. Если сію мѣру принять точкою сравненія, какое должно быть количество испареній изъ всѣхъ морей, рѣкъ, источниковъ, озеръ?

2. Испаренія растений. Обыкновенное дерево испаряетъ въ день около 200,000 или болѣе 26 фунтовъ. Сверхъ сихъ испареній, воздухъ беспрестанно наполненъ сѣменами растений, кои, переносясь вѣтромъ, часто падаютъ и пускаютъ корень на зданіяхъ, башняхъ и проч. Гніеніе растений наполняетъ воздухъ такъ же тонкими частями, маслами, соками, въ пары превращенными.

3. Испаренія животныхъ. Кейль полагаетъ испареніе одного человека въ сутки въ 31 унцію, и, слѣдовательно, 707 фунтовъ въ годъ. Въ воздухѣ плаваютъ такъ же часто сѣмена, или лица, животныхъ. Простой опытъ согнившаго мяса и покрывающагося чрезъ часъ тысячею червей, довольно сіе утверждаетъ. Часто видны были на кровляхъ домовъ красныя пятна послѣ дождя, и народъ принималъ ихъ за кровавыя капли, падающія съ неба. Но это не что другое, какъ влажность, каковую обыкновенно испускаютъ ба-

бочки въ своемъ перерожденіи, и которая, поднявшись на воздухъ, потомъ падаетъ вмѣстѣ съ дождемъ. Часто самыя бабочки раздраются вѣтромъ, и части ихъ падаютъ въ видѣ краснаго дождя. Въ Африкѣ есть родъ насекомыхъ, которыя, поднимаясь вдругъ, летятъ полосой, въ видѣ кроваваго дождя. Въ Нигриціи падаетъ холодной дождь, которой естли коснется къ тѣлу, точитъ его и вѣсть, а ежели упадетъ на платье, оставляетъ послѣ себя червей и моль. Изъ сего видно, что воздухъ содержитъ въ себѣ множество сѣмянъ и яицъ всякаго рода.

4. Испаренія ископаемыхъ. Подъ сими именемъ можно разумѣть тонкія части, отвязывающіяся отъ металловъ и минераловъ и поднимающіяся на воздухъ. Изверженіе огнедышущихъ горъ, землетрясенія, главнымъ образомъ въ семъ отдѣленіи дѣйствуютъ. Такимъ образомъ все въ природѣ кружится, и изъ земли переходя на воздухъ, съ воздуха падая на землю, существа попеременно разрушаются и, изъ самаго разрушенія своего, возраждаются.

Такимъ образомъ то, что мы называемъ атмосферою, не есть воздухъ, но смѣсь воздуха жизненнаго съ умерщвляющимъ или азотическимъ, держащая въ растворѣ милліоны частей всякаго рода и изъ всѣхъ царствъ природы.

И сія-то смѣсь частей огненныхъ, водяныхъ, металлическихъ, сѣрныхъ, сіе сіяніе воздухонъ разнаго рода, производитъ всѣ метеры, о коихъ въ послѣдствіи говорить мы будемъ.

Атмосфера три рода имѣетъ временъ: 1) въ степени теплоты; 2) въ тяжести, и 3) въ влажности. Степень теплоты измѣряется термометромъ; степень тяжести барометромъ; степень влажности гидрометромъ.

0 термометрахъ.

Vincleri Phisica, pag. 1272.

Гдѣ природа положила предѣлы теплоты и стужи? Важный вопросъ безъ отвѣта. Между тѣмъ какъ изнѣженный Парижанинъ наполняетъ всю Европу жалобами на чрезвычайную стужу 1709 и 1776-го годовъ, когда термометръ Реомюровъ упалъ на 15°, житель Петербурга прогуливается спокойно въ сей степени холода, и называетъ холоднымъ то только время, когда термометръ падаетъ на 30 и 40°. Но Петербургская зима можетъ похвастаться весною передъ зною Енисейска, гдѣ термометръ падаетъ на 60 и 70°. Предъ зно-

ном Красноярска, гдѣ ртуть безъ помощи, искусственнаго холода, замерзаетъ;¹⁰ и между тѣмъ въ сихъ суровыхъ мѣстахъ обитаютъ люди, животныя, насекомыя и распускаются розы. Можетъ быть, сухость сихъ мѣстъ немало умѣряетъ дѣйствіе морозовъ, но всего болѣе умѣряетъ его привычка и постепенное переходеніе.

Д. Форднэзъ, переходя постепенно изъ теплаго покоя въ жарчайшій, выдержавъ, наконецъ, чрезъ двадцать минутъ жаръ во 100 и 120°; пульсъ его въ сіе время совершалъ 145 ударовъ въ минуту.

О барометрѣ.

Барометромъ измѣряютъ тяжесть воздуха. Онъ получилъ бытіе свое отъ Торричеллиевой трубки и опытовъ Паскаля. Строеніе его состоитъ въ томъ, чтобъ въ стеклянную трубку налить чистой ртути и прутомъ, при раскаленныхъ угольяхъ, выгнать воздухъ, какъ изъ ртути, такъ и изъ самой трубки, и потомъ опустить отверстиемъ ея концомъ въ стаканъ, или маленькой сосудъ, открытый совершенно, или обернутой лайкою съ отверстиями. Известно, что ртуть станетъ около 28 дюймовъ. Сію трубку прикрѣпляютъ къ дощечкѣ, раздѣленной на 29 дюймовъ. Два верхніе дюймы раздѣлены на маленькія части, и сіи части означаютъ перемѣну высоты; ибо ртуть не восходитъ выше 29, и не падаетъ ниже 27 дюймовъ.

Если бы можно было барометръ совершенно предохранить отъ вліянія тепла и стужи, онъ былъ бы вѣрнѣе; ибо ртуть и стекло, не будучи сжимаемы, ни расширяемы, никакою постороннею силою, показывали бы только, степенью своей высоты, степень давленія.

Барометръ обыкновенно употребляютъ къ предугаданію погоды, но сей оракулъ очень часто лжетъ, или изъясняется темно. Хотя на дощечкѣ, прикрѣпленной къ барометру, и означены при разныхъ степеняхъ восхожденія его, разные перемѣны атмосферы, но понеже сіи перемѣны не всегда постоянно связываются съ степенями тяжести воздуха, то барометру и нельзя совершенно вѣрять. Не всегда при одной степени тяжести бываетъ прекрасное время, и не

¹⁰ Гмелинъ, Паласъ, Далиль, въ путешествіяхъ и запискахъ Академіи. Къ замерзанію ртути, по новѣйшимъ изслѣдованіямъ Д. Блага и Кавендиша, нужно 40° стужи по Фаренгейтову термометру.

всегда при другой идетъ дождь. Галей предлагаетъ намъ общія только показанія перемѣнъ; естли они не столь опредѣленны и близки, какъ бы мы желали, за то они вѣрнѣе: 1) Въ тихое время, когда должно ожидать дождя, ртуть обыкновенно стоитъ ниже 28, и поднимается, когда время располагается яснѣе. 2) Когда должно быть вѣтрамъ и дождю, ртуть упадаетъ болѣе, или менѣе, судя до вѣтру; и такъ можно вѣрять, что время перемѣнится, на примѣръ, на лучшее, когда ртуть, возвысившись въ трубкѣ, продолжаетъ постоянно ити вверхъ, и, напротивъ, прочія перемѣны ртути очень мало связаны съ перемѣнами воздуха и не всегда имъ отвѣчаютъ. Причины частныхъ перемѣнъ, примѣчаемыхъ въ барометрѣ, Галей полагаетъ: 1) въ перемѣнѣ вѣтровъ; ибо примѣчено, что между тропиками, гдѣ вѣетъ постоянный вѣтръ, барометръ не перемѣняется, какъ только на пять линій; 2) въ восхожденіи и низверженіи паровъ, коими воздухъ безпрестанно бываетъ наполненъ.

Много очень спорили, когда въ первой разъ примѣтили, что барометръ, будучи потрясаемъ въ темнотѣ, озарялся свѣтомъ; но споры сіи кончились, какъ скоро точнѣе опредѣлили явленія электрической силы; ибо, въ самомъ дѣлѣ, извѣстно, что потрясаемый такимъ образомъ барометръ попеременно то притягивалъ, то отражалъ тонкія части.

О гидрометрѣ.

Гидрометромъ измѣряется сухость, или сырость, воздуха. Строевіе гидрометра главнымъ образомъ состоитъ въ выборѣ какого нибудь вещества, отъ сырости удобосжимаемаго и разширяемаго. Простая веревка, поелику она въ сыромъ воздухѣ обыкновенно дѣлается короче, а въ сухомъ длиннѣе, даетъ самой простой гидрометръ, но онъ не вѣренъ; ибо сырость, напоивъ разъ веревку, не можетъ изъ нея испариться, какъ по малу, и въ продолженіи сего ясно, что перемѣны ея не будутъ соразмѣрны и сообразны перемѣнамъ воздуха. Волосы, колосья, пергамень, жилы животныхъ, по чувствительности своей къ впечатлѣніямъ воздуха, дали физикамъ понятія гидрометровъ. Но всѣ они не совершенны, по тому что нельзя при нихъ сыскать двухъ постоянныхъ точекъ оравненія, и что чувствительность ихъ отъ времени притупляется. О. Мерсенъ узнавалъ по тону струны степень сырости: когда струна давала тонъ ниже, это значило, что воздухъ отсырѣлъ, и напротивъ. Лучшій изъ

гидрометръ есть представленный Французской Академіи Наукъ Г-мъ Делю. Онъ состоитъ въ пустомъ цилиндрѣ слоновой кости, въ коемъ утѣрждается стеклянная трубка и наполняется до известной высоты ртутью. Известно, что слоновая кость, будучи размочена, распускается, и, напротивъ, будучи высушена, сжимается. Понятно послѣ сего, что ртуть въ трубкѣ должна возвышаться въ сухое время и упадать въ сырое. Сей гидрометръ имѣетъ то преимущество предъ прочими, что въ немъ можно сыскать два постоянные предѣла и средину раздѣлить на градусы. При всемъ томъ, однако жъ, сей инструментъ, по многимъ причинамъ, требуетъ еще много поправокъ. Все со временемъ.

СТАТЬЯ ТРЕТІЯ.

о

воздухъ въ движеніи.

Движеніе воздуха можно раздѣлить на два рода: 1) теченіе или волненіе его по известному направленію; 2) сотрясеніе. Первое есть вѣтръ, второе звукъ.

I.

о

вѣтрахъ.

Вѣтры дуютъ съ различныхъ сторонъ, и по сему различію имѣютъ свои имена. Въ мореплаваніи нужно было какой либо изъ нихъ означить особливимъ именемъ; и по тому, начиная отъ четырехъ главныхъ странъ свѣта, и раздѣляя постепенно кругъ, установили 32 вѣтра, означивъ каждый изъ нихъ Голландскимъ именемъ, что все можно видѣть на компасѣ, гдѣ 4 буквы *n 2 n e*, значить Нордъ, *quart za Nord est* (*boreas quadrans ad boream*), и такъ далѣе.

Сверхъ сего раздѣленія мореплавателей, географы вводятъ свое и дѣлятъ вѣтры на 4 рода: въ первомъ поставляютъ вѣтры общіе и постоянные; въ другомъ періодическіе и повременные; въ третьемъ вѣтры съ моря и суши; въ четвертомъ свободные или переменные.

Постоянный вѣтеръ дуетъ между тропиками, на сѣверной сторонѣ съ сѣверовостока, и на южной съ юговостока. Наибольшее

его вліяніе есть на Морѣ Тихомъ, такъ названномъ отъ Магеллана, по причинѣ правильности вѣтровъ, на немъ дующихъ.

Вѣтры періодическіе бывають на морѣ и сушѣ, какъ то между Африкою и Мадагаскаромъ. Въ Греціи они называются эте-зіями и дуютъ во время песьихъ дней (Caniculae).

Вѣтры съ моря обыкновенно дуютъ съ девяти часовъ утра до 3-хъ часовъ полудня, а съ сего времени начинаютъ дуть вѣтры съ суши.

Вѣтры непостоянные находятся вездѣ, и доселѣ ни какихъ законовъ наблюденіе постановить не могло.

Свойство физическое вѣтровъ различно по различію мѣстъ, чрезъ кои они проходятъ. Они бывають холодны, жарки, влажны, сухи и проч. Достоинно примѣчанія, что одинъ и тотъ же вѣтръ въ различныхъ странахъ различныя имѣетъ свойства; на примѣръ: вѣтры западныя въ Голландіи дождливы, въ Канадѣ сухи и благо-растворенны; вѣтры полуденныя вездѣ влажны, но въ Египтѣ и Африкѣ сухи; юговосточный вредный вѣтръ сожигаетъ всѣ плоды въ Провансѣ, и очень здоровъ въ нѣкоторой части той же провинціи; сѣверный вѣтръ, опасный, очень холодный въ Польшѣ, умѣренъ и здоровъ въ Итали и проч. ¹³

Скорость вѣтровъ по новѣйшимъ наблюденіямъ надъ движеніемъ облаковъ и другимъ зависящимъ отъ нихъ явленіямъ, опредѣлена отъ 12 до 70, 80 и 123 футовъ въ секунду.

За Гангомъ сила вѣтровъ иногда бываетъ столь велика въ половинѣ Маія, что они поднимають тучи пыли, и въ продолженіи четырехъ, или пяти, дней бываетъ непрерывная ночь. На островѣ Мальтѣ, во время сильной бури, были двинуты съ мѣста двѣ величайшія пушки и брошены на нарочитое разстояніе. Въ Аравіи, въ Африкѣ, вѣтры, говоритъ Графъ Бюфонъ, поднимають цѣлыя горы пещу и переносятъ ихъ части на нѣсколько миль въ море, гдѣ, опустивъ, и составляютъ мели, и даже острова. На Антильскихъ островахъ и Мадагаскарѣ бѣшенство вѣтровъ бываетъ столь велико, что они исторгають и уносятъ деревья, растенія, животныхъ и съ

¹³ Аравійской вѣтръ самуиъ, проходя чрезъ сѣверныя горы и песчанныя степи около рѣки Тигра, 1668 году, въ Басорѣ, въ 20 дней лишиль жизни около 4,000 человекъ. Животнымъ, шерсть нѣбующимъ, онъ былъ безвреденъ; можетъ быть, тутъ вышивается электрическая сила.

полосами земли, на коихъ они находились. Они возвращаютъ вспять рѣки и осушаютъ ихъ, срываютъ горы и утесы, открываютъ бездны и разсѣлины, и перемѣняютъ авцо. сихъ несчастныхъ странъ. Сего недовольно. Въ «Journal des savans» 1680-го года писали, что не далеко отъ Варшавы буря сорвала цѣлую колокольню и, перенесши ее съ колоколами, бросила сію громаду на одно зданіе, далеко отъ церкви отстоящее. Такова есть сокращенная естественная исторія вѣтровъ. Приступимъ къ розысканію причинъ, ихъ производящихъ. Разрушеніе равновѣсія въ атмосферѣ есть ближайшая причина вѣтровъ; но чѣмъ разрушается сіе равновѣсіе?

Декартъ и его послѣдователи, ⁵⁴ для изъясненія сего вопроса употребляютъ сравненіе золипила. Въ самомъ дѣлѣ, положишь, что въ нѣдрахъ земли гнѣздится непрестанно великое количество огня, влажныхъ и сѣрныхъ матерій, которыя, загараясь, естественно должны производить сильное испареніе, которое, прорываясь въ воздушное пространство, гонитъ передъ собою воздухъ, колеблетъ, и производитъ вѣтръ. Такимъ образомъ земля будетъ великій золипилъ, а разсѣлины и пещеры будутъ ея жерла. Сіе изъясненіе остроумно и просто, но оно не объимаетъ всѣхъ явленій и перемѣнъ вѣтровъ; ибо послѣ его остается спрашивать: отъ чего между тропиками вѣетъ постоянный вѣтеръ? отъ чего въ другихъ мѣстахъ онъ перемѣняется? отъ чего направленіе его непостоянно? ⁵⁵ отъ чего днемъ дуетъ съ моря, ночью съ земли, и проч. и проч? Д' Аламбертъ, въ славномъ своемъ разсужденіи «Sur la cause générale des vents», рѣшить всѣ сіи вопросы, полагая главною причиною вѣтровъ притяженіе луны и солнца, и сколь ни трудно кажется исчислить и опредѣлить сей родъ прилива и отлива, но противъ всеобщающей его математикки ни что не устояло, и Берлинская Академія Наукъ должна была съ удивленіемъ отдать ему справедливость. Между тѣмъ, однако жъ, когда разсматриваютъ его твореніе безъ блистательнаго прибора выкладокъ, теорія его много терлетъ вѣроятности, и мнѣніе, что причина вѣтровъ зависитъ отъ различной степени теплоты и стужи, выигрываетъ надъ его остроуміемъ своею простотою, или,

⁵⁴ Rohault, Phys.

⁵⁵ Кирхверъ привѣтилъ въ своемъ сочиненіи: «Mundus subterraneus», что одна гора посылала отъ себя сѣверный вѣтръ въ Римъ, южный въ мѣста, лежащія за нею, восточный въ землю Сабинскую, и западный въ Вестиндскую.

по крайней мѣрѣ, тѣмъ, что сіи понятія намъ знакомѣе и однороднѣе. Это правда, говоритъ Бюфонъ, что нельзя не принять въ отчетъ, въ изъясненіи начала вѣтровъ, притяженія луны и солнца, но сіе начало можно принять только содѣйствующимъ, а не главнымъ; ибо перемѣны теплоты и стужи очевидно болѣе имѣютъ вліянія на вѣтры, нежели притяженіе луны и солнца, непостоянство, неправильность вѣтровъ ни какъ не изъясняющее, даже имъ противорѣчающее.

Но если различныя степени теплоты и стужи даютъ намъ понятъ разрушеніе равновѣсія въ атмосферѣ, они, однако жъ, не могутъ удовлетворить всѣмъ явленіямъ вѣтровъ. Къ дѣйствию солнца, разжижающаго столбъ атмосферы, надъ коимъ оно стоитъ и который отъ сего долженъ подняться вверхъ и потомъ пасть, рассыпаться на столбы смежныя и тѣмъ самымъ двинуть ихъ съ мѣстъ и произвести волненіе, къ сему дѣйствию, яко главному, надобно присовокупить: 1) лѣсныя и гористыя страны, изъ чего изъясняется вѣтръ, обыкновенно изъ нихъ дующій на земли плоскія и песчаныя; 2) пары, отягочающіе воздухъ, и облака, давящія его и гонящія предъ собою; 3) грозу, раздрающую полосы воздушныя; 4) воздухъ, отвязывающійся отъ злаковъ и животныхъ, во время ихъ гніенія, и входящій въ нихъ, во время ихъ растенія; изъ чего понятно, что въ одномъ случаѣ воздухъ дѣлается упружѣе и полнѣе, а въ другомъ слабѣе и тонѣе, отъ чего въ сіе время въ намихъ странахъ бываетъ жестокой западный вѣтеръ; 5) разность остывшій воды въ земли, песка и глины, изъ чего изъясняется, для чего днемъ дуетъ вѣтръ съ охладѣвшей воды на теплую землю, а ночью съ холодной земли на теплую воду; песчаная земля разгорячаетъ больше воздухъ, нежели глинистая, и по тому вѣтръ долженъ перемѣняться; Тихое Море, поелику мало имѣетъ острововъ, то степень разгоряченія въ немъ одинакова, и по тому вѣтры постоянны; 6) дѣйствіе солнца между тропиками всегда почти прямое, изъ чего изъясняется правильность вѣтровъ, въ жаркомъ поясѣ дующихъ; 7) горы, утесы, зданія, лѣса, полагая препятствія воздушному току, иногда умедляютъ его, иногда отражаютъ, откуда изъясняется, для чего вѣтры часто перемѣняютъ свое направленіе; 8) наконецъ къ сему причинамъ можно отнести притягательную силу луны, производящую въ воздухъ отливъ и приливъ

Причину различныхъ физическихъ свойствъ, какія имѣютъ вѣ-

тры, должно искать въ свойствахъ странъ, чрезъ кои они проходятъ! Сѣверный вѣтръ, проходя чрезъ льды и снѣга, бываетъ холоднѣе, морской приноситъ съ собою влажноты и проч.; изъ сего же должно изъяснить и вредоносное вліяніе вѣтровъ. Селитрянныя, иногда ядовитыя, иногда жгучія, части, кои оны съ собою приносятъ, производятъ всѣ сія дѣйствія, иногда спасительныя, иногда смертоносныя.

Впрочемъ, польза вѣтровъ столько же ощутительна, сколько и волненіе воды. Атмосфера загнила бы, подобно озеру, безъ движенія, естли бы они ее не колебали и частей ея не перемѣшивали.

II.

о

з в у к ъ.

Пораженіе слухового нерва отъ потрясенія воздуха есть звукъ. Тѣло, сообщающее сіе потрясеніе воздуха, называется звонкимъ. Между тѣмъ надобно примѣтить, что сіе потрясеніе должно совершаться размахами, или должно быть дрожащее, *motus vibrationis*, и, слѣдовательно, тѣло сіе должно быть эластическое, твердое. Мы будемъ разсуждать о звукѣ: 1) въ самомъ тѣлѣ звучащемъ; 2) въ воздухѣ, звукъ переносящемъ, и 3) въ органѣ, чрезъ который звукъ переходитъ къ душѣ.

I. О звукѣ въ самомъ тѣлѣ звучащемъ. Не всякое потрясеніе, и даже не всякое потрясеніе, совершаемое размахами, даетъ звукъ. Въ тѣлѣ звучащемъ надобно различать два рода потрясеній: одни суть цѣльныя, а другія частныя; первыя перемѣняютъ болѣе, или менѣе, фигуру тѣла, а другія производятъ совсѣмъ непримѣтно. Одни цѣльныя потрясенія не могутъ производить звука, къ сему потребны частныя; одинъ опытъ докажетъ всѣ сія предложенія. Ударенная крѣпко струна, вышедъ изъ прямаго своего положенія, *AO*, принимаетъ видъ параллелограмма, и сперва становится въ положенія *abc*, а потомъ отскочивъ, пріемлетъ видъ *atc*, и при объихъ сихъ перемѣнахъ очевидно дѣлается длиннѣе, и, слѣдовательно, перемѣняетъ свою фигуру.

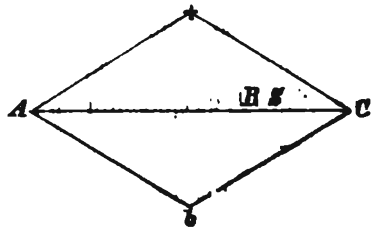

Предложеніе первое. Здѣсь должно примѣтить, что струна, при удареніи, говоря строго, не дѣлаетъ изъ себя угла *ABC*, но

совершаетъ кривую линію; сіе происходитъ отъ того, что будучи управляема двумя силами, изъ коихъ она влечетъ ее постоянно въ C , гдѣ она утверждена, а другая R и S , откуда она отведена уда-ромъ, она должна повиноваться двумъ движеніямъ, одному постоянному въ C , а другому въ R , и которое не можетъ быть равномерно; ибо въ то время часть B должна пройти разстояніе BR , другая часть T должна совершить разстояніе BS , меньшее перваго; сложивъ сіи два движенія по извѣстному закону, должно произойти движеніе ореднее криволинейное. То же должно сказать и о сторонѣ ABC ; еслии сіе движеніе размаха дается струнѣ смычкомъ, коего волосы намазаны саломъ, струна задрожитъ, но не дастъ ни какого звука; къ сему нужны потрясенія частныя.

Предложеніе второе. Сію истину первый открылъ Перольтъ, за нимъ Каре, а доказалъ и объяснилъ Де Лагиръ. Ударьте струну на клавишинѣ, она дастъ звукъ; коснитесь къ ней сукномъ, она будетъ еще сотрясаться, но звукъ исчезаетъ; ибо сіе прикосновеніе уничтожаетъ частное и непримѣтное ея дрожаніе.

Изъ сего слѣдуетъ, что чѣмъ болѣе будетъ въ твердомъ тѣлѣ упругости, тѣмъ оно будетъ звончѣе; для сего-то струны обыкновенно дѣлаютъ изъ тннутой стали, семилора и проч.

Звуки, издаваемые тѣлами звучащими, обыкновенно называются тонами или голосами; тоны раздѣляютъ вообще на два рода: на тяжелые и тонкіе, или на низкіе и высокіе. Тоны раздѣляются между собою числомъ потрясеній, и тонъ бываетъ въ двое выше, еслии потрясеній даетъ онъ въ двое больше въ то же самое время. Но сколько есть тоновъ низкихъ, и гдѣ начинаются высокіе? Не имѣя ни одного постоянного тона, вопроса сего разрѣшить нельзя. Это правда, что у музыкантовъ за постоянный тонъ берется тонъ діапазона, но сей тонъ, по строенію сего инструмента, и даже по самому влиянію атмосферы, перемѣняется. Г. Совреръ нашелъ, что самый высочайшій тонъ, какой только ухо можетъ слышать, совершаетъ 6,400 сотрясеній въ секунду, и самый низжайшій $12\frac{1}{10}$ ¹⁴

¹⁴ Ясно, что нельзя вѣстать 6,400 сотрясеній въ секунду; г. Совреръ дошелъ до сего сравненіемъ. Органная трубка въ 5 футовъ дала 100 потрясеній; слѣдовательно, трубка въ $5+8=13$ футамъ должна дать $\frac{100}{9}=12\frac{1}{9}$, и это былъ самый низжайшій тонъ, какой можно слышать. Трубка въ $1\frac{1}{10}$ дюйма двала самый высочайшій тонъ, и, слѣдовательно, двала 6,400 потрясеній.

разность между ними есть 512, и, следовательно, должно различать добросму. уху 512 различныхъ голосовъ. Это правда, что обыкновенное ухо не можетъ различать ихъ всѣхъ въ непрерывномъ порядкѣ, но чрезъ нѣкоторое разстояніе; между тѣмъ, однако жъ, Эйлеръ полагаетъ восемь октавъ, кои можно различать, и во всякой октавъ удобно раздѣляетъ ухо 43 тона.

Три причины могутъ перемѣнить тонъ или число потрясеній въ струнѣ: 1) ея длина; 2) толстота; 3) степень напряженія или сила, ее натягивающая. Опыты даютъ на сіе три еворемы: 1. Тоны или число потрясеній двухъ струнъ, равныхъ во всемъ прочемъ и различныхъ въ долготѣ, суть между собою въ обратномъ содержаніи ихъ длины; 2. число потрясеній двухъ струнъ, различныхъ только въ толстотѣ, суть между собою въ обратномъ содержаніи ихъ толстоты. Это открылъ первый Пиеагоръ по ударенію молоткомъ въ кузницѣ. 3. Число потрясеній двухъ струнъ, различныхъ въ степени напряженія, содержится между собою, какъ квадратные корни тѣхъ тяжестей, коими они натянута. Изъ всѣхъ перемѣнъ сія послѣдняя чаще встрѣчается и служитъ основаніемъ строя скрипки; но и въ клавесинахъ, гусляхъ, арфѣ и проч., всѣ сіи перемѣны имѣютъ мѣсто.

2. О звукѣ въ воздухѣ. Разсуждая о звукѣ, повину онъ, сообщается воздуху, мы примѣчаемъ, что тѣло, звукъ производящее, есть средоточіе сотрясеній, коихъ сфера, переходя отъ ближайшаго слоя воздуха и сообщаясь далѣе, идетъ, расширяясь во всѣ стороны, доколѣ сила удара, раздѣляясь на множество упругихъ частицъ воздуха, не ослабѣваетъ и не исчезнетъ. Это правда, что сего сотрясенія въ воздухѣ примѣтить не можно, но его можно уловить въ нѣкоторыхъ случаяхъ. На примѣръ: великій шумъ, произведенный близъ сосуда воды, струитъ ее и потрясаетъ. Гримальди говоритъ, что въ нѣкоторыхъ войскахъ угадывали приближеніе непріятели, положивъ на барабанъ косточку, которая отъ звука и топота непріятельской конницы дрожала.

Но естли распространеніе и сообщеніе звука зависитъ отъ сотрясеній воздуха, то какимъ образомъ два тона, производя въ одномъ и томъ же воздухѣ различныя сотрясенія, не сливаются? Можетъ ли одна и та же масса воздуха принять на себя и 10 и вмѣстѣ 5 сотрясеній? Это противорѣчить; но сіе противорѣчіе, въ

самомъ дѣлѣ очень сильное, Меранъ разрѣшилъ однимъ очень остроумнымъ и естественнымъ подположеніемъ.

Если можно согласиться, что части воздуха не всѣ равно велики, то можно также допустить, что онѣ не всѣ равно упруги, и, слѣдовательно, не всѣ равно расположены принимать на себя впечатлѣнія звуковъ. Однѣ имѣютъ больше упругости, дѣлаютъ больше сотрясеній, между тѣмъ какъ другія въ то же самое время, не имѣя столько гибкости, и не въ силахъ будучи, принять столь частыхъ и тонкихъ впечатлѣній, остаются безъ движенія. Ударьте другую струну, которая бы требовала меньше сотрясеній и меньше упругости, и онѣ двинутся. Такимъ образомъ въ одной и той же массѣ воздуха однѣ части принесутъ къ уху 10 потрясеній, а другія 5; такимъ образомъ родятся два тона, и не будетъ никакого смѣшенія. Что сообщеніе движенія предполагаетъ однородную упругость, сіе можно видѣть изъ того, что, ударявъ на клавишнѣ сильно одну струну, всѣ стоящія съ нею въ октаву, или, что называется, *al unison*, задрожать, другія будутъ неподвижны.

Разширеніе звука въ воздухѣ тѣмъ сильнѣе и ощутительнѣе, тѣмъ онъ: 1) гуще; 2) упруже. Въ разрѣженномъ воздухѣ, подъ колоколомъ воздушнымъ, нѣтъ ни какого звука, а, напротивъ, въ сгущенномъ онъ бываетъ сильнѣе. То же самое примѣчено въ воздухѣ охлажденномъ и разгоряченномъ, въ двухъ состояніяхъ, гдѣ упругость его бываетъ меньше и больше. Г. Занети по опытамъ узналъ, что сила звука состоитъ въ сложномъ содержаніи плотности и упругости воздуха.

Долго сомнѣвались, можетъ ли вода переводить звуки, особливо по тому, что сжимая ее, не открыли ни малѣйшаго знака упругости; но опытами Мушенбрека, Г. Ардерона и Нолета открыто, что выстрѣлъ изъ мортиры въ водѣ слышенъ былъ другимъ подъ водою; во многихъ садкахъ рыбы на звукъ колокольчика приходятъ брать пищу. Сего не довольно: Нолетъ вытянулъ изъ воды воздухъ, и между тѣмъ, тѣ же примѣтилъ явленія; слѣдовательно, вода можетъ переводить звуки, и, слѣдовательно, она упруга.

Звукъ умножается отъ преломленія и собиранія въ одно мѣсто лучей, по коимъ онъ простирается. На семь основаны слуховыя трубы и рога: Правило для сего рода орудій есть общее,

что, они умножают звукъ сложныхъ содержаній діаметровъ и широты лучей преломленія. На примѣръ: положимъ, что діаметръ SR къ діаметру CD будетъ какъ 2: 4, и звукъ SR къ звуку CD будетъ въ томъ же содержаніи, или онъ будетъ въ двое. Къ сему содержанію надобно присоединить число преломленій, на примѣръ, идучи отъ o , гдѣ начинается труба, дѣлаетъ звукъ одно преломленіе of , а идучи отъ f до C дѣлаетъ два; слѣдовательно, въ DC приходитъ онъ въ двое сильнѣе; нежели былъ въ fe ; и такъ чѣмъ долѣе будетъ труба, и чѣмъ открытъ, и шире конецъ ея RS , тѣмъ она громче. Сіе, однако же, должно разумѣть до извѣстной степени; ибо естли длина трубы съ оной стороны усиливаетъ звуки, то съ другой медленностію многихъ преломленіе смѣшиваетъ ихъ и сливаетъ рѣчь говорящаго.

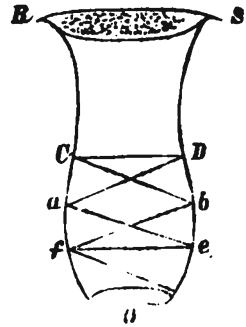

На семъ также основаны эллиптическіе своды, собирающіе звуки, по свойству сей фигуры, въ двѣ точки, и по тому ихъ чувствительно усиливающіе; сюда надлежатъ также говорныя трубы, посредствомъ коихъ непримѣтнымъ образомъ два человека могутъ разговаривать шепотомъ на двухъ концахъ огромной залы.

Скорость звука различна можетъ быть по свойству воздуха, въ коемъ дѣлаемы были наблюденія; самая большая скорость = 1,473 фута въ секунду, а самая меньшая = 1,038

Звукъ, понеже проводомъ своимъ имѣетъ тѣло упругое, то есть воздухъ, слѣдуетъ всѣмъ законамъ, для тѣлъ сего рода природою поставленнымъ: отъ прикосновенія тѣлъ мягкихъ движеніе его умедляется и онъ исчезаетъ; отъ встрѣчи твердыхъ онъ отражается: отраженный звукъ есть эхо или отголосокъ.

Естли звукъ употребить менѣе секунды на протеченіе отъ звонкаго тѣла къ препятствію, отъ коего онъ долженъ отраагаться. отголосокъ повторитъ одинъ только послѣдній голосъ; но естли онъ употребитъ на сіе секунду, онъ повторитъ два, три, и болѣе. Въ Англіи есть мѣсто, гдѣ эхо отдастъ днемъ 14, а ночью 17 слоговъ; есть горы, въ коихъ эхо повторяется нѣсколько разъ. Очевидно, что сіе зависитъ отъ расположенія отражающихъ препятствій, изъ коихъ одно отзываетъ звукъ къ другому. Мушенбрегъ для односложнаго отголоска опредѣляетъ между тѣломъ звучнымъ и препятствіемъ $5\frac{1}{2}$ фута.

3. О Звукѣ въ слуховомъ органѣ. Мы отнесемъ описаніе слуховаго органа къ главѣ объ органическомъ строеніи чловѣка; здѣсь мы примѣтимъ только, что ухо раздѣляется на три главные части: на вѣшнюю, среднюю и внутреннюю. Вѣшняя состоитъ изъ сего хряща, облеченнаго кожей, который мы видимъ; предостановленіе его есть собирать лучи звука въ слуховой проводъ, примыкающій къ, такъ называемой, барабанной плевѣ или перепонкѣ. Сей барабанъ, прилежащій къ слуховому проводу, есть средняя часть уха. Онъ наполняется упругимъ воздухомъ и имѣетъ 4 косточки, изъ коихъ двѣ особливо примѣчательны: одна есть родъ молотка, другая родъ наковальня, и при всякомъ потрясеніи барабанной плевы онѣ ударяются одна объ другую. Сія средняя часть, посредствомъ двухъ окошекъ, закрытыхъ плевомъ, сообщается съ внутреннею частію уха, называемаго лабиринномъ; сей лабириннъ состоитъ изъ предверія, полуокружныхъ проходовъ, наполненныхъ влажностію, и изъ улитки.

Ударивъ вѣшнее ухо и будучи собраны имъ, лучи звука идутъ чрезъ слуховой проводъ и, усиливаясь отъ тѣсноты и кризисны его, приражаются плевѣ барабанной и настраиваются сотрясеніемъ, подобнымъ воздуху, къ ней прикоснувшемуся, и сіе сотрясеніе сообщаютъ молоточку и наковальнѣ, и всему объему воздуха, въ барабанѣ замкнутаго. Одна изъ четырехъ косточекъ, примыкающая къ окну, чрезъ которое соединяется барабанъ съ лабиринномъ, передаетъ сіе движеніе ему и воздуху, его наполняющему, и полуокружнымъ каналамъ и улиткѣ. Такимъ образомъ всѣ сотрясенія, улитка, пуская изъ себя нервы въ мозгъ или прикрѣпляясь къ нимъ, окончиваетъ должность и передаетъ движеніе нервамъ. Но звуки имѣютъ тысячу степеней различныхъ, и душа чувствуетъ ихъ безъ смѣшенія. Какимъ образомъ движеніе одной и той же улитки можетъ долѣтъ всѣмъ симъ степенямъ и отдѣлить ихъ различія? Лекать⁵⁷ очень остроумно сіе изъясняетъ. Самая фигура улитки къ сему способствуетъ: будучи составлена изъ частей раздражительныхъ, она идетъ внизъ, разширяясь постепенно; очевидно, что кольца ея, менѣ согнутыя и лежащія въ основаніи, должны быть менѣ упруги, и понеже они стуживаются постепенно, то естественно, чтобъ упругость части ея шла постепенно.

⁵⁷ Опытъ о чувствахъ Леката долженъ быть у всѣхъ физиковъ предъ глазами.

Такимъ образомъ въ то же самое время, когда одинъ звукъ потрясетъ одну часть, другія, будучи менѣе, или болѣе, упруги, не жели сколько сей звукъ требуетъ, стоятъ неподвижны; ударивъ другой голосъ — и они потрясутся и передадутъ потрясеніе соотвѣтствующимъ имъ нервамъ; такимъ образомъ множество нервовъ могутъ потрясаться различно; ибо упругость ихъ различна; ибо наконецъ, чтобъ взойти къ первому началу, упругость воздуха различна. Ясно, что сія теорія лежитъ на теоріи Мерана о разрѣженіи звуковъ.

Отсюда изъяснить можно, для чего нѣкоторыя особы не слышатъ, какъ только тонкіе голоса, другія только низшіе. Надобно только предположить, что части улитки, соотвѣтствующія другимъ тонамъ, поврежденіе, или сплетеніе, нервовъ ихъ разорвало, тогда понятно будетъ, что всѣ звуки не въ силахъ будутъ привести ихъ въ движеніе, кромѣ тѣхъ, коихъ степень упругости соотвѣтствуетъ частямъ неповрежденнымъ.

Отсюда также можно изъяснить силу музыки надъ больными и бѣснующимися. Извѣстно, что Давидъ, Асклетадъ, Демокритъ, Галианъ и Тимофей, употребляли сіе средство съ успѣхомъ. Въ 1676 году писали, что въ Семинаріи Ліонской одинъ ученикъ ударенъ былъ вдругъ черною немочью; чрезъ четверть часа узналъ Смотритель о семъ приключеніи, и, испытавъ напрасно всѣ способы, вспомнилъ, что молодой сей человекъ страстно любилъ музыку, велѣлъ играть на флейтѣ; по немногу онъ началъ приходить въ память, образумился и всталъ; его спрашивали, что онъ помнитъ? онъ отвѣчалъ, что слышалъ все, что ему говорили, но не могъ самъ ни говорить, ни двигатьод.

ОВЪ

О Г Н Ъ.

Правило всеобщее, что теплота разширяетъ тѣла, а холодъ ихъ сжимаетъ.

Но теплота есть чувствіе, коего причину должно искать въ тѣлѣ; сія причина должна быть нѣчто вещественное, тонкое, гнѣздящееся во всѣхъ тѣлахъ и части ихъ разширяющее; сіе невидимое и тѣлесное существо, начало теплоты и разширенія, мы назовемъ

огнемъ, ставя слою сіе въ другихъ предѣлахъ, нежели каковыя ему употребленіемъ назначаются.

Холодъ есть отсутствіе чувствія теплоты; основаніе его также должно искать въ тѣлахъ, и хотя понятіе отсутствія не даетъ ему мѣста въ числѣ существъ дѣйствующихъ, понятіе сжатія, которое ему существенно, необходимо предполагаетъ извѣстную силу, я сверхъ сего расширяющей силѣ огня естьли бы тѣла не противопоставляли извѣстной вещественной силы, части ихъ влекущей и вяжущей, она разсѣяла бы ихъ и ни одного бы тѣла твердаго во всей вселенной не осталось; и сію-то противопоставленную силу, начало всякаго сцѣпленія и твердости, назвали мы силою тяготѣнія.

И такъ всѣ тѣла во вселенной покорены двумя борющимися силами, изъ коихъ одна стремится части ихъ разрушить, другая соединить, и всѣ виды тѣлъ, всѣ образы ихъ бытія, не что другое суть, какъ разныя сопряженія сихъ двухъ законовъ.

Ни одинъ изъ сихъ законовъ не существуетъ во вселенной исключительно; ибо нѣтъ во вселенной тѣлъ совершенно плотныхъ, такъ какъ и нѣтъ въ ней тѣлъ совершенно летучихъ. Первое разумляетъ насъ, что части видимыхъ тѣлъ другъ друга не касаются, а второе, что дѣйствию огня, разсѣвающему постоянно, противопоставляется извѣстная сила давленія.

Все пространство между сими двумя крайними точками наполняется бытіями тѣлъ, изъ борьбы двухъ началъ возникающими.

Сихъ бытій, намъ извѣстныхъ, есть три: 1) бытіе твердости; 2) жидкости; 3) летучести.

Всякое тѣло можетъ проходить чрезъ всѣ сіи три состоянія; къ сему надобно только одно изъ борющихся началъ усилить, или ослабить. Такъ въ превращеніи льда въ воду, въ пары, усиливается начало расширенія, огонь, и ослабляется начало сжатія, тяготѣніе; но въ превращеніи паровъ въ воду, и воды въ ледъ, ослабляется огонь, или умножается тяготѣніе.

Въ сихъ превращеніяхъ примѣтить должно, что какъ сила расширенія разъ преодолѣетъ силу внутреннюю, сцѣпленія, части тѣлъ разсыпаться должны въ безконечность; ибо побѣдившая сила сама своего дѣйствія остановить не можетъ; надобно, чтобъ какаянибудь внѣшняя сила ее остановила: сія внѣшняя сила есть давленіе атмосферы. И такъ давленіе атмосферы есть причиною: 1) что

тѣла изъ одного состоянія переходятъ постепенно; 2) что огнемъ не разсѣваются части ихъ въ безконечность. Въ самомъ дѣлѣ, сѣрный или купоросный еѣиръ разсыпается весь, какъ скоро освобожденъ будетъ отъ давленія атмосферы.

Начало сцѣпленія не во всѣхъ тѣлахъ дѣйствуетъ равно, но въ данномъ тѣлѣ оно всегда бываетъ постоянно.

И такъ не во всѣхъ тѣлахъ разрывается сіе начало одинакимъ количествомъ огня, но въ каждомъ своимъ и постояннымъ. Такъ въ еѣирѣ столько оно слабо, сколько разстоянія между частями его велики, и столь много по сему вмѣщаютъ онѣ въ себя огня, что одно только давленіе атмосферы держитъ его рвущуюся силу. По сему должно себѣ представить всѣ тѣла въ видѣ губки, проникнутой и напоенной огнемъ. Сіе сравненіе тѣмъ справедливѣе, что: 1) въ тѣлахъ, какъ въ губкахъ, отверстія различны; 2) что, руководствуясь имъ, можно разрѣшить разширительную силу огня на обыкновенный законъ притяженія: надобно только положить, что части сего вещества болѣе имѣютъ сродства между собою, нежели со всѣми другими тѣлами.

И такъ всѣ тѣла проникнуты огнемъ, но одни болѣе, другія меньше. При равномъ давленіи атмосферы еѣиръ кипитъ и испаряется при 33° термометра, винный спиртъ при 67°, вода при 80°, и сія то разная вмѣстительность огня, при одинакомъ давленіи атмосферы, называется естественною теплотою, а избытокъ ея—температурою тѣла. Температура тѣла одного бываетъ обща всей системѣ тѣлъ, съ нимъ соединенныхъ; на семъ основаны термометры; ибо термометръ всегда измѣряетъ общую теплоту той системы, въ которой самъ онъ стоитъ; но естли бы всѣ тѣла простудить до 0, или спустить до точки замерзанія, количество огня, гнѣвлящагося въ нихъ, было бы различно, и по тому, измѣряя избытокъ его въ каждомъ, термометръ не измѣряетъ всего. И такъ мѣра сія не совершенна, но относительна; совершенная мѣра огня, въ каждомъ тѣлѣ особенно, есть количество распустившагося льду отъ естественной тѣла теплоты; это называется calorimètre.

Понеже никогда тѣло не можетъ замкнуть въ себѣ одномъ избытокъ своей теплоты, изъ сего видно, что огонь непрестанно перемѣщается; упругость его и стремленіе жидкихъ къ равновѣсію вообще доказываютъ то же а ргіогі.

Изъ всѣхъ сихъ примѣчаній видно: 1) что огонь есть тонкое

невидимое вещество; 2) начало теплоты и расширения; 3) что оно гнѣздится во всѣхъ тѣлахъ въ известномъ количествѣ; 4) что, по упругости и равновѣсію своему, непрерывно перемѣщается; 5) перемѣщаясь, въ нѣкоторыхъ тѣлахъ дѣлаетъ избытокъ; 6) сей избытокъ въ известной мѣрѣ производитъ теплоту, а отсутствіе его—холодъ; 7) въ известномъ возвышеніи тотъ же избытокъ превращаетъ состояніе тѣлъ, и есть начало твердости, жидкости и летучести тѣлъ.

 о

горѣніи.

Надобно различать избытокъ огня въ данномъ тѣлѣ отъ горѣнія. Огонь, мы уже видѣли, скопившись въ тѣлѣ и преодолевъ притяженіе частей его и давленіе атмосферы, развязываетъ части, улетаетъ самъ и уноситъ легчайшія съ собою; такимъ образомъ превращаетъ тѣло то въ жидкое, то въ летучее; но при горѣніи, сверхъ сего явленія, примѣчается: 1) пламя или просто, такъ называемый, огонь; 2) тѣло горящее распадается въ пепелъ, известь, или вообще огарки; 3) сіи огарки бываютъ въ металлахъ тяжелѣе самаго вещества огорѣваго. Такъ по опытамъ Бойле серебро сожженіемъ пріобрѣтаетъ $7\frac{3}{4}$ гран., платина 6 и проч.; 4) дымъ.

Понятно, что къ изъясненію всѣхъ сихъ явленій одно естество огня не довѣдетъ: надобно собрать съ нимъ естество тѣлъ горючихъ; опыты Лавоазье къ сему насъ руководствуютъ. Онъ сожегъ ртуть нагрѣваніемъ, и досталъ то, что называется красными огарками ртути или *raesipitatum regae*; сіе сожженіе произвелъ онъ въ умѣренномъ количествѣ воздуха. По измѣреніи воздуха открылось: 1) что воздухъ сей сдѣлался $\frac{1}{4}$, легче, огарокъ того же тяжелѣе; 2) что воздухъ сей оставшійся былъ убійственный, такъ что чистую свою часть онъ потерялъ, и что сію самую часть ртуть въ сожженіи своемъ всосала. Надобно было въ семъ послѣднемъ удостовѣриться. Есть въ Химіи способъ оживлять металлы огнемъ; Лавоазье оживилъ ртуть въ безвоздушномъ мѣстѣ: нашлось что ртуть потеряла пріобрѣтенную прежде $\frac{1}{4}$, въ то же самое время сія потерянная треть нашлась подъ колоколомъ и была не что другое, какъ самый чистый жизненный воздухъ; его сложили съ прежними двумя частями убійственного воздуха, произвелъ воздухъ обмыкнованный.

И такъ во всякомъ горѣніи примѣчать должно: 1) разложеніе

воздуха на его начала; 2) поглощеніе начала кислороднаго веществомъ горючимъ и, слѣдовательно, горѣніе, по истинному его разуму, не что другое есть, какъ разложеніе началъ воздушныхъ и поглощеніе начала кислороднаго тѣломъ горючимъ. Тѣло горючее есть то, которое, при известной степени теплоты, имѣя болѣе сродства съ началомъ кислороднымъ, нежели сколько оно имѣетъ съ огнемъ, увлекаетъ его и всасываетъ. Какъ бы то ни было, огонь, потерявъ основу, на коей онъ утверждался, улетаетъ и невидимо разстилается по всей системѣ смежныхъ тѣлъ.

Еслии тѣло горючее влажно, и влажность его такъ же къ горѣнію располагается, начало ея кислородное смѣшивается съ началомъ кислороднымъ воздушнымъ, а начало влагородное или горючій газъ, по легкости своей, улетаетъ и, встрѣчаясь съ огнемъ, перемѣщающимся и свободнымъ, зажигается и является намъ въ видѣ пламени или огня видимаго. И такъ огонь видимый есть зажженный горючій газъ.

Изъ сего слѣдуетъ, что чѣмъ болѣе въ тѣлѣ будетъ влажности, и по тому горючаго газу, и чѣмъ болѣе при горѣніи будетъ отвязываться огня, тѣмъ пламя будетъ сильнѣе. Отсюда происходитъ дѣйствіе селитры, смѣшанной съ углемъ, и сила пороха.

Но еслии тѣло не имѣетъ влажности, оно раскалится, но не дастъ пламени; отсюда происходитъ, что сырой уголь горитъ съ пламенемъ, а сухой безъ него. Остатки горючаго воздуха; вмѣстѣ съ водяными парами не разложенными, иногда съ газомъ угольнымъ, или постояннымъ воздухомъ, даже иногда съ частями угля не раствореннаго и другими летучими веществами, вытѣсаются столбомъ и называются дымомъ, коего грубыя угольныя части составляютъ сажу. Угольный газъ, отвязывающійся отъ угля, когда они раскалены, растворенный газомъ горючимъ, но не разсѣваемый имъ, стелется въ видѣ снлаго огня и, входя въ голову, причиняетъ ту боль, что называютъ угаромъ. Видимыя остатки горѣнія суть: пепель, зола, уголье, огарки металлическіе, судя по веществамъ горѣвшимъ. Сии огарки, еслии они началомъ кислороднымъ совершенно напоены, болѣе горѣть не могутъ; но въ металахъ начало кислородное, при известной степени теплоты, при раскаленіи ихъ, болѣе имѣетъ сродства съ огнемъ, нежели съ огарками, и по тому,

соединяясь съ нимъ, улетаетъ, а огарки превращаются въ прежнее состояніе металла, и это называется оживлять (*revificare*).

Понеже при всякомъ горѣніи бываетъ поглощеніе начала кислороднаго, ясно, что начало азотическое или убійственное остается не раствореннымъ, и по тому никакое тѣло безъ непрерывнаго возобновленія воздуха горѣть не можетъ, и, напротивъ, чѣмъ чище будетъ воздухъ, тѣмъ горѣніе сильнѣе; ибо тѣмъ быстрее бываетъ соединеніе начала кислороднаго и освобожденіе огня. Отсюда употребленіе жизненнаго газа въ растопленіяхъ металловъ.

Употребленіе огненнаго начала въ горѣніи состоитъ въ томъ, чтобы: 1) зажигать горючій газъ и, вмѣстѣ съ нимъ, производить пламя; 2) содержать тѣло въ должной степени теплоты; 3) перемѣщеніемъ располагать смежныя тѣла къ горѣнію; ибо каждое тѣло горючее бываетъ способно къ горѣнію при своей обыкновенной и постоянной температурѣ. Можетъ быть это по тому, что тѣло горючее не прежде можетъ расположиться къ средству съ началомъ кислороднымъ, какъ уже, дѣйствіемъ разширительной силы огня, собственное средство частей его прервется. Странно, что металлы при умѣренной теплотѣ имѣютъ болѣе сродства съ началомъ кислороднымъ, а при нарочитой степени жара болѣе съ собственными своими частями, откуда оживленіе (*revificatio*); 4) огонь, вылетая изъ тѣла, разогрѣваетъ и разрѣжаетъ воздухъ, и по тому, разрушая равновѣсіе, потрясаетъ атмосферу горѣнія и возобновляетъ воздухъ; отсюда происходитъ, что естѣльи огонь отвязывается медленно, тѣло горитъ съ трудностію или курится.

Изъ предложенныхъ нами понятій объ огнѣ и горѣніи легко изъясняются слѣдующія явленія:

I. Сила пороха. Порохъ обыкновенно составляется изъ 75 частей селитры, изъ $15\frac{1}{2}$ деревяннаго угля, изъ $9\frac{1}{2}$ сѣры. Сія матерія, будучи размочена водою, смѣшиваются треніемъ въ деревянной ступкѣ, изъ чего дѣлается тѣсто, которое, осушивъ, кладутъ въ решето и протираютъ пестомъ: порошокъ падаетъ внизъ шариками. Отъ возгорѣвшейся сѣры отвязывается сѣрная кислота, отъ угля угольный газъ, отъ селитры газъ кислородный, преизобилующій огнемъ, и селитрянной, преизобилующій азотомъ.

II. Сила молніеноснаго пороха. Онъ составляется изъ трехъ частей селитры, двухъ твердой соли виннаго сухаго камня, и одной части сѣры, обращенной въ порошокъ. Дѣйствіе сего пороха

бываетъ столь ужасно, что малое его количество даетъ выстрѣлъ, равняющійся выстрѣлу лучшей пушки. Смѣсь селитры и соли виннаго камня, растопясь, сливается и отвязывается отъ себя великое количество горючаго и кислороднаго газу, который отъ сѣрнаго порошка вдругъ воспалясь, даетъ выстрѣлъ тѣмъ сильнѣйшій, что смѣсь сія воздуховъ объемлется и запирается столпившеюся и клейкою матеріею селитры и соли виннаго камня.

Сила сей смѣси воздуховъ бываетъ наипаче чувствительна, когда изъ пузыря пропускаютъ ихъ чрезъ мыльную воду: поднявшіеся въ верхъ, они появятся въ видѣ маленькихъ пузырьковъ; если къ симъ пузырькамъ приставить зажженную свѣчу, они дадутъ выстрѣлъ столь сильный, что стѣны дома задрожать и неосторожные зрители оглушаются.

III. Сила гремучаго золота. Оно есть осадокъ золота, раствореннаго въ царской водкѣ чрезъ акаки; надобно только сей низвергъ высушить и положить на тихой огонь, чтобъ онъ далъ сильный выстрѣлъ.

IV. Сила пиросфора. Гомбергъ первый извлекъ его изъ испражнений человѣческихъ и купороса, а Лемери началъ дѣлать его изъ меду, муки, сахару и купоросу.

V. Къ сей же статьѣ должно отнести и явленіе фосфора. Фосфоръ ³⁸ есть первородная горючая кислота, во всѣхъ почти животныхъ и во многихъ растеніяхъ находящаяся, въ смежности съ воздухомъ, при 22° термометра, и, слѣдовательно, отъ малѣйшаго тренія возгорающаяся. Доселѣ еще никто не могъ его разрѣшить; прежде доставали его изъ мочи, нынѣ дешевле и лучше доставтъ его изъ костей животныхъ. Къ сему надобно ихъ сжечь, истолочь, налить слабую сѣрною кислотою: сія кислота поѣдаетъ землю сихъ костей, а фосфорная кислота отвязывается и плаваетъ въ семъ растворѣ; тогда его перецѣживаютъ, испаряютъ, и такимъ образомъ добываютъ фосфорную кислоту въ видѣ бѣлаго и прозрачнаго стекла, которое толкутъ, мѣшаютъ съ углемъ и доставтъ собственно, такъ называемый, фосфоръ. Понеже огонь безъ воздуха горѣть не можетъ, слѣдовательно, все, что можетъ закрыть входъ огня въ тѣло, служить предохранительнымъ средствомъ отъ сожженія. Въ Стокгольмѣ изобрѣли и опытами утвердили способъ заливать пожары водою, въ

³⁸ Брантъ и Кункель первые его открыли.

костей растворена соль, купоросъ и проч. Въ Лондонѣ Гартлей нашелъ способъ предохранить дома отъ пожара, обвивая стѣны полотномъ, и намазывая его извѣстнымъ лакомъ, сквозь который огонь не проходитъ; но это дорого.

Въ Англіи такъ же приготовляютъ бумагу почти несгораемую, и составъ очень простъ: надобно только въ одной части воды развести три части купоросу и въ кипятокъ раза три опустить обыкновенную бумагу. Но должно прежде изобрѣсть несгораемый чернила. Впрочемъ, есть бумага и совершенно несгораемая: она составляется изъ аміанту или каменнаго льну. Отсюда полотно, въ которомъ древніе сожигали трупы и сохраняли цепель своихъ отцевъ.

о

свѣтъ.

Свѣтъ, вопрошаетъ Лавоазье, есть ли видъ огненнаго начала, или огненное начало есть видъ свѣта? Прежде физики на это отвѣчали, но нынѣ молчатъ. Мы знаемъ только, и прежде примѣтили, что не отъ всѣхъ тѣлъ и не при одной степени жара отвязывается свѣтъ, и что бываетъ совершенное горѣніе безъ свѣта.

Опыты Бертолета показываютъ, что свѣтъ много имѣетъ сродства съ началомъ кислороднымъ; что онъ можетъ съ нимъ соединиться и вмѣстѣ съ огнемъ постановлять его въ состояніе газа. Изъ опытовъ надъ прозябаніемъ растений заключить такъ же можно, что свѣтъ соединяется съ стихіями ихъ, и симъ соединеніемъ, наводитъ на листья зелень и производитъ цвѣты. Вообще извѣстно, что въ темномъ и закрытомъ мѣстѣ всѣ прозябенія вянутъ, желтѣютъ и растутъ очень медленно и лѣнливо.

Сіе примѣчаніе можетъ быть простерто даже на животныхъ: люди отъ рода въ родъ слабѣютъ и въ ростѣ уменьшаются, когда живутъ въ закрытомъ мѣстѣ и работаютъ не на солнцѣ. Примѣръ тому всѣ фабрики и города; напротивъ, они раскрываются, вытягиваются, дѣлаются сильнѣе и живѣе въ деревенскомъ образѣ жизни, въ полѣ и при открытомъ солнцѣ.

Органическое строеніе, чувство, произвольное движеніе, жизнь, не существуютъ, какъ только на поверхности земной и на мѣстахъ, открытыхъ солнечному свѣту; можно подуматъ, что баснь о пламенихъ Прометеевомъ, зажженномъ въ небесахъ, выражала у древнихъ

философскую истину. Природа безъ свѣта была мертва, бездушна: благотворительное Божество, принесшее на землю свѣтъ, разлило по поверхности ея жизнь, чувство и размышленіе (Лавоазье). Какъ бы то ни было, мы знаемъ съ достовѣрностію, что здѣсь, на земли, источникъ всякаго видѣнія есть свѣтъ, а источникъ свѣта есть наше солнце. Свѣтъ приходитъ отъ солнца къ землѣ въ 8' и 13". Сію важную истину открылъ первый Ремеръ, и потомъ утвердили всѣ астрономы наблюденіями; они примѣтили, что спутникъ Юпитеровъ b выходитъ изъ тѣни и видѣнь бываетъ на землѣ 16' и 26" скорѣе, когда она бываетъ въ L , нежели когда бываетъ въ B ; и такъ на LB употребляетъ свѣтъ 16'; и 16"; слѣдовательно, на протеченіе линій SB употребить 8' и 13"; но SB есть разстояніе солнца отъ земли.

Сіе разстояніе полагаютъ въ 27 милліоновъ миль; свѣтъ въ каждую секунду перебѣгаетъ 60 тысячъ миль. Чтобъ вообразить сію ужасную скорость, надобно только сравнить ее съ скоростію пушечнаго ядра: оно перебѣгаетъ милю въ 26 секундъ; слѣдовательно, до солнца оно не можетъ долетѣть, какъ въ 30, лѣтъ или болѣе, и, слѣдовательно, свѣтъ болѣе, нежели въ полтора милліона разъ идетъ скорѣе пушечнаго ядра.

Но сіе быстрое, сіе непостижимое, вещество какимъ образомъ къ намъ приходитъ? Начало его въ солнцѣ: но есть ли оно чистая матерія сего свѣтила? или, будучи отъ него различна, существуетъ отъ него только одно свое движеніе? или иначе: есть ли свѣтъ сотрясеніе какой ни есть тонкой матеріи, колеблемой и движимой солнцемъ, или онъ есть истинное изліяніе сего свѣтоноснаго тѣла? Вотъ трудный вопросъ, извѣстный въ Физикѣ подъ именемъ вопроса о разрожденіи или распространеніи свѣта (*De propagatione lucis*).

Въ первомъ мнѣніи, коего начальникъ былъ Декартъ, а поборникъ и возстановитель Эйлеръ, свѣтъ не что другое есть, какъ упругая тонкая матерія, сотрясаемая солнцемъ, подобно какъ воздухъ сотрясается тѣломъ звучащимъ. Во второмъ свѣтъ разливается отъ солнца такъ точно, какъ тонкія части разливаются отъ цвѣтовъ и травъ. То и другое великимъ подвержено затрудненіямъ.

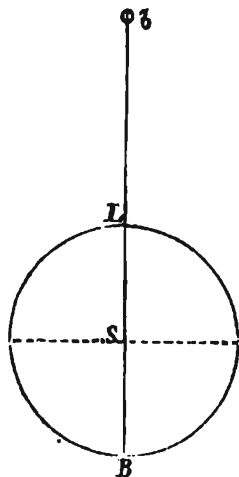

1. Ньютонъ и его поборники Декарту и Ейлеру противопоставляютъ:

1) Если бы свѣтъ былъ сотрясеніе шариковъ еѳира, то онъ доходилъ бы къ намъ въ одно мгновеніе, а не въ 8 минутъ. На сіе Ейлеръ отвѣчаетъ: Нѣтъ нужды полагать шарики сіи совершенно смежными, какъ сдѣлалъ Декартъ; они могутъ лежать въ нѣкоторомъ разстояніи и сообщать одинъ другому движеніе толчкомъ.

2) Если бы свѣтъ былъ сотрясеніе еѳира, подобно сотрясенію воздуха при звукѣ, будучи впущенъ чрезъ отверстіе въ темной покой, онъ разливался бы по всѣмъ мѣстамъ покоя; но по опытамъ извѣстно, что лучъ, впущенный такимъ образомъ въ отверстіе, не раздѣляется, но падаетъ прямою линією на одну точку. Такъ возражалъ Ньютонъ Декарту. Но Ейлеръ на сіе отвѣчаетъ, что и звукъ не разливается во всѣ стороны, когда впускается въ запертой покой чрезъ отверстіе. Это правда, что онъ слышенъ бываетъ во всѣхъ мѣстахъ покоя, но никто не представляетъ себѣ, чтобъ онъ проходилъ прямо отъ отверстія, но онъ, напротивъ, цѣдится чрезъ всѣ стѣны и слышенъ бываетъ вездѣ, по тому что отвсюду выходитъ прямыми линіями. Чтобъ сравненіе было совершенно, надобно соорудить стѣны, чрезъ которыя бы звукъ не проходилъ, и тогда можно бы было узнать, разольется ли онъ по всѣмъ мѣстамъ, когда впусится въ одно отверстіе. Стѣны, въ сравненіи Ньютона, суть тѣла прозрачныя для звука.

3) Если бы свѣтъ былъ волненіе еѳира, то ходъ планетъ отъ тренія сей матеріи чрезъ нѣсколько лѣтъ умедлился бы. Ейлеръ на сіе отвѣчаетъ: 1) славнымъ своимъ рассужденіемъ «De relaxatione motus planetarum»; 2) сіе возраженіе встрѣчается съ обѣими теоріями; ибо свѣтъ, истекая непрестанно изъ солнца, составляетъ вокругъ его и вокругъ всѣхъ планетъ родъ атмосферы; 4) въ положеніи Ейлера никогда не было бы ночи; ибо солнце, будучи средоточіе еѳирнаго движенія, кружило бы сію матерію во всѣ стороны равно. Гора, зданіе, и вообще всякое препятствіе ослабляетъ звукъ.

II. Ньютону Ейлеръ противопоставляетъ:

1) Лучи свѣта, входя прямыми линіями и съ такою быстротою въ малое отверстіе, непремѣнно бы другъ друга стѣснили, преломили, или ослабили, что, однако жъ, не примѣчено. Но Крафтъ на

сіе отвѣчаетъ, что и въ самомъ дѣлѣ лучи, при входѣ въ малое отверстіе, стѣняются и нѣкоторые изъ нихъ совершенно съ пути своего совращаются, и сіе можно примѣтить изъ того, что въ маленькое отверстіе смотрѣть можно безъ вреда на солнце; слѣдовательно, лучи его не всѣ вошли, или ослаблены совращеніемъ.

2) Матерія солнца чрезъ столько вѣковъ непремѣнно бы вся рассыпалась непрестаннымъ изверженіемъ, естли бы каждая часть свѣта дѣлилась, или бы дѣлалась рѣже, дошедъ на землю, на 40,000; солнце рассыпалось бы въ одну секунду, естли бы она дѣлилась болѣе, нежели на одинъ билліонъ; солнце сгорѣло бы въ годъ, естли бы дѣленіе сіе простиралось болѣе, нежели до 6 тысячъ билліоновъ; солнце бы угасло въ 5000 лѣтъ; слѣдовательно, чтобъ уронъ въ солнцѣ не былъ примѣтенъ болѣе, нежели въ 5000 лѣтъ, должно, чтобъ каждая малѣйшая его часть дѣлилась болѣе, нежели на триллионъ частей, или чтобъ, въ продолженіи ста вѣковъ, солнце пустило изъ себя мѣнѣ одной триллионной части, и сею триллионною частью чрезъ столько лѣтъ оно должно согрѣвать и освѣщать все пространство, всѣ предметы, лежащіе отъ него до земли, до Урана! Здѣсь отой воображеніе!

Это правда, что мы не знаемъ предѣловъ дѣлимости, и не разъ уже опыты на сѣмъ останавливали и ужасали наше воображеніе. Крафтъ примѣчаетъ, что одинъ гранъ шѣди, растворенной въ нашатырномъ спиртѣ, дѣлится на 22,788 билліоновъ; но пройдетъ сто, двѣсти, вѣковъ, и какъ бы матеріи солнца ни были тонки и дѣлимы, сіе свѣтло непремѣнно должно угаснуть. Не уже ли сіе великое преобращеніе посѣдуетъ вдругъ? Не должна ли природа предъуготовить его издалека? и сіе приуготовленіе чрезъ столько вѣковъ, какъ міръ стоитъ, не должно ли быть чувствительно? Мюшёнбрекъ не находить другого на сей вопросъ отвѣта, какъ сказать, что можетъ быть лучи солнца, отразясь отъ планетъ, возвращаются въ солнце, подобно тѣламъ, вержемымъ съ земли; ибо иначе куда дѣвается свѣтъ? Меранъ мыслить, что солнце сжимается и расширяется подобно сердцу, и сжимаясь извергаетъ свѣтъ, а расширяясь поглощаетъ въ себя матерію свѣта, которая его питаетъ и кою оно окружено.

3) Какимъ образомъ тѣла прозрачныя могутъ имѣть собственную свою матерію, когда нѣтъ въ нихъ ни одной точки, чрезъ кою бы свѣтъ не проходилъ во всѣ стороны? Сей вопросъ Эйлеръ пред-

лагають Нютоіанцамъ, а Нютоііанцы Ейлеру, и никто между тѣмъ не отвѣчаетъ.

Лучи свѣта проходятъ къ намъ чрезъ различныя атмосферы, безъ сомнѣнія, много теряя преломленій; но мы приедемъ въ счетъ тѣ только преломленія, коимъ они только подвергаются на нашемъ шарѣ, и почитаемъ ихъ дотолѣ прямыми, доколѣ они не преломятся въ какомъ нибудь тѣлѣ на землѣ, или въ атмосферѣ ея лежащемъ. О прямыхъ лучахъ рассуждаетъ Оптика, о преломленныхъ или сокращенныхъ—Діоптрика, объ отраженныхъ—Катоптрика.

о

лучахъ прямыхъ.

Всякая свѣтящаяся точка пускаетъ изъ себя лучи во всѣ стороны и, слѣдовательно, она служитъ верхомъ множеству пирамидъ или конусовъ свѣта, вокругъ ея поставленныхъ и въ ней сходящихся, а каждой изъ сихъ конусовъ замыкаетъ въ себѣ множество другихъ меньшихъ; основанія сихъ конусовъ суть предметы освѣщаемые; слѣдовательно, чѣмъ конусъ будетъ длиннѣе или предметы далѣе, тѣмъ кругъ болѣе и свѣтъ слабѣе.

Понеже площади круговъ суть какъ квадраты діаметровъ, а діаметры круговъ конуса растутъ, какъ ихъ длины или разстояніе отъ верху, то отсюда выходитъ важное оптическое правило, по коему говорятъ, что освѣщенія предметовъ идутъ въ обратномъ содержаніи квадратовъ разстояній ихъ отъ свѣтящейся точки. Такъ, на примѣръ, чтобъ обнять въ двойномъ разстояніи тотъ же предметъ равною степенью свѣта, надобно освѣтить его въ четверо большимъ количествомъ лучей.

Естественно, чтобъ сіи пучки свѣта, идучи отъ другихъ точекъ въ разныя стороны, встрѣтились и другъ друга пересѣкли; отсюда происходитъ, что два луча, впущенные съ разныхъ сторонъ въ отверстіе темнаго покоя, изображаютъ на правой сторонѣ предметы съ лѣвой, а на лѣвой сторонѣ предметы съ правой. Такъ, если при входѣ съ лѣвой стороны поставится красное стекло, а съ правой синее, процѣдаясь савозъ сіи стекла и принявъ ихъ цвѣтъ, они на правой сторонѣ стѣны изобразятъ стекло красное, а на лѣвой синее. Такимъ точно образомъ и на сѣточкѣ глаза всѣ предметы изображаются превратно. Отсюда вопросъ: для чего мы видимъ

предметы въ прямомъ положеніи, когда образы ихъ въ глазѣ лежатъ въ превратномъ? Сказать, что мы привыкли поправлять сію ошибку сужденіемъ, руководствуясь къ тому опытомъ осязанія, было бы слишкомъ отвлеченно и неосновательно; проще и естественнѣе изъясняетъ сіе Гестеръ изъ того, что мы обыкновенно судимъ о положеніи предметовъ по положенію и сторонѣ, съ которой чувствіе ихъ къ намъ приходитъ, и понеже лучъ свѣта, рисующій лѣвую сторону предмета приходитъ съ лѣвой, то мы и ставимъ сію часть предмета на лѣвой сторонѣ, хотя образъ ея въ глазѣ и лежитъ на правой. Такъ слѣпой, держа правой рукой палку, щупаетъ на лѣвой сторонѣ, и хотя чувствіе рождается въ правой рукѣ, но предметы онъ относитъ къ лѣвой. Еще тонѣе и лучше разсвѣкаетъ сей узелъ Дюваль. Не можетъ ничто, говоритъ онъ, казаться намъ превращеннымъ по тому самому, что все превращенно; или лучше: слово сіе теряетъ свое значеніе; я вижу дерево, образъ его въ глазѣ начертанъ такъ, что корень его въ верху а вершина, въ низу; корень утверждается на землѣ, слѣдовательно, и земля кажется въ верху; мои ноги утверждаются на землѣ, слѣдовательно, и я стою въ верхъ ногами. Такимъ образомъ головѣ моей отвѣчаетъ вершина дерева, а ногамъ его корень, а сіе положеніе мы называемъ прямымъ; слѣдовательно, нѣтъ никакого превращенія; понятіе превращеннаго положенія есть понятіе относительное къ прямому, и гдѣ нѣтъ ничего прямого, тамъ понятіе сіе исчезаетъ и слово дѣлается безъ знаменованія. Такъ исчезнетъ понятіе долины, какъ скоро нѣтъ горы, понеже съ сей минуты все дѣлается долиною, или лучше, слово остается безъ значенія.

Лучи свѣта, идущіе отъ предмета и сходящіеся въ зрачкѣ глаза, составляютъ, такъ называемой, уголъ зрѣнія. Верхъ сего угла въ глазѣ, а основаніе на предметѣ; количествомъ сего угла измѣряемъ мы величину предмета; ибо чѣмъ больше будетъ сей уголъ, тѣмъ больше будетъ и изображеніе въ глазѣ, а по тому одинъ и тотъ же предметъ въ разныхъ разстояніяхъ можетъ намъ казаться и больше и меньше. Удивительно ли по сему, что съ высокой башни люди кажутся такъ малы? Они бы столь же малы казались намъ и на равнинѣ, естли бы привычка людей видѣть въ семъ послѣднемъ положеніи не поправляла сей оптической погрѣшности. Предметы не могутъ быть видимы, естли уголъ зрѣнія будетъ болѣе, нежели прямой; ибо лучи, будучи слишкомъ тогда косвенны, не могутъ войти

въ зрачокъ и скользнуть по поверхности. Изъ сего выключаются близорукіе, у коихъ положеніе зрачка отлично; впротчемъ, не можно опредѣлить уголъ зрѣнія самый меньшій для всѣхъ вообще; ибо глазъ перемѣняется по лѣтамъ и здоровью.

Понеже мы судимъ о величинѣ предметовъ по величинѣ угла зрѣнія, то въ паралельномъ ряду деревъ послѣднія должны казаться сближающимися; ибо о разстояніи между собою, хотя оно равно со всѣми другими, судимъ мы по углу, а сей уголъ несравненно меньше другихъ; ибо онъ идетъ далѣе.

Сюда надлежатъ многіе другіе оптическіе вопросы, коихъ рѣшеніе изъ данныхъ началъ легко себѣ представить можно, на примѣръ: для чего изъ темной комнаты предметы снаружи чрезъ стекло бываютъ видны, когда они освѣщены, а, напротивъ снаружи въ темной комнатѣ не столь ихъ можно различить? Ясно, что въ первомъ случаѣ глазъ получаетъ довольно лучей свѣта, а въ другомъ очень мало, и по тому изображенія въ немъ, въ первомъ случаѣ начертанныя, раздѣленіе, нежели въ послѣднемъ. Для чего при входѣ въ темной покой изъ свѣтлаго, предметы бываютъ менѣе видны сначала, нежели спустя нѣсколько времени? Зрачокъ глаза обыкновенно при большемъ сіяніи сжимается, а при темнотѣ разжимается; но сіе сжатіе и разширеніе бываетъ мало по малу или постепенно.

Не столь легко рѣшить вопросъ, для чего мы видимъ предметы одинакими, между тѣмъ какъ въ глазѣ начертаніе ихъ бываетъ двойное? Говорятъ, что это бываетъ отъ привычки; но слѣпой, коему зрѣніе возвращено, вдругъ видитъ съ самаго начала такъ же, какъ и всѣ. Галесъ полагаетъ, что понеже глаза лежатъ на одной оси, то изображенія сливаются въ одно. Можетъ быть естественнѣе было бы сказать, что два чувствованія, совершенно равныя, какого бы роду они ни были, душа принимаетъ за одно; ибо не имѣетъ средства ихъ различить. Такъ звукъ двухъ струнъ сливается въ одинъ, когда бываетъ совершенно одинаковъ. Отсюда можно заключить, что всякой разъ предметы въ глазахъ двоятся, когда изображенія ихъ бываютъ не совершенно подобны, какъ то бываетъ съ пьяными, бѣшенными, или когда предметы слишкомъ близки къ глазамъ.

0

ЛУЧАХЪ ПРЕЛОМЛЕННЫХЪ.

Всякое упругое тѣло переходитъ изъ одной жидкости въ другую, густѣйшую, подъ косымъ угломъ отъ своего перпендикуляра. Сей законъ движенія, выше нами утвержденный въ переходѣ лучей свѣта чрезъ различныя плотности, пріемлетъ оборотъ противной; ибо, переходя изъ тѣла рѣдкаго въ плотнѣйшее, они не удаляются отъ перпендикуляра, но приближаются къ нему. Сіе сокращеніе или преломленіе лучей не зависитъ отъ различія плотности; ибо преломленія соответствовали бы тогда степенямъ сей плотности; но Ньютонъ доказалъ опытомъ противное. Мушенбрекъ подлагаетъ причину сего всеобщаго явленія въ трехъ обстоятельствахъ: 1) въ природѣ тѣла преломляющаго; 2) въ сложении луча падающаго; 3) въ углѣ его паденія, и доказываетъ, что синусъ угла паденія съ синусомъ угла преломленія всегда составляютъ постоянное содержаніе.

Стекло вообще преломляетъ лучи. Стекло выпуклое, понеже преломляетъ каждый изъ нихъ различно (ибо каждый изъ нихъ падаетъ подъ различнымъ угломъ наклоненія), собираетъ ихъ на другой сторонѣ въ одну точку, которая называется зажигательною или фокусомъ.

Чтобъ найти фокусъ въ стеклѣ, миновавъ всѣ геометрическіе способы, надобно только, принявъ имъ лучъ, приближать и удалять его по немногу отъ бѣлой бумаги: лучи, преломясь въ немъ позади, составятъ конусъ, коего стекло будетъ основаніемъ, а вершина фокусъ. Сія вершина всегда является въ видѣ маленькаго кружечка: тѣмъ менѣе будетъ сей кружечекъ, тѣмъ вѣрнѣе означится имъ мѣсто фокуса. Сей кружечекъ долженъ бы превратиться въ точку, но понеже лучи, проходящіе близъ оси, стекаются далѣе, а проходящіе по бокамъ ближе, понеже степень ихъ преломленія неодинакова, то не могутъ они слиться въ одну точку и составляютъ кружечекъ.

Дѣйствию преломленія лучей въ выпукломъ стеклѣ двояко: 1) умножать ихъ жгучую силу, собирая множество ихъ въ одно мѣсто; 2) увеличивать или приближать предметы. Въ первомъ отношеніи выпуклыя стекла называются зажигательными, во второмъ увеличительными и приближающими.

I.

o

СТЕКЛАХЪ ЗАЖИГАТЕЛЬНЫХЪ.

Зажигательное стекло, въ 8 и 10 дюймовъ въ діаметрѣ, коего фокусъ отстоитъ на 18 и 20 линий, довольно уже дѣйствуетъ къ тому, чтобы растопить желѣзо; но стекло въ два фута въ діаметрѣ зажигаетъ намоченное дерево, растопляетъ свинецъ и мѣдь, превращаетъ въ стекло пемзу и аміакъ. Но сіи дѣствія очень слабы въ сравненіи съ тѣми, кои произвели зажигательнымъ стекломъ, изъ двухъ выпуклыхъ сложеннымъ, Берньеръ и Шарпантье: это были два сегмента шара, въ шестнадцать футовъ въ діаметрѣ; центръ ихъ общій былъ въ шесть дюймовъ и, они оставляли въ среднѣ пустоту въ четыре фута въ діаметрѣ, которая наполнена была 140-ю кружками виннаго спирта. Въ разстояніи 10 футовъ сіе стекло составляло фокусъ въ пять линий въ діаметрѣ, и сила его была столь велика, что въ полминуты золото, серебро и мѣдь цѣлыми массами расплавились. Это есть самое величайшее зажигательное стекло: первые его опыты дѣланы были 1774-го года.

Примѣчено, что кислота фосфорная и винный спиртъ не зажигаются отъ дѣйствія стекла. Это по тому, говоритъ Малеръ, что, будучи жидки, сіи вещества свободно сквозь себя пропускаютъ лучи свѣта, и по тому они не имѣютъ причины разрѣшать ихъ связей, не отвязывая ихъ флогиста. Примѣчено, что даже и плоскія стекла умножаютъ преломленіемъ своимъ теплоту, и Сосюръ нашелъ, что сіе умноженіе можетъ простираться до 126 градусовъ выше точки вскипѣнія воды.

II.

o

СТЕКЛАХЪ УВЕЛИЧИТЕЛЬНЫХЪ И ПРИБЛИЖАЮЩИХЪ.

Всякое выпуклое стекло представляетъ предметъ и далѣе и больше; далѣе: ибо положимъ, что A будетъ свѣтящаяся точка: пуская лучи свѣта отъ себя пучками, она ударяетъ ихъ въ стекло vs . Примемъ здѣсь въ разсужденіе два крайніе луча пирамиды свѣта, падающей на стекло; сіи два луча ab и Aab , вошедъ въ стекло, преломляются и сходятся между собою; выходя изъ стекла, они еще преломляются и сходятся между собою. Такимъ образомъ входятъ они въ глазъ o , и уголь, подъ коимъ онъ будетъ видѣть сію точку,

ѣсть dad , и, слѣдовательно, свѣтящаяся точка будетъ казаться въ a дальѣ.

Еслили мы представимъ, что множество свѣтящихся точекъ составляетъ предметъ AE , и изъ всѣхъ пирамидъ свѣта примемъ въ разсужденіе только два луча ab и cd , параллельно падающіе на концы стекла bd , то очевидно, что, преломаясь, въ стеклѣ, они сойдутся и составивъ уголъ, войдутъ въ глазъ O ; слѣдовательно, уголъ подъ конемъ онъ будетъ видѣть предметъ AE , естъ AOE , а не aoe , и понеже первый уголъ больше второго, а по сему углу мы судимъ о величинѣ предметовъ, то предметъ будетъ казаться больше, и мѣсто его мы будемъ относить къ AE , и, слѣдовательно, онъ будетъ казаться дальѣ. По противнымъ причинамъ, стекла вогнутые рассыпаютъ лучи свѣта и ставятъ предметъ ближе и меньше.

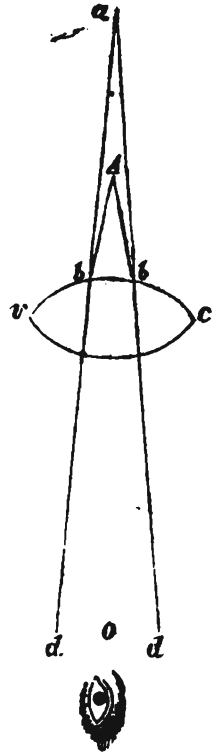

Фокусъ выпуклыхъ стеколъ тѣмъ отстоитъ дальѣ, чѣмъ они плоче или чѣмъ большаго шара они составляютъ сегментъ; напротивъ тѣмъ, онъ бываетъ ближе, чѣмъ они круче или чѣмъ меньшаго составляютъ сегментъ шара. Въ глазахъ порядочно устроенныхъ сей фокусъ обыкновенно бываетъ на самой сѣточкѣ, гдѣ лучи, стекаясь, рисуютъ изображеніе предмета. Ясно, что къ сему слиянію лучей необходимо нужно преломленіе; иначе они бы шли параллельно и вгдѣ бы не встрѣчались. Сіе преломленіе производится главнымъ образомъ кристалливою влажностію, которой фигура и прозрачность занимаетъ мѣсто выпуклаго стекла. Еслили выпуклость сея влажності, по избытку ея, будетъ слишкомъ крута,

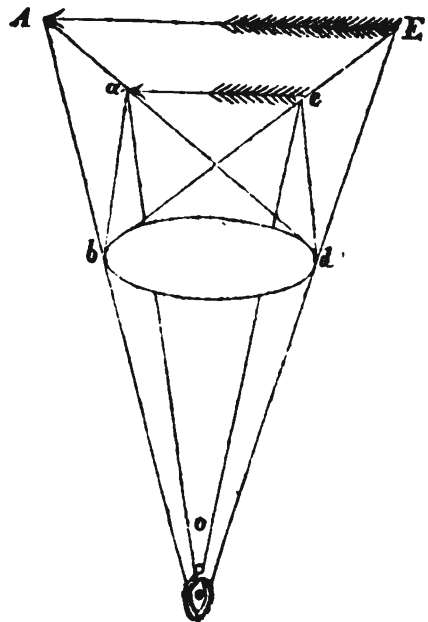

фокусъ падаетъ ближе сѣточки, и предметы будутъ изображаться въ ней смѣшанно и темно. Таково есть зрѣніе близорукихъ. Чтобы удалить сей фокусъ, надобно или развести лучи болѣе обыкновеннаго прежде, нежели они придутъ къ кристалльной влажности, или разсѣять ихъ прежде, нежели войдутъ въ отверстія глаза; ибо въ обоихъ случаяхъ преломленіе ихъ въ влажности будетъ меньше и они сойдутся позади его далѣе, и, слѣдовательно, фокусъ ихъ падетъ на самую сѣточку. Первое производится приближеніемъ предметовъ къ самому глазу; ибо чѣмъ уголъ зрѣнія дѣлается больше, и лучи падаютъ на влажность косѣе и, слѣдовательно, собираются далѣе; второе производится употребленіемъ выпуклыхъ стеколъ, кои, разсѣвая лучи, уменьшаютъ ихъ преломленіе и, слѣдовательно, удаляютъ фокусъ. Вотъ начало лорнетовъ для близорукихъ.

Напротивъ, если кристалльная влажность будетъ слишкомъ плоска отъ урона и недостатка матеріи, какъ то бываетъ у стариковъ *et in iis, qui plus aetatis veneri indulgent*, лучи свѣта, преломляясь, собираются далѣе сѣточки, и по тому, чтобъ приблизить фокусъ, должно имъ употреблять стекла выпуклыя, которыя предъ глазомъ еще сближаютъ нѣсколько лучи, и тѣмъ самимъ преломленія ихъ дѣлаютъ больше и фокусъ ближе.

Выпуклыя стекла, извѣстнымъ образомъ расположенныя, понеже увеличиваютъ образы вещей, называются микроскопами.

Микроскопъ простой составляется изъ одного выпуклаго стекла, коего фокусъ очень близокъ. Собственно говоря, онъ не увеличиваетъ почти предмета, но даетъ намъ способъ видѣть его гораздо ближе, нежели бы мы могли сдѣлать сіе простымъ глазомъ; ибо уголъ зрѣнія былъ бы слишкомъ великъ и лучи свѣта слишкомъ бы расходились къ тому, что собраться на сѣточкѣ глаза; напротивъ стекло, сближая ихъ прежде, нежели успѣютъ они войти въ глазъ, заставляеть ихъ собираться и падать на сѣточку. Величина предмета зависитъ отъ угла зрѣнія; уголъ зрѣнія увеличивается отъ приближенія; если предметъ будетъ слишкомъ близокъ, и по тому уголъ зрѣнія великъ, величина предмета возрастетъ, но въ то же время лучи его падутъ далѣе сѣточки и, слѣдовательно, изображение темно, или совсѣмъ никакого. И такъ главное дѣло состоитъ въ томъ, чтобъ сохранить сей большій уголъ зрѣнія, увеличивающій предметъ, и вмѣстѣ удалить его изображение, и тѣмъ самымъ отвратить замѣшательство и темноту въ рисовкѣ изображенія на стеклѣ.

и сіе-то самое дѣлаетъ микроскопъ: онъ сохраняетъ большой уголъ зрѣнія и вмѣстѣ удаляетъ отъ глаза видимый образъ предмета.

Чтобъ узнать до какой степени удсвѣтворяетъ сему требованію простой микроскопъ, замѣтить надобно, что простымъ глазомъ мы не можемъ видѣть предметъ ближе, какъ въ разстояніи 4 или 8-ми дюймовъ, или 48 до 96 линій; но чрезъ сей микроскопъ мы можемъ видѣть его, подвергнувъ глазу въ разстояніи одной линіи. И по тому, принявъ разстояніе простого глаза въ 90 линій, ясно, что чрезъ микроскопъ мы видимъ тотъ же предметъ въ 90 разъ меньшемъ разстояніи, и, слѣдовательно, видимъ подъ угломъ въ 90 большимъ, и, слѣдовательно, когда мы смотримъ на предметъ чрезъ стекло съ фокусомъ въ одну линію, то видимъ его въ 90 разъ больше, слѣдовательно, поверхность его будетъ въ 810, а плотность 729,000 больше. Сіе исчисленіе, однако жъ, перемѣняется по строенію и чистотѣ глаза; отсюда происходитъ, что одинъ и тотъ же предметъ въ микроскопѣ кажется однимъ больше, другимъ меньше.

Но понеже фокусъ простого микроскопа очень близокъ, то употребленіе его и не можетъ быть обширно; для сего изобрѣтены микроскопы сложные изъ двухъ и трехъ стеколъ.

Сіи микроскопы о двухъ и трехъ стеклахъ предъ простыми то имѣютъ преимущество, что предметъ можно поставить дальше, и поле зрѣнія въ нихъ бываетъ больше; но, съ другой стороны, часто простой микроскопъ увеличиваетъ сильнѣе предметы, нежели сложный; понеже нѣкоторая часть лучей свѣта, проходя чрезъ стекла и составъ микроскопа, теряется и поглощается; для сего предметъ надобно освѣщать или напаять свѣтомъ.

Либеркиновъ солнечной микроскопъ освѣщается солнцемъ чрезъ зеркало, и свѣтъ, проходя въ комнату чрезъ стекла, рисуетъ изображенія на бѣломъ полотнѣ въ огромной величинѣ, такъ что поверхность изображенія къ самому предмету бываетъ, какъ 746,495 къ 1.

На семъ основаны волшебные фонари и темные, такъ называемые, покои, самегга обвсига; но надобно ихъ видѣть, чтобъ узнать ихъ строеніе. На семъ основаны такъ же Голландскіе телескопы или зрительныя приближающія трубы. Сперва дѣлали ихъ изъ одного выпуклаго и другого вогнутого стекла; но Кеплеръ примѣтивъ, что они не могутъ приближать предметовъ отдаленныхъ, сдѣлалъ оба стекла выпуклыми, и сія труба названа телескопомъ

астрономическимъ; ибо она приближаетъ тѣла небесныя. Но понеже предметы изображаются въ ней превращенно, то, для наблюденія тѣлъ на земли, къ сей трубѣ прибавлено еще два стекла глазныхъ; отсюда зрительная труба о четырехъ стеклахъ. Хотя въ сей трубѣ умноженіе стеколъ повреждаетъ ясности изображеній, но она ту имѣетъ выгоду, что представляетъ предметы въ естественномъ ихъ положеніи.

Сія труба имѣла тотъ недостатокъ, что преломленіе лучей свѣта въ стеклахъ окружало предметъ радугами, и тѣмъ смѣшивало изображеніе. Долондъ, славный Англійскій оптикъ, умѣлъ отворотить и сію невыгоду, и понеже трубы по методу его устроенныя, не имѣютъ въ себѣ радугъ, для того называются ахроматическими. Его трубы столь совершенны, что, будучи длиною не менѣе 5-ти футовъ, онѣ столько же хорошо приближаютъ, какъ и прежнія, до того бывшія трубы въ 15 футовъ.

 0

лучахъ отраженныхъ.

Всѣ тѣла болѣе, или менѣе, отражаютъ лучи, и то, что дѣлаетъ ихъ видимыми, есть сіе отраженіе. Если бы было въ свѣтѣ тѣло, которое бы всѣ лучи въ себя поглощало, ни одного не отражая, мы бы никогда его не видѣли. Эйлеръ въ «Nova theoria lucis et colorum» и въ «Физическихъ своихъ письмахъ,» по мѣстамъ думаетъ, что мы видимъ тѣла не отъ отраженія лучей, на нихъ падающихъ, но отъ сотрясенія еевра, ихъ окружающаго и лучами солнечными возбуждаемаго. Главное основаніе мнѣнія его состоитъ въ томъ, что если бы мы тѣла видѣли чрезъ отверстіе лучей солнечныхъ, они бы всѣ казались намъ такъ, какъ въ зеркалѣ, то есть, образъ ихъ стоялъ бы превращенно и въ двойномъ разстояніи отъ самого предмета. Но на сіе можно отвѣчать тѣмъ, что сей случай встрѣчается только при зеркалахъ плоскихъ и если мы представимъ, что всякое тѣло есть смѣсь зеркалъ разнаго рода, то не видно будетъ никакой необходимости, чтобъ тѣла видимы нами были, какъ въ зеркалахъ обыкновенныхъ, и сіе предположеніе, очень естественное, измѣняетъ совершенно видъ Эйлерова заключенія.

Зеркаломъ мы называемъ всякую поверхность: 1) отражающую лучи свѣта, и по тому Катопріка есть наука о зеркалахъ.

Законъ сего движенія есть слѣдующій: Уголъ паденія всегда бываетъ равенъ углу отраженія. Мы его доказали, говоря о движеніи отраженномъ.

На семъ законѣ основываются всѣ явленія зеркалъ или, такъ называемыя, катоптрическія; изъ сего, на примѣръ, изъясняется, для чего мы видимъ въ плоскомъ зеркалѣ изображеніе предмета позади его въ такомъ же разстояніи, въ какомъ онъ стоитъ предъ нимъ. Ибо положимъ, что предметъ будетъ въ C , а глазъ въ D . Лучъ свѣта отъ C , дошедъ въ F и въ семъ мѣстѣ отразясь, пойдетъ въ глазъ D ; слѣдовательно, изображеніе его сперва пойдетъ въ E и потомъ перенесется въ D ; слѣдовательно, изъ D въ F предметъ видѣнъ точно также, какъ и изъ F въ C . Поставимъ на мѣсто изображенія въ F самый глазъ, предметъ будетъ видѣнъ въ C въ разстояніи FC ; но понеже глазъ находится въ D , то надобно съ симъ положеніемъ его. сохранить разстояніе предмета, и по тому надобно взять линію равную и поставить въ направленіи DF ; послѣ сего предметъ будетъ видѣнъ въ J , и понеже $BC=BJ$, то разстояніе его съ обѣихъ сторонъ будетъ равно.

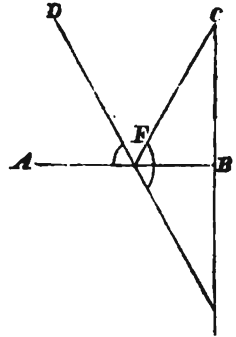

Изъ сего такъ же изъясняется, для чего, поставивъ зеркало подъ 45° , а предметъ горизонтально, образъ его будетъ стоять въ зеркалѣ перпендикулярно; ибо положимъ, что уголъ $CFB=45^\circ$, CFJ будетъ уголъ зрѣнія; но сей уголъ $=90^\circ$, слѣдственно, предметъ стоять перпендикулярно. На семъ основаны перспективные или оптическіе фонари, въ коихъ выпуклое стекло увеличиваетъ рисунки, а наклоненное подъ 45° зеркало дѣлаетъ ихъ прямостоящими. Игру сей машины можно украсить еще, поставивъ въ ней нѣсколько наклоненныхъ плоскостей, одну другой ниже: когда покатится по симъ наклоненнымъ ступенямъ шаръ, зрителю будетъ казаться, что онъ прыгаетъ въ верхъ и самъ собою летаетъ.

Когда предметъ поставится между двумя плоскими зеркалами, то образъ его, отражаемый въ одномъ, служитъ предметомъ другому; такимъ образомъ онъ можетъ много разъ отражаться. Такимъ образомъ зажженная люстра между двумя зеркалами представляетъ въ нихъ цѣлыя галереи освѣщенныя.

Вогнутыя зеркала, отражая параллельно лучи, пускаютъ ихъ подъ

углами и собираютъ предъ собою въ фокусъ. Когда, взявъ два такія стекла, въ фокусъ одного поставится горящее уголье, а въ фокусъ другого дерево, оно вспыхнетъ и загорится; ибо лучи огня отъ уголья, ударясь въ зеркало въ косыхъ направленіяхъ, отразясь параллельно и прошедъ къ другому зеркалу, отразясь въ немъ уже подъ косыми углами и, собравшись въ фокусъ, гдѣ стоитъ дерево, зажгутъ его. Вообще, однако жъ, сила зажигательная въ зеркалахъ менѣе, нежели въ выпуклыхъ стеклахъ: сложивъ подъ извѣстными углами плоскія зеркала, Бюфонъ произвелъ огромное зажигательное зеркало, превращающее въ прахъ всѣ предметы, когда они поставятся въ его фокусъ, которой отстоитъ отъ него въ великомъ разстояніи. Сіе изобрѣтеніе оправдываетъ нѣкоторымъ образомъ исторію древнихъ о Архимедѣ, сожегшемъ флотъ Маркелловъ сильнымъ своимъ зеркаломъ.

Зеркало выгнутое есть отръзокъ шара, коего діаметръ есть его ось, и въ разстояніи одной четверти сего діаметра лежитъ обыкновенно фокусъ зеркала.

Мы уже примѣтили, что сего рода зеркало сближаетъ лучи; и такъ ежели въ фокусъ его представится предметъ, бросающій свѣтъ во всѣ стороны, лучи его, отразясь въ зеркалѣ, пойдутъ параллельно и разольются въ безконечное разстояніе; отсюда употребленіе зеркалъ сего рода въ освѣщеніи великихъ пространствъ, отсюда Кулибнискіе фонари.

Но естли предметъ между зеркаломъ и фокусомъ поставится въ равномъ разстояніи, а глазъ въ фокусъ, то лучи его соберутся въ фокусъ, и глазъ не увидитъ предмета; естли предметъ будетъ ближе къ зеркалу, нежели фокусу, онъ изобразится позади зеркала; но естли онъ будетъ ближе къ фокусу, нежели къ зеркалу, образъ предмета выйдетъ изъ зеркала и будетъ приближаться къ нему вмѣстѣ съ приближеніемъ предмета къ фокусу въ превращенномъ видѣ. Такъ, поставивъ руку въ сходственномъ положеніи предъ зеркаломъ, образъ ея будетъ какъ бы плавать на воздухѣ; такъ, цѣтокъ виситъ предъ нимъ; такъ образъ шпаги ударяетъ почти въ самый глазъ зрителя, когда онъ поставитъ ее перпендикулярно къ сему зеркалу. При семъ примѣтить должно, что величина самыхъ образовъ перемѣняется по положенію предметовъ.

Стекла выпуклыя производятъ противное сему. Понеже они разсѣваютъ лучи свѣта, то фокусъ ихъ есть воображительной, и онъ всегда бываетъ позади зеркала; отсюда слѣдуетъ:

1) Что образъ предмета видѣнь будетъ позади зеркала; 2) онъ будетъ въ меньшемъ разстояніи; ибо, расѣвая лучи, зеркало сіе заставляетъ ихъ собираться посредствомъ преломленія круче и, слѣдовательно разстояніе ихъ фокуса будетъ меньше; 3) предметъ долженъ казаться меньше; ибо уголъ, подъ коимъ глазъ видитъ предметъ, по отраженіи его отъ зеркала, есть меньше угла, подъ коимъ онъ видитъ его просто.

Изъ смѣшенія сихъ трехъ родовъ зеркалъ выходятъ зеркала цилиндрическія и коническія, кои, заимствуя свойства отъ зеркалъ плоскихъ и выпуклыхъ, дѣлаютъ предметы совершенно безобразными; но есть извѣстныя правила, по коимъ можно предметы такъ нарисовать, что, будучи безобразны въ естественномъ ихъ видѣ, они кажутся стройными въ сихъ зеркалахъ. Сіи изображенія называются анаморфозами.

Плоскія зеркала сверхъ сего входятъ въ составленіе астрономическихъ телескоповъ, собственно такъ называемыхъ. Составленію ихъ дали правила и мѣру Ньютонъ и Грегори, по чему одни изъ нихъ называются Ньютоническими, а другіе Грегорианскими.

Примѣчено, что лучи свѣта отражаются отъ зеркалъ прежде нежели ударятся въ ихъ поверхность. Сіе явленіе Ньютонъ изъясняетъ изъ силъ отталкивающихъ отъ стекла и вообще всякой гладкой поверхности. Ясно, что сей вопросъ и съ Ньютонвымъ отвѣтомъ принадлежатъ къ числу тѣхъ трудныхъ статей Физики, къ истолкованію коихъ мы не имѣемъ еще всѣхъ нужныхъ свѣдѣній, и кои лучше отложить до времени, нежели теряться въ тщетныхъ положеніяхъ.

о

ц в ѣ т а х ъ.

До Ньютона изъясняли начало цвѣтовъ различно, или лучше не изъясняли ни какъ; ибо сказать съ Декартомъ, что цвѣты зависятъ отъ движенія прямого и кругового еярной матеріи, } или съ Маленбращемъ, что они суть различныя потрясенія свѣта, не есть изъяснять ихъ, но только строить системы.

Ньютонъ первый творческою рукою раздѣлялъ свѣтъ на его

стихий. Принявъ райкомъ одинъ лучъ, онъ разрѣшилъ его на семь; сей сложный пучекъ проткавшись сквозь граненое стекло, преломившись, развился и въ нѣкоторомъ разстояніи начерталъ семь цвѣтныхъ круговъ: красный, оранжевый, желтый, зеленый, синий, пурпуровой и фіолетовой.

Такимъ образомъ раекъ, дѣтская игрушка, въ рукахъ философа открыла двѣ важныя истины: 1) что всякій лучъ свѣта сложенъ изъ семи; 2) что каждой изъ сихъ семи стихійныхъ лучей свою собственную имѣетъ степень преломленія; ибо если бы они всѣ преломлялись подъ однимъ угломъ, изображеніе круговъ сліялось бы въ одно большое пятно. На сихъ двухъ положеніяхъ утверждается вся Нютонова система о цвѣтахъ. Чтобъ подробнѣе ее познать, присоединимъ слѣдующія примѣчанія:

1. Каждый изъ семи стихійныхъ цвѣтовъ недѣлимъ; по крайней мѣрѣ, всѣ опыты, доселѣ учиненные надъ ними, намъ представляютъ ихъ постоянными; принявъ, на прииѣрѣ, красный лучъ другимъ райкомъ, онъ можетъ преломиться, ослабѣть, или отразиться, судя по положенію райка, но никогда не перемѣнитъ своего цвѣта.

2. Лучи сохраняютъ цвѣты свои на тѣлахъ всякаго рода; тѣло красное дѣлается слабо-фіолетовымъ, когда падаетъ на него лучъ фіолетовый. Но ежели падаетъ на него лучъ красный, обыкновенный его цвѣтъ дѣлается ярче. Неоспоримое доказательство, что тѣла сами по себѣ цвѣтовъ не имѣютъ, но что ихъ поверхность есть родъ оложнаго райка, по свойству своему одинъ какой нибудь стихійной лучъ отражающаго и между тѣмъ всѣ другія или поглощающаго, или слабо пропускающаго; вотъ въ чемъ состоитъ все различіе сего множества цвѣтовъ, коими природа оттѣниваетъ малѣйшія свои произведенія.

3. Стихійные лучи преломляются всегда въ постоянномъ порядкѣ, то есть, менѣе всѣхъ красный и болѣе всѣхъ фіолетовой.

4. Лучи болѣе всѣхъ преломляющіеся, сильнѣе и отражаются; отразивъ чрезъ зеркало лучи, пропущенные сквозь раекъ, легко примѣтитъ можно, что фіолетовой цвѣтъ прежде всѣхъ нарисуетъ, а красный послѣ. И такъ красный лучъ долженъ быть сильнѣе и постояннѣе, нежели всѣ другіе. Сіе можетъ происходить или отъ избытка его плотности, или отъ величины частей, его составляющихъ.

Отсюда видно, что цвѣтъ бѣлый и черный не можно собственно назвать цвѣтами; ибо первый есть смѣшеніе лучей первород-

ныхъ, а второй—совершенное ихъ отсутствіе или поглощеніе. Принявъ выпуклымъ стекломъ семь лучей стихійныхъ и преломивъ ихъ вновь, видно будетъ позади стекла бѣлое пятно. Ньютонъ смѣшалъ краски первородныхъ цвѣтовъ, и произвелъ цвѣтъ бѣлесоватый; то же самое бываетъ, когда семь цвѣтныхъ круговъ будутъ съ быстротою вертѣться: впечатлѣнія ихъ сливаются въ одно и производятъ одно изображеніе бѣлаго цвѣта. Что касается до чернагоцвѣта, собственно говоря, мы не видимъ его, а видимъ только предѣлы, гдѣ граничитъ онъ только съ другими цвѣтами, и сіи разстоянія, такъ сказать пустыя, мы называемъ тѣломъ чернымъ.

Изъ сей теоріи естественно слѣдуетъ, что существо цвѣтовъ состоитъ въ преломленіи лучей, и тѣла приемяютъ ихъ только по тому, что, строеніемъ своихъ частей они производятъ сіе преломленіе. Г. Деру, въ разсужденіи своемъ о цвѣтахъ, полагаетъ, что не внѣшнее расположеніе поверхностей есть причиною различнаго преломленія лучей, но и большее, или меньшее, количество замкнутого въ стихійномъ составѣ тѣла флогиста. Угли вообще замыкаютъ въ себѣ множество флогиста, и вообще всѣ кажутся черными; напротивъ, извести всякаго рода, по велику флогистъ отъ нихъ отвязанъ, кажутся бѣлыми. Известно, что не одни солнечные лучи производятъ цвѣты, но и всякой огонь вообще; слѣдовательно, то же самое начало горючей матеріи будетъ причиною и свѣта и сложения цвѣтовъ. Сіе остроумное положеніе доселѣ, однако же, не получило должной себѣ степени вѣроятности; ибо творецъ его умеръ прежде, нежели утвердилъ его опытами.

Цвѣты вообще раздѣляются на два рода: на двулучные или перемѣняющіеся, и постоянные. Первые можно видѣть въ павлиньихъ перьяхъ, въ нѣкоторыхъ шелковыхъ матеріяхъ, атласѣ, и прочее. Они перемѣняются и приемяютъ различные оттѣнки, судя по положенію глаза; но откуда происходитъ сія перемѣна? Ньютонъ опытами дозналъ, что причиною отлива цвѣтовъ есть различная плотность поверхностей, чрезъ которую они проходятъ, преломляются, или отражаются. На сей конецъ съ выпуклою стороною стекла слѣгается стекло плоское; известно, что послѣднее прикоснется къ первому въ одной только средней точкѣ; начиная отъ сей точки разстояніе между ними стеклами будетъ увеличиваться до самыхъ краевъ; слѣдовательно, и слой воздуха, сіе разстояніе наполняющаго, будетъ толстѣть. Примѣчено между тѣмъ, что средняя точка въ

семь сложеніи стекломъ облагается разноцвѣтными кругами, какъ то: чернымъ, желтымъ, голубымъ и проч.

Стихійные лучи, проникая сквозь сей слой воздуха, коего части неравны въ своей толстотѣ, не всѣ съ равною удобностію чрезъ него проходятъ: нѣкоторые изъ нихъ отражаются, другіе преломляются, а иные пропускаются, судя по толщинѣ того мѣста, на которое они падаютъ, и отъ сего-то неравенства въ проходѣ лучей и различной плотности препятствій, происходятъ сіи разноцвѣтные круги, кои мы примѣчаемъ. Сюда должно отнести различіе цвѣтовъ и отливъ, видимый въ мыльныхъ пузыряхъ, и прочія явленія того же рода.

Доводъ, что цвѣты зависятъ отъ состава тѣлъ и расположенія ихъ поверхностей, доводъ весьма очевидный, состоитъ въ томъ, что не можно перемѣнить состава тѣлъ, или переложить частей его, чтобъ вмѣстѣ и цвѣты не перемѣнились. Такъ смѣшеніемъ двухъ жидкостей прозрачныхъ и безцвѣтныхъ производится третія жидкость съ извѣстнымъ цвѣтомъ; такъ примѣсю къ цвѣтной жидкости другой безцвѣтной, цвѣтъ ея перемѣняется; такъ наконецъ отъ смѣшенія двухъ жидкостей цвѣтныхъ происходитъ третія жидкость, коей цвѣтъ совершенно различенъ отъ двухъ первыхъ. Огонь, перемѣняя строеніе тѣлъ, перемѣняетъ и цвѣтъ: сталь теряетъ въ немъ свой лоскъ, дѣлается сѣрватою, потомъ синею, и наконецъ пріемлетъ водяной цвѣтъ; всѣ раковины также перемѣняютъ свой цвѣтъ отъ огня. Сего не довольно. Одно удареніе солнечныхъ лучей можетъ иногда перемѣнить цвѣтъ; ибо можетъ перестроить тонкія фибры растеній; такъ цикорію, когда хотятъ сдѣлать бѣлою, обыкновенно удаляютъ отъ солнечныхъ лучей; на лугахъ можно примѣтить большую разность въ зелени мѣстъ, изложенныхъ дѣйствию солнца и отъ него закрытыхъ пригорками или пріосвѣаемыхъ деревьями; отсюда происходятъ сіи драгоцѣнныя Аравійскія и вообще Восточныя краски растеній, кои тщетно силатся произвестъ въ Европѣ: ихъ производятъ не искусство, но дѣйствіе солнечныхъ лучей. Натуралисты знаютъ одну рыбку (*trigla*), сокрытую въ раковинѣ, которую раскрывъ, находятъ жилу, исполненную сѣрватою влажностію; сія влажность, будучи извлечена и открыта дѣйствию солнца, превращается въ зеленую, потомъ чрезъ нѣсколько часовъ въ голубую; потомъ, будучи съ полотномъ, напитаннымъ ею, налита кипаткомъ, пріемлетъ дорогой высокій багряный или пурпуровой цвѣтъ.

И такъ неоспоримо, что цвѣты существенно происходятъ отъ стихійныхъ лучей; что тѣла приѣмлютъ ихъ, различно преломляя, пропуская, или отражая, сіи лучи, по различію строенія своего и по расположенію своихъ поверхностей.

о

МАГНИТЪ.

Ученіе о магнитѣ мы раздѣлимъ на двѣ части. Въ первой мы дадимъ его исторію, или просто опишемъ его свойства, во второй постараемся искать главной причины его явленій, или дадимъ его теорію.

ЧАСТЬ ПЕРВАЯ.

Исторія магнита.

Магнитъ есть камень, имѣющій свойство притягивать къ себѣ желѣзо. Его обыкновенно находятъ въ желѣзныхъ рудникахъ, или въ мѣстахъ, имъ смежныхъ.⁵⁹ Наилучшій магнитъ приходитъ изъ Индіи; довольно хорошій, однако жъ, доставляетъ Италия, Германія и Испанія. Мы относимъ его къ роду камней, хотя сей минералъ имѣетъ признаки отличительные отъ нихъ: онъ превращается въ пепелъ въ огнѣ, онъ разбивается въ порошокъ подъ молотомъ, между тѣмъ, однако жъ, не можно его отнести и къ роду металловъ; ибо его не можно ни лить, ни ковать. Сей камень обыкновенно бываетъ твердъ и черноватъ, но есть куски избѣла сѣрые; есть такъ же и довольно мягкіе; но цвѣтъ и жесткость не дѣлаютъ въ свойствахъ его важнаго различія; онъ не вѣсятъ столько, сколько желѣзо, но онъ тяжелѣе камней, равныхъ съ нимъ въ крѣпости, какъ то мрамора, кремней и проч.

Не всѣ магниты имѣютъ въ себѣ свойства, о коихъ мы будемъ говорить. Чтобъ отличить ихъ, надобно осыпать данный магнитъ опилками желѣзными и стальными: если сіи опилки будутъ къ нему приставать и въ двухъ мѣстахъ противоположенныхъ, кои

⁵⁹ На многихъ островахъ, какъ то: на Эльбѣ, магнитъ родится въ довольноомъ количествѣ, однако жъ рѣдко бываетъ силенъ. Магнитныя горы почитаются нынѣ сказкою въ Натуральной Исторіи.

должно назвать полюсами его, будутъ стоять на немъ перпендикулярно въ видѣ бороды, это значитъ, что магнитъ съ свойствами.

0

СВОЙСТВАХЪ МАГНИТА.

СВОЙСТВО ПЕРВОЕ.

Магнитъ притягиваетъ желѣзо, т. е., сія двѣ матеріи стремятся другъ къ другу, слипаются и сдѣляются такъ, что безъ нѣкотораго усилія оторвать ихъ не можно.

Сіе свойство столько вообще извѣстно, что нѣтъ причины утверждать его здѣсь опытами. Мы сдѣлаемъ на него только нѣсколько примѣчаній:

1. Магнитъ въ оправѣ бываетъ силѣе, нежели простой. "Оправа магнита обыкновенно состоитъ въ положеніи къ нему съ обѣихъ сторонъ желѣзныхъ, или, лучше еще, стальныхъ дощечекъ, коихъ бы нижніе концы *A*, *B* нѣсколько выставились. Сія нижніе концы въ оправленномъ магнитѣ называются полюсами, а линія, на которой они лежатъ, магнитною осью. Въ сихъ-то полюсахъ дѣйствіе магнита бываетъ чувствительно, такъ что игла, приставленная къ срединѣ его, всегда бросается къ *A*, или *B*.

2. Не всѣ магниты имѣютъ одинаковую степень силы, и нѣтъ, однако жъ, постояннаго закона, по коему бы можно узнать вообще возвышеніе, или пониженіе, магнитной силы. Примѣчено, что малые магниты относительно бываютъ большихъ сильнѣе; я говорю: относительно, то есть, еслии магнитъ въ двѣ унціи притягиваетъ двадцать унцій, то магнитъ въ два фунта притягиваетъ двадцать фунтовъ; есть магниты, притягивающіе до 60 и до 80 фунтовъ.

3. Фигура и размѣреніе оправы входятъ такъ же въ различіе силъ магнитныхъ: наибольшее разстояніе полюсовъ есть невыгоднѣйшее положеніе для ихъ силы.

4. Общее мнѣніе, что магнитъ притягиваетъ только желѣзо, или сталь; однако Жофруа, Мушенбрекъ, Лемери, примѣтили, что онъ притягиваетъ золу нѣкоторыхъ растений, песокъ и проч. Это, безъ сомнѣнія, по тому, что они смѣшаны съ частицами желѣза. Отсюда можно вывести употребленіе магнита при отдѣленіи золотыхъ опилокъ, когда они смѣшаны съ желѣзными.

⁹⁰ Эйлер. письм. 187, стр. 132, ч. 2

5. Магнитъ, обращенный въ порошокъ, потерявъ полюсы; теряетъ всю свою силу. Отсюда видно, что пластыри, съ нимъ составленные и употребляемые къ излеченію ранъ отъ желѣза, не имѣютъ никакой силы.

свойство второе.

Магнитъ притягиваетъ и отталкиваетъ другой магнитъ, судя по образу, какимъ они другъ къ другу приставлены будутъ. Опыты, утверждающіе сіе свойство, просты и вообще извѣстны. Примѣтитъ только при семъ надобно слѣдующее: 1) полюсы одинакихъ наименованій, т. е., сѣверный и сѣверный, южный и южный, отталкиваются, и по тому называются непріязненными (*poli inimici*); полюсы же различныхъ наименованій притягиваются, и по тому называются дружественными (*poli amici*); 2) магнитъ дѣйствуетъ сквозь все матеріи, сквозь бумагу, дерево, стекло, воду и самый огонь. На семъ основаны нѣкоторые любопытные опыты, кои всякому легко представить себѣ можно.

свойство третье.

Магнитъ сообщаетъ свойства свои желѣзу такъ, что пластинка сего металла намагниченная, можетъ быть почтена: за истинный магнитъ и замѣнять его во всѣхъ опытахъ.

1. Такимъ образомъ намагниченное желѣзо называется магнитомъ искусственнымъ. Есть различные способы сообщать желѣзу магнитную силу:

а) Простымъ прикосновеніемъ. Одинъ полюсъ магнита, водится по стѣлкѣ и всегда въ одну сторону; вода отъ *a* къ *b* сѣвернымъ полюсомъ магнита *B*, конецъ *a* дѣлается съ нимъ одноименнымъ; а вода отъ *b* къ *a*, дѣлается *b* одноименнымъ, и напротивъ.



б) Двойнымъ прикосновеніемъ. По пластинкѣ *EF* водится магнитъ *AB* обѣими полюсами взадъ и впередъ; конецъ *E* дѣлается дружественнымъ полюсу *A*, и, слѣдовательно, одноименнымъ полюсу *B*.

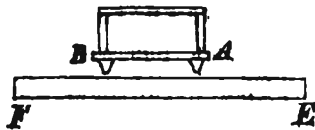

2. Такимъ образомъ намагниченныя пластинки можно оправдать, какъ оправдывается обыкновенный магнитъ, слагая ихъ дружественными

полюсами въ одну сторону: магнитная сила ихъ отъ сего увеличивается, и посредствомъ сихъ искусственныхъ магнитовъ можно намагничивать другія пластинки.

(Здѣсь слѣдуетъ чтеніе изъ Ейлера пис. 184, стр. 152, ч. 3.)

3. Магнитъ, сообщая свою силу желѣзу, самъ не теряетъ ни чего. Однако жъ, случается, что время ее нѣсколько ослабляетъ; такъ же бываетъ, хотя рѣдко, что она и приумножается; вообще примѣчено, что она чувствительнѣе бываетъ зимою, при сѣверомъ вѣтрѣ, нежели лѣтомъ.

4. Магниты, поддерживающіе большую тяжесть, не всегда сообщаютъ большую силу; для сего раздѣляютъ ихъ на сильные и общительные (*validi et generosi*).

5. Желѣзо получаетъ иногда магнитную силу отъ одного вертикальнаго положенія. Тому уже 200 лѣтъ, какъ Евдигъ Гримальди свѣдѣлъ сіе примѣчаніе надъ полюсомъ желѣза. Гасенди подтвердилъ его, дѣлая опыты надъ крестомъ колокольни въ Провансѣ, и въ последнемъ вѣкѣ это примѣчено было въ Шартрѣ (*à Chartres*).

в. Желѣзо получаетъ силу магнитную такъ же и отъ одного простаго, но сильного и быстрого, тренія желѣзо объ желѣзо.

СВОЙСТВО ЧЕТВЕРТОЕ.

Магнитъ натуральный и искусственный всегда направляетъ одинъ полюсъ къ сѣверу, а другой къ югу. Извѣстный опытъ надъ магнитомъ стрѣлкою.

Примѣчаніе 4-е. Направленіе магнита есть одно изъ полезнѣйшихъ его свойствъ: оно подало случай къ изобрѣтенію морскаго компаса. На открытомъ морѣ, когда небо покрыто облаками, какъ можно узнать страну, въ которую корабль долженъ быть направляемъ? Компасъ, указывая стрѣлкою двѣ главныя страны, рѣшитъ все прочее. Строеніе его состоитъ изъ трехъ главныхъ частей: изъ бумажнаго кружка, изъ подставки и ящичка. Бумажной кружокъ раздѣленъ на 360 частей; съ нимъ нераздѣльно соединена стрѣлка магнитная, мѣрою въ его діаметръ, движеніемъ своимъ оборачивающая его съ собою; центръ стрѣлки и кружка утверждается на подставкѣ или маленькомъ конусѣ, такъ, чтобъ она могла оборачиваться свободно и во всѣхъ положеніяхъ ящичка сохранять свое горизонтальное. Такимъ образомъ, поставивъ киль корабля парам-

тельно, или на одной линіи съ наблюдаемымъ мѣстомъ, можно узнать по положенію стрѣлки разстояніе его отъ Юга, или Сѣвера.

2-е. Если бы стрѣлка вездѣ постоянно соблюдала одинаковое положеніе, компасъ былъ бы совершенъ, но она болѣе, или менѣе, уклоняется отъ Сѣвера. Сіе свойство стрѣлки называется уклоненіемъ. Оно тѣмъ затруднительнѣе, что въ перемѣнахъ своихъ не слѣдуетъ ни какому закону, между тѣмъ, однако жъ, физики не престають наблюдать сію перемѣну; дабы, изъ соображенія частныхъ мѣстъ, вывести что нибудь общее. Въ Парижѣ съ 1666-го года стрѣлка стояла прямо къ Сѣверу; она отдалась въ послѣдствіи отъ него къ Западу по 1763 на $14\frac{1}{2}^{\circ}$; сіе уклоненіе столько бываетъ неприятно, что не можно съ точностію опредѣлить его на каждый годъ особенно. Полагаютъ, однако жъ, вообще, что она уклоняется съ 9 до 10 минутъ на годъ. Сего не довольно: въ «Transactions philosophiques» 1759 примѣчено, что она имѣетъ еще дневное уклоненіе: по утру къ западу на 7 и 8, а по вечеру къ востоку, считая отъ обыкновеннаго мѣста ея уклоненія. Не смотря, однако жъ, на всѣ сіи непостоянныя перемѣны, Галей въ 1700 г. сочинилъ при наблюденіи общую карту магнитнаго уклоненія, на которой онъ провелъ линію чрезъ всѣ тѣ мѣста, гдѣ стрѣлка постоянно держится къ Сѣверу, и означилъ въ другихъ мѣстахъ уголъ ея склоненія.

(Писм. § 171 и 169; 73, 81 стр. ч. 3 Ем.)

свойство пяток.

Сѣверный полюсъ стрѣлки или магнита склоняется отъ горизонтальнаго положенія къ землѣ.

Опытъ. Когда стрѣлка *cb* приведена будетъ въ равновѣсіе, она будетъ держать горизонтальное положеніе *ab*; потомъ, снявъ съ подставки, когда она будетъ намагничена, положеніе ея будетъ *ab*, т. е., склонится отъ горизонта на извѣстное число градусовъ.

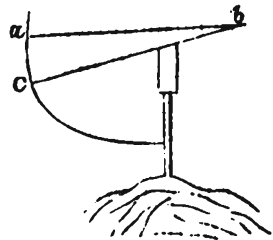

Примѣчаніе 4-е. Полагаютъ вообще: а) что подъ экваторомъ нѣтъ ни какого склоненія; б) что, начиная отъ сей линіи къ Сѣверу уклоненіе бываетъ болѣе; в) что къ Югу идетъ въ противную сторону, такъ что если бы можно было дойти къ самымъ полюсамъ то стрѣлка приняла бы вертикальное положеніе,

оберотившись въ сѣверномъ южнымъ концомъ въ верхъ, а въ южномъ сѣвернымъ.

2. Если бы сіе склоненіе было во многихъ мѣстахъ постоянно, оно подало бы намъ нѣкоторыя поясненія на теорію магнетизма, и служило бы на морѣ къ опредѣленію широты или климата; но опытъ увѣряетъ, что оно перемѣняется и зависитъ отъ длины стрѣлки, отъ качества желѣза, или стали, отъ образа обдѣлки, и еще болѣе отъ степени силы магнита, къ коему она прикасалась.

3. Чтобы избѣжать сего склоненія въ компасъ, на корабляхъ отсѣкаютъ отъ одного конца стрѣлки нѣсколько стали, и тѣмъ приводятъ въ равновѣсіе.

(Письмо 175, стр. 100, ч 1.)

Симъ окончимъ мы первую часть. Тотъ изъ физиковъ, кто наиболѣе работалъ надъ сею матеріею, есть, безъ сомнѣнія, Мушенбрекъ, См. его «Dissert. de magnete tuborum, cap. 7 etc.)

ЧАСТЬ ВТОРАЯ.

Теорія магнита.

Теорія магнита должна быть основана на законѣ природы и должна изъяснять главные качества магнитной силы. Она должна быть рѣшеніемъ на сіи вопросы: 1) для чего магнитъ притягиваетъ? 2) Для чего въ извѣстномъ положеніи полюсовъ отталкиваетъ? 3) Какимъ образомъ сообщаетъ силу свою желѣзу? 4) Для чего направляется къ Сѣверу и уклоняется отъ него, и наконецъ. 5) Для чего склоняется отъ горизонтальнаго положенія? Надобно, чтобъ одно и то же подположеніе, основанное на доброй аналогіи или единообразіи законовъ природы, изъясняло всѣ сія явленія.

ПОДПОЛОЖЕНІЕ ПЕРВОЕ.

Всѣ почти физики согласны, что изъ магнита истекаетъ извѣстная матерія, составляющая, такъ называемый, магнитный вихрь.

Свойства сей матеріи суть: а) что она чрезмѣрно тонка; б) что разстѣянъ въ сѣврѣ; в) что имѣетъ нарочитую степень упругости. Что касается до бытія сей матеріи, оно доказывается опытомъ; ибо когда магнитъ владется въ опилки, они примѣтно располагаются

вкруг него въ видѣ то прамыхъ, то кривыхъ, линій. и составляютъ тѣмъ магнитный вихрь. Сего положенія оценокъ иначе изъяснить не можно, какъ принявъ истеченія, кои выходятъ изъ одного полюса магнита, нанизываютъ, такъ сказать, на себя встрѣчающіяся имъ желѣзныя частячки, и возвращаются въ другомъ его полюсѣ. Допустивъ бытіе сей матеріи, качества ея сами собою утверждаются на опытахъ: а) тонкость или проницательность утверждается на томъ, что магнитная матерія проходитъ чрезъ все и дѣйствуетъ въ самомъ огнѣ; б) разсѣяніе въ еѣрѣ: ⁶¹ сіе слѣдуетъ изъ того, что сія матерія не есть внутренняя принадлежность ни магниту, ни желѣза; ибо въ первомъ степень ея возвышается и понижается, а во второмъ она рождается и пропадаетъ отъ вѣшнихъ причинъ; в) упругость утверждается на томъ, что вихрь, принявъ разъ свое теченіе, продолжаетъ его съ непостижимою быстротою навсегда, есть ли ничто извнѣ не раззоритъ его; г) еѣрѣ, будучи упругъ, жметъ еѣрную матерію со всѣхъ сторонъ, и такимъ образомъ приводитъ въ движеніе. И такъ бытіе и свойства магнитныхъ истеченій суть данныя условія, изъ коихъ должно изъяснять всѣ свойства магниту. Переберемъ по порядку сіи свойства, и покажемъ сильную и слабую сторону изъясненій.

І. Изъясненіе притяженія.

Когда въ магнитный вихрь погрузится кусокъ желѣза, матерія, проникая его, увлекаетъ съ собою и стремится къ магниту такъ, какъ къ средоточію своего движенія.

Возраженія. І. Нѣтъ никакой соразмѣрности между причиною и дѣйствіемъ: какимъ образомъ сія тонкая матерія, проходя чрезъ отверстіе желѣза, столь свободно можетъ увлечь и удержать 60, или 80, фунтовъ тяжести, такъ какъ при сильныхъ магнитахъ примѣчено?

ІІ. Для чего не притягиваются прочія матеріи? Для чего магнитная сила проходитъ чрезъ золото, чрезъ мѣдь, чрезъ серебро, не притягивая ихъ? Не уже ли поры ихъ болѣе отверсты, нежели поры желѣза? и ежели не болѣе отверсты, какимъ образомъ, проходя чрезъ столь свободный путь, можетъ она увлекать желѣзо съ собою?

⁶¹ Видно изъ того, что магнитъ оказываетъ тѣ же дѣйствія и подъ колокольцемъ, гдѣ оставленъ одинъ только еѣрѣ, изъ коего онъ всасываетъ въ себя магнитную матерію.

III. Какимъ образомъ изъяснить отталкиваніе и притяженіе, примагнетное при полюсахъ? Для чего одинъ полюсъ отталкиваетъ, другой притягиваетъ?

IV. Какимъ образомъ желѣзо отъ одного прикосновенія принимаетъ всѣ качества магнита, и для чего принимаетъ ихъ одно только желѣзо? ⁶² Чтобъ разрѣшить сія затрудненія и удовлетворить сіимъ новымъ вопросамъ, Дюфай, слѣдуя понятіямъ Декарта, дѣлаетъ слѣдующее:

Подположеніе второе.

Части магнита и желѣза имѣютъ особенное отъ прочихъ металловъ расположеніе. Сіе расположеніе состоитъ въ томъ, что они лежатъ въ видѣ небольшихъ проходовъ или каналовъ, коихъ внутренняя поверхность наполнена записками или брызжками *тпп* и проч., въ одну сторону положенными, и по тому не позволяющими ей назадъ возвращаться.



Къ первой части подположенія, т. е., что магнитъ и желѣзо должны имѣть особенное частей своихъ расположеніе, приводятъ насъ слѣдующіе два опыта:

1. Желѣзная полоса, когда ущемится въ тѣсномъ желѣзномъ проходѣ (отверстіи), и будетъ нѣсколько разъ взадъ и впередъ продвинута, получаетъ на одномъ концѣ своемъ силу притягивать.

2. Взявъ другую желѣзную полосу въ руку вертикально, должно ударять ее слегка молоткомъ отъ одного конца до другого; когда звонъ и дрожаніе частей утихнетъ, верхній конецъ притягиваетъ, а нижній отталкиваетъ; переменяя концы и повторивъ удары, переменяются и дѣйствія: нижній будетъ притягивать, а верхній отталкивать. Изъ сихъ двухъ опытовъ видно, что одно потрясеніе частей сообщаетъ желѣзу магнитную силу, но потрясеніе не болѣе можетъ сдѣлать, какъ расположить извѣстнымъ образомъ части: въ такъ извѣстное расположеніе частей нужно для магнитной силы.

Но въ чемъ состоитъ извѣстное частей расположеніе? Это есть вторая часть подположенія. Каналы, снабженные тончайшими запи-

⁶² Реомюръ угадывалъ, не есть ли желѣзо одна изъ матерій, не проникаемыхъ для магнитной силы?

ками или брыжжами (*valvulae*), хотя опытом доказаны быть не могут, но они утверждаются на доброй аналогии или постоянстве природы; въ жилахъ животныхъ примѣчается подобное строеніе: въ нихъ есть задвижки тп., препятствующія крови отъ *A* протекающей къ *B*, назадъ возвращаться.

Сія два подположенія: вихрь магнита и каналы въ его строеніи, сложенные вмѣстѣ, удовлетворяютъ всѣмъ вопросамъ, доселѣ предложеннымъ; по крайней мѣрѣ, они подъ перомъ Ейлера принимаютъ всю возможную степень вѣроятности.

(Чтеніе лѣзъ Ейлера, пис. 177 стр. 110, ч. 3.)

По симъ двумъ подположеніямъ магнитъ, или желѣзо, не что другое будетъ, какъ составъ трубочекъ или каналовъ, коихъ внутреннія части такъ расположены, что магнитная матерія въ одну только сторону по нимъ течь можетъ. Сія трубочки столь тонки, что самый вѣтеръ проходить чрезъ нихъ не можетъ, но, будучи упругъ, онъ давитъ собою магнитную матерію, которая, сжимаема отъ всѣхъ сторонъ, бросается въ сія трубочки и, вошедъ однимъ концемъ, при выходѣ въ другой она опять встрѣчаетъ своего непріятеля, который, не въ силахъ будучи прогнать ее назадъ (ибо сшетенія жилочекъ сему противны), уклоняетъ ее отъ прямого пути туда, гдѣ меньше сопротивленія, и заставляетъ принять круговой оборотъ, или составить вихрь.⁶³

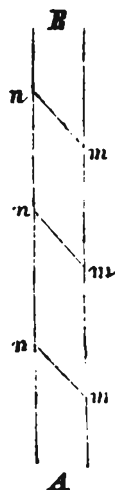

Вообразивъ симъ образомъ строеніе магнита, легко рѣшатся всѣ почти затрудненія. Удивительно ли, что вихрь магнитный увлекаетъ съ собою желѣзо, когда, проходя въ каналы его, онъ нанизываетъ ихъ, такъ сказать, на себя непрерывнымъ и быстрымъ движеніемъ, и когда, прошедъ въ одну сторону и не въ силахъ будучи возвратиться назадъ, онъ дѣлаетъ желѣзо частію магнитной системы, связывая его каналы съ каналами магнита? Удивительно ли, что сія матерія проникаетъ свободно всѣ металлы, когда она тонѣе вѣтра, и когда она не находитъ въ нихъ проходовъ, устроенныхъ

⁶³ Пожеже оправа магнита струи матеріи втекающей собираетъ въ одну и не допускаетъ ихъ разсѣваться въ воздухъ, но проводитъ въ свои полюсы. Отсюда происходитъ, что магнитъ въ оправѣ бываетъ сильнѣе.

такъ же, какъ проходы желѣза, когда она взадъ и впередъ можетъ ходить по нимъ? Удивительно ли, что она ихъ съ собою не похищаетъ?

(Чтеніе Ейлера письм. 177, стр. 110, ч. 3; стр. 7, 119.)

II. Изъясненіе отталкиванія.

Приставивъ сѣверный полюсъ къ сѣверному, или южный къ южному, понеже движеніе вихрей будетъ въ противныя стороны, то естественно должно имъ другъ другу противустоять и другъ друга отталкивать.

Примѣчаніе. Когда къ сильному магниту приставится слишкомъ слабый, тогда вихрь перваго восхититъ съ собою второй; на-противъ того, приставивъ полюсами разноименными, вихрь перваго, находя сходственный себѣ путь во второмъ, проходитъ въ него: два вихря сливаются въ одинъ, и изъ двухъ магнитовъ дѣлается одна система.

(Чтеніе изъ Ейлера 178 письмо, стр. 119—121.)

III. Изъясненіе сообщенія.

Есть магнитъ несовершенный, также и желѣзо; оно имѣетъ въ себѣ и каналы, но сплетенія жилочекъ сперва въ немъ бывають замѣшаны, надобно ихъ расположить въ одну сторону и такимъ образомъ отворить ихъ сообщеніе. Часто одно потрясеніе внѣшнее къ сему довѣдетъ, и изъ сего-то изъясняется намагничиваніе желѣза отъ одного вертикальнаго положенія, а особливо на возвышенныхъ мѣстахъ, такъ какъ и два опыта, во второмъ подположеніи нами приведенныя. Но когда, вмѣсто сего внѣшняго потрясенія, будетъ дѣйствовать магнитный вихрь, онъ то же самое произведетъ, только сильнѣе, т. е., онъ прочнѣе расположить тонкія и легко движущіяся задвижки каналовъ, и посредствомъ сего необразованную, такъ сказать, массу магнита приведетъ въ свое совершенство.

(Чтеніе изъ Ейлера письм. 178, стр. 121, 142.)

Сколько ни удачно сіе двойное подположеніе изъясняетъ свойство магнита, оно не удовлетворяетъ, однако жъ, всѣмъ его явленіямъ; ибо простирается только до одного магнита, не относяся ни мало къ землѣ и къ ея странамъ; а по тому, когда примется въ счетъ сіе послѣднее отношеніе магнитовъ, мы принуждены будемъ, для изъясненія его, дѣлать третіе подположеніе.

Подположеніе третіе.

Земля имѣетъ свойства магнита и отъ сѣвера къ югу оцоясуется магнитнымъ вихремъ.

Сіе подположеніе первый одѣлалъ Декартъ. Прочіе физики приняли его, выпустивъ въ томъ, или въ другомъ, видѣ, каждый примѣнясь къ своей теоріи, но главную мысль все одну сохранили. Оно счастливо изъясняетъ направленіе магнита къ сѣверу: земля дѣлается большимъ магнитомъ: окружающій ее вихрь показываетъ по теченію своему и похищаетъ съ собою магниты и направляетъ стрѣлки, такъ какъ дѣлаетъ сіе простой магнитъ, и все явленіе разрѣшается на первое и второе подположеніе.

Если бы магнитъ постоянно устремлялся къ сѣверу, то направленіе его ничего не имѣло бы затруднительнаго; тогда должно бы только въ полюсахъ земли положить полюсы магнитнаго вихря, и вопросъ былъ бы рѣшенъ; но два наблюденія, сдѣланныя при семъ направленіи магнитовъ, принуждаютъ насъ къ главному подположенію присовокупить еще другія. Такимъ образомъ вопросамъ нѣсколько удовлетворяется, но въ то же время простота теоріи, первый признакъ истины, пропадаетъ.

Первое изъ сихъ наблюденій состоитъ въ томъ, что стрѣлка въ нѣкоторыхъ мѣстахъ склоняется отъ сѣвера.

Второе, что сіе склоненіе перемѣняется по времени и мѣсту. Чтобы изъяснить первое наблюденіе, полюсы большаго магнитнаго вихря полагаютъ въ различномъ отъ полюсовъ земныхъ разстояніи.

Но сіе изъясненіе падаетъ, какъ скоро соображаютъ его съ перемѣною склоненія; ибо если бы магнитной матеріи полюсы отстояли на известное разстояніе отъ полюсовъ земныхъ, тогда склоненіе во всехъ мѣстахъ было бы одинаково, тогда все линіи сего склоненія были бы меридіаны; но известно, что склоненіе перемѣняется и линіи ихъ извиваются страннымъ образомъ и чрезъ центръ земли все не проходятъ.

И такъ, чтобы изъяснить вдругъ и направленія магнита, и склоненіе, и перемѣны его, Галей представляетъ себѣ поверхность земли въ видѣ огромной скорлупы, внутри коея заключено большое магнитное ядро. Ядро сіе, обращаясь вокругъ себя, вращаетъ вмѣстѣ съ собою магнитный вихрь, и, перемѣняя положеніе полюсовъ своихъ въ разсужденіи полюсовъ земли, тѣмъ самымъ пере-

мѣняетъ и направленіе, и производитъ склоненіе съ его перемѣнами. Не можно ни чего представить замысловатѣ сей теоріи; жаль, что она не имѣетъ характера простоты; ибо сіе движеніе ядра должно быть очень неправильно, и даже устремляться то въ ту, то въ другую, сторону, естли надобно изъ него изъяснить перемѣны склоненія; которое въ одномъ и томъ же мѣстѣ иногда бываетъ восточное, иногда западное; сверхъ сего, ядро сіе должно быть совершенно отдѣлено отъ своей скорлупы и утверждаться на самомъ себѣ.

Эйлеръ дѣлаетъ два примѣчанія на сію остроумную теорію: 1) Онъ полагаетъ, что, не заключая во внутренность ядра магнитнаго, одно разстѣпаніе магнитовъ и желѣза въ столь великомъ количествѣ по землѣ можетъ произвести требуемый вихрь и вмѣстѣ перемѣнами своими удовлетворить перемѣнамъ склоненія. 2) Естли бы полюсы магнитнаго вихря были себѣ діаметрально расположены и ось его проходила чрезъ центръ земли, тогда бы несклоняемая линія была меридіанъ, но сіе противно наблюденіямъ, одѣланнымъ самимъ Галлесомъ; и такъ полагаетъ онъ полюсы магнитнаго вихря отстоящими другъ отъ друга на извѣстное разстояніе, но не противопоставляетъ ихъ другъ другу. Такимъ образомъ несклоняемая линія можетъ принять видъ, сходный съ наблюденіями, а уничтоженіе, или приращеніе, магнита въ извѣстныхъ мѣстахъ можетъ ослабить, или усилить, надъ ними общій вихрь, изъ частныхъ вихрей слагаемый, и произвести перемѣны въ склоненіи. ⁶³

(Эйлер. п. 173, стр. 91, ч. 3.)

Такимъ образомъ ограничивая главную мысль теоріи и располагая ее по требованію вопросовъ, можно догадками отвѣчать на опыты, и когда спрашиваютъ, по крайней мѣрѣ, не молчать. Но двумя ужасными ударами поколебавъ сію систему Ноллетъ, въ самомъ, такъ сказать, внутреннемъ ея строеніи.

«Я вѣрю, говоритъ сей опытный физикъ, что, пустивъ деревянную трубку по рѣкѣ, сходственно ея теченію, я вѣрю, что она приметъ параллельное движеніе и сохранитъ его до конца: вода, проткнувъ сивозъ нее параллельно, похититъ ее съ собою въ семъ же самомъ положеніи. Но ежели трубку сію я пушу поперекъ рѣки,

⁶³ Эйлеръ систему Галеза предлагаетъ нѣсколько отлично.

я поставлю центръ ея движенія въ равномъ разстояніи отъ ея концовъ, такъ чтобъ вода ударяла въ нее съ обѣихъ сторонъ подъ прямыми углами, ежели все сіе я сдѣлаю, то для чего бы трубка перемѣнила свое положеніе? Для чего бы она приняла движеніе параллельное стремленію рѣки? Для чего, когда на оба ея конца дѣйствуетъ равная сила? ибо дѣйствуетъ одна и таже вода подъ равными углами.

Вода представляетъ въ теоріи Декартовой магнитный вихрь, а трубка магнитную стрѣлку съ каналомъ. Поставивъ сію стрѣлку отъ запада къ востоку, т. е., поперегъ вихря, что можетъ заставить ее перемѣнить сіе положеніе?

Сего не довольно: на мѣсто трубки я полагаю, продолжаетъ онъ, простой кусокъ дерева, и тѣ же примѣчанія имѣютъ мѣсто, хотя вода не проникаетъ дерева такъ, какъ она проникла трубку.

А по сему, ежели стрѣлка стальная, или магнитъ, направляется къ сѣверу по тому, что она имѣетъ каналы, то стрѣлка мѣдная, или другого метала, должна направляться къ нему же, хотя ихъ не имѣетъ, ибо какая нужда, чтобъ вихрь проникалъ ее насквозь? Довольно чтобъ онъ ударилъ только на поверхность. Нужно ли, чтобъ вихрь проникалъ въ самую внутренность флюгера, чтобъ двигать его по своему направленію?

Словомъ, кусокъ дерева въ водѣ есть то же, что кусокъ мѣди въ вихряхъ, и, слѣдовательно, тѣ же должны произойти въ обѣихъ случаяхъ явленія.

IV. Изъясненіе наклоненія.

Понеже земля шаровидна, то и опоясующій ее вихрь будетъ кругъ; слѣдовательно, двѣ точки, взятая на немъ, не могутъ, собственно говоря, лежать на одномъ направленіи, но одна выше, а другая ниже, какъ то изъ свойствъ круга и центра извѣстно; а по сему стрѣлка не можетъ имѣть горизонтальнаго положенія, но, начиная отъ экватора, одинъ ея конецъ долженъ болѣе и болѣе склоняться даже до полюсовъ, гдѣ, вѣроятно, она приметъ положеніе вертикальное.

Чтобъ склоненіе стрѣлки было болѣе примѣтно, чтобы оно въ Берлинѣ, на примѣръ, было 72° , можно полюсы магнитнаго вихря положить не на поверхность земли, но нѣсколько внутри; такимъ образомъ движеніе вихря будетъ круче и склоненіе примѣтнѣе.

Изъ того, что стрѣлка можетъ уклоняться отъ горизонта на 72° и, слѣдовательно, только на 18° отстоять отъ положенія вертикальнаго, можно заключить, что вихрь дѣйствуетъ почти вертикально, и такимъ образомъ изъяснить намагничиваніе отъ одного вертикальнаго положенія.

О

СИЛАЪ ЭЛЕКТРИЧЕСКОЙ.

ВВЕДЕНІЕ.

Древнимъ извѣстно было свойство янтара, нѣкоторыя легкія тѣла притягивающаго и отталкивающаго; сіе свойство они назвали силою электрическою. Новѣйшіе удержали имя, но понятіе, съ нимъ сопряженное, сдѣлалось несравненно обширнѣе, и въ новѣйшей Физикѣ сія матерія занимаетъ отличное мѣсто.

Электрическая сила есть свойство тѣлъ, посредствомъ тренія или сообщенія въ нихъ возбуждаемое, привлекать и отталкивать легкія матеріи въ разстояніи извѣстнаго числа футовъ, въ темнотѣ издавать свѣтъ, бросать искры, зажигать, и всѣ сіи свойства передавать другимъ.

Въ разсужденіи электрической силы тѣла раздѣляются на два рода: въ однихъ возбуждается она треніемъ, и сіи называются собственно электрическими или идіоэлектрическими (*idioelectricis*); другія получаютъ ее отъ первыхъ посредствомъ сообщенія и сіи называются электрическими по сообщенію (*electricis per communicationem, semper electricis, electricanda*). Къ первому роду тѣлъ относятся: янтарь, дорогіе камни, особливо алмазь, хрусталь, клей, смола, сѣра, сургучъ, стекла, волосы и перья на животныхъ, какъ то: на кошкахъ, собакахъ, птицахъ, наконецъ шелкъ черной и голубой, и многія другія. Ко вторымъ надлежатъ: животныя гладкія, или безъ волосъ, металлы, полуметаллы, роды земель, порошки, всѣ тѣла, отъ теплоты распускающіяся, всѣ жидкости и прочія. Между тѣмъ надобно примѣтить: 1) что не всегда можно узнать тѣла собственно электрическія; ибо время, погода и другія внѣшнія причины электрическую силу открываютъ, а иногда сокрываютъ; 2) чѣмъ чаще тѣло электризуется, тѣмъ скорѣе сила въ немъ возбуждается, какъ бы не навывку, и напротивъ; 3) тѣла собственно

электрическія рѣдкіе и съ трудомъ могутъ принимать силу электрическую чрезъ сообщеніе, и, напротивъ, тѣла заимственно электрическія не могутъ быть собственно электрическими.

Все ученіе объ электрической силѣ можно раздѣлить на двѣ части: въ первой мы предложимъ историческія свойства ея, опытно открываемые, во второй разыщемъ главную причину электрическихъ явленій или рассмотримъ ея теорію.

ЧАСТЬ ПЕРВАЯ.

О

свойствахъ силы электрической.

первое свойство.

Въ тѣлахъ собственно электрическихъ сила электрическая возбуждается посредствомъ тренія:

1. Простые и всѣмъ извѣстные опыты надъ янтаремъ и сургучомъ сіе доказываютъ: стеклянная трубка, отъ 20 до 30 дюймовъ длиною и 2 дюйма въ діаметръ, натертая бумагою, или сукномъ, даетъ большіе знаки электрической силы; надобно только, чтобъ трубка была чисто выполирована и суха. “

2. Бойле примѣтилъ, что обыкновенной жаръ лучей солнечныхъ возбуждаетъ въ нѣкоторыхъ тѣлахъ силу электрическую, хотя весьма слабую.

3. Нѣкоторые тѣла скорѣе электризуются въ холодныя, нежели теплыя, дни, другія напротивъ; вѣроятно, что сіе происходитъ отъ степени мокроты.

4. Крачештейнъ примѣтилъ, что одно сильное потрясеніе и ударъ иногда сильны бываютъ возбудить электрическую силу.

5. Сюда принадлежатъ различныя машины электрическія; части въ строеніи ихъ главныя суть: 1) стекло; 2) подушка; 3) рукоятка;

“ Въ стеклахъ бѣлыхъ, чисто отдѣланныхъ и сухихъ, лучше возбуждается сила электрическая, нежели въ цвѣтныхъ; ибо въ послѣднихъ есть много металлическихъ частей; щелочная соль или алкали, пригнѣшенная къ стеклу, всасываетъ изъ воздуха жидкія матеріи и дѣлаетъ его мокрымъ.

4) проводъ или кондукторъ. Стекло можетъ имѣть видъ шара, цилиндра, или колеса; подушка слегка пересыпается иѣломъ, обращеннымъ въ порошокъ, или, вмѣсто ея, употребляется рука; проводъ всегда бываетъ металлической. Знакъ, что электрическая сила возбуждалась, есть привлеченіе и отталкиваніе легкихъ тѣлъ, какъ то: бумажекъ, песку, пыли и проч., въ темнотѣ свѣтъ и трескъ. Въ сырую погоду рѣдко удаются опыты, и лѣтомъ бывають успѣшнѣе, нежели зимою.

ВТОРОЕ СВОЙСТВО.

Тѣла заимствуютъ электрическія принимаютъ всѣ свойства тѣлъ собственно электрическихъ чрезъ одно сообщеніе:

1. Сообщить тѣлу электрическую силу есть погрузить его въ атмосферу тѣла собственно электрическаго, или передать, такъ сказать, ее въ него.

2. Къ сему служатъ проводы. Всѣ тѣла заимствуютъ электрическія могутъ быть въ разсужденіи другихъ того же рода проводами. Такимъ образомъ сила, одному изъ нихъ сообщенная, проливается въ другія, вкругъ его лежащія, и по малу разсѣвается и исчезаетъ; чтобъ удержать ее въ одномъ какомъ нибудь тѣлѣ, и тѣмъ увеличить ее до нарочитой степени, къ сему нужно тѣло уединить, (*isolier*), т. е., поставить его на тѣлахъ собственно электрическихъ, которыя мало, или ни чего, не принимаютъ въ себя чрезъ сообщеніе; такимъ образомъ струя электрической силы запирается въ одномъ тѣлѣ и дѣйствуетъ въ немъ сильнѣе.

Отсюда видно, что уединяются тѣла неэлектрическія всѣми тѣлами электрическими, какъ то: стекломъ, смолою, сургучомъ, шелкомъ и проч.

3. Франклинъ въ Америкѣ давалъ электрической пирь. Уединивъ столъ, онъ наэлектризовалъ всѣ кушанья и напитки; такимъ образомъ гости кушали электрическую рыбу, мясо, овощи и пили электрическое вино.

4. Такимъ образомъ можно наэлектризовать человѣка и доставать изъ него искры.

ТРЕТІЕ СВОЙСТВО.

Когда сила электрическая будетъ возбуждена въ тѣлѣ треніемъ, или сообщеніемъ, тогда оно притягиваетъ и въ то жъ мгнове- ніе отталкиваетъ легкія тѣла: 1) На семь основаны забавные нѣкіе опыты, какъ то: пляска бумажныхъ куколъ и звонъ колокольчиковъ; 2) деревянные и стеклянные шарики, плавающіе въ наэлектризован- ной водѣ, привлекаются пальцемъ и слѣдуютъ его движенію. Сей опытъ далъ поводъ Винклеру сочинить его «*imaginem motuum coelestium, viribus electricis effectam, 1750.*»

ЧЕТВЕРТОЕ СВОЙСТВО.

Наэлектризованныя тѣла издаютъ въ темнотѣ свѣтъ, искры, производятъ воспаленіе:

1) Шаръ или цилиндръ натертой издаетъ свѣта болѣе въ томъ мѣстѣ, гдѣ трется, нежели въ другихъ, и болѣе внутри, нежели снаружн, а особливо естьли въ нихъ воздухъ разрѣженъ, они наполняются свѣтомъ; ибо въ безвоздушномъ мѣстѣ свободнѣе про- ливаются электрическія истеченія, нежели въ мѣстахъ обыкновен- ныхъ. 2) Естьли къ наэлектризованному тѣлу приставится палецъ, съ нѣкоторымъ трескомъ и болью выходитъ изъ него электрическая искра въ видѣ кисточки или конуса, коего верхъ обращенъ къ пальцу. Сии искры издаютъ, особливо металлы, человѣческая кожа, кожа животныхъ, мясо сырое, вареное, или жареное, вино, вода, винной спиртъ, ртуть, яблоки, груши, вишни, молоко, масло коровье, сыръ. Надлежитъ примѣчать, чтобъ одно только которое нибудь изъ тѣлъ, такимъ образомъ приставляемыхъ, было наэлектри- зовано, а другое было бы въ естественномъ своемъ состояніи; та- кимъ образомъ наэлектризованный человѣкъ не можетъ самъ изъ се- бя извлечь искры, но надобно, чтобъ другой къ нему прикоснулся. 3) Сюда относится славный опытъ Г. Бозе, которой такъ въ Виттем- бергѣ наэлектризовалъ человѣка, что отъ головы его сыпались ис- кры на подобіе сіянія, которое изображаютъ на Святыхъ; во Фран- ціи Монье и Делоръ повторили сей опытъ, но съ меньшимъ успѣ- хомъ; ибо они произвели на лбу два только луча, какія изобража- ютъ у Моисея; по чему ихъ опытъ названъ *Moisificatio*, а опытъ Бозе—*beatificatio*. 4) Воспаленіе производится въ тѣлѣ наэлектри-

зованномъ прикосновеніемъ живаго спирта, масла деревяннаго, масла коровьяго жидкаго. Если первая искра не сильна произвести воспаленіе, надобно спиртъ потрясти, или сперва воспалить на огнѣ и, погасивъ, потомъ подставить; наэлектризованный человекъ однимъ только прикосновеніемъ пальца къ спирту можетъ его воспалить.

платок свойство.

Электрическую силу можно провести на жарочитое растояніе отъ ея начала: ⁶⁶

1) Къ сему употребляются цѣпи или проводы, концы одной конецъ уединяется: во всѣхъ частяхъ цѣпи, сколько бы она долга ни была, чувствуется одна и та же электрическая сила. Нолетъ давалъ держать сію цѣпь ста человекамъ, поставленнымъ въ рядъ, и всѣ чувствовали ударъ въ одно и то же мгновеніе. 2) Сюда можетъ отнестись славный опытъ Лейденской бутылки, молніеноснымъ ударомъ иначе называемый. Его первый сдѣлалъ Мушенбрекъ. Строевіе опыта состоитъ въ бутылкѣ, наполненной до половины водою, коея горло закрыто сургучемъ, оставивъ въ срединѣ мѣсто для проволоки, которая отъ главнаго провода проходила въ бутылку; ударъ при семъ опытѣ столько бываетъ силенъ, что можно имъ умерщвлять животныхъ, и Мушенбрекъ за всѣ богатства Франціи не хотѣлъ его повторить. 3) На семъ также основаны громовые отводы, кои первый въ Америкѣ изобрѣлъ Франклинъ. «Ille eripuit coelo fulmen sceptrumque tyrannis.»

ЧАСТЬ ВТОРАЯ.

Теорія силы электрической.

Все, что доселѣ говорили мы о свойствѣ силы электрической, вообще принято физиками; ибо утверждается на неоспоримыхъ и ясныхъ опытахъ. Но какъ скоро вопрошаютъ о главной причинѣ сихъ свойствъ и зависящихъ отъ нихъ явленій, голоса раздѣляются: всякой защищаетъ свою сторону, и видитъ часто въ самыхъ опытахъ то, что хочетъ, а не то, что они въ самомъ дѣлѣ показыва-

⁶⁶ Опытъ Г. Ноллетъ увидѣлъ, что можно провести ее на 1200 футовъ.

ть. Это правда, что все почти физики согласны въ бытіи тонкой и жидкой матеріи, производящей все сіи явленія, но изъяснить механизмъ ея дѣйствій, вотъ точка раздѣла и причина вѣчныхъ споровъ! Чтобъ начало изъясненія или теорія явленій была успешна и имѣла оную степень вѣроятности, къ сему необходимо: 1-е, чтобъ она сама была основана на опытахъ и на доброй аналогіи; 2-е чтобъ изъясняла сколько можно простѣе и естественнѣе все явленія, а наипаче главныя свойства, отъ коихъ они зависятъ. Судя по сему признакамъ о добротѣ теорій электрической силы, четыре изъ всѣхъ можно принять за наилучшія: I) Теорію Г. Ноллета; II) Г. Дюфая; III) Жалаберта; IV) Франклина. Мы предложимъ каждую изъ нихъ особенно; но то, что они имѣютъ общаго, мы помѣстимъ въ одной изъ нихъ, на примѣръ, въ системѣ Г. Ноллета, которую, следуя его плану, мы раздѣлимъ на три статьи: I) о природѣ силы электрической; II) объ опытахъ, на коихъ стоитъ его система; III) будутъ содержать въ себѣ прикладъ началъ къ явленіямъ, или ихъ изъясненій.

ТЕОРІЯ Г. НОЛЛЕТА.

СТАТЬЯ ПЕРВАЯ.

О

природѣ силы электрической.

ПРЕДЛОЖЕНІЯ, ВХОДЯЩАЯ ВЪ СЮ СТАТЬЮ, ВСѢМЪ ПОЧТИ ТЕОРИЯМЪ ОБЩИ.

ПРЕДЛОЖЕНІЕ ПЕРВОЕ.

Электрическая сила есть дѣйствіе матеріи въ движеніи, разсѣивной вкругъ, или внутри, тѣла электрическаго.

Привлекать и отталкивать тѣла легкія въ известномъ разстояніи, дѣлать на лицо, или руку, впечатаніе, подобное тому, какое дѣлаетъ тонкая паутина, издавать запахъ, сходный съ запахомъ мочеваго фосфора, или чеснока, Фростать искоточки огненной матеріи, метать искры съ трескомъ, колоть тѣло, или палецъ, близко представленный, зажигать спиртъ, наконецъ сообщать сію силу другимъ тѣламъ, все сіи свойства и отличительныя признаки силы электрической не могутъ причлестивать, какъ только матеріи, и матеріи

въ движеніи; сія дѣйствія не можетъ производить непосредственно само собою тѣло электрическое; ибо они происходятъ вѣтъ его, и быть электрическимъ есть только извѣстное состояніе тѣла, имѣющаго въ себѣ простую способность приходить въ сіе состояніе отъ вѣтшаго тренія, или сообщенія. Изъ чего безошибочно можно заключить вообще, что всякое тѣло наэлектризованное отражается извѣстною матеріею въ движеніи, которая должна быть непосредственною и ближайшею причиною всѣхъ электрическихъ явленій, и сію-то матерію, вообще всѣми допускаемую, называютъ матеріею или жидкостію электрическою. Определить ея сущность, узнать ея свойства, наконецъ показать образъ или механизмъ ея дѣйствования, есть дѣло теоріи.

Нѣкоторые физики думали, что сія матерія можетъ быть самая матерія тѣла наэлектризованнаго (*substantia corporis electrica*), уточненная, раздробленная и вынужденная треніемъ, жаромъ и другими способами наружу. Но опытъ постоянно даетъ видѣть, что тѣла электризуемыя не терпятъ ни малѣйшаго уменьшенія, сколько бы ихъ ни электризовали. Сверхъ сего, если они что теряютъ, сіе вѣрно не есть электрическая матерія. Вода, на примѣръ, при электризованіи испаряется болѣе, нежели обыкновенно, но искры, на ея поверхности тогда блестящія, суть ли произведенія водяныхъ паровъ?

Естьли воздухъ можетъ принимать и служить проводомъ звукамъ, для чего бы онъ не могъ принимать отъ тѣла электризуемаго извѣстныхъ переменъ, могущихъ быть началомъ явленій электрическихъ? Но 1) въ воздушномъ насосѣ электрическая сила не терпитъ никакой перемѣны, и естьли нѣкоторые опыты не столь удачно производятся въ безвоздушномъ мѣстѣ, то есть другіе, кои удаются въ немъ лучше, нежели въ воздухѣ. 2) Матерія электрическая отлична отъ воздуха по свойствамъ: она проходитъ чрезъ тѣла, для воздуха не проницаемыя; она имѣетъ запахъ, она свѣтитъ, зажигаетъ, жжетъ, а воздухъ ничего сего не дѣлаетъ. 3) Она сообщаетъ движенія своимъ быстротою, далеко превосходящею быстроту самого звука.

ПРЕДЛОЖЕНІЕ ВТОРОЕ.

Вѣроятно, что матерія электрическая есть одна и та же съ матеріею огня и свѣта: I. Сіе доказываютъ опыты, въ коихъ матерія электрическая свѣтитъ и зажигаетъ (см. IV свойст. электрич. силы 2

и 3 фиг. въ Ноллетъ). II. Сего требуетъ простота или экономія природы, которая обыкновенно сколько бываетъ роскошна въ дѣйствіяхъ, столько бережлива въ причинахъ. III. Сверхъ сего аналогія или законъ единообразія основанъ на общемъ логическомъ законѣ, по коему одинакія или сходныя дѣйствія одинакія или сходныя имѣютъ причины, заставляетъ насъ думать, что огонь, свѣтъ и матерія электрическая суть три вида, три состоянія, одной и той же жидкости, которую вообще называютъ стихійнымъ огнемъ или ефиромъ. Сія аналогія суть слѣдующія:

1) Огонь не дѣйствуетъ, какъ только будучи возбужденъ. 2) Онъ возбуждается треніемъ. 3) Онъ сообщаетъ всю силу свою другимъ тѣламъ. 4) Чѣмъ тѣло плотнѣе и упружѣе, тѣмъ скорѣе нагрѣвается треніемъ, тѣмъ скорѣе и успѣшнѣе электризуется. Сія степень можно видѣть на бѣломъ воску: онъ электризуется слабѣе лѣтомъ, зимою сильнѣе, и высшій степенъ даетъ сургутъ, сѣра, стекло. 5) Огонь легче распространяется въ металлахъ, нежели во всѣхъ другихъ тѣлахъ. 6) Огонь, въ видѣ свѣта, свободнѣе движется въ густѣйшихъ матеріяхъ, нежели въ жидкихъ; свободнѣе, на примѣръ, въ водѣ, нежели въ воздухѣ, и свободнѣе въ стеклѣ, нежели въ водѣ; ибо въ воздухѣ онъ болѣе преломляется, въ водѣ менѣе, въ стеклѣ еще менѣе. Электрическая матерія свободнѣе движется въ металлѣ и какъ бы боится въ воздухѣ. 7) Переходъ свѣта в электрическую матерію на 1200 футовъ. 8) Тѣло мокрое не зажигается и не электризуется треніемъ, но зажигается и электризуется сообщеніемъ.

Всѣ сія аналогія проводятъ насъ къ происхожденію матеріи электрической, между тѣмъ, однако жъ, не можно положить, чтобъ она была стихійный огонь, чистый, безъ всякой примѣси другихъ матерій. Запахъ его доказываетъ противное; сверхъ сего, когда сія матерія вспыхаетъ, она пріемлетъ различныя цвѣта: то блестящаго бриліанта, то фіолетовой, или пурпуровой, по различію тѣлъ, въ коихъ она происходитъ, и по состоянію пространства, въ кое она исходитъ; «по чему мнѣ, говоритъ Ноллетъ, кажется, что она есть въ началѣ своемъ одна съ стихіею огня и свѣта, но смѣшана съ извѣстными частями тѣла электризующаго, или электризуемаго, или воздуха, чрезъ которой она проходитъ.» Всѣ физики согласны, что сія матерія чрезвычайно упруга: сіе доказываетъ распространеніе ея движеній и энергія, съ кою она дѣйствуетъ. Но нѣкоторые, для

частичныя выгоды своихъ системъ, полагаютъ ее довольно гибкою, чтобы быть сжатою и сплоченною въ тѣлѣ навѣстными средствами, и между тѣмъ довольно удобобразнвряемою или распространяемою (*extensibilis*), чтобы разрѣзаться самой по себѣ въ пространствахъ, гдѣ она не встрѣчаетъ препятствій, что не легко можно согласить съ матерією свѣта и огня. ⁶⁶

СТАТЬЯ ВТОРАЯ.

Опыты, основывающіе систему Г. Коллета.

ПРЕДЛОЖЕНІЕ ПЕРВОЕ.

Матерія электрическая движется по прямой линіи и сохраняетъ доколѣ можно сіе направленіе.

I. Устремленіе мелкихъ бумажекъ къ проводу бываетъ прямолинейно; ежели они дѣлаютъ нѣкоторыя кривизны, то очень неpravильныя.

II. Шелковинка, приставленная къ отводу, виситъ прямо.

III. Металлическая бумажка тоже дѣлаетъ: она часто виситъ между подставною своею и проводомъ.

Слѣдовательно, судя о направленіи электрической матеріи по направленію ея дѣйствія, должно заключить, что она не дѣлаетъ вихря, но движется по прямой линіи. Я разумѣю тотъ случай, когда она движется свободно; ибо 1) тяжесть тѣлъ, ею привлекаемыхъ, сложена будучи съ нею, можетъ заставить описать кругъ; 2) когда къ источенію ее близко представится шерсть, она склонится къ нему.

ПРЕДЛОЖЕНІЕ ВТОРОЕ.

Матерія электрическая выходитъ изъ тѣла наэлектризованнаго въ видѣ кисточекъ распускающихся, и раздвигается на навѣстное разстояніе:

I. Сіе предложеніе доказывается опытами распространенія (сипятое свойство), какъ-то: ощущеніемъ, подобнымъ дѣйствію науки, кисточками огненными, полосками и проч.

⁶⁶ На сѣкъ, основана система Кйлора, см. Виллера.

II. Когда проводъ будетъ намоченъ и наэлектризованъ, то рука чувствуетъ, вмѣсто паутины, маленькой вѣтерокъ, подобный дѣйствию самаго мелкаго и сильнаго дождя. Сіе доказываетъ, что матерія электрическая исходитъ изъ провода; ибо исходя уноситъ маленькія частички жидкости, коими онъ былъ омоченъ.

III. На тотъ же проводъ, но сухой, насыпать табаку, или чегонибудь мелкаго: когда все будетъ наэлектризовано и приставится рука, табакъ будетъ подниматься, какъ бы снизу кто нибудь въ него дулъ.

IV. Сухіе волосы наэлектризованнаго человѣка поднимаются, другъ отъ друга удаляясь, а особливо когда держится надъ нимъ рука, или доска, изъ металла. Сіимъ доказывается, что матерія, выходя изъ человѣка, нализываетъ волосы его, и въ темнотѣ видимъ бываетъ на концахъ ихъ нѣкоторый свѣтъ.

V. Нѣкоторые физики ограничиваютъ сіе истечение однимъ стекломъ и металлами, утверждая, что смола, сѣра, сургучъ, шелкъ, не только не выпускаютъ изъ себя матерію, но приѣмлютъ ее въ себя отъ другихъ смежныхъ тѣлъ, т. е., но выраженію ихъ, они имѣютъ отрицательную, а не положительную, силу; но когда, вмѣсто стекляннаго шара, поставится шаръ изъ сѣры, тѣ же дѣйствія совершенно имѣютъ мѣсто, только слабѣе.⁶⁷

«И такъ я пребываю увѣренъ, говоритъ Ноллетъ, что изъ всѣхъ тѣлъ безъ изъятія, какниъ бы образомъ они ни были наэлектризованы, выходитъ электрическая матерія и простирается къ мѣстамъ смежнымъ, и понеже сіи истечения бываютъ видны, или осязательны, со всѣхъ сторонъ вокругъ проводовъ, я заключаю, что они выходятъ изъ безчисленныхъ мѣстъ и составляютъ собою атмосферу лучей прямолинейныхъ, идущихъ на извѣстное разстояніе; при всемъ томъ, однако жъ, слѣдующее предложеніе основано на опытахъ.

ПРЕДЛОЖЕНІЕ ТРЕТІЕ.

Матерія, исходящая изъ тѣлъ наэлектризованныхъ, занимаетъ

⁶⁷ Чтобы узнать, что сила всегда выходитъ въ видѣ источника, къ проводу приставъ сосудъ съ водою, которая можетъ изъ него вытекать только по каплѣ. Когда все наэлектризуется, вода потечетъ сильнѣе, и потечетъ въ видѣ источника или расширяющихся лучей.

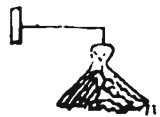

только некоторую часть ихъ отверстій и, безъ сомнѣнія, ту, которая открыта и выгодна для ея круженія.

Когда проводъ будетъ осыпанъ медною пудрою и наэлектризованъ, большая часть ея поднимается на воздухъ и разсыпается, но на поверхности провода остаются некоторыя ея частички. Сія частички могли бы такъ же подниматься на воздухъ, и въ самомъ дѣлѣ поднимаются, какъ скоро будутъ поставлены на тѣхъ мѣстахъ, гдѣ прежніе лежали. Какъ частички унесенныя показываютъ намъ мѣста, гдѣ вытекаетъ сила электрическая, такъ остающіеся даютъ видѣть, что въ мѣстахъ, кои они занимаютъ, нѣтъ истеченія, и, слѣдовательно, матерія выходитъ изъ некоторыхъ только отверстій, а не изъ всѣхъ.

ПРЕДЛОЖЕНІЕ ЧЕТВЕРТОЕ.

Всѣ тѣла электризованныя какъ треніемъ, такъ и сообщеніемъ, получаютъ отъ смежнаго имъ воздуха, или отъ другихъ тѣлъ, матерію, совершенно сходную съ тою, которая изъ нихъ вытекаетъ:

1. Сіе предложеніе въ отношеніи къ смолѣ, сургучу и матеріямъ клейкимъ, отъ всѣхъ почти принимается; но есть писатели, кои не допускаютъ его въ разсужденіи стекла. 2. Подъ именемъ окружающихъ тѣлъ разумѣются только тѣ, кои могутъ быть проводами, слѣдовательно, всѣ уединенныя, такъ же и клейкія матеріи, исключаются.

I. Къ стеклянному электризованному шару приставляется рука, или ключъ: видны тонкія волокны, изъ нихъ исходящія въ видѣ кисточки:

II. Когда къ рукѣ электризованной приставится другая рука не электризованная, изъ сей послѣдней въ первую выходитъ огненная кисточка. Что сія кисточка есть электрической огонь, сіе доказываетъ зажигаемый ею спиртъ; а что она точно идетъ отъ руки не электризованной, сіе видно изъ того, что, приставивъ на мѣсто ея къ спирту сургучъ (примѣч. 2), ни какого воспalenія не бываетъ.

III. Естли отталкиваніе мелкихъ тѣлъ отъ провода доказываетъ истеченіе матеріи, то для чего бы притяженіе ихъ не доказывало втеченія? Изъ сего видно, что электризуемое тѣло есть общее средоточіе втеченій отъ окружающихъ тѣлъ. Что касается до вѣрности опытовъ, на конхъ сіе утверждается, а ссылаюсь въ семъ,

говорить Ноллетъ, на лучшихъ по сей части физиковъ. Видѣли, Сацъ, Винклеръ, Ватсонъ, Бозе, О. Гордонъ, О. Гаро, Грехей, Жамбартъ, Дю Гуръ, Ле Катъ, Де Роми, и наконецъ Французская Академія въ лицѣ повѣренныхъ ей Бугера и проч., видѣли въ сихъ опытахъ, что видѣлъ я.»

ПРЕДЛОЖЕНІЕ ПЯТОЕ.

Всякое тѣло наэлектризованное имѣетъ вокругъ себя электрическую атмосферу, состоящую въ лучахъ матеріи электрической, изъ тѣла исходящихъ и въ него отъ смежныхъ тѣлъ входящихъ, и на тому движущихся въ направленіи противоположномъ.

Сіе предложеніе слагается изъ двухъ предъидущихъ: изъ второго, и четвертаго, а по тому каждая его часть и доказана особенно; теперь осталось только показать, что въ одно и то же время тѣло наэлектризованное и выпускаетъ изъ себя матерію и въ себя принимаетъ (*simultanéité d'émanations*):

1. Повторяя тѣ же самые опыты, кои мы доселѣ видѣли, признать можно, что тѣло притягиваетъ и отталкиваетъ, и, следовательно, матерія его движется въ двѣ противоположныя стороны, т. е., одна стекаетъ, другая истекаетъ.

Изъ всего сего видно, что истеченія электрическія происходятъ: 1) отъ возбужденія матеріи въ самомъ тѣлѣ трущемомъ; 2) ихъ сообщаетъ тѣло трущее; наконецъ 3) они получаются отъ всѣхъ сторонъ посредствомъ втеченій.

И такъ тѣло наэлектризованное должно представлять въ себѣ какъ бы общій каналъ двухъ токовъ матеріи электрической, изъ коихъ одинъ идетъ отъ шара и дѣлаетъ всѣ сіи истеченія, какъ видимыя въ искрахъ и кисточкахъ, такъ и принимаемыя во направленію другихъ тѣлъ, между тѣмъ какъ второй идетъ отъ тѣлъ смежныхъ и входитъ въ шаръ въ видѣ съточекъ или кисточекъ. Таковы оуть опыты, на коихъ основана теорія Г. Ноллета. Не трудно признать, что главные предложенія въ ней есть сіи: что истеченіе и втеченіе электрическое происходятъ въ одно и то же время, и общее ихъ средоточіе есть шаръ электризируемый. Всѣ другія предложенія приготавливаютъ только его, или оуть его послѣствія. Ист систему сихъ предложеній можно заключить въ сихъ 18-ти:

I. Электрическая сила есть дѣйствіе жидкой матеріи, движу-

идея вокругъ, или внутри тѣла (электризируемаго). II. Сія жидкая матерія не есть самая матерія тѣла электризируемаго, ни грубый воздухъ, которымъ мы дышимъ. III. Вѣроятно, что она есть эфирный огонь, начало свѣта и огня, снѣзанное съ другимъ какиа нибудь веществомъ, которое сообщаетъ ему запахъ. IV. Сія матерія находится вездѣ. V. Матерія электрическая движется сама по себѣ по линіи прямой; ея матерія есть переносительное (progressif). VI. Она довольно тонка, чтобъ проникнуть въ тѣла крѣпчайшія и плотнѣйшія. VII. Но не всюду она проникаетъ съ равной удобностію: въ животныхъ, въ металахъ, въ водѣ, она проникаетъ свободнѣе, нежели въ сургучъ, въ смолу, въ стекло, въ клей и шелкъ. VIII. Воздухъ атмосферы не столь свободно пропускаетъ сквозь себя матерію электрическую, какъ метала, вода, тѣла животныхъ и проч. IX. Когда матерія электрическая выходитъ изъ тѣла съ стремленіемъ и разсыпается въ воздухъ, она всегда раздѣляется на многія нити, расходящіяся въ видѣ вѣточекъ. X. Тѣло, наэлектризованное треніемъ, или сообщеніемъ, бросаетъ изъ себя во всѣ стороны лучи матеріи электрической, идущіе причиноу въ воздухъ, или тѣла смежныя. XI. Во время сихъ истеченій другая матерія того же роду отъ тѣлъ смежныхъ втекаетъ въ тѣло электризуемое въ направленіи противномъ и въ видѣ лучей сходящихся. XII. Сія два тока матеріи электрической въ направленіи своемъ кругъ къ другу противны и всегда бывають въ одно время. XIII. Въ тѣлѣ менѣе отверстія для истеченія, нежели для втеченія. XIV. Матерія втекающая доставляется не отъ воздуха только, но и отъ смежныхъ тѣлъ. XV. Матерія истекающая изъ уединеннаго провода по большей части доставляется ему отъ шара и отъ тѣла трущаго. XVI. Матерія втекающая въ проводъ большею частію переходитъ въ шаръ и въ тѣло трущее. XVII. Тѣла, наэлектризованныя чрезъ сообщенія, теряють свою силу чрезъ прикосновеніе. XVIII. Стекло, наэлектризованное чрезъ треніе, или чрезъ сообщеніе, не теряетъ своей силы чрезъ прикосновеніе, и можетъ долѣе сохранять ее, нежели другіе проводы. Въ сихъ-то предложеніяхъ, выведенныхъ изъ опыта, состоитъ система Г. Нюмета; но сего не довольно къ системѣ, чтобъ она только основывалась на опытѣ: надобно, чтобъ она прости и естественно изъясняла всѣ, или большую часть главныхъ явленій.

СТАТЬЯ ТРЕТЯ.

Изъясненіе явленій, или прикладъ предложенныхъ началъ.

Явленія электрическія можно раздѣлить на два рода: въ первомъ совершаются всѣ явленія притяженія и отталкиванія безъ искръ и свѣту, во второмъ заключить можно явленія, сопровождаемыя свѣтомъ, искрами, болью, воспаленіемъ, сотрясеніемъ.

Мы представимъ для примѣра по одному явленію изъ обоихъ сихъ родовъ; въ первомъ главное есть притяженіе и отталкиваніе, а во второмъ примѣчательнѣйшее есть Лейденская бутылка.

ЯВЛЕНІЕ ПЕРВОЕ.

Тѣло, наэлектризованное треніемъ, или сообщеніемъ, притягиваетъ или отталкиваетъ тѣла легкія, ему смежныя.

Примѣчаніе. Принимаясь изъяснить сіе явленіе, Г. Ноллетъ примѣчаетъ, что оно есть изъ всѣхъ явленій электрическихъ самое труднѣйшее. «Не вѣрьте, говоритъ онъ, тому, кто представляетъ вамъ теорію электрической силы, въ коей сіе явленіе упущено, или изъяснено неудовлетворительно; ибо оно есть главное. Для чего тѣла то приближаются, то удаляются отъ тѣла наэлектризованнаго? Какимъ образомъ притяженіе превращается въ отталкиваніе? Откуда происходитъ, что изъ тѣлъ, по матеріи и виду одинаковыхъ, одни притягиваются, другія въ то же время отталкиваются? На всѣ сіи вопросы должно отвѣчать, и отвѣчать на основаніи причинъ механическихъ; ибо царство тайныхъ свойствъ и сокровенныхъ силъ уже прешло.

Изъясненіе Г. Ноллета.

Тѣло наэлектризованное бросаетъ во всѣ стороны жидкую матерію въ видѣ висточекъ и дѣлаетъ вокругъ себя изъ нихъ атмосферу. Сія истекающая матерія, которой дуня расходится, въ то же самое время замѣщается другою, подобною матеріею, вытекающею по линіямъ оходящимся.

Та и другая матерія, движась попеременно, должна увлекать съ собою все, что она встрѣчаетъ на пути легкаго и

свободно ее пропускающего; но понеже ихъ движеніе противоположно, тѣла легкія, въ кругѣ дѣйствія электрическаго тѣла лежащія, должны повиноваться сильнѣйшей изъ сихъ матерій, или той, которая болѣе на нихъ дѣйствуетъ. Еслии тѣло привлекаемое довольно мало, или имѣетъ острый видъ, оно должно стремиться къ тѣлу наэлектризованному.

Матерія истекающая претивополагаетъ ему мало препятствій; ибо она рѣдка; ибо линіи направленія ея расходятся, и источники въ довольноомъ стоятъ разстояніи. Но что она ему претивополагаетъ препятствіе, хотя и слабое, сіе видно изъ того, что тѣло никогда не привлекается прямо, но съ нѣкоторымъ уклоненіемъ.

Когда пространство тѣла довольно велико, случается, что первое движеніе его бываетъ удалиться; еслии же, напротивъ, оно начинаетъ свое движеніе приближеніемъ, то не доходитъ до тѣла электрическаго, но или останавливается на пути, или отталкивается. Это по тому, что тѣло довольно обширное и представленное лицомъ къ шару, не можетъ уже избѣжать отъ лучей матеріи истекающей, которые хотя и рѣже втекающихъ (ибо они расходятся), но, вмѣсто того, они болѣе имѣютъ быстроты, или силы, а особливо на малое разстояніе отъ ихъ начала.

Теорія Г. Жаллаберта.

«Я подполагаю во первыхъ, говорить Г. Жаллабертъ, жидкость очень тонкую, очень упругую, наполняющую свѣтъ и отверстія тѣлъ самыхъ плотныхъ, и силащущая непрестанно прийти въ равновѣсіе, или наполнить пустоты. Сверхъ сего я подполагаю, что плотность сего жидкости не есть во всѣхъ тѣлахъ одинакова, и что она рѣже въ тѣлахъ плотныхъ, и плотнѣе въ рѣдкихъ, такъ что отверстія воздуха заключаютъ въ себѣ жидкость плотнѣйшую, нежели отверстія дерева, или металла.

Довустивъ сіи начала, не трудно понять, что когда натирается трубка, или стеклянный шаръ, не только частички электрическія, лежащія въ отверстіихъ, будутъ приведены въ сотрасеніе, но и самыя жидки тѣла трущагося, по ихъ упругости, придутъ такъ же въ сотрясеніе, подобное тому, въ какое приходятъ частички веревки, натягаемой съ порывомъ.

Упругія жидки и стекла не могутъ быть такъ содрожасми, чтобъ въ то же время матерія электрическая не была выгнана и брошена съ силою въ шара, и чтобъ тѣмъ самымъ жидкость электрическая, находящаяся въ воздухѣ, не была ударяема и сжимаема; и понеже сія жидкость протвѣтается своему оложенію, то матерія электрическая, отдаляясь отъ шара сотрясеннымъ движеніемъ (pettulationem), дѣлается плотнѣе и упругѣе до известной степени. Такимъ образомъ вокругъ тѣла наэлектризованнаго дѣлается атмосфера болѣе, или менѣе, обширная, коей слои плотнѣйшіе лежатъ къ окружности и постепенно въ плотности уменьшаются даже до тѣла наэлектризованнаго.

Но сила, съ кою матерія электрическая выбрасывается изъ тѣла трущагося, скоро истощается противодѣйствіемъ окружной жидкости; сія жидкость, будучи сжата долѣе своего естественнаго состоянія, должна, въ свою очередь, тѣснить матерію электрическую, вышедшую изъ шара, и прогнать ее въ прежнее ея мѣсто. Сія матерія, возвращаясь въ шаръ, не вдругъ приходитъ въ равновѣсіе; ибо чѣмъ болѣе къ нему приближается, тѣмъ болѣе стѣсняется вокругъ шара и дѣлается плотнѣе. Такимъ образомъ электрическая жидкость вокругъ шара въ безпрестанномъ находится состояніи, то распространяясь, то сжимаясь, по различному дѣйствію жидкости, истекающей изъ шара, и противодѣйствуя жидкости, находящейся въ воздухѣ.

(Tiré des expériences sur l'électricité avec quelques conjectures sur sa cause et ses effets.)

Теорія Г. Франклина.

Матерія электрическая различествуетъ отъ матеріи всеобщей не только тонкостію, но еще и тѣмъ, что части послѣдней взаимно отталкиваются, а первой привлекаются; отсюда истеченія представляются всегда въ видѣ расходящихся. Но хотя части электрической матеріи взаимно отталкиваются, между тѣмъ, однако жъ, матерію всеобщю они привлекаются.

Изъ сихъ трехъ свойствъ, т. е., изъ чрезвычайной тонкости, изъ взаимнаго отталкиванія и сильнаго привлеченія матеріи электрической отъ общей, происходитъ то, что когда матерія

электрическая приложится къ матеріи общей, она разливается сперва во всеиъ цѣломъ сеиъ послѣдней. Такимъ образомъ матеріи общая есть родъ губки въ разсужденіи матеріи электрической; губка наполняется водою, по тому что части воды тонѣе, и что она притягивается губкою; она наполнилась бы ими удобнѣе, ежели бы онѣ не имѣли взаимнаго притяженія; ибо тогда не нужно бы было ихъ раздѣлять; наконецъ она наполнилась бы ими очень скоро, если бы, вмѣсто притяженія, онѣ взаимно отталкивались: и вотъ обстоятельства, въ коиъ находится матеріи электрическая.

Но матеріи общая въ естественномъ своемъ состояніи столько содержитъ въ себѣ матеріи электрической, сколько вмѣстятъ ее можетъ: еслии ее прибавить, то избытокъ останется на поверхности и составитъ электрическую атмосферу, и тогда мы называемъ тѣло наэлектризованнымъ.

Трениемъ можно выгнать матерію электрическую изъ тѣла и переселить ее въ другое тѣло; какъ только сіе послѣднее приблизится, жидкость электрическая въ него войдетъ, займетъ сперва центръ, потомъ смежныя части, и расположится въ немъ такъ, чтобы равновѣсіе между притяженіемъ общей матеріи и отталкиваніемъ электрической сохранилось.

(Tiré des expériences et observations faites à Philadelphie en Amérique par M. Benjamin Franclin.)

Физика Г. Эйлера.

Эйлеръ полагаетъ, что электрическая сила не что другое, какъ разрушеніе равновѣсія въ єиірѣ, и по сему, въ системѣ его, наэлектризовать тѣло, есть разрушить равновѣсіе между єииромъ, въ немъ содержащимся, и єииромъ тѣлъ смежныхъ.

Свойства, кои онъ приписываетъ єиіру, вообще извѣстны: матерія тонкая, рѣдкая, упругая, разсыпанная во всеиъ тѣлахъ, начало свѣта и огня, вотъ єиіръ Г. Эйлера. Образъ, коиъ єиіръ записывается въ тѣлахъ, не есть одинаковъ; ибо скважины ихъ не одинаковы: однѣ болѣе отверсты, другія менѣе; къ первому роду принадлежатъ: металлы, тѣла животныхъ, вода и проч., ко второму: стекло, сурьмъ, сѣра, воздухъ. А по сему равновѣсіе разрушить не можно

во всѣхъ тѣлахъ одинакииъ образомъ. Чтобы разрушить его въ откѣ и веществахъ, ему подобныхъ, надобно раскрыть скважины ихъ треніемъ: тогда сѣбрь, нашедъ себѣ свободный путь, или изъ нихъ выйдетъ, или въ нихъ войдетъ; въ обоихъ случаяхъ разрушится равновѣсіе и родится электрическая сила, но въ первомъ отъ недостатка сѣбра, а въ другомъ отъ его избытка; первая называется отрицательною, другая положительною.

Что касается до тѣлъ, конхъ скважины отверсты, чтобы разрушить въ нихъ равновѣсіе сѣбра, надобно разрушить его въ тѣлахъ окружающихъ: тогда чрезъ одно только сообщеніе или изъ нихъ сѣбрь вытечетъ, или въ нихъ войдетъ, т. е., они сдѣлаются или положительно электрическими, или отрицательно, судя по тому, какую имѣютъ силу тѣла, ихъ окружающія; предъ тѣломъ, въ которое входитъ сѣбрь, обыкновенно бываетъ звѣздочка.

Сверхъ сего тѣло легкое какъ только прикоснется, посредствомъ привлеченія, къ тѣлу наэлектризованному, тотчасъ отъ него отталкивается. Это по тому, что умножается его пространство; ибо оно прикоснувшись дѣлается электрическимъ, и, слѣдовательно, получаетъ электрическую атмосферу, и, слѣдовательно, увеличивается, а по тому даетъ мѣсто истеченію болѣе дѣйствовать надъ собою, которое его съ собою покидаетъ. Сіе же самое тѣло, приоснувшись послѣ того къ тѣлу не электрическому, атмосферу свою теряетъ, уменьшается, избѣгаетъ изъ матеріи истекающей, даетъ надъ собою дѣйствовать матеріи противной или входящей, и такимъ образомъ въ другой разъ привлекается, и такъ далѣе.

Изъ сего видно, что въ системѣ Г. Ноллета притяженіе бываетъ тогда, когда тѣло, по малости своей, избѣгнетъ отъ лучей силы истекающей, которые бываютъ рѣже, нежели лучи силы втекающей, кои его съ собою покидаютъ; напротивъ отталкиваніе случается тогда, когда тѣло само по себѣ, или по своей атмосферѣ, довольно сильно къ тому, чтобы дать надъ собою дѣйствовать силѣ истекающей.

Изъясненіе Г. Жаллаберта.

Въ системѣ Жаллаберта слои электрической атмосферы чѣмъ далѣе отходятъ отъ шара, тѣмъ дѣлаются упругѣе. Положимъ

теперь въ иѣкоторомъ разстояніи отъ шара. легкое тѣло на удругомъ слое: слои, за нимъ лежащіе, будутъ его упругіе, прогонять тѣло въ слѣдующій слой, изъ слѣдующаго въ ближайшій, и такъ изъ слоя въ слой, даже до шара: сіе представитъ притяженіе. Но поелику сія упругость слоевъ простирается до извѣстной степени; ибо чѣмъ далѣе они отходятъ отъ шара, тѣмъ болѣе электрическая сила воздуха сжимается, тѣмъ болѣе противится, наконецъ ихъ возбуждаетъ и гонитъ опять ихъ къ шару, такимъ образомъ упругость слоевъ перемѣняется: лежащіе ближе къ шару, дѣлаются упругіе, и легкое тѣло, которое мы оставили у шара, давимое слоемъ упругимъ, выходитъ въ слой менѣе упругой, и такъ далѣе: сіе представляетъ отталкиваніе.

Примѣчаніе. Сверхъ великихъ затрудненій, коиъ, по признанію самаго автора, подвержена сія система, естли она изъясняетъ притяженіе и отталкиваніе попеременно, то не изъясняетъ одновременнаго, для чего нѣз двухъ легкихъ тѣлъ, лежащихъ въ одномъ слое, одно отталкивается, другое притягивается.

Изъясненіе Г. Ейлера.

Евиръ, коего равновѣсіе разрушено, по упругости своей хочеть его возстановить; окружающій его воздухъ хотя принимаетъ, или сообщаетъ ему, часть евира, но понеже скважны его закрыты, то сія часть евира не можетъ быть столь велика, чтобъ возстановить равновѣсіе: она можетъ только вокругъ его сдѣлать электрическую атмосферу. Въ семъ состояніи евира, какъ только легкое тѣло предстанеть, такъ скоро евиръ изъ него устремится, или въ него войдетъ, и по тому тѣло, не находя съ сей стороны сопротивленія и давило со всѣхъ другихъ воздухомъ, подвинется къ тѣлу наэлектризованному: и вотъ притяженіе. Достигнувъ его и наполнившись евиромъ, или раздѣлившись съ нимъ свой, оно получаетъ прежнее свое равновѣсіе, отпадаетъ: и вотъ отталкиваніе.

Система Г. Ейлера не исключена, какъ и всѣ другіе, отъ затрудненій; ибо, сверхъ того, что она не изъясняетъ притяженія и отталкиванія, можно въ ней также спрашивать:

1. Какимъ образомъ свѣдаетъ евиръ, въ стеклѣ находящійся, что близъ него лежитъ тѣло, могущее возстановить его равновѣсіе? На сіе можно отвѣчать, что хотя окружающій колесо воздухъ и

недоволенъ къ тому, чтобы совершенно возстановить равновѣсiе, между тѣмъ онъ, однако жъ, можетъ принимать и изъ себя выпустить нѣкоторую часть сѣира, а по тому, собственно говоря, сѣиръ изъ шара не въ тѣло проходитъ, но въ атмосферу шара: встрѣтась на семъ пути съ тѣломъ, онъ находитъ себѣ довольно мѣста, и по тому чрезъ электрическую атмосферу постепенно въ него всасывается.

2. Понеже къ тому, чтобы тѣло пошло къ шару, требуется, чтобы давленiе воздуха съ одной стороны прервалось, и, следовательно, причина ближайшая притяженiю полагается въ воздухѣ, то какъ можетъ послѣдовать то же явленiе въ воздушномъ насосѣ?

3. Это правда, что переходъ сѣира прерываетъ давленiе воздуха съ одной стороны: но на мѣсто его вступаетъ давленiе сѣира, которое, по быстротѣ его, не только должно замѣнить, но и превзойти первое. Впрочемъ, можно сказать, что изъясненiе Г. Ейлера удовлетворительнѣе, а Г. Ноллета удовлетворительнѣе.

ЯВЛЕНИЕ ВТОРОЕ.

Электрической ударъ Лейденской бутылки.

Держа въ одной рукѣ бутылку тонкаго стекла, наполненную до нѣкоторой высоты водою и сообщающуюся съ проводомъ посредствомъ проволоки, въ нее опущенной, когда другой рукою прикоснешься къ проводу, почувствуешь въ обѣихъ рукахъ, и часто въ груди и во всемъ тѣлѣ, сильное и внезапное сотрясенiе.

Примѣчанiе. Сей опытъ перешелъ во Францiю чрезъ два письма изъ Лейдена отъ Мушенбрека къ Реомюру, и отъ Алламана къ Ноллету. Мушенбрекъ, между прочимъ, пишетъ, что онъ не согласенъ бы повторить сей опытъ даже за престолъ Францiи: столько ударъ былъ силенъ.

Но какъ ни въ томъ, ни въ другомъ письмѣ, не означено было, кто первый открылъ сей опытъ, то Ноллетъ и назвалъ его Лейденскимъ опытомъ. Въ послѣдствiи открылось, что нѣкто Г. Сиписъ первый его сдѣлалъ. Ноллетъ повторилъ его въ присутствiи Короля: число особъ, чувствовавшихъ сей ударъ, было до 300. Въ Англиціи Вилсонъ и другіе члены Королевскаго Общества кругъ удара

престерли до 4 миль, и даже прерывали его на некоторых расстояніях, но опытъ тѣмъ не менѣе былъ удаченъ. Вмѣсто бутылки можно употреблять стеклянное блюдо, наведенное съ обѣихъ сторонъ листами металлическими; вмѣсто воды—металлическіе опилки, ртуть, желѣзо и даже металлическіе листы.

Изъясненіе Г. Коллета.

Все увѣряетъ насъ, что электрическая матерія вездѣ находится: тѣла животныхъ ею наполнены. Если мы представимъ человека въ Лейденскомъ опытѣ какъ сосудъ, наполненный водою, которому, съ двухъ противныхъ сторонъ, сообщены два удара, ясно, что изъ сего противодѣйствія ударовъ должно послѣдовать сильное въ матеріи сотрясеніе. Сіе представленіе основано на опытахъ: матерія, исходящая изъ бутылки, встрѣчается съ матеріею, исходящею изъ провода: онѣ сталкиваются и производятъ ударъ. Два опыта удостовѣряютъ насъ въ семь положеній:

1. Вмѣсто одного человека поставимъ двоихъ, изъ которыхъ одинъ держитъ бутылку, а другой прикасается къ проводу, и оба они держатся за стеклянную трубку. Въ минуту сообщенія трубка наполняется свѣтомъ; но свѣтъ есть дѣйствіе двухъ противныхъ токовъ электрической матеріи; слѣдовательно, мы то же бы самое увидѣли въ человекѣ, если бы онъ былъ прозраченъ. 2) Вмѣсто трубки дать имъ держать по сырому лицу: концы ихъ лица будутъ освѣщены электрическими звѣздочками.

Но то, что совершенно рѣшить опытъ въ пользу сего изъясненія, это есть фигура дырочекъ, когда дѣлается ударъ надъ бумагою и другими тѣлами: она показываетъ, что электрическая матерія прошла съ обѣихъ сторонъ. Три металлическіе листа, положенные въ книгу, два по краямъ, а третій въ срединѣ, то же утверждаютъ: два живутъ на себѣ дырочки, а третій остается цѣлъ.

Сіе изъясненіе удовлетворяетъ большей части вопросовъ, сюда относящихся: 1) Для чего ударъ съ Лейденскою бутылкою бываетъ сильнѣе ударовъ обыкновенныхъ? Понеже электрическая матерія, съ трудомъ проходя сквозь бутылку, отливается частію на проводъ и бросается въ палецъ, къ нему приставленный, находя въ немъ путь свободнѣйшій. 2) Для чего бутылка должна быть изъ стекла, а не изъ металла, или дерева? Понеже сіи послѣдніе теряютъ свою элек-

трическую силу отъ прикосновенія. Стекло хотя и теряетъ ее, но очень медленно, и наэлектризованная бутылка можетъ стоять около 36 часовъ. Сего не довольно: прикосновеніе тѣмъ не электрическихъ даже придаетъ ей силу, безъ сомнѣнія, по тому, что доставляетъ ей, посредствомъ втеченія, электрическую матерію, между тѣмъ, однако жъ, сіе изъясненіе имѣетъ свои трудности:

1. Стекло уединяетъ матерію электрическую, но здѣсь оно служитъ проводомъ.

2. Стекло чрезъ сообщеніе не электризуется, но здѣсь оно даетъ ударъ.

3. Если бы, вмѣсто стекла, поставлена металлическая бутылка была, въ системѣ Г. Ноллета она бы должна произвестъ тѣ же явленія.

4. Если сравненіе производится только между истекающею матерію и втекающею, то я не знаю, къ чему будетъ служить бутылка.

5. Надобно, чтобъ противные токи были равно сильны: иначе бы одинъ не встрѣтился съ другимъ на срединѣ и не произвелъ бы удара; но равносильны они быть не могутъ; ибо стекло не можетъ столько сообщить матеріи, сколько проводъ.

Изъясненіе Г. Жаллаберта.

Во время прикосновенія два тока жидкости весьма упругой бросаются въ тѣло двумя противными путями, встрѣчаются, сталкиваются, и взаимное ихъ отталкиваніе сгущаетъ сію жидкость въ различныхъ частяхъ тѣла; по чему она силится, по упругости своей, распространиться, растягиваетъ ея части и причиняетъ боль.

Примѣчаніе. Основаніе то же, что и у Г. Ноллета, и тѣмъ же поддержано затрудненіямъ.

Изъясненіе Г. Франклина.

Г. Франклинъ думаетъ совсѣмъ иначе; онъ полагаетъ:

1. Что стекло есть совершенно непроходимо для электрической матеріи, хотя, впрочемъ, сія матерія и можетъ въ немъ сгущаться, но не можетъ непосредственно проникнуть отъ внутренней его поверхности къ внешней, проходя чрезъ его средину.

2. Бутылка стекланная сама въ себя, хотя она будетъ напол-

нена, или нѣтъ, не содержитъ электрической силы болѣе въ одномъ случаѣ, нежели въ другомъ. Положивъ сіе, Франклинъ утверждаетъ, что огонь происходитъ отъ провода къ внутренней поверхности бутылки, къ коей прикасается тѣло, такъ же проводное, какъ то: вода, опилки и прочее, и что въ то же самое время наружная поверхность столько же теряетъ сего огня, сколько внутренняя его приобрѣтаетъ, такъ, что ежели послѣдняя имѣетъ въ двое больше, то первая не имѣетъ ничего, и тогда бутылка уже наполняется совершенно; ибо внутренняя поверхность не можетъ больше уже приобрѣтать, когда наружная не можетъ терять. Человѣкъ, въ сіе время держащій одною рукою бутылку, другою прикасающійся къ металлическому пруту, есть проводъ, есть каналъ сообщенія между внутреннею поверхностію и вѣншею: избытокъ сего огня бросается съ чрезвычайною стремительностію чрезъ него отъ одной поверхности къ другой, и сей-то стремительной переходъ причиняетъ сотрясеніе.

Здѣсь можно спрашивать:

1. Для чего наружная поверхность столько же теряетъ, сколько внутренняя приобрѣтаетъ?

2. Для чего поверхность внутренняя приобрѣтаетъ и не пропускаетъ?

3. Для чего поверхности стекла подвержены переменамъ электрической силы, между тѣмъ какъ внутреннія части, столь близкія къ нимъ, ее не пропускаютъ? Не уже ли свойство среднихъ слоевъ стекла до сей степени различно отъ свойства крайнихъ?

Изъясненіе Г. Эйлера.

Г. Эйлеръ полагаетъ, что жестокаго потрясенія въ тѣлѣ причиною одно только приращеніе вѣтра, когда искра, проникнувъ чрезъ тѣло, бросается въ открытую воду, и оттуда въ стекло и запертую бутылку, въ коей оно еще больше ощущаетъ вѣтръ: сгущенный вѣтръ вырывается опять по пруту къ проводу, и повторяетъ сіе обращеніе съ большею прежняго силою. Но Г. Румовскій спрашиваетъ: Какая нужда проходить вѣтру съ усиленіемъ чрезъ стекло запертой бутылки, когда онъ могъ изъ человѣка свободно выйти въ цѣпь, въ воду, въ землю, и проч., гдѣ онъ, безъ сомнѣнія, находитъ менѣе сопротивленія? Г. Леруа, предлагая изъясненіе Дей-

денскаго опыта, очень сходное съ изъясненіемъ Г. Ейлера, предупреждаетъ сіе возраженіе, утверждая, что стекло всасываетъ въ себя электрическую матерію; но слово «всасываетъ» здѣсь ни какого не имѣетъ омысла: для чего всасывать?

2. Собственно говоря, тутъ нѣтъ ни какого приумноженія еѳира; ибо искра вынута была изъ той же системы тѣлъ наэлектризованныхъ, и опять въ нее же возвращается.

3. Для чего еѳиръ входитъ въ стекло, а изъ него не выходитъ? «Понеже, отвѣчаетъ Ейлеръ, еѳиръ въ бутылкѣ находится въ покоѣ, и выходя изъ тѣла онъ въ волненіи.» Но въ покоѣ ли онъ находится, когда сжать, когда упругъ, когда въ избыткѣ?

4. Для чего ударъ бываетъ чувствителенъ только въ составахъ тѣлесныхъ? «Это по тому, говоритъ Леруа, что въ составахъ нѣтъ непосредственнаго сообщенія. Человѣческое тѣло подобно, въ разсужденіи сего, цѣпи, коей звена не касаются себя непосредственно, но связываются малыми кольцами: когда цѣпь будетъ наэлектризована, въ сихъ кольцахъ или переходахъ отъ одного звена къ другому примѣчаются электрическія искры, показывающія, что матерія въ сихъ мѣстахъ приведена въ сильнѣйшее потрясеніе, нежели въ другихъ.»

0

сходствахъ и несходствахъ силы электрической съ магнетомъ. ⁶⁶

Примѣтивъ сходство явленій электрическихъ съ явленіемъ магнита, философы, слѣдуя Нютонову логическому закону, старались изъяснить тѣ и другія изъ одной и той же причины. Не входя въ подробное разысканіе сихъ изъясненій, мы проведемъ только нѣкоторыя черты сходства и различія, чтобы тѣмъ показать, чего мы должны съ сей стороны надѣяться отъ тѣхъ физиковъ:

1. Источенія силы электрической мы можемъ чувствовать и видѣть: магнитныя убѣгаютъ и отъ взора и отъ осязанія.

2. Трениемъ возбуждаются оба рода сихъ силъ (смотри намагничиваніе прикосновеніемъ и натираніемъ).

3. Но треніе магнита имѣетъ свои правила: въ силѣ электрической для тренія нѣтъ правилъ. Въ первомъ желѣзо трется желѣзомъ; во второй собственно электрическое тѣло натирается завм-

⁶⁶ Cons. Muschenbroeckii instil. Phis. de magnete ad calcem tract.

ственно электрическимъ. Не всегда въ магнитъ нужно треніе, когда оно нужно въ силѣ электрической.

4. Та и другая сила привлекаетъ и отталкиваетъ, но магнитъ, слѣдуя всѣмъ извѣстнымъ законамъ, электрическая сила ни какимъ,

5. Дуновеніе вѣтра не уничтожаетъ ихъ обонхъ, но воздухъ влажный противенъ одной, а другой сносенъ.

6. Въ пустотѣ оба рода силъ сохраняются, но магнитъ дѣйствуетъ внѣ ея, будучи запертъ самъ въ ней.

7. Обѣ силы проникаютъ всѣ тѣла.

8. Магнитъ сохраняетъ силу свою чрезъ столѣтія: электрическая тотчасъ исчезаетъ.

9. Влажность, масло, жиръ, не вредятъ магниту, но электрическая сила ихъ не терпитъ.

10. Для магнита не надобно уединять желѣза, но сила электрическая должна быть заперта и уединена.

11. Первая дѣйствуетъ только на желѣзо, другая на всѣ тѣла.

12. Первая дѣйствуетъ безъ огня, безъ искръ, безъ запаха и между тѣмъ протягиваетъ иногда тяжесть въ 100 фунтовъ; вторая всѣ сія издаетъ знаки, но притяженіе ея слабо.

13. Первая дѣйствуетъ и въ огнѣ, вторая напротивъ.

14. Магнитъ можно электризовать, и между тѣмъ онъ не перемѣнитъ первороднаго своего свойства и не уменьшитъ силы своей, ни увеличитъ; но электрическое тѣло, будучи наэлектризовано умножаетъ свою силу.

Исторія силы электрической.

Платонъ въ Тимеѣ часто упоминаетъ о силѣ янтаря, изъ чего видно, что сила его современникамъ была извѣстна. Онъ прие́млетъ ся изъяснить ее; но сіе онъ дѣлаетъ во вкусъ древней философіи, т. е., темно и неопредѣленно. Фалесъ Милезскій, ⁶⁹ по обыкновенію того времени, влагаетъ душу въ янтарь и магнитъ. Надобно признаться, что древніе были очень роскошны на души: душа у нихъ все непостижимое изъясняла. Аристотель философъ ⁷⁰ не болѣе сказалъ намъ о семъ чудномъ янтарѣ, сколько и Тацитъ ⁷¹ историкъ;

⁶⁹ Diogen. Laertii in Emp. vita.

⁷⁰ De mirabilibus auscultis.

⁷¹ In moribus Germ.

но Плиний ⁷² умудрился и сказалъ, что отъ тренія рукой янтареъ принимаетъ въ себя теплоту и влечетъ вокругъ его мелкія тѣла. Онъ же упоминаетъ, что въ Сиріи женщины дѣлаютъ изъ янтареа родъ опахалъ или вѣничковъ, кои, привлекая къ себѣ прильнувшую къ платью пыль, служатъ имъ вмѣсто щетокаъ. Все, что Солинъ, Страбонъ и Плутархъ о семъ же предметѣ написали, было только отголосокъ первыхъ; послѣдній ⁷³ для изъясненія прибѣгаетъ съ Фалесомъ къ животному нѣкоему, и ему только извѣстному, огню.

Отъ сихъ временъ до Жаллаберта, т. е., чрезъ пятнадцать вѣковъ, философы, кажется, забыли о янтареъ и всѣ были въ глубокомъ молчаніи, какъ сей послѣдній возбудилъ снова вниманіе ученыхъ. Обративъ его на сей предметъ въ своей физиологіи, ⁷⁴ онъ первый расширилъ царство силы электрической, распространилъ его на алмазъ, смолу, стекло, сургучъ, и на всѣ тѣла, влекущія начало свое отъ воды. Онъ искалъ причины сотрясенія, и мнилъ ее найти въ самой матеріи тѣла электрическаго.

Послѣ Жаллаберта занялся сею частію Отто Герике, ⁷⁵ прославившійся изобрѣтеніемъ воздушнаго насоса: онъ первый наэлектризовалъ смоляной шаръ треніемъ руки, провелъ силу чрезъ проволоку; первый услышалъ трескъ и увидѣлъ искры.

Потомъ Академія Флорентійская ⁷⁶ del Cimento вошла подробнѣе въ розысканіе сей матеріи: она повторила и умножила опыты своихъ предшественниковъ, увеличила число тѣлъ электризуемыхъ, поправила нѣкоторыя ошибки и проч.

По симъ слѣдамъ ученые наперерывъ старались пройти далѣе. Славный Бойле ⁷⁷ сдѣлалъ первый опытъ сей силы въ воздушномъ насосѣ, и первый далъ ей теорію, которая и нынѣ отъ многихъ еще пріемлется за лучшую.

Фабри, Стурмій и наконецъ Декартъ такъ же занимались сею матеріею. Въ сіе время послѣдній старался согласить ее съ своими вихрями.

Всѣ сіи опыты и розысканія, были, однако же, еще болѣе любо-

⁷² Hist. Natur. lib. 37, cap. 2 et 3.

⁷³ Claud. Platon.

⁷⁴ Philosophia nova sive tractatio de magnete an. 1633.

⁷⁵ Experimenta Magdeburgica an. 1671.

⁷⁶ Tentaminum part. II.

⁷⁷ De electricitate vol. 1.

пытны по новости, нежели важны по своимъ послѣдствіямъ: отъ тренія шара сколько ещё осталось пройти до изъясненія грома! Но со времянь Гоксбея, т. е., съ 1700 года, сіе разстояніе чувствительно начало уменьшаться; онъ сдѣлалъ великій шагъ въ семь пути: наэлектризовавъ стеклянную трубку, трескъ сдѣлался сильнѣе и искры примѣтнѣе, боль въ рукѣ чувствительнѣе. вмѣсто смолянаго Герикова шара, онъ употребилъ стеклянный, и сила увеличилась, а Грай провелъ ее чрезъ сообщеніе на 2336 футовъ, и наэлектризовалъ осмилѣтняго мальчика; а по тому, кажется, онъ былъ первый, который открылъ сообщеніе силы электрической.

Между тѣмъ какъ Англичане съ толикимъ успѣхомъ обрабатывали сію новую часть Физики, Французы соединили съ ними свои труды. Дюфай, Леруа, Жаллабертъ и другіе дѣлали многіе опыты, и Дюфай провелъ сообщеніе на 1256 фут., и первой посредствомъ его наэлектризовалъ металлы.

Мушенбрель, въ своихъ примѣчаніяхъ ad Tentamina Academiae Florentinae и въ своей Физикѣ, много сказалъ въ сей части, такъ какъ и во всѣхъ другихъ, новаго и дальновиднаго.

Въ Германіи первый Шилингъ обратилъ на нее вниманіе Нѣмцевъ. За нимъ Велеръ, Вецъ, Винклеръ, Кругеръ, Бозе, Крапштейнъ, Аллманъ и многіе другіе; я ни слова не скажу о Ноллетъ и Франклинъ: ихъ имена и сочиненія по сей части довольно извѣстны.

Лучшія изъ книгъ, относящихся къ сему предмету, суть слѣдующія: 1) *Novus Profectus in historia electricitatis. Hausnii.* 2) *Bosii Commentarii de electricitate.* 3) *Recherches sur la cause de l'électricité.* 4) *Tentamina electrica.* 5) *Kratzesteinii Theoria Electricitatis.* 6) *Vincleri Scripta Germanica de electricitate.* 7) *Jallabert experiences sur l'électricité.*

А особливо: *Franclin Experiences et observations sur l'électricité faites à Philadelphia en Amerique.*

Nollet: 1) Essai sur électricité. 2) Recherches sur les causes particuliers de phénom. élect. 3) Lettres sur l'électricité. 4) Leçons de phén. élect. ch. V.

Г. Эйлеръ въ письмахъ.

Полное собраніе лучшихъ разсужденій Англійскихъ и Нѣмецкихъ о сей матеріи можно имѣть въ книгѣ подъ заглавіемъ:

Recueil des traités sur l'électricité trad. de l'Allem. et de l'Anglois. 3 vol. L'histoire de l'électricité.

О

Г р о м ъ .

Давно уже физики начали искать причинъ сего ужаснаго явленія, но до нашихъ почти дней они очень мало въ семъ успѣли. Сему страшному дѣйствию они назначили весьма слабыя причины; наибъроятнѣйшее изъ ихъ мнѣнїи состоитъ въ томъ, что громъ есть сльдствіе испареній, которыя, будучи приведены въ броженіе въ странѣ облаковъ, загараются и, вырываясь изъ нихъ, производятъ молнію, которая, когда идетъ на предметы земные, получаетъ имя громоваго удара.

Безполезно бы было приводить здѣсь все, что ослабляетъ сіе мнѣнїе; чтобъ его подорвать, довольно сказать, что оно не основано ни на какихъ опытахъ и есть совершенное предположеніе. Мы не скажемъ также ни слова и о другихъ мнѣнїяхъ; мы удостоверены нынѣ въ истинной причинѣ грома. Великое сходство сего явленія съ явленіями силы электрической показываетъ намъ, что громъ не что другое есть, какъ большое электрическое явленіе произведенное въ странѣ облаковъ самою природою. Г. Ноллетъ былъ первый,⁷⁸ который примѣтилъ сіе сходство между силой электрическою и громомъ: въ 1748 г. въ своихъ урокахъ онъ изъяснился въ семъ положительнымъ образомъ (t. IV, стр. 314). Въ 1752 году Франклинъ издалъ сочиненіе, утверждающее болѣе еще сіе сходство. Намекъ Ноллета, доводы Франклина, соединясь съ опытомъ⁷⁹ въ Марли-а-Иль, рѣшили умы физиковъ въ пользу сего мнѣнїя.

И такъ мы должны взирать на облако громоносное, какъ на большое наэлектризованное тѣло. Но какимъ образомъ приобретаетъ

⁷⁸ Г. Крафтъ въ своихъ «Praelectiones in physicae part. IV. De Electr. 354.» указываетъ на Вилклера, какъ на перваго, который сдѣлалъ сію догадку въ «Electrische Kraft des Vassers,» изданіе 1746 г.

⁷⁹ Свой опытъ состоитъ въ томъ, что всѣ тѣла, электризуемыя посредствомъ сообщенія, будучи уединены и поставлены подъ громовое облако, приобретаютъ великую электрическую силу.

облако электрическую силу? Известно, что сия сила возбуждается двоякимъ образомъ: посредствомъ тренія и сообщенія; тѣла перваго рода, будучи наэлектризованы, сообщаютъ силу свою другимъ. Прилагая сїи начала къ гromу и предположивъ, что воздухъ есть одно изъ тѣлъ электризующихся посредствомъ тренія, мы заключаемъ, что во время бури, когда обыкновенно вѣтры сражаются, а облака похищаются въ противныя стороны, и одна часть атмосферы скользитъ, такъ сказать, по другой, воздухъ электризуется собственнымъ своимъ треніемъ, или треніемъ предметомъ земныхъ, съ коими онъ встрѣчается, или наконецъ треніемъ облаковъ, въ немъ плавающихъ по различнымъ и часто противнымъ направленіямъ, и такимъ образомъ, будучи наэлектризованъ, передаетъ силу свои облаку. Вѣроятно такъ же, что возгарающіяся испаренія, которыя поднимаются и собираются въ странъ облаковъ, умножаютъ величину сего явленія, или по тому, что они приносятъ съ собою много электрической силы, или по тому, что, соединясь съ парами влажными, они составляютъ смѣшанную жидкость, могущую принять въ себя и болѣе электрической силы. Мы сїе замѣчаемъ изъ того, что громовыя бури бывають чаще и болѣе въ мѣстахъ, гдѣ сїи испаренія разсыяны въ большемъ количествѣ, какъ-то въ климатахъ жаркихъ и во время лѣтнее. И такъ облако есть великій проводъ, наэлектризованный и уединенный, и оно должно, но съ силою гораздо большею, производить всѣ тѣ же явленія, какія производятъ наши маленькіе проводы, кои по сему можно назвать громовыми облаками въ миниатюрѣ: оно должно электризовать тѣла уединенныя, должно причинять въ другихъ сильныя потрясенія, удары, зажженія и прочее. И такъ, ежели сїе облако встрѣтитъ другое облако не наэлектризованное, электрическая матерія, кою оно бросаетъ во всѣ стороны, вырвется изъ него и пойдетъ въ облако не наэлектризованное (электрическая матерія); въ то же время сїе послѣднее извергаетъ подобную же матерію въ облако наэлектризованное. Сїи двѣ струи матеріи, спираясь одна съ другою, загараются: и вотъ молнія; столкнувшись, они отражаютъ другъ друга и съ стремленіемъ возвращаются назадъ. Воздухъ при семъ раздирается и слышенъ громъ. Если сїи наэлектризованныя облака, вмѣсто того, чтобы бросить сїю матерію въ другое облако въ ближайшемъ разстояніи, встрѣтитъ земной предметъ, извергаютъ ее въ него, оттуда происходитъ громовой ударъ. Итакъ громовой ударъ есть не что другое, какъ молнія, и молнія

не что другое есть, какъ матерія электрическая, зажженная встрѣчею собственныхъ своихъ лучей между облакомъ и облакомъ, или между облакомъ и предметомъ земнымъ. Такимъ образомъ, матерія электрическая, будучи отражена, находяся во всѣхъ тѣлахъ почти непрерывною, разить, рветъ, разрушаетъ, растопляетъ, сожигаетъ. Чѣмъ болѣе тѣла земныя имѣютъ силы электрической, тѣмъ скорѣе она можетъ быть имъ сообщена, и вотъ для чего металлы и другія тѣла, электризуемыя посредствомъ сообщенія, болѣе подвержены громовымъ ударамъ.

Нѣкоторые физики, и между ими Г. Маффей, утверждали, что ударъ никогда не происходитъ отъ облака, но всегда отъ тѣлъ земныхъ. Другіе думали, что всегда отъ облака, и никогда отъ тѣлъ земныхъ; иные наконецъ думаютъ, что онъ происходитъ иногда отъ облаковъ, иногда отъ предметовъ. Въ самомъ дѣлѣ можно примѣтить, что иногда онъ выходитъ изъ земли и бросается въ воздухъ, а въ другое время онъ выходитъ изъ облака и идетъ къ землѣ. Но изъ сихъ мнѣній ни одно вообще не справедливо: ударъ, собственно такъ называемый, ударъ поражающій тѣла земныя, всегда выходитъ вмѣстѣ и изъ облака и изъ предметовъ; ибо, какъ мы выше видѣли, ударъ рождается изъ встрѣчи и сраженія двухъ электрическихъ струй, изъ коихъ одна течетъ отъ громоваго облака, а другая отъ тѣла пораженнаго.

Однако жъ есть молніи, возжигающіяся безъ встрѣчи сихъ двухъ струй; но сіи молніи различны отъ тѣхъ, кои предвѣщаютъ ударъ. Это суть различныя токи электрической матеріи, часто проходящія безъ всякаго удара. Они подобны снѣгъ свѣтовиднымъ кисточкамъ, которыя сами собою появляются въ концахъ и углахъ провода, и къ нимъ можно прикасаться безъ всякаго чувства боли; напротивъ тѣ, кои вынимаются изъ самаго провода, причиняютъ боль.

Чтобъ увѣриться совершенно, что гроза не что другое есть, какъ большая электрическая сила, надобно только сравнить дѣйствіе того и другого явленія. Сіе сравненіе столько легко, что всякій самъ его удобно сдѣлать можетъ. Кто хочетъ видѣть его подробнѣе, можетъ справиться въ Запискахъ Французской Академіи Наукъ, на 1764 г., гдѣ Г. Ноллетъ сіи два явленія раздробляетъ.

Познавъ причину грома, мы симъ еще не обезопасили себя отъ его ударовъ. Слабое утѣшеніе знать, что насъ раздробить не

другая какая сила, но вѣрно электрическая! И такъ мы представимъ здѣсь вѣкоторыя предосторожности:

I. Избѣгать во время грома мѣсть, гдѣ есть тѣла металлическія; ибо они служатъ проводомъ для силы электрической.

II. Не крыться подъ дерево, или подъ строенія; ибо они скорѣе, по возвышенію своему, привлекаютъ къ себѣ электрическую силу.

III. Стараться быть въ одномъ положеніи; ибо приведенный движеніемъ въ волненіе воздухъ можетъ скорѣе наэлектризоваться.

IV. Высокіе дома, покрытые желѣзомъ и внутри расписанные, позлащенные, много имѣющіе бронзовой работы, также церкви съ высокими колокольнями и крестами, а особливо во время службъ когда внутри есть много влажныхъ испареній, очень опасны; не смотря на всѣ молитвы, громъ часто слеталъ и ударялъ въ вѣрныхъ.

V. Звонить въ колокола во время грозы есть бесполезно, или вредно. Бесполезно: ибо крестъ колокольной тѣмъ не менѣе всасываетъ въ себя электрической силы; вредно: ибо колокола и веревки суть проводы для громовой силы.

VI. Самое безопасное мѣсто во время грозы есть погребъ.

VII. Но наилучшая изъ всѣхъ сихъ предосторожностей есть употребленіе громовыхъ отводовъ.

Громовые отводы бываютъ двоякаго рода: одни защищаютъ отъ грома и называются паратоннеры, а другіе дѣлаются только для опытовъ. Первые изобрѣлъ Франклинъ, въ 1750 году, въ Филадельфій; *«Ille eripuit coelo fulmen sceptrumque tigannis,»* а ко вторымъ подалъ случай опытъ въ Марли-а-Иль.

Давно уже знали, что остроконечные пруты имѣютъ свойство втягивать въ себя электрическую матерію; ступивъ съ сего начала, физики вздумали громовую силу посредствомъ прутовъ проводить въ свои кабинеты. Къ сему не болѣе требуется, какъ утвердить перпендикулярно передъ окошкомъ желѣзной пруть, и провести его сквозь окошко и въ покоѣ уединить. Во время грозы сей пруть напоевается столь великою электрическою силою, что приблизиться къ нему стоило Рихману смерти, а по тому сей родъ провода очень опасенъ. Надобно опыты съ нимъ дѣлать издалика, а для большей безопасности, надобно соединять его съ паратоннеромъ.

Паратоннеръ различествуетъ отъ сего провода только тѣмъ, что, утверждаясь на верху покоевъ, и возвышаясь на 19, или на 20,

футовъ, не проводится во внутренность оныхъ, но продолжается до земли, или воды, въ которую онъ наконецъ уходитъ. Громовая сила течетъ вдоль его непримѣтно, но во время: 1) теченія не должно къ пруту прикасаться; 2) надобно, чтобъ пруть кончался въ водѣ, или въ сырой землѣ. Какъ скоро онъ прервется выше, то въ концѣ сдѣлается выстрѣлъ, и разрушитъ близлежащую стѣну, или зажжетъ домъ. Чтобъ соединить паратоннеръ съ громовымъ проводомъ, надобно только въ нѣкоторомъ разстояніи отъ внутренняго конца сего провода поставить остроконечный пруть и, уединивъ, провести въ землю, какъ и прежде. Къ проводамъ можно привязывать, такъ называемые, электрическіе змѣи, коихъ строеніе отъ обыкновенныхъ различно только тѣмъ, что на концѣ змѣя ставится небольшой остроконечный пруттикъ, направляемый вѣтромъ: сей змѣй приближается къ облаку, втягиваетъ въ себя громовую силу, и чрезъ нитку проводитъ въ проводъ или паратоннеръ.

0

Сѣверномъ сіяніи.

Сѣвернымъ сіяніемъ называютъ извѣстное свѣтоносное явленіе, которое обыкновенно бываетъ видимо на сѣверной сторонѣ неба, в коюго свѣтъ, когда онъ бываетъ близокъ къ горизонту, подобенъ, свѣту зари; по чему оно и называется иначе Сѣвальною зарею (*Aurora borealis*).

Сіе явленіе было не безызвѣстно древнимъ, какъ то видно изъ Аристотеля и Плинія.

Изъ новѣйшихъ никто не прошелъ далѣе въ розысканія его, какъ славный Г. Меранъ въ своемъ «*Traité physique et histoire de l'aurore boreale*;» можно сказать, что онъ исчерпалъ въ семъ смѣломъ и наиболѣе философскомъ сочиненіи все, что сей предметъ представляетъ любопытнаго, или важнаго; мы, слѣдуя ему, опишемъ сіе великолѣпное явленіе и постараемся его изъяснить. Начало явленія обыкновенно бываетъ въ два, въ три, или, по большей мѣрѣ, четыре часа по захожденіи солнца, т. е., всегда вечеромъ. и почти вьегда по утру. Великія сѣверныя сіянія начинаются ранѣе, нежели малыя.

Съ начала къ сѣверу появляется довольно густой туманъ съ нѣкоторымъ свѣтомъ къ югу, сильнѣйшимъ нежели обыкновенный свѣтъ сумерекъ.

Сей туманъ обыкновенно ложится въ видѣ сегмента круговаго, коего хорда нашъ есть горизонтъ; часть видимая его окружности тотчасъ окружается свѣтомъ блесковатымъ, въ видѣ свѣтовидной дуги, одной, или многихъ, имѣющихъ одно движеніе.

Послѣ сего появляются свѣтлыя пятна и лучи различныхъ цвѣтовъ, идущіе отъ дугъ, или лучше, отъ части туманной, въ коей часто дѣлаются какъ бы отверстія, изъ коихъ лучи сіи выходятъ.

Тогда примѣчается, естьли явленіе должно увеличиться, и раздѣлиться, родъ всеобщаго движенія и потрясенія во всей его массѣ. Сіе движеніе можетъ происходить или отъ частыхъ отверстій, кои то разверзаются, или закрываются, или отъ сотрясенія свѣта и нѣ котораго рода молніи, которая ударяетъ во всѣ части неба.

Тогда-то уже, послѣ сего рода пожара, по причинѣ разлитія сего явленія въ зенитѣ, появляется родъ вѣнца, или точки соединенія, куда всѣ движенія смежныя сходятся, и которая подобна фонарю надъ куполомъ; или верху шатра, и это есть минута великолѣпнѣйшая въ семъ явленіи, какъ по разнообразности предметовъ, такъ и по яркости красокъ, коими они изображены.

Съ сей минуты явленіе обыкновенно начинаетъ уменьшаться и исчезать, стягиваясь со стороны востока и запада и приближаясь къ сѣверной части горизонта, темной сегментъ пропадаетъ и на мѣстѣ его видѣнъ тихій свѣтъ, теряющійся и сокращающійся иногда постепенно. Случается иногда, что явленіе, потухнувъ, опять возрождается и приходитъ въ прежнее свое совершенство. Такъ описываетъ Г. Меранъ.

Мы присоединимъ описаніе Г. Мопертюи въ его «Relation de son voyage au Nord.» Естьли видъ земли ужасенъ въ сихъ мѣстахъ (онъ былъ тогда въ Лапоніи), то видъ неба представляетъ великолѣпнѣйшія зрѣлища. Какъ скоро ночи начинаютъ быть темны, огни тысячи разныхъ цвѣтовъ и фигуръ освѣщаютъ небо. Сіи огни не имѣютъ въ сихъ странахъ постояннаго мѣста, какъ у насъ. Хотя видимы бываютъ иногда на сѣверной части свѣтоносныя дуги, они, однако жъ, часто занимаютъ и другія страны. Они начинаются иногда великою полосой свѣта яркаго и движимаго, оканчиваясь на горизонтѣ и простираясь по небу въ видѣ сѣтей; потомъ сей свѣтъ

соединяется въ зенитѣ и составляетъ родъ вѣнца. Часто видимы бываютъ вокругъ его дуги въ различномъ положеніи; иногда движеніе сего свѣта подобно движенію развѣвающагося знамени, иногда небо кажется покрыто тафтою жаркаго цвѣта, иногда устлано кармазиномъ. Въ Торнео, въ полуденной части, небо казалось освѣщено столь яркимъ краснымъ свѣтомъ, что все созвѣздіе Оріона, по видимому, было обогрено кровію: тамъ видимы были столбы, вѣнцы и другія начертанія фигуръ, и надобно имѣть философскіе глаза, чтобы не примѣтить съ чернію колесницъ, войскъ, оружія и проч.

Теперь мы пойдѣмъ за Г. Мераномъ, въ его изъясненіи сего явленія.

Нѣтъ сомнѣнія, что солнце имѣетъ свою атмосферу, какъ и земля. Затмѣнія солнечныя сіе неоспоримо доказываютъ; мы видимъ, что сія атмосфера есть свѣтовидна; можетъ быть, по своей природѣ, можетъ быть также по тому, что она, будучи удобозагараема, возгарается отъ лучей солнечныхъ, или наконецъ по тому, что составлена изъ частей грубѣйшихъ, нежели свѣтъ, она его отражаетъ.

Фигура сея атмосферы должна быть стиснутой сферой, но его большой діаметръ находится въ самомъ разрѣзѣ солнечнаго экватора.

Сія-то солнечная атмосфера видима бываетъ въ зодіакѣ и извѣстна намъ подъ именемъ зодіачнаго свѣта. Сей свѣтъ обыкновенно является въ видѣ конуса или веретена. Онъ разливается по широтѣ зодіака, имѣя основаніе свое всегда обращеннымъ къ солнцу, а верхъ къ какой нибудь звѣздѣ. Онъ является по утрамъ и вечерамъ.

Извѣстно, что зодіакъ есть полоса, на коей лежатъ всѣ круги планетъ. И такъ, положимъ, что земля на пути своемъ встрѣтится и погрузится въ зодіачной свѣтъ; тогда части сего свѣта, будучи привлекаемы сильнѣе къ землѣ, нежели къ солнцу, должны падать въ атмосферу земную. Опускаясь болѣе, или менѣе, къ землѣ, судя по избытку тяжести ея надъ тяжестію слоевъ нашей атмосферы, чрезъ кон они проходятъ, или на коей поддерживаются, и понеже невѣроятно, чтобъ части солнечной атмосферы были такъ однородны, чтобъ не имѣли никакого различія въ фигурѣ, въ грубости, въ составѣ и вѣсѣ, онѣ должны сходять въ нашу атмосферу и опускаться въ нее выше, или ниже, смотря по ихъ тяжести. На слояхъ атмосферы нижнихъ и грубѣйшихъ примутъ мѣсто свое части тлѣ-

желтѣйшія и грубѣйшія и наименѣе зажигаемыя, и оттуда произойдетъ сей туманъ, видимый на горизонтѣ въ сѣверномъ сіяніи. Части легчайшія и тончайшія соберутся выше и составятъ сей свѣтъ, загораясь или посредствомъ тренія, или посредствомъ смѣшенія нашего воздуха съ ними; и такимъ образомъ та же солнечная атмосфера будетъ и зодіачнымъ свѣтомъ и сѣвернымъ сіяніемъ.

Но понеже земля можетъ погрузиться въ сей зодіачной свѣтъ не однимъ своимъ сѣвернымъ полюсомъ, то и можно спрашивать Г. Мерана, для чего сіе явленіе обыкновенно бываетъ только надъ полюсомъ сѣвернымъ?

Сіе происходитъ отъ суточного движенія земли и ея атмосферы; ибо положивъ, что силою притяженія падаютъ части солнечной атмосферы, очевидно, что онѣ должны быть болѣе отражаемы и не допускаемы тѣми слоями нашей атмосферы, кои болѣе имѣютъ движенія и силы средоотбивающей, и будучи отъ сихъ странъ гонимы, удаляются туда, гдѣ движеніе менѣе, и гдѣ сопротивленіе воздуха не столь сильно. Но таково есть положеніе экватора къ полюсамъ, а по сему также должно быть и южнымъ сіяніямъ, какъ-то въ самомъ дѣлѣ они и примѣчены. Хотя сѣверное сіяніе всегда почти стоитъ надъ полюсомъ сѣвернымъ, однако жъ оно бываетъ видимо изъ мѣстъ отдаленныхъ умѣреннаго пояса. Отсюда слѣдуетъ, что оно должно происходить въ части неба очень возвышенной, и, слѣдовательно, части его должны быть легки и тонѣе, нежели части нашего воздуха.

Вотъ вообще какъ изъясняютъ сіе явленіе Меранъ. Чѣмъ болѣе прилагаютъ сіе изъясненіе къ различнымъ частямъ сего явленія, тѣмъ находятъ его счастливѣйшимъ и остроумнѣйшимъ.

Не смотря, однако жъ, на сіе, многіе философы думаютъ, что матерія сего явленія должна быть въ нашей атмосферѣ. Они утверждаютъ мнѣніе свое на причинахъ: 1) оно примѣтно бываетъ въ вечеру въ видѣ облака, которое отъ обыкновенныхъ даже и высотой своею не различествуетъ; оно видимо бываетъ и днемъ, въ видѣ громоваго облака; 2) оно должно двигаться вмѣстѣ съ нашею атмосферою; ибо въ продолженіе многихъ часовъ оно видимо бываетъ на одномъ мѣстѣ; 3) бываютъ сѣверныя сіянія, коихъ не можно видѣть съ двухъ мѣстъ нѣсколько удаленныхъ; слѣдовательно, высота ихъ не столь велика, какъ обыкновенно полагаютъ. Монье, въ своихъ «*Institutions Astronomiques*,» думаетъ, что сѣверныя сіянія

составлены изъ матеріи, которую испаряетъ наша земля. Онъ думаетъ, что это хвостъ нашей планеты; онъ примѣчаетъ съ Мопертѣи, что въ Лапландіи почти всюкую ночь сіе явленіе бываетъ видимо во всѣхъ частяхъ неба.

Но большая часть новѣйшихъ физиковъ полагаютъ причину сего явленія въ зажженіи электрической матеріи. Надобно ожидать, чтобъ наблюденія рѣшительнѣе что нибудь въ разсужденіи сего намъ сказали, между тѣмъ есть причины, утверждающіе сіе мнѣніе:

1) Сѣверное сіяніе электризуетъ прутья уединенныя, поставленныя въ трубкахъ стеклянныхъ; 2) Месье увѣряетъ, что онъ слышалъ трескъ, подобный треску искръ электрическихъ; 3) матерія электрическая имѣетъ много сходства съ магнитомъ, и примѣчено между тѣмъ, что сѣверное сіяніе перемѣняетъ чувствительно наклоненіе стрѣлки магнитной; 4) матерія электрическая избыточествуетъ въ сѣверной части, и сіянія чаще тамъ случаются; 5) уклоненіе магнитной стрѣлки есть 20° къ западу. Сіянія сѣверныя примѣтно уклоняются отъ сѣвера на столько же градусовъ.

Изъ всѣхъ сихъ сходствъ не можно ли произвестъ догадки, что матерія электрическая идетъ къ сѣверу, по причинѣ движенія земли, и, выходя чрезъ полюсъ, а особливо чрезъ полюсъ земли магнитный, производитъ сіи великолѣпныя явленія, называемыя сѣвернымъ сіяніемъ?

о

землетрясеніи.

Изъ всѣхъ явленій природы ужаснѣйшее и обширнѣйшее есть безспорно землетрясеніе. Оно-то и причиняетъ на нашемъ шарѣ величайшія перемѣны и совершаетъ пагубнѣйшія преобразенія; оно-то дѣлаетъ, что земля во многихъ мѣстахъ представляетъ глазамъ физика ужасныя громады развалинъ и останковъ, море возставшее изъ самой глубины своего необъятаго ложа, разрушенныя грады, горы расторгнутыя, раздвинутыя и перенесенныя, распавшіяся цѣлыя провинціи, поглощенныя великія страны, оторванныя отъ материка земли, обширныя владѣнія погруженныя въ водахъ, полосы земли на мѣсто ихъ возникнувшія вновь, острова вышедшіе вдругъ со дна морскаго, рѣки перемѣнившія свое теченіе: вотъ ужасныя зрѣ-

лица, кои намъ представляютъ землетрясенія. Произшествія столько же смертоносныя, сколько и древнія, устранивъ сперва людей, въ продолженіи времени возбудили ихъ любопытство и заставили искать причинъ. Огонь не умедлили признать началомъ сихъ явленій, и понеже земля казалась потрясенною въ самомъ средоточіи своемъ, тотчасъ подположили, что нашъ шаръ во внутренности своей скрываетъ множество огня, безпрестанно дѣйствующаго, и назвали его огнемъ средоточнымъ. Сіе мнѣніе принято было вообще, яко способнѣйшее къ изъясненію дѣйствій землетрясенія. Нѣтъ сомнѣнія, что огонь содѣйствуетъ въ семь явленій, но нѣтъ причины прибѣгнуть къ химерическимъ догадкамъ и заключать огонь въ средоточіи земли, куда око смертнаго во вѣки не проникаетъ. Кто будетъ наблюдать природу и составъ нашего шара, тотъ, не сходя во глубины толь необъятныя, встрѣтитъ во многихъ мѣстахъ громады матерій, довольно сильныхъ къ тому, чтобъ произвести всѣ сіи явленія. Сіи матеріи суть: огонь, воздухъ и вода, т. е., стихіи, коимъ обыкновенно природа повѣряетъ дѣлать величайшія преобращенія и коихъ бытіе неоспоримо.

Земля въ многихъ мѣстахъ наполнена зажигающимися веществами. Чтобъ увѣриться въ сей истинѣ, надобно только склонить вниманіе къ необъятнымъ слоямъ угля, къ громадамъ смолы, поташа, сѣры, извести, квасцовъ и проч., кои мы встрѣчаемъ на нѣкоторыхъ глубинахъ земли. Всѣ сіи свойства могутъ, по природѣ своей, произвести подземный пожаръ, и доставить ему пищу. Въ самомъ дѣлѣ, опытъ научаетъ насъ, что вещества смолистыя и квасцовыя, каковы суть извѣстные роды камней, находящихся въ рудникахъ, будучи собраны во одно мѣсто и изложены на солнцѣ и дождѣ, загараются сами собою и издають обыкновенное пламя. Сіи явленія суть одного рода съ тѣми, кои Химія намъ предлагаетъ въ маслахъ, загарающихся отъ смѣшенія съ кислотами, и въ пирофорахъ. Сверхъ сего мы знаемъ, что глубокіе рудники, а особливо каменнаго угля, исполнены испареній углевозгарающихся и производящихъ тѣ же дѣйствія, какія мы видимъ въ громѣ; нѣкоторыя изъ сихъ паровъ возгараются отъ единого смѣшенія съ другими и съ чистымъ воздухомъ, который они принуждаютъ расширяться, и такимъ образомъ могутъ произвести родъ подземнаго грома. Сіи испаренія особливо происходятъ отъ расщепляющихся колчедановъ. Извѣстно, что сіи минеральныя вещества находятся въ великомъ

количество во всех частях земли; пары, ими рождаемые, суть сѣрны, или имѣютъ въ себѣ свойство купоросныхъ кислотъ, по чему, встрѣтитъ испаренія смолистыя и жирныя, они могутъ легко возгараться. Чтобъ въ сѣмъ увѣриться, надобно только смѣшать часть землянаго угля съ двумя частями колчедана, дающаго купоросную кислоту: по истеченіи нѣкотораго времени сія смѣсь сама собою згорится, и сгоритъ вся безъ остатка.

Г. Лемери произвелъ небольшое землетрясеніе, зарывъ въ землю смѣсь сѣры и желѣзныхъ опилокъ, смоченныхъ водою; но Руель на сіе примѣчаетъ, что подъ землею рѣдко можно встрѣтитъ чистое и самородное желѣзо, изъ коего Лемери составилъ свои опыты: оно тамъ обыкновенно бываетъ смѣшано съ минералами, или лишено своего флогиста. Какъ бы то ни было, но все остается не сомнительно, что есть тысяча способовъ произвести воспаленіе подъ землею: надобно, чтобъ тутъ только вмѣшивался воздухъ. Но воздуха очень много въ землѣ: онъ входитъ туда чрезъ расщелины ея поверхностей, онъ кроется въ ея огромныхъ каналахъ и пещерахъ, и рудокопы, часто ударивъ ломомъ въ камень, слышатъ его исходяща отъ туда со свистомъ. Когда воспаленіе сдѣлается, воздухъ расширяется, его упругость напругается, онъ ищетъ исхода и не находитъ; ибо то же воспаленіе по немногу подтачиваетъ и подрываетъ камни и дѣлаетъ завалы. Но кому не известна ужасная сила воздуха, когда онъ приведенъ въ сіе состояніе? Онъ все тогда можетъ колебать, разрушить, и его равеніе не прежде утихнетъ, какъ когда онъ откроетъ себѣ исходъ и, сообщаясь, возставитъ свое равновѣсіе. Вода также въ великомъ количествѣ находится подъ землею: цѣлыя рѣки тамъ протекаютъ, и рудокопы, встрѣтаясь съ ними, не рѣдко потопляемы были. Вода различнымъ образомъ можетъ содѣйствовать въ землетрясеніи: 1) претворись отъ огня въ пары, и въ сѣмъ состояніи расширяющая ея сила бываетъ ужасна; одинъ маленькій опытъ элюлипила къ сему довлѣетъ: она ищетъ тогда исхода и, не находя его, колеблетъ и потрясаетъ камни и цѣлыя громады земли; 2) она можетъ также произвести ужасныя дѣйствія однимъ паденіемъ своимъ на матеріи загорѣвшіяся: надобно бросить только каплю воды на растопленный металлъ, чтобы взорвать вверхъ и разрушить цѣлое зданіе; 3) потрясая паденіемъ воздухъ, воды могутъ тѣмъ самымъ усилить огонь и служить вмѣсто мѣховъ. 4) Вода содѣйствуетъ наконецъ землетрясеніямъ, дѣлая паденіемъ своимъ пустоты,

навлекая съ собою множество различныхъ матеріи и составляя тѣмъ завалы и проч.

Изъ всего сего видно, что землетрясенія и изверженія огнедышущихъ горъ суть произведенія однихъ и тѣхъ же причинъ. Въ самомъ дѣлѣ, огнедышущія горы суть какъ бы отдушины или трубы землетрясеній; сіи отдушины дѣлають свободный выходъ воздуху и водѣ, которыя расширены дѣйствіемъ огня, въ ихъ основаніи гнѣздящагося. Безъ сихъ трубъ землетрясенія произвели бы на нашемъ шарѣ несравненно ужаснѣйшія преобращенія; они бы совершенно испровергли страны, имъ подверженныя; и такъ огнедышущія горы суть произведенія благодѣющей намъ природы. Для сего-то Провидѣніе ихъ постановило во всѣхъ частяхъ свѣта: климаты жаркіе, яко болѣе поверженныя землетрясеніямъ, болѣе имѣють и огнедышущихъ горъ; въ Европѣ ихъ считаютъ три: Этну въ Сициліи, Везувій въ Неаполѣ, и Геклу въ Исландіи; мы опишемъ главнѣйшія ихъ явленія. Нѣтъ въ природѣ ничего столько ужаснаго, какъ изверженія сихъ горъ. Не смотря на свидѣтельство нѣкоторыхъ путешественниковъ, нѣтъ огнедышущихъ горъ, которыя бы безпрестанно изрыгали пламя: они изрыгають его въ извѣстныя времена и, кажется, послѣ сихъ жестокихъ изверженій, онѣ исчерпываются, матерія ихъ изсыкаетъ, огонь въ продолженіе многихъ лѣтъ можетъ гнѣздиться на ихъ днѣ, доколѣ не соберется новое количество матеріи и стеченіе обстоятельствъ не приведетъ его въ движеніе: тогда изверженія откроются вновь. Сіи изверженія обыкновенно предвозвѣщаются сильными подземными ударами, подобными ударамъ грома, и страшнымъ свистомъ: въ сіе ужасное время земля, кажется, раздрается въ самой внутренности своей и колеблется въ самыхъ основаніяхъ. Сіи явленія продолжаются, доколѣ воздухъ, расширенный огнемъ, не соберетъ довольно силъ къ тому, чтобы, напрягаясь, разорвать всѣ перепоны, его связующія, и въ сіе мгновеніе слышанъ бываетъ выстрѣлъ сильнѣйшій, нежели изъ ста пушекъ: загорѣвшаяся матерія, подобно бомбамъ, бросается во всѣ стороны и съ стремленіемъ вырывается на вершинѣ горъ, изъ отверстія ихъ вылетаютъ цѣлыя громады необъятныхъ камней, кои, падая на нарочитую высоту, упадаютъ и катятся съ трескомъ по отлогу горъ. Смежныя поля покрываются пепломъ, горящимъ пескомъ и ноздреватымъ камнемъ; иногда чрево сихъ горъ вдругъ разверзается, и извергаетъ цѣлыя рѣки матеріи жидкой и пламенной,

которая потопляет поля, сожигаетъ деревья, разрушаетъ зданія и извергаетъ что ни встрѣтитъ. Сія матерія собственно называется лавою.

Исторія даетъ намъ знать, что въ двухъ изверженіяхъ Везувій бросалъ столько много пеплу, что онъ летѣлъ даже въ Египетъ, въ Сирію и Ливію; въ 1600 году въ Аркипѣ, въ Перу, было столь сильное изверженіе на одной изъ огнедышущихъ горъ, тамъ находящихся, что окружныя мѣста на 30 и 40 миль покрыты были пескомъ и пепломъ въ нарочитую толстоту. Часто огнедышущія горы выпускаютъ изъ середины потоки кипящей воды, извергаютъ рыбу раковины и другія тѣла морскія. Въ 1631 году, во время изверженія Везувія, море открыло свое дно и казалось было поглощено сею горою, которая, немного спустя, наводнила поля цѣлыми рѣками соленой воды. Невсегда изверженія бываютъ равносильны: сіе зависитъ отъ количества матерій, внутри горъ собравшихся, и отъ другихъ обстоятельствъ, ограничивающихъ дѣйствіе огня.

Примѣчаютъ, что сіи горы по большей части лежатъ при морѣ. Сіе положеніе для нихъ выгодно: вода, падая чрезъ разсѣлины ихъ въ великія громады загорѣвшихъ матерій производитъ выотрѣлы сильнѣйшіе и увеличиваетъ дѣйствіе огня, особливо когда вода будетъ смолиста и солена.

Отверстія сихъ горъ обыкновенно имѣютъ видъ обращеннаго конуса; въ немъ примѣчаютъ родъ, большаго водоема, наполненнаго сѣрою, которая по мѣстамъ вылетаетъ даже и тогда, когда нѣтъ изверженія. Впрочемъ, каждое изверженіе перемѣняетъ видъ сего водоема. Многіе физики думаютъ, что есть сообщеніе между огнедышущими горами; близость дѣлаетъ сію догадку очень вѣроятною въ разсужденіи Этны и Везувія; сверхъ сего мы и покажемъ ниже, что землетрясенія простираются по каналамъ подшее разстояніе. Случается иногда, что огнедышущія горы, продолжая движеніе чрезъ нѣсколько вѣковъ, наконецъ закрываются. Сіе происходить или отъ совершеннаго истощенія ихъ матерій, или отъ того, что сія матерія приняла другой путь. Въ самомъ дѣлѣ, примѣчено, что въ то же время, когда одна огнедышущая гора затворится, другая начинаетъ извергать пламя съ такимъ же, или и большимъ еще, бѣшенствомъ. Такъ Гейда въ Исландіи перестала давно уже дѣлать изверженія, и на томъ же островѣ другая гора сдѣлалась огнедышущею. Есть горы, ког-

времена отъ насъ отдаленныя; искусный наблюдатель можетъ ихъ узнать по матеріямъ, вокругъ ихъ лежащимъ, какъ то: по наздреватымъ каменьямъ или пещѣ, по сѣрѣ, по пеплу, по квасцамъ, а особливо по слоямъ лавы. Горы Аппенинскія въ Европѣ, судя по симъ признакамъ, были нѣкогда огнедышущи; Араратъ въ Арменіи дѣлалъ такъ же изверженіе, какъ то можно заключить изъ описанія сей горы, даннаго намъ Г. Турнефортомъ. Въ семъ описаніи онъ говоритъ, что сія гора имѣетъ ужасную пропасть, которой бока высѣчены какъ бы по отвѣсу, и коей края усажены черноватымъ камнемъ и закопчены дымомъ.

Не на однихъ только горахъ бываютъ изверженія подземныхъ огней: примѣчено, что со дна морскаго вдругъ поднималось иногда пламя, изрыгались раскаленные камни, возникали громады песку и пеплу, и такимъ образомъ выходила острова въ тѣхъ мѣстахъ, гдѣ прежде и признаковъ ихъ не было. Такимъ образомъ составился пресловутой островъ Санторинно; подобное сему явленіе видимо было въ 1720 при островѣ С. Михаила, одномъ изъ Азорскихъ: въ ночь съ 7 на 8-е Декабря вдругъ возникло со дна морскаго необъятное количество камней, песку и загорѣвшихся матерій, и составило собою островъ, совершенно новый подлѣ перваго, который симъ преобразованиемъ былъ почти совершенно испровергнутъ.

Огни, сокрытые подъ землею, не всегда дѣйствуютъ съ одинаковою силою: часто они жгутъ безъ удара и переломовъ, и гнѣдятся въ ней спокойно; ихъ бытіе открывается только источниками теплыхъ водъ, кои иногда выходятъ изъ земли, и распущенными смолами.

Иногда встрѣчаются мѣста на поверхности земной, кои жгутъ непримѣтно. Такъ въ Дофинѣ находятъ полоски земли, которыя, не будучи видимо воспалены, зажигаютъ солому и дерево, на нихъ брошенныя; таковое же мѣсто, но несравненно обширнѣйшее, находится въ Персіи, при Баку; къ сему же роду надобно отнести и то, которое извѣстно въ Италіи подъ именемъ Сольфатары.

И такъ броженіе горючихъ матерій, которыя отъ сего броженія воспалются; воздухъ, находящійся во внутренности земли, разширенный симъ воспаленіемъ и рвущійся установить свое равновѣсіе; вода, обращенная въ пары, и въ семъ видѣ, по великой своей упругости, растворяющая все, что ни встрѣтится: вотъ силы, коимъ обыкновенно приписываютъ землетресенія. Но сіи силы не

суть ли дѣйствія отдаленнѣйшей причины, и сія причина не есть ли вещество электрическое? Многие физики начинаютъ нынѣ такъ думать, и можно съ ними согласится. Электрическое вещество разсѣяно повсюду: оно находится въ воздухѣ и на поверхности нашего шара; для чего бы не быть ему и въ его внутренности? Сія матерія, вездѣ разсѣянная, вездѣ готовая двигаться и сообщать движеніе по первому, данному ей, знаку, есть самая лучшая сила, какую только природа употребить къ сему можетъ. Она загарается, и въ семь состояній производитъ всѣ тѣ явленія, какія мы примѣчаемъ при землетрясеніяхъ. Сего недовольно: она сама по себѣ и независимо отъ воспаленія, колеблетъ въ мгновение величайшія глыбы и на величайшее разстояніе. Землетрясеніе 1755 года, разрушившее Лиссабонъ, въ то же самое мгновение было примѣчено въ Америкѣ, и корабли на открытомъ морѣ, встрѣтившіеся съ направленіемъ его, ощутили потрясеніе, подобное тому, какъ бы они набѣжали на камень. Для изъясненія сего стремительнаго сообщенія удара, мы предполагаемъ во внутренности земли каналы, проведенные отъ одного мѣста до другого и наполненные горючею матерією; но воспаленіе сей матеріи поступательное (*inflammatio viscerativa*) можетъ ли быть столько быстро, чтобъ распространиться въ одно мгновение на разстояніе столь великое, каково есть между Лиссабономъ и Америкою? Что касается до силы электрической, то извѣстно по опытамъ стремленіе, съ коимъ оно сообщается. И такъ чтобъ изъяснить распространеніе землетрясеній, не можно къ сему, принять въ помощь способнѣйшей силы, какъ сила электрическая.

Исторія землетрясеній.

Примѣчено, что землетресенія по большей части случаются послѣ годинъ дождливыхъ. ⁶⁶ Воздухъ, отягченный парами сѣрными; видъ атмосферы красноватой и какъ бы воспаленной; черныя и густыя облака; время тяжелое, расслабляющее, суть обыкновенныя предвозвѣстія сихъ ужасныхъ преобращеній; животныя кажутся тогда въ безпокойномъ движеніи и страхѣ, который они выражаютъ крикомъ и

⁶⁶ Отсюда можно нанести, что дождевая земля омываетъ землю и замыкаетъ всѣ проходы для воздуха и огня.

рыканіемъ; птицы летаютъ съ сею заботливостію, которую въ нихъ можно примѣтить при наступленіи великихъ бурь; подъ землею слышны бываютъ удары, подобные ударамъ грома, или сильный свистъ и трескъ; рѣки и источники во многихъ мѣстахъ останавливаютъ свое движеніе и потомъ его начинаютъ: воды въ нихъ мутны и смѣшаны съ землею и пескомъ; море въ сильномъ волненіи бросается къ берегамъ; корабли въ пристани ударяются другъ о друга, а на открытомъ морѣ испытываютъ необыкновенныя движенія, происходящія отъ возвышенія воды со дна. Удары землетресеній то повторяются въ мѣстахъ, другъ отъ друга далеко разстоящихъ, то продолжаются непрерывно; колебаніе, какое они землѣ сообщаютъ, иногда бываетъ подобно волненію воды, иногда производитъ родъ качанія: оттуда происходятъ сіи рвоты и стѣсненіе сердца, извѣстныя въ землетресеніяхъ, особливо когда они бываютъ слабы. Сіи потрясенія слѣдуютъ извѣстному направленію, откуда происходитъ, что въ среднихъ потрясеніяхъ иногда остаются зданія неповрежденныя, по тому что они стояли не на линіи его направленія. Продолженія землетресеній различны: въ Америкѣ были землетресенія продолжительныя, чрезъ цѣлый годъ. Нѣтъ ни чего ужаснѣе и разнообразнѣе сихъ явленій: иногда море удаляется на нѣсколько миль и оставляетъ корабли на сушѣ, иногда цѣлыя полосы земли перемѣняютъ мѣсто свое, текутъ какъ вода, и повергаются въ какое нибудь озеро, или въ рѣку; иногда горы распадаются и озера замѣняютъ ихъ мѣста; иногда земля разверзается, изрыгаетъ изъ своего жерла пламя, песокъ, камни, сѣрные и пахучія воды, и сіи отверстія иногда вдругъ закрываются, иногда вовсе остаются въ сѣмъ положеніи.

Таковы суть главные обстоятельства, предшествующія землетресеніямъ и ихъ сопровождающія. Нѣтъ почти на нашемъ шарѣ мѣста, которое бы не испытало ужасныхъ сихъ дѣйствій, и исторія исполнена странными описаніями и печальными преобращеніями. Плиній повѣствуетъ, что при консульствѣ Л. Марція и С. Юлія землетресеніе двѣ горы сдвинуло въ Моденѣ и раздавило сраженіемъ ихъ зданія, между ими лежавшія, зрѣлище, коего великое множество Римскихъ кавалеровъ и путешественниковъ были свидѣтелями.

Во владѣніе Тиверія тринадцать знатныхъ городовъ въ Азіи совершенно разрушены, и тысячи гражданъ погребены подъ ихъ развалинами; въ 115 году Антиохія испытала ту же участь: Консулъ Педонъ въ ней задавленъ, и самъ Императоръ Траянъ едва спасся.

Въ 742 было всеобщее землетресеніе въ Египтъ и во всемъ Востокѣ, и въ одну ночь близъ шести сотъ городовъ разрушено.

Но какая нужда искать примѣровъ въ исторіи? Свѣжій опытъ увѣряетъ насъ, къ несчастію, что матерія сихъ ужасныхъ происшествій еще не истощилась. Европа съ ужасомъ взирала въ 1755 году на страшное разрушеніе одного изъ славнѣйшихъ ея городовъ. Лиссабонъ почти совершенно низринуть, и землетресеніе чувствуемо было во всѣхъ концахъ обитаемой нами части свѣта. Оно сопровождается было чрезвычайнымъ возвышеніемъ моря, которое съ стремленіемъ бросалось на западные берега; воды Тага поднимались много разъ и потопляли разрушенныя зданія. Въ то же самое игоженіе Африка была потрясаема: города Фаецъ и Макинецъ въ Королевствѣ Марокскомъ совершенно были испровергнуты; многіе корабли, возвращавшіеся отъ Западной Индіи, испытали сильное на морѣ колебаніе; Азорскіе острова той же участи были подвержены. Въ мѣсяцъ Декабръ того же года Европа вновь была потрясаема, и въ нѣкоторыхъ мѣстахъ съ великою силою. Америка такъ же приняла участіе въ семъ почти общемъ бѣдствіи нашего шара: городъ Канто былъ разрушенъ около сего же времени.

Не всѣ, однако же, мѣста подвержены землетресеніямъ равносильнымъ: Америка, особливо Перу, занимаетъ, кажется, главное въ семъ мѣсто; въ Европѣ Сицилія и Неаполь бывають часто страшнымъ ихъ позорищемъ. Однако жъ и Сѣверъ не изъять отъ нихъ: доказательствомъ служатъ сему Англія, Исландія и Норвегія; Г. Гмелинъ чувствовалъ одно изъ нихъ даже въ Сибири, и жители увѣряють, что сія страна подвержена даже годовымъ и періодическимъ землетресеніямъ, хотя и слабымъ.

При видѣ сихъ ужасныхъ дѣленій естественно почестъ ихъ главными причинами физическихъ преобразеній нашего шара. Исторія нѣкоторыя черты ихъ намъ сообщила, но большая часть сокрыта во мракѣ древности; однако жъ можно дѣлать съ основаніемъ догадки. Такъ съ основаніемъ можно думать, что Британія отторгнута отъ материка землетресеніемъ, такъ какъ и Сицилія отъ Италіи; можетъ быть не очень дерзко будетъ сказать, что и море Средиземное есть великій водоемъ, открытый дѣйствіемъ землетресенія, которое и нынѣ еще въ немъ производитъ столь сильныя опустошенія. Платонъ и еще нѣкоторые изъ древнихъ оставили намъ имя необъятнаго острова, который они называли Атлантидою, который

по преданію они полагали между Африкою и Америкою. Но сія полоса земля совершенно пропала. Не можно ли догадываться, что она поглочена Океаномъ и передала ему свое имя, и что острова Зеленаго Мыса, Канарскіе и Азорскіе суть слѣды страшнаго преобращенія, восхитившаго всю полосу отъ лица земли? Можетъ быть моря Черное, Каспійское, Балтійское, возникли изъ того же начала.

Отъ Перу до Японіи, отъ Исландіи до острововъ Молукскихъ; мы видимъ, что внутренность земли почти беспрестанно раздражается пожарами, дѣйствующими съ большею, или меньшею, силою. Причины толико мочныя должны произвестъ соразмѣрныя имъ и дѣйствія. Онѣ должны имѣть сильное вліаніе на всю массу нашего шара; онѣ должны, въ продолженіе времени, премѣнить средоточіе его тяжести, открыть нѣкоторыя его части, и потопить другія, и такимъ образомъ содѣйствовать природѣ въ совершеніи круга ея преобращеній. Удивительно ли послѣ сего, что изумленный путешественникъ не находитъ цѣлыхъ морей, озеръ, рѣкъ и знаменитыхъ городовъ Германіи, древними описанныхъ? Какимъ образомъ упорное рвеніе стихій можетъ пощадить слабыя творенія рукъ человеческихъ, когда оно колеблетъ и разрушаетъ самое основаніе, на комъ они стоятъ?

ПОСЛѢСЛОВІЕ.

Въ Предисловіи къ этой «Физикѣ Сперанскаго,» на стр. VI—VII, предложенъ мною вопросъ: «Въ самомъ ли дѣлѣ Священникъ Иркутской Воскресенской церкви, Иванъ Ильичъ Худяковъ, пріобрѣвшій покупкой отъ одного изъ своихъ соучениковъ «Физику Сперанскаго,» перешедшую послѣ къ сыну его, Пальмовскому, а отъ него къ В. Н. Баснину, сообщившему ее для напечатанія въ «Чтеніяхъ» (что сямъ и исполнено), въ самомъ ли дѣлѣ, спрашивалъ я тогда, этотъ Худяковъ былъ когда-то ученикомъ Сперанскаго?» Въ выноскѣ же къ сему заявленію я прибавилъ: «Не уяснилось ли бы это сколько ни есть справкой со списками Студентовъ Главной Невской Семинаріи съ 1792 по конецъ 1796 года (т. е., съ поступленія Сперанскаго въ нее Учителемъ по день выхода изъ нея, для опредѣленія въ Канцелярію Генераль-Прокурора), хранящимися въ ея Архивѣ, нынѣ же С.-Петербургской Духовной Академіи: кто именно изъ Сибиряковъ числится въ нихъ, когда возвратился на родину и въ какое мѣсто?» Въ отвѣтъ на это достопочтенный сочинитель «Исторіи С.-Петербургской Духовной Академіи» (1857 г.) и ея уважаемый Профессоръ И. А. Чистовичъ, замѣчаетъ, въ статьѣ своей: «Въ память Графа Михаила Михайловича Сперанскаго (на 1-ое Января 1872 года),» помѣщенной въ Декабрьской книжкѣ «Христіанскаго Чтенія, издаваемого при С.-Петербургской Духовной Академіи,» 1871 года, стр. 971, въ примѣчаніи 1-мъ: «На вопросъ: въ самомъ ли дѣлѣ священникъ иркутской вознесенской (Воскресенской?) церкви Иванъ Ильичъ Худяковъ (имѣвшій сына Пальмовскаго), былъ когда-то ученикомъ Сперанскаго, считаемъ долгомъ отвѣтить, что въ спискѣ учениковъ невской семинаріи за 1797 годъ есть Иванъ Пальмовскій, сынъ священника города Иркутска тихвинской церкви, Ильи Иванова, очевидно, тотъ самый, о которомъ и поставленъ вопросъ. Онъ показанъ поступившимъ въ семинарію (сначала, вѣроятно, въ иркутскую) въ 1785 году, имѣющимъ 21 годъ отъ роду, и въ 1797 году—студентомъ философскаго класса.» Слѣдовательно, это было въ то время, когда Сперанскаго не было уже въ Невской Семи-

II

наріи, но котораго онъ могъ слушать въ предшествовавшее тому время. Въ другомъ мѣстѣ (стр. III) я ставлю вопросъ: «Записки атъ по «Физикѣ Сперанскаго» продалъ Худякову не Тютюковъ ли, о коемъ говорится въ «Исторіи С.-Пет. Дух. Академіи,» какъ обучавшемся въ Невской Семинаріи. На это Г. Чистовичъ отвѣчаетъ: «Товарищъ М. М. Сперанскаго, продавшій эти «записки» И. П. Пальмовскому (Худякову?), былъ, вѣроятно, не Н. Тютюковъ, который отправился въ Сибирь въ томъ же году, какъ Сперанскій только сдѣлался учителемъ (т. е., въ 1792?), а вѣроятно П. А. Слобцовъ, читавшій въ невоской семинаріи физику послѣ Сперанскаго и послѣ того нѣкоторое время жившій въ Иркутскѣ.» Соглашаясь вполне на счетъ Тютюкова, я не могу ни какъ согласиться съ предположеніемъ о Слобцовѣ. Во первыхъ по тому, что это противорѣчитъ прямому показанію Худякова-Пальмовскаго, по коему онъ приобрѣлъ «Физику Сперанскаго» именно отъ одного его соученика, а не соученика Сперанскаго, какимъ былъ Слобцовъ. Во вторыхъ: статочное ли дѣло, чтобы купившій эту Физику отъ Слобцова, бывшаго въ то время уже довольно извѣстнымъ не въ одномъ Иркутскѣ, но и въ цѣлой Сибири, не упомянулъ его имени, смѣшалъ его, соученика Сперанскаго, съ соученикомъ своимъ у Сперанскаго? Въ третьихъ: могъ ли Слобцовъ, какъ товарищъ и задушевный другъ Сперанскаго, разстаться съ сочиненіемъ послѣдняго, котораго такъ безпредѣльно уважалъ? Наконецъ, въ четвертыхъ, противу такого предположенія говорить самый списокъ «Физики,» о коемъ я выразился въ предисловіи (стр. III), что въ немъ «почеркъ бойкій, четкій, сжатый (отъ 30 до 35 строкъ на страницѣ, особливо во второй половинѣ, писанной, по ближайшемъ осмотрѣ, иной рукой, хотя очень сходной съ первой, и довольно красивый (Семинарскій), но часто грѣшащій противу правописанія, а чертежи почти всюду сдѣланы погрѣшительно.» Къ этому надобно прибавить еще, что Латинскія и Французскія слова и цѣлыя выраженія, встрѣчающіяся въ Физикѣ тамъ и сямъ, тоже почти всюду ошибочны. Вѣроятно ли же, чтобы такой экземпляръ «Физики,» коимъ, безъ сомнѣнія, могъ руководствоваться, или, по крайней мѣрѣ, справляться съ нимъ, при преподаваніи ея своимъ слушателямъ Слобцовъ, какъ преемникъ Сперанскаго по этому предмету, принадлежалъ Слобцову, а если и принадлежалъ, чтобы онъ такъ легко разстался съ нимъ,

III

да еще, какъ помѣтилъ приобрѣвшій его на выходномъ листѣ: «*Empius hic liber propterea meis rescipit*»?

Что до двухъ фамилій приобрѣвшаго «Физику», то очевидно теперь, что «Худяковъ» была обыкновенная его фамилія, подъ которою онъ и извѣстенъ былъ въ Иркутскѣ вообще, а «Пальмовскій» — Семинарская, подъ которою занесенъ въ списки Иркутской и Невской Семинарій, которую, вѣроятно, употреблялъ онъ въ сношеніяхъ по своей должности, продолжая, между тѣмъ, въ городѣ слыть по прежнему «Худяковымъ»; сынъ его сталъ употреблять одну лишь Семинарскую, подписываясь и называясь «Пальмовскимъ.» Извѣстно, что въ нашихъ Духовныхъ заведеніяхъ даже до послѣдняго времени подобное измѣненіе фамилій дозволялось, особливо при поступленіи въ Училища. Это случилось и съ самимъ Сперанскимъ, названнымъ такъ съ поступленіемъ въ Семинарію, между тѣмъ какъ фамилія его по отцу была просто «Михайловъ.» Нерѣдко случалось, что отецъ носилъ одну фамилію, а дѣти его другую; если же ихъ было у него нѣсколько, то каждый отдѣльную, дававшуюся ему при опредѣленіи въ Духовное Училище предержащими. Отсюда и теперь еще встрѣчаемъ отца съ фамиліей, на примѣръ, Предтеченскаго, перваго сына его подъ именемъ Богословскаго, другаго — Сергіевскаго, третьяго Марьянскаго, четвертаго — Осиповскаго, пятаго — Никольскаго и тому подобное; другіе: Алексинскій, Андреевскій, Архангельскій, Благовѣщенскій, Боголюбскій, Богородскій, Богородицкій, Богоявленскій, Борисоглѣбскій, Владимирскій, Вознесенскій, Введенскій, Георгіевскій, Дмитревскій, Дмитриевскій, Знаменскій, Зачатейскій, Ивановскій, Ильинскій, Казанскій, Козьмодемьянскій, Клементьевскій, Крестовоздвиженскій, Макарьевскій, Михайловскій, Марьянскій, Мартыновскій, Никольскій, Николаевскій, Никитскій, Павловскій, Пантелеевскій, Петропавловскій, Покровскій, Преображенскій, Пятницкій, Рязположенскій, Рождественскій, Сергіевскій, Скорбященскій, Спасскій, Студитскій, Тихвинскій, Троицкій, и т. д., все по сельскимъ приходскимъ церквамъ; либо взятая съ Латинскаго и Греческаго: Адорацкій, Альбицкій, Алякринскій, Аменицкій, Беневоленскій, Велединскій, Гиляровскій, Граціанскій, Гумилевскій, Делекторскій, Дилигенскій, Кандорскій, Касторскій, Каринскій, Квѣтинскій, Криновскій, Лавдовскій, Лавровскій, Либеровскій, Люминарскій, Лявтинскій, Ляпидевскій, Ме-

ліоранскій, Орнатскій, Парнаскій, Сильванскій, Соллертинскій, Флоринскій, Фортинскій, Целебровскій, Экземплярскій: Альбовъ, Бенедиктовъ, Бенескриптовъ, Вигилевъ, Генерозовъ, Гиляровъ, Глоріантовъ, Горизонтовъ, Граціановъ, Делицынъ, Документовъ, Зефировъ, Кліентовъ, Колеровъ, Коронатовъ, Прудентовъ, Семизіоровъ, Флорентовъ, Флеровъ, Енеидовъ; Ааронскій, Адельфинскій, Аманскій, Амасійскій, Ареопагитскій, Аретинскій, Архимандритскій, Елеонскій, Іорданскій, Кастальскій, Лаврскій, Митропольскій, Орфинскій, Петропольскій, Сидонскій, Синайскій, Ставровскій, Студійскій, Трихинскій, Эммаускій, Фивейскій; Алкадовъ, Алфеевъ, Амфитеатровъ, Аристовъ, Астринъ, Зеведеевъ, Иноковъ, Кліровъ, Лявановъ, Маргаритовъ, Минервинъ, Мирмиковъ, Модестовъ, Муратовъ, Органовъ, Орфеевъ, Палимпсестовъ, Ставровъ, Стратилатовъ, Ураносовъ, Халколивановъ, Фаворовъ; даже Русскія самодѣлчныя: Добротворскій, Доброславскій, Доброумовскій, Любославскій, Миропольскій, Святославскій; Благодаровъ, Благонадежинъ, Благоиравовъ Боголюбовъ, Боголѣповъ, Благообразовъ, Благосвѣтовъ, Братолюбовъ, Бриліантовъ, Вертоградовъ, Доброзраковъ, Добролюбовъ, Добромысловъ, Добронравинъ, Добронравовъ, Добросердовъ, Добротворовъ, Доброхотовъ, Краснолѣвковъ, Краснолѣвцевъ, Краснооковъ, Красноглазовъ, Любомировъ, Любодаровъ, Любомудровъ Любославовъ, Миловидовъ, Миролюбовъ, Милославинъ, Мудролюбовъ, Остроумовъ, Остросмысловъ, Острымысловъ, Побѣдоносцевъ, Свѣтовидовъ, Славолубовъ, Тихомировъ, Тихонравовъ, Ходолюбовъ, Чертоговъ, Черноглазовъ; Ясновидовъ, Яснополевъ, и т. п.; нерѣдко встрѣчается переводъ Русскихъ на Латинскій и Греческій, каковы: Аквилоновъ (Сѣверовъ), Анзеровъ (Гусевъ), Алявдинъ (Жаворонковъ), Гумилевъ (Смирновъ), Кустодіевъ (Сторожевъ), Оріентовъ (Востоковъ), Мирмиковъ (Муравьевъ), Элпидинъ (Надеждинъ), и т. п.

По новымъ даннымъ, предложеннымъ И. А. Чистовичемъ, открывается, что Сперанскій, по окончаніи ученія въ Невской Главной Семинаріи, «противъ обычая, не проходилъ чрезъ низшіе классы, но, опередивъ старшихъ наставниковъ, поступилъ, 19 Мая, 1792 г., учителемъ Маѳиматики, съ 19-го Августа прибавили ему физику и краснорѣчіе, а 8-го Апрѣля, 1795 г., назначили учителемъ физики же и философіи, и съ тѣмъ вмѣстѣ префектомъ (инспекторомъ),» и только въ концѣ Декабря вышелъ онъ изъ Семинаріи. Въ то время Краснорѣчіе преподавалось въ высшемъ

классѣ. Если уроки его о Краснорѣчїи, по вѣрному замѣчанію Г-на Чистовича («Въ память Графа М. М. Сперанскаго,» стр. 970), во всякомъ случаѣ выше всего, что мы имѣли въ то время оригинальнаго по части теорїи краснорѣчїя, то, конечно, и «Физика» его, какъ я сказалъ уже въ предисловіи къ ней (стр. V), — памятникъ крайне замѣчательный въ томъ же самомъ отношенїи, какъ по содержанію своему, такъ не меньше и по языку, вполне отвѣчающему передаваемымъ имъ свѣдѣніямъ изъ такой науки, по которой «не проходитъ, говоря его словами, 20 лѣтъ, чтобъ не сдѣлано было въ ней нѣкоторыхъ открытїй вновь, или чтобъ не объяснены были нѣкоторыя изъ древнихъ, и по тому естественно, что видъ ея, отъ безпрестаннаго тренїя ихъ, въ нѣкоторыхъ частяхъ перемѣняется. Утверждаясь на сихъ двухъ разсужденїяхъ, заключаетъ онъ, намъ должно будетъ дополнить свою Физику (т. е., назначенную въ руководство тогда въ Семинаріяхъ физику Винклера на Латинскомъ языкѣ) въ нѣкоторыхъ статьяхъ, другія совсѣмъ перемѣнить и представить новѣйшія теорїи нѣкоторыхъ вопросовъ. Все сіе постараемся мы, заключаетъ онъ, исполнить въ нѣкоторыхъ примѣчанїяхъ.» И точно: Физики Винклера въ Физикѣ Сперанскаго, какъ видно теперь по изданїи ея мною, много ли осталось? Примѣчанїя Сперанскаго совершенно заслоняютъ Винклера и свидѣлствуютъ о большой начитанности его въ этой области вѣдѣнїя: «въ нихъ онъ, по справедливости, помѣстилъ все, что успѣлъ найти лучшаго въ новѣйшихъ писателяхъ, и если ни чего не сказалъ своего, то дѣйствительно «все сказалъ по своему.» По этому нѣтъ сомнѣнїя, что и Физика Сперанскаго превосходитъ всѣ современныя ей Физики всѣмъ своимъ составомъ и изложенїемъ. И это не удивительно: еще изъ Владимирской Семинаріи Сперанскій просилъ, если не ошибаюсь, извѣстнаго А. А. Самборскаго доставить ему возможность поступить въ Московскій Университетъ по Физико-Математическому Факультету, такъ какъ онъ чувствовалъ въ себѣ непреодолимое влеченїе къ наукамъ его. Влеченїю этому онъ вполне могъ отдаться въ Главной Невской Семинаріи, «въ которой одной только преподавались тогда физика и высшая математика, и при томъ нѣстниками лучшими для своего времени.» Здѣсь онъ до того занялся ими, что, усвоивъ ихъ себѣ, самъ былъ избранъ, по окончанїи ученїя, въ преподаватели оныхъ, и, безъ сомнѣнїя, останься онъ на этомъ поприщѣ, рѣзко выдался бы между своею

VI

братію, благодаря необыкновеннымъ природнымъ дарованіямъ, любознательности, силѣ ума и дару излагать, обсужденное и прочувствованное, на бумагѣ и словахъ, съ приготовленіемъ ли то, или тотчасъ, вдругъ, безъ всякаго приготовленія. Подобнаго рода люди нигдѣ не затеряются, а, повторяю, рѣзко отличать себя между тмами темъ и проложить себѣ дорогу, какъ бы ни преграждали имъ ее другіе; о бревна претыкаются близорукіе, а дальнозракіе шагаютъ все черезъ, *per angusta ad augusta*, такъ какъ: «*et ex casa potest vir magnus exire.*»

О. Бодяскій.

25-го Апрѣля,
1872 г.

О П Е Ч А Т К И.

Напечатано:

| Стран. | Стро. |
|------------------------|-----------|
| Предисловіе IV, сверху | 13 Физика |
| V, снизу | 9 даже |

Читайте:

Физики
даже.

Ш

МАТЕРІАЛЫ СЛАВЯНСКІЕ

в) *Колядки, собранныя у Гуцуловъ Коломыйскаго Уѣзда въ селѣ Космачъ Аицбаломъ Кюбринскимъ.*

I. Гавдѣ (хозяйнну).

1.

Подходя къ дому, какому нѣ будь хозяйна, колядники начинаютъ пѣть:

Идѣ сему двору, идѣ веселому,
Гой, дай, Боже!

Ой мы жь до тебе въ рѣкъ загостили:

Ци дома, дома, самъ панъ господарь?

3 Ой мы жь бо знаемъ, господарь дома;

Бо сидитъ собѣ до коонецъ стола.

По коонецъ стола сворового,

А на томъ столѣ три кубки стоя:

У однѣмъ кубку солодокъ медокъ,

10 А въ другѣмъ кубку багрове пивце,

А въ третѣмъ кубку зелене винце:

Солодокъ медокъ на Святый Вечерь,

Багрове пивце дѣ Сватуму Рѣзду,

Зелене винце людемъ на законѣ.

15 Гой, дай, Боже.

Приступивъ къ окну береза (старшій между колядниками) спрашиваетъ:

«Ци спишь, ци чуешь, господареньку?»

Ци позволите колядовати?»

Изъ хаты отзывается хозяйннъ: «Просимо,» и тогда поютъ:

2.

- Знатисе, знати, котре то газда,
 Гой, дай, Боже!
- У газды рѣ дому золоти ворота,
 Въ газды подворье все сребно-бѣле.
- 3 Ци игла, ци вода, на двѣри чалѣла?
 Ни игла, ни вода, все бѣли вѣвця:
 Съ тыми вѣвцями три настыречки,
 Ой идуть, идуть, по трубцѣ несуть:
 Въ Святого Дмитра трубочка хитра;
- 10 А въ Миколая съ сырого вал,
 А у Юрія трубочка сребна,
 А у Господа зъ самого злота.
 А якъ затрубивъ ба й Святый Дмитро,
 Земля замерзла, лѣсъ засушивсе;
- 15 А якъ затрубивъ Святый Микола,
 То всѣ се горы ба й забѣгли;
 А якъ затрубивъ ой Святый Юрій,
 Усѣ се верхи зазелѣгли;
 А якъ затрубивъ самъ Святый Господь,
- 20 Вдарили голоса по подѣ небеса,
 Божї се церкви постворили
 Святы се свѣчки всѣ засвѣтили,
 Святый Микола коло престола
 Ой ходить, ходить, звоночкомъ звонить;
- 25 Звоночкомъ звонить та й Бога просить,
 Та й Бога просить за пана газду,
 За пана газду, та й за газдиню,
 Та й за газдиню, за всю челядку,
 За всю челядку за домовую:
- 30 Дай же вамъ, Боже, въ сей дѣмъ здоровье,
 Въ сей дѣмъ здоровье на челядочку,
 По двору счастье на худобочку,
 Гой, дай, Боже!

3.

(Т. II, 14—15.)

«Ци дома, дома, самъ панъ господарь?»—

Гой, дай, Боже!

Служечки кажутъ, що «нема дома.»—

Ой де жь се подѣвъ?—«Пѣшовъ у поле.»—

5 «Що въ полѣ дѣе?»—«Золото вѣе,

Золото вѣе, сребро лелѣе,

Сребро лелѣе, порошокъ сѣе,

Ходить му Господь коморочками,

Мѣряе гроши полумисками;

10 Чей на рѣкъ буде вже безъ мѣрочокъ.,

Ходить му Господь уже стайнами,

Пугае коня усе вороня,

Чей на рѣкъ буде сиво-зелѣя

Ходить му Господь за коровками.,

15 Паруе волю все на три плуги,

Бычки третечки все на чотыре.

Ходить му Господь кошарочками,

Лѣчатъ овечки на три струночки,

Чей на рѣкъ буде, да ѿ на чотыре.

20 Ой на здоровье, та ѿ пане гавдо!

Ой здоровъ, здоровъ, та не самъ съ собовъ,

Не самъ съ собою, съ дѣтьми ѿ женою,

Съ дѣтьми ѿ женою, съ всевъ челядкою,

Съ всевъ челядкою та съ дошовою!

25 Дай же вамъ, Боже, въ сей дѣмъ здоровье,

Въ сей дѣмъ здоровье на челядочку.,

По двору счастье на худобачку!

Гой, дай, Боже!.

4.

А дъ сему двору, та ѿ дъ. веселому.

Гой, дай, Боже! . .

30 А мы до тебе въ рѣкъ гостени.

Ци дома, дома, гой, панъ господарь?

- Ой мы знаемо, що господарь дома,
 А сидить собѣ на въ конецъ стола,
 На въ конецъ стола еворового,
 Гой, на томъ столѣ три кубці стоѣ,
 5 Увъ .одномъ кубку зелене винце,
 А въ другомъ кубку багрове пиво,
 А въ третемъ кубку солодокъ медокъ.
 Ходить господарь та й по церковцѣ,
 Чествуєть Бога зеленымъ винцемъ,
 10 А всѣ Святіи багровымъ пивцемъ,
 Насъ, коляднички, солодкимъ медомъ.
 Гой, не такъ теперь, якъ съ первовѣку,
 Якъ съ первовѣку, съ первоочетку:
 Ой сынъ на отца руку знимає,
 15 А братъ на брата кіємъ махає,
 Сестра на сестру чаровъ шукає.
 Гой, дай, Боже!

: 5.

- А въ нашего пана, Пана Ивана,
 Гой, дай, Боже!
 20 А въ него двори та й пометені,
 На томъ подбрыю знала росиця,
 Зъ той росиці стала кириця,
 А въ той кирици Пречиста Дѣва,
 Пречиста Дѣва Христа купала;
 25 Приходятъ до ней усъ Жидове:
 «Пречиста Дѣва, где 'сь Христа дѣла?»
 «Занесламъ его въ шовкову траву.»
 Пбшли Жидове траву косити,
 Траву скосили, Христа не нашли.
 30 Приходятъ Жиды а дъ Святой Дѣвѣ:
 «Пречиста Дѣва, где 'сь Христа дѣла?»
 «Занесламъ его а въ густѣ лозы.»
 Пбшли Жидове лозы рубати,
 Лозы зрубали; Христа не нашли.

- Приходятъ Жиды а дъ святой Дѣвѣ:
 «Пречиста Дѣва, где 'сь Христа дѣла?»—
 «Занесламъ его въ темніи луги.»
 Пѣшли Жидове луги косисти,
 5 Луги зкосили, Христа не найшли.
 Приходятъ Жиды а дъ Святой Дѣвѣ:
 «Пречиста Дѣва, где 'сь Христа дѣла?»—
 «Занесламъ его а въ сине море.»
 Пѣшли Жидове море спускати,
 10 Море спустили, Христа не найшли.
 Приходятъ они дъ Пресвятой Дѣвѣ:
 «Пресвята Дѣво, где 'сь Христа дѣла?»—
 «Занесламъ его до Пана Бога.»
 Ой знайшли жь Христа у Пана Бога,
 15 Узели жь Христа на тяжкѣ муки:
 Тернову постѣль та ѣ постелили,
 Въ тернову постѣль та ѣ положили,
 Та ѣ ожинною оперезали.
 Всякое дерево за нѣгтѣ били,
 20 Все ся тупило, та ѣ не ловило;
 Безчесна нѣва та ѣ согрѣшила,
 Та нѣзъ за нѣгтѣвъ кровцю пустила:
 Де кровця цѣне, тамъ церковь стане,
 Де кровця капне, тамъ винце стане;
 25 Святая церковь людемъ на службы,
 Зелене винце людемъ на законъ.
 Гой, дай, Боже!
 А за симъ словомъ бувай намъ здоровъ! ѣ пр.

II. Парню.

1.

(Ср. 711; II, стр. 54, 63, 64.)

Гордый та пышный Пане Василю,

Гой, дай, Боже!

Эй, що жь ты собѣ започинаешь?

Лишь по пѣдѣ Львѣвъ конемъ играешь?

3 Конемъ наверне—Львѣвъ се издрыгне,

Що всѣ вершечки пообпадали,

Всѣ се мѣщане повыхапали:

«Пане Василю, просимо тебе,

Просимо тебе, не роби того;

10 Ой най мы тебе перепросимо!»

Выводя' ему коня у среблѣ,

Не подививсе, не поклонивсе:

Гордый та пышный и проч.

Лишь по пѣдѣ Львѣвъ конемъ играе,

15 Конемъ наверне, Львѣвъ се издрыгне,

Що всѣ вершечки пообпадали,

Всѣ се Жидове повыхапали:

«Пане Василю, просимо тебе,

Просимо тебе, не роби того;

20 Ой най мы тебе, перепросимо!»

Вынося' ему сребло та й золото.

Не подививсе, не поклонивсе.

Гордый та пышный и проч:

Лишь по пѣдѣ Львѣвъ конемъ играе,

25 Конемъ наверне, Львѣвъ се издрыгне,

Що всѣ вершечки пообпадали,

Всѣ се панове повыхапали:

«Пане Василю, просимо тебе,

Просимо тебе, не роби того;

30 Ой най мы тебе перепросимо!»

Выводя' ему дѣвочку въ вѣнку:

И подививсе, и поклонивсе.

Ой на здоровье, Пане Василю!

Ой здоровъ, здоровъ, та не самъ собовъ,

Не самъ собою, съ вѣтцемъ, маткою,

5 Съ вѣтцемъ, маткою, съ всевъ челядкою,

Съ всевъ челядкою та съ довною.

Гой, дай, Боже!

2.

Ой гордый та пышный Пане Василю;

Гой, дай, Боже!

10 Ой зъ горда собъ та й починашь,

По 'подъ Хотѣнье коникомъ граешь.

Гой, на коня свѣвъ, фуръ, фуръ подо Львовъ,

На Львовъ наверне, Львовъ ся здрыгне,

А всѣ Львовяне, а всѣ мѣщане,

15 Выносе' ему срѣбло а злото,

Вонъ на то то ни подивився,

Шепку не зневъ, ни поклонивсе.

Ой гордый та пышный и т. д.

Выносе' ему сто червоныхъ и пр.

20 Ой гордый та пышный и т. д.

Выносе' ему красную дѣвку,

Красную дѣвку въ крещетѣмъ вѣнку;

А вонъ то то та й подивився,

Шепочку здоймивъ, та й поклонився:

25 «Дякую вамъ, велики Паны,

За вашу волю, за мою долю.

Гой, дай, Боже!

А по семъ словъ бувай намъ здоровы! и проч

3.

Гордый та пышный Пяне Василю,

Гой, дай, Боже!

Зъ горда ты собѣ ба й починаешъ,

По пѣдъ Хотѣные конемъ играешъ,

5 Хотѣнскій замки та й розбиваешъ.

Хотѣницы кажутъ: «То нашъ Панъ Ёде.»

Его мамка выйшла: «То мой сынъ Ёде.»—

«По чѣмъ же ты го та испознала?»—

«Познала его по кошуленцѣ:

10 «Его кошуленька якъ бѣль бѣленька.»—

«Де в'на зодена?»—«Въ новыхъ зѣльницяхъ.»—

«Де вона прана?»—«Края Дуная.»—

«Де в'на кручена?»—«Въ кони въ копытѣхъ.»—

«Де в'на сушена?»—«Въ тура на розѣхъ.»—

15 «Де в'на тачена?»—«Въ новѣмъ дворѣ,»

«А въ новѣмъ дворѣ, на тисовѣмъ столѣ.»

«Де в'на вбирана?»—«На райскихъ дверяхъ.»

Гой, дай, Боже!

Ой за симъ словомъ, будь, сынку, здоровъ;

20 Не самъ съ собою, зъ вѣтцемъ, зъ мамкою,

Все въ съ челядкою та й домовою.

Гой, дай, Боже!

Та й встанъ идъ намъ, та й подекуй намъ,

Що мы коледовали съ коледничками,

25 Съ коледничками коледовали,

Отъ екъ зазульки защебетали

Отъ екъ ластѣвочки въ новѣмъ побоѣ,

Екъ вывужечка при тузѣ въ лузѣ,

Екъ перепеличка въ ярой пшеницѣ,

30 А бысте сась рѣкъ въ мирности опроводили,

А другого та й дочекали!

4.

(Т. II, стр. 8, 16, 17.)

- А въ мене поле близко дороги,
Гой, дай, Боже!
Тамъ оре плужокъ осмерѣчкою,
А за нимъ ходить та нашъ Панъ Василь,
5 Приходитъ дѣ нему его панъ отецъ:
«Ой ори, сынку, изъ дробна нивку,
Посѣмъ на ней еру пшеничку.
А вроди жь, Боже, серебро стебло,
Серебро стебло, женцеви зерно,
10 Сберемо женцѣвъ хлопцѣвъ молодцѣвъ,
А вязаночокъ файныхъ дѣвочокъ.
Сберемо возы на три обозы,
Завеземъ его края Дуная,
Тамъ скидаемъ стѣгъ, якъ на небѣ звѣздъ,
15 Завершимъ его сивымъ соколомъ,
Сивъ соколъ сидитъ, въ Дунай се дивитъ,
Въ Дунай се дивитъ, съ визовъ говорить:
«Ой визо, визо, славная рыбо!
Де бы намъ бути съ тобовъ у купцъ?
20 Ой будемо жь мы въ Пана Василя,
Въ Пана Василя тамъ на обѣдѣ.
Ой тобовъ, визо, стрѣльбы костити,
А мновъ, соколомъ, стрѣльбы перити.
Ой на здоровье, Пане Василю!»
25 Гой, дай, Боже!

III. Мальчыку или ребенку.

1.

А въ лѣску, лѣску, на живтѣмъ пѣску
 Гой, дай, Боже!
 Выросла сосна золото-рясна,
 Золото-рясна, тонка, висока,
 5 Тонка, висока, въ корѣнь глибока,
 Въ корѣнь глибока, а въ листь широка,
 У листь широка, въ кору багрова,
 Въ кору багрова, а въ верхъ кудрява,
 Ой у тѣмъ кудрѣ е колисочка,
 10 Въ тѣй колисочцѣ гордое дитя,
 Въ кости играе, красше спѣвае,
 А чули жь тото великій Цаны,
 Приходи близько, клонесе низко,
 Ще прійшли ближше, клонясе низше:
 15 «Хтѣ жь тебе навчивъ у кости грати,
 У кости грати, красне спѣвати?
 «—Навчила мене ненька рѣдненька,
 Ненька рѣдненька, сестра маленька,
 У кости грати, красне спѣвати,
 20 По тричѣ въ нѣчи та ѣ устаючи,
 Виннымъ облучкомъ та ѣ хитаючи». — *
 Ой на здоровье, гордое дитя!
 Ой здоровъ, здоровъ, та не самъ собовъ,
 Не самъ съ собою, съ вѣтцемъ, съ маткою,
 25 Съ всевъ челядкою та съ домовою!
 Гой, дай, Боже!

IV. Д Ъ В У Ш Ы Ъ.

(Г. II, 81.)

1.

- Въ сего бадебки одна донечка,
 Гой, дай, Боже!
- Прійшли старосты, ба й трое разомъ,
 А першій пришле у садъ-виноградъ;
 А другій пришле коньми подъ сѣнми,
 А третій пришле, въ свѣтлоньку вайшли.
- 5 То ты, що пришле у садъ-виноградъ,
 Тымъ даровали плчатый рушникъ;
 А тѣ, що коньми подъ сѣнми,
 Тымъ даровали золотый перстень;
 А тѣ, що пришле, въ свѣтлоньку зайшли,
- 10 Тымъ даровали кречную панну,
 Кречную пачку, ченну Анячку.
 Ой на здоровье, кречная пачко!
 Ой здоровъ, здоровъ, че самъ собовъ;
 Не сама съ собовъ, съ вѣтцемъ, маткою.
- 15 Съ вѣтцемъ, маткою, съ всевъ челядкою.
 Съ всевъ челядкою та съ дощолою
 Гой, дай, Боже!

2.

- Ой на Дунаѣ корабель плавае,
 Гой, дай, Боже!
- 20 Въ томъ коробели кречная панна
 Ой сидеть, сидеть, ширинца плече.
 Ой одну шила все плчатеньку,
 А другу шила все лякми мовкомъ,
 А третю шила, та й позолотила.
- 25 То ту, що шила ба плчатеньку,
 То ту бы дати своему свакру;

- А ту, що шила всѣлякимъ шовкомъ,
 То ту бы дати старшому брату;
 А ту, що шила та й дозолотола,
 То ту бы дати своему милому.
 5 Ой дати, дати, никѣмъ рѣслати;
 Пѣслала быхъ ё меншовъ сестричковъ,
 Менша сестричка красша вѣдъ мене,
 То ту полюбить, мене погубить.
 Хоть соромъ, хоть два, понесу сама.
 10 Ой на здоровье, гречная панце!..
 Ой здоровъ, здоровъ, не сама собовъ,
 Не сама собовъ, съ вѣтцемъ, маткою,
 Съ всевъ чаладкѣй та съ домовою!
 Гой, дай, Боже!

3.

- 15 А въ лѣску, въ лѣску, на жовтѣмъ нѣску.
 Гой, дай, Боже!
 Выросла сосна широко рясна,
 А въ висъ висока, а въ листъ широка,
 Въ кору багрява, а въ верхъ кудрява,
 20 Гой, на тѣмъ кудрѣ та й колысочка,
 Въ тѣй колысочцѣ та й дитиночка,
 Тамъ мати дитя та й колысае,
 Виннымъ еблочкомъ та вывивае;
 Ой на тѣмъ кудрѣ та соколъ сидить,
 25 Та соколъ сидить, далеко видить,
 Ой видить же вѣмъ та чистый Дунай,
 На тѣмъ Дунаю коробель плавлѣ,
 Въ тѣмъ коробию гречная панна,
 Гречная панна ширинку шіе,
 30 Ой шила, шила, позолотила,
 А другу шила та вльчатую,
 А третю шила вселянимъ шовкомъ:
 Пѣшлю шовкову своему свекрови,
 Другу вльчату своей матѣнцѣ.

Позолочену своему милому;
 Пóслала быхъ своевь сестрицевъ,
 Сестриця красша вѣдъ мене,
 Ёе полюбитъ, мене побудитъ,
 5 Хоть соромъ, хоть два, понесу сама!

Гой, дай, Боже!

А за симъ словомъ бувай здорова, и проч.

I. Влагожеланія.

I. Хозяину и хозяйкѣ.

1.

Дай же ти, Боже, а въ хатѣ сытно,
 А въ хатѣ сытно, въ дворѣ прибытно,
 10 На хатѣ зѣлье, въ хатѣ весѣлье!
 Даруемъ бчолы съ парочками,
 Съ парочками, съ улѣчками!
 Гой, устань идъ намъ, и подякуй намъ,
 Ой шо ми тобѣ колядовали,
 15 Колядовали, домъ звеселили,
 Якъ вывожечка при тузѣ въ лузѣ,
 Якъ перепелиця въ ерой пшеницѣ,
 Якъ ластѣвочка въ новѣмъ побоѣ,
 Кѣлько тутъ крышечокъ,
 20 Тѣлько въ загородѣ коровочокъ,
 А въ кошерѣ овечокъ,
 А въ кѣннику коней;
 По тому счѣстья и здоровья,
 Абы сей рѣкъ въ мирности и радости опроводити,
 25 Другого дочекати.
 Гой, дай, Боже!

2.

Ой устань идъ намъ, та й подякуй намъ,

Гой, дай, Боже!

Та й цо мы тобѣ сколядовали,

Сколядовали съ колядниками,

5 Якъ крижучечка при тузѣ въ лузѣ,

Перепеличка въ ярѣй пшеницѣ,

Якъ ластѣвочка въ новѣмъ побѣю!

Дай же ти, Боже, у полѣ буйно,

У полѣ буйно, а въ саду силно,

10 А въ саду силно, а въ дому сытно!

Вяншумо васъ счастьемъ здоровьемъ,

Гой, дай, Боже!

Отколядовавъ, получаютъ отъ хозяина, или хозяйки, коляду, т. е., даръ, состоящій изъ денегъ, зерноваго хлѣба (кукурузы), или печенаго, колачей пшеничныхъ, или сырныхъ, иногда колбасы, куска солонины, и пр., которые дары собираетъ мѣхоноша въ бесаги или мѣшки. Получивъ даръ, возглашаетъ Береза: «Шанове колядники!» Отвѣчаютъ: «Чумо.»—«Здоймѣть шапочки!» Отвѣчаютъ: «Такъ чинимо» (и всѣ снимаютъ шапки).»—«Даруе насъ панъ гавда колядовъ.» Колядники въ одинъ голосъ: «А мы его счастьемъ та здоровьемъ. Кѣлько въ сей колядѣ крошечокъ, даруй, Боже, въ загородѣ тѣлько коровокъ, а въ коннику коней, а въ кошарѣ овецокъ, а въ пасѣчпѣ бджолокъ, а до того счастье та здоровья, абы Бѣгъ помѣгъ сесѣ Свята мирно опровадити, а на пришай роки дочекати, чого жичимо. Даруй, Господи!»

Въ домахъ, гдѣ колядники коротко знакомые, или къ лицамъ, съ которыми менѣе церемонятся, кончаютъ благожеланія слѣдующими словами:

3.

Ой дай же, Боже, два ланы гречки,

Третій пшеницѣ — на паляницѣ,

15 Четвертый проса — не ходи боса!

А пятый вѣвса — коляда и вся.

За колядочку намъ пива бочку,
 Бочку, не бочку, хотъ коновочку,
 А зъ коновочки хотъ кватиречку,
 А зъ кватиречки хотъ порціечку!

4.

з Небого кучмо, ходѣмъ, не мучмо,
 За тоты гроші, котрі хороши!
 Газдочко любку, вержь сребну дудку!
 Якъ гроши бѣли, ждемъ до недѣли,
 А якъ чертені, мечемъ изъ жмені.
 10 Се жь мало, мало, на сѣмъ не стало:
 Щось ми се въ ногахъ затрепегало.

5.

(Паули I, 13.)

Дайте намъ коляду,
 Бо далѣи иду,
 Дайте намъ курку,
 15 Бо въ вѣкно штуркну.
 Дайте намъ когута,
 Бо рознесу ворота.
 Дайте намъ пироги,
 Бо мы змерзли въ ноги,
 20 Малу перину.
 И красну дѣвчину,
 И велику коляду,
 Бо вѣдъ васъ иду.

II. Дѣвѣжкѣ.

1.

Ой рано, рано, куры запѣли,
 Гой, дай, Боже!
 Ой а ще раньше Параска встала,
 Ой встала, встала, двѣрь помѣтала,
 5 Двѣрь помѣтала, павы сбирала,
 Павы сбирала, въ рукавецъ клала,
 Вѣночкѣ плела, на тарелець клала,
 Зъ тарелця брала, на головъ клала:
 «Дивися, пенько, ци гаразденько,
 10 Дивѣтся, люде, ци гараздъ буде?»
 Ой звѣялися три буйнѣ вѣтры,
 Та й вшайнули павяный вѣничкѣ,
 Та й пошла она у Дунай по воду,
 Та й застрѣтила три рыбарьки:
 15 «Богъ помагай, Богъ, три рыбарьки!» —
 «Богъ дай здорова, гречная панно,
 Гречная панно, панно Параско!»
 «Переймѣть менѣ павяный вѣничкѣ!» —
 «А що намъ буде за переемець?» —
 20 «Одному буде хустка шовкова,
 Другому буде сѣбна иглиця,
 Третѣму буде сама молода,
 Сама молода, якъ та ягода.
 Гой, дай, Боже!»
 25 А за симиъ словомъ будь намъ здорова! и пр.

2.

А въ вѣнцѣ, въ вѣнцѣ, въ виниомъ городцѣ,
 Гой, дай, Боже?
 Стоить Параска на переходцѣ,
 Фустковъ махае на свои Бояре:

«Розступѣтея, Цанове Бояре.
 Бо хоче мене лелька дарити,
 Хоче менѣ сто воловъ дати,
 Сто воловъ дати, а всѣ съ плугами,
 5 А всѣ съ плугами на хлѣбъ орати.

А въ вѣнциѣ, въ вѣнциѣ и т. д.
 Бо хоче мене мамка дарити,
 Хоче менѣ сто коровъ дати.

А въ вѣнциѣ, вѣнциѣ и т. д.
 10 Бо хоче мене братикъ дарити
 Хоче менѣ сто вовець дати.
 Сто коровъ дати, а всѣ съ теляти, и проч
 Сто овецъ дати, а всѣ съ ягняти,
 Сто кѣзокъ дати, а всѣ съ кѣзляти.
 15 Гой, дай, Боже!
 А за симъ словомъ бувай здорова! и проч.

2. Разночтєнія.

1.

(Т. II, 18.)

Гордый та пышный Пяне Васильку,
Гой, дай, Боже!

Ой зъ горда собѣ започинаешъ,
Та попѣдъ Хотымъ конемъ играешъ,
5 Ой сѣвъ на коня, фуръ, фуръ подѣ Львовъ:
На Львовъ наверне, Львовъ се издрыгне,
Що всѣ вершечки пообпадали.
Що жъ ты, Васильку, та почитаешъ,
Що попѣдъ Хотымъ конемъ играешъ,
10 Хотинскій замки та й розбиваешъ?
Хотинци кажуть: «То нашъ Панъ ѣде!»
А мамка выйшла: «То мой сынъ ѣде!»
Познала его по кошуленцѣ и пр.

2.

(Т. II, 21.)

Ой не такъ теперь, якъ съ первовѣку,
15 Гой, дай, Боже!
Якъ съ первовѣку, съ первопчатку:
Ой сынъ на вѣтця руку знимае,
А братъ на брата кѣльемъ махасъ,
Сестра на сестру чарѣвъ шукае, и пр.

3.

(Т. II, 31.)

20 На томъ подвѣрью виапа росиця,
Съ той росицѣ стала кириця,
А въ той кирицѣ Пречиста Дѣва,
Пречиста Дѣва Христа купала, и пр.

I. Колядки Стрыйскаго и Станиславскаго Округовъ

I. Господарю, либо паробку.

1.

Ой рано, рано, куроньки пѣли,
Радуйся, радуйся, земле,
Сынъ то ся Божій народивъ!
Ой ище раньше нашъ Панокъ уставъ,
5 Ой уставъ, уставъ, три свѣчи всукавъ:
При одной свѣчѣ личенько вмывавъ,
При другой свѣчѣ суконки вбиравъ,
При третей свѣчѣ коника сѣдлавъ,
Коника сѣдлавъ, съ концемъ розмовлявъ:
10 «Ой коню, коню, продамъ а тебе.» —
«Ой Пане, Пане, не продай мене,
Погадай собѣ, цы не жаль тобѣ!
Я тебе вывезъ зъ пѣдъ трѣхъ побоевъ:
А зъ пѣдъ одного, зъ пѣдъ Цесарского,
15 А зъ пѣдъ другого, зъ пѣдъ Московского,
А зъ пѣдъ третего, зъ пѣдъ Турецкого.
Ой якъ емь ты везъ зъ пѣдъ Цесарского,
За нами кули якъ грѣмъ грѣмѣли;
Ой якъ емь ты везъ зъ пѣдъ Московского,
20 За нами кули якъ дождь шумѣли;
Ой якъ емь ты везъ зъ пѣдъ Турецкого,
За нами кули землю пороли.
Ой якъ насъ Турки въ Дунай загнали,
Єдни втонули, други сплынули,
25 А я якъ скочивъ, та й не замочивъ,
А ни стремянца, тебе молодця.»

II. Наробку, или шлонцу.

1.

(Т. II, стр. 38, 41.)

- По надъ Хотѣнье коникомъ грае,
 Гой, дай, Боже!
 Коникомъ грае, грае, грае,
 Ъздить, поѣздить, гордое паня,
 3 Кличе, покличе Турского Царя:
 «Ой выѣдь, выѣдь, Турецкій Царю,
 Най мы съ собою пожертвуемо,
 Най мы коники потребуемо,
 Чій коникъ швидшій, чій лучокъ шугшій!»
 10 Нашого Пана, Пана Ивана,
 И коникъ швидшій и лучокъ тугшій,
 Знявъ головоньку на копѣнку;
 Занѣсъ вонъ его у свои край,
 Людѣмъ на хвалу, собѣ на славу.
 15 А за симъ словомъ бувай же здоровъ,
 Бувай же здоровъ, гречный молодче,
 Гречный молодче, чомъ Иваненьку,
 Не самъ съ собою, съ вѣтцѣмъ, съ маткою,
 И съ усѣмъ домоу, со Святымъ Богомъ!

2.

- 20 А где ты ѣдешь, гайный Паничу,
 На коню, гей, гей, на коню,
 Злоте пѣренько по нѣму?» —
 «Ой ѣду жь бо я та й до батенька?» —
 «Що жь ты му везешъ за подарунокъ?» —
 25 «Ой везу жь я му дробну шапочку.»
 А гдѣ ты ѣдешь, гайный Паничу?
 На коню, и проч.
 «Ой ѣду жь бо я та й до матѣнки.» —

«Що жь ты ёй везешь за подарунокъ?» —
 «Ой везу жь я ёй тоненькій рубокъ.»

А где ты їдешь, гайный паничу,
 На коню? и проч.

5 «Ой їду жь бо я та й до братенька.» —
 «Що жь ты му везешь за подарунокъ?» —
 «Ой везу жь я му сребну шабельку.»

А где ты їдешь, гайный паничу,
 На коню? и проч.

10 «Ой їду жь бо я та й до сестрицѣ.» —
 «Що жь ты ёй везешь за подарунокъ?» —
 «Ой везу жь я ёй павяный вѣнокъ.»

А где ты їдешь, гайный паничу?
 На коню? и проч.

15 «Ой їду жь бо я та й до милоу.» —
 «Що жь ты ёй везешь за подарунокъ?» —
 «Ой везу жь я ёй сребный перстенець.» —

3.

(Т. II. 63, 64, 15, 16, 17.)

А въ чистѣмъ полю, на оболоню,
 Грай, коню! грай, кониченьку
 20 Темносивенькій, зо мною!
 Коничокъ грае, войско збирае,
 Войско збирае подъ Ильвовъ жене,
 Подъ Ильвовъ жене, Львовъ розбивае:
 Пустивъ стрѣлоньки по верхъ муроньковъ,
 25 Выходять дѣ нему три Ильвовяне,
 Три Ильвовяне, славни мѣщане,
 Выносять ему много червоныхъ,
 А вѣнъ на тоє не поглядає,
 Гбрьше булє, войско збирає,
 30 Войско збирає, Львовъ розбиває:
 Пустивъ стрѣлоньки до повъ муроньковъ,
 часть ш.

- Выходять дѣ нему три Ильвовяне,
 Три Ильвовяне, славни мѣщане,
 Выводять ему конника въ сѣдлѣ,
 Конника въ сѣдлѣ, шабельку въ среблѣ,
 5 А вѣнъ на тоє не поглядає,
 Гѣрьше буяє, вѣйско збирає,
 Вѣйско збирає, Львѣвъ розбиває;
 Пустивь стрѣлоньки по пѣдъ муроньки,
 Выходять дѣ нему три Ильвовяне,
 10 Три Ильвовяне, славни мѣщане,
 Выводять ему гречную панну,
 А вѣнъ на тоє барзо глядає,
 Барзо глядає, низко кланяє.

4.

(Русалка Днѣстр. стр. 37.)

- А въ горы, зъ долу, вѣтеръ повѣвавъ,
 15 Ой, дай, Боже!
 Дунай высыхавъ, зѣльѣмъ зароставъ,
 Зѣльѣмъ трепѣтѣмъ, шемякымъ цвѣтомъ;
 Дивное, звѣрье спасає зѣлье,
 Спасає зѣлье свывый оленецъ,
 20 На томъ оленцѣ пятьдесять рѣжковъ,
 Пятьдесять рѣжковъ, одинъ тарелець,
 На томъ тарелцѣ золотый стѣльчикъ,
 На томъ стѣльчику ченный молодець,
 На гусли грає, красно спѣває,
 25 Надѣйшовъ дѣ нему батенько его:
 «Ты, сыну, сидишь, а ничъ не видишь
 Турки, Татарє, Пѣдгѣрья взяли,
 Въ полонъ забрали, долѣвъ погнали.» —
 «Сѣлай ми, тату, коня 'быстрого,
 30 Злагодь ми, тату, меча острого,
 Най я поѣду, Турки догоню,
 Мое Пѣдгѣрье назадъ оберну,

- Назадъ оберну, красче осаджу!
 Ой якъ ихъ догонишь,
 Такъ ихъ розронишь,
 Свое Подгѣрья назадъ обернувъ,
 5 Назадъ обернувъ, красче осадивъ,
 Ой осадивъ вѣнъ три села людьми:
 Ой та одно село старыми людьми,
 А друге село паробочками,
 А трете село дѣвчиноньками:
 10 Старимъ люде усѣмъ судили,
 А паробочки въ вѣйску служили,
 А дѣвчиноньки шитѣнька шили.

III. Госпождѣ.

(Т. II, стр. 50, 17.)

- Ой куры, куры, не пѣйте рано,
 Гей, дай, Боже!
 15 Бо мой миленькій зъ войны надѣхавъ,
 Привезъ вѣнъ менѣ дорогі дары,
 Дорогі дары, жовті чобѣтки.
- Ой куры, куры не пѣйте рано,
 Гей, дай, Боже!
 20 Бо мой миленькій зъ войны надѣхавъ,
 Привезъ вѣнъ менѣ дорогі дары,
 Дорогі дары, тонку сукенку.
- Ой куры, куры не пѣйте рано,
 Гей, дай, Боже!
 25 Бо мой миленькій зъ войны надѣхавъ,
 Привезъ вѣнъ менѣ дорогі дары,
 Дорогі дары, кований поясъ (другіе поють пояздъ.)
- Ой куры, куры не пѣйте рано,
 Гей, дай, Боже!
 30 Бо мой миленькій зъ войны надѣхавъ,
 Привезъ вѣнъ менѣ дорогі дары,

Дорогі дары, тоненькій рубокъ.
 Жовти чобѣтки слѣдоньки робягъ,
 Тонка сукенка слѣдоньки мете,
 Кованый поясъ лядвоньки ломить,
 5 Тоненькій рубокъ головку клонить,
 Головку клонить святому Богу,
 Святому Богу ажъ нѣдъ милому.
 А за снѣмъ словомъ бувай здорова,
 Бувай здорова, господиненько,
 10 Не сама съ собою, съ господаренькомъ,
 Изъ усѣмъ домоу, со святымъ Богомъ!

IV. Дѣвушкань.

(Т. II, 83, 20.)

По пѣдъ луженьки калиновый лѣсъ,
 Калино, гей, гей, калино,
 Ты при луженьку стояла!
 15 Ходила нимъ гречная панна,
 Завидѣла на калиновку:
 «Дай же ми, Боже, таке личенько,
 Таке личенько, якъ калиновка!»

По пѣдъ луженьки калиновый лѣсъ,
 20 Калино, гей, гей, калино и проч.
 Ходила нимъ гречная панна,
 Ой завидѣла на чорный теренъ:
 «Ой дай ми, Боже, такій оченька,
 Такій оченька, якъ чорный теренъ!»

25 По пѣдъ луженьки калиновый лѣсъ,
 Калино, гей, гей, калино и проч.
 Ходила нимъ гречная панна,
 Завидѣла на павоньку:
 «Ой дай ми, Боже, такій косоньки,

Такъ косоньки, якъ повоньки,
 Калино, гей, гей, калино,
 Ты при луженьку стола.»

2.

(Т. II, 75, 93, 33.)

Пасла дѣвчина чотыре волы
 5 Подъ боромъ, гей, подъ боромъ,
 Подъ зелененькимъ яворомъ;
 Ой пасла, пасла, шитѣнько шила,
 Шитѣнько шила, волы сгубила:
 «Поди, батеньку, волики знайди!»
 10 Батенько пошовъ, волы не знайшовъ,

Пасла дѣвчина чотыре волы,
 Подъ боромъ и проч.
 «Поди, матѣнко, волики знайди!»
 Матѣнка пошла, волы не знайшла.

15 Пасла дѣвчина чотыре волы
 Подъ боромъ и проч.
 «Поди, братчику, волики знайди!»
 Братенько пошовъ, волы не знайшовъ.

Пасла дѣвчина чотыре волы,
 20 Подъ боромъ и проч.
 «Поди, сестрице, волики знайди!»
 Сестриця пошла, волы не знайшла.

Пасла дѣвчина чотыре волы
 Подъ боромъ и проч.
 25 «Поди, миленькій, волики знайди!»
 Миленькій пошовъ, волы знайшовъ,
 Подъ боромъ, гей, подъ боромъ,
 Подъ зелененькимъ яворомъ!

3.

(Т. II, 83, 19.)

- Пішла дівчина рано по воду,
 Гей, дай, Боже! *
 Здыбали ей три розбійники;
 Загадали ей три загадки:
 5 «Що жь то ми росте безъ корёнька?
 Що жь то ми цвѣте безъ снѣгъ цвѣту?
 Що жь то ми горить безъ поломенн?» —
 «Хиба жь бы я не батенькова була,
 Щобы я того не отгадала!
 10 Камёнь росте безъ корёнька,
 Папороть цвѣте безъ синёго цвѣту,
 Золото горить безъ доломени.»
 Гей, дай, Боже!

4.

(Т. II, 74.)

- За воротами, на муравонцѣ
 15 Зеленой, зеленой,
 Яблонь червоній ябка зродила!
 Тамъ дівчинонька яблуска держить,
 Выйшовъ идъ неи батенько ей:
 «Ой, доню душко, звержи яблущко!» —
 20 «Ой вамъ не звержу, милому держу,»
 За воротами и проч.
 Прійшла до неи матёнька ей:
 «Ой доню душко, звержи яблущко!» —
 «И тобѣ не звержу, милому держу,»
 25 За воротами и проч.
 Выйшовъ до неи братенько ей:

* Послеъ каждого стиха повторяется.

«Ой, сестро душко, звержи яблушко!» —
 «И тобѣ не звержу, милому держу.»

За воротами и проч.

Прійшла до неї сестриця еб.

5 «Сестричко душко, звержи яблушко!» —
 «И тобѣ не звержу, милому держу.»

За воротами на муравонцѣ

Зеленой, зеленой,

Яблоць червоны ябка зродила,

10 Тамъ дѣвчинонька яблука держить,

Прійшовъ до неї мильскій еб:

«Мила ма душко, звержи яблушко!» —

«Ой тобѣ звержу, бо тобѣ держу.»

5.

(Руська Дѣвоц. стр. 44.)

Була въ батенька нога свѣтлоцька,

15 Ой, дай, Боже!

А коло неѣ садокъ саджений,

Садокъ саджений, а зодомъ рясений,

А въ томъ садочку зелене дяцо;

Стерегла жь его красна дѣвоцька,

20 Та стерегучи шитѣнько щила,

Шитѣнько щила, твердо уснула,

Та надлетѣли райскі пташенцьки,

Сѣли, упали, на злоту рясу,

А злота ряса та зазвенѣла,

25 Въ томъ ся дѣвоцька азъ сву пробудила:

«Ой, гушу, гушу, райскі пташенцьки!

Не ванъ то бальцо садочокъ садивъ,

Садочокъ садивъ, все зодомъ рясивъ,

Зелене вино самой надобно:

30 Маю братѣнька на оженѣнью,

Сама молода на вѣдданѣнью.»

д) *Коляда, записанная Уртіломъ Метеоромъ въ Угорской
Руси, въ селѣ Скаль*

(См. «Свѣтъ» литерѣ газ., изд. въ Ужгородѣ 1868 г., № 31.)

Топоры звонять, бѣль камень тешуть,
 Радуйся,
 Радуйся, земле!
 Днесь намъ самъ Спасъ ся
 5 Народивъ.
 Бѣль камень тешуть, церковь будують,
 Церковь будують съ трема вершечки,
 Съ трема вершечки, съ трема дверечки:
 Сдны дверечка—исходъ солнечка,
 10 Други дверечка—полдень солнечка,
 Трети дверечка—заходъ солнечка,
 А три вершечки суть три небеса,
 На трехъ небесахъ Ангелы звонять,
 Ангелы звонять на службу Богу,
 15 На службѣ поють, «Съ нами Богъ!» зовуть;
 Радуйся, земле! бѣжи на хвалу,
 Бѣжи на хвалу Иисусу Христу!
 Солнечко бѣжить: «Не е надъ мною,
 Кедь я загрѣю на Родство Христа,
 20 Зрадуются ми горы ѿ долины.»
 Мѣсяць говоритъ: «Не е надъ мною,
 Кедь я засвѣчу на Родство Христа,
 Зрадуются ми рѣчки, поточки,
 Рѣчки, поточки и горъ вершечки.»—
 25 Зорничка каже: «Не е надъ мною,
 Кедь я изыйду на Родство рано,
 Зрадуеса ми гость въ дорозѣ,
 Гость во дорозѣ, вся тварь во Бозѣ.»
 Дождь такъ говоритъ: «Не е надъ мною,

Кедь я упаду на суху землю,
Зрадуеса ми жито, пшеница,
Жито, пшеница и вся сѣвбица.
Пшеничка каже: «Не е надъ мене,
3 Безъ мене нигдѣ служба не буде,
Ни въ простыхъ цѣрквахъ, ни въ монастыряхъ •
 Радуйся,
 Радуйся, земле!
Днесъ намъ самъ Счасъ
10 Ся народивъ.

•

е) *Хрыціянскія коладки.*

і.

- Новая новина нынѣ ся зъявила,
 Где панна чыста породила сына:
 Въ мѣстѣ Вефлеемѣ
 Пречыста Марія
 5 Сына породила.
 Пастушки крчачи голасно волають,
 Новонародженого ягняткомъ витають,
 И мы поспѣшаймо
 Его привитаймо!
 10 Днесъ намъ народился.
 А тамъ тьма Ирода на Христа ся хмурить,
 Бо вже его панство нынѣ ся сокрушить;
 Волхвы прызываеъ
 А ихъ ся пытаеъ,
 15 Где Богъ народился.
 Волхвы изычливы ему и сказали:
 «Идѣть, въ Вефлеемѣ, изъ Пречыстой панны.»
 Скоро то вслышавши,
 Заразъ слугъ пославши:
 20 «Идѣть, во Вефлеемѣ,
 Идѣть, и рубайте всѣ малыи дѣти,
 Въ двохъ лѣтахъ жадне не минѣте!
 Прутко ся звывайте,
 Менѣ знати дайте,
 25 Менѣ, Царю своему!»
 Иродовы слуги прутко ся виввали,
 Во двохъ лѣтахъ дѣтей vyrубали,
 Иродового сына не обминули,
 Вразъ съ дѣточками забили,
 30 Христа шукаючи;
 Иродъ здивовався, що то за причина,
 Що мовивъ згубити самъ своего сына,

Свою кровь проливает,
 А Христа шукает,
 Бы го загубити.
 А Иродъ проклятый нехай загибае,
 3 Нашъ Богъ рожденный всѣхъ насъ погѣшае;
 До ада взятый на вѣчны часы,
 Уже му дають гласы
 Въ пеклѣ мучити.

2.

А вчорашней ночи,
 10 Близко о пѣвночи,
 Пришла намъ новина,
 Панна родить сына.
 Зѣ Ангельского хора,
 Зѣ небесного двора
 15 Красная лелѣя,
 Пречиста Марія,
 Въ мѣстѣ Вифлеемѣ,
 Въ стаенцѣ, въ вертепѣ,
 Сына породила,
 20 Въ полены повила,
 Сѣнце постелила,
 Въ яслахъ положила;
 Волъ и оселъ знаетъ,
 Же Богъ ся рождаетъ,
 25 Съ покровъ витаетъ,
 Поклонъ му отдаетъ.
 Малѣ-пастушкове
 Спали въ той часъ въ полѣ.
 Ангелъ о пѣвночи
 30 Свѣтлость зѣ неба точить:
 «Вамъ баговѣствую
 Радость великую;
 Месіашъ родился,
 Въ стаенцѣ склонился;
 35 Тамъ дѣва съ дитяткомъ,

- Зъ воломъ и осляткомъ,
 Зъ Іосифомъ старенькимъ,
 Іисусомъ маленькимъ.»
 А въ той часъ пастушки
 5 Бѣжать, взявши дудки,
 Доносятъ барана
 Привитати пана,
 Въ Жидовской краинѣ,
 Отцу давномъ сынѣ,
 10 Тріе Персті Цари
 Приходятъ со дары:
 Злато, ливанъ, смирну
 Младенцу нескверну
 Съ поклономъ отдають,
 15 Съ покоровъ витають:
 «Витай, збавителю
 И потѣшителю!
 Витай, Царю новыи,
 Сыну Давыдовыи!
 20 Ты бо насъ выбавишь,
 И въ небѣ поставишь.
 Вертепе счасливый,
 Въ тобѣ Бѣгъ правдивый.
 Въ пеленкахъ звязаныи
 25 Зѣ давна пожаданыи,
 Царю нашъ небесныи,
 Змилуйся надъ нами,
 Грѣшными слугами!»
-

ж Щедровки, записанныя Никитой Олексовымъ въ окрестности мястечка Ширца, Львовскаго Уѣзда.

Въ навечеріе Богоявленскаго праздника, послѣ вечери, собираются взрослые дѣвушки и ходя по селѣ отъ хаты до хаты, подъ окнами поютъ пѣсни, называемыя щедровками, или щедруютъ, точно какъ въ третій день Рождества Христова (на Рѣздо) парни ходятъ по селѣ и поютъ колядныя пѣсни, или колядуютъ. Пришедши передъ окна хаты, одна изъ дѣвушекъ говоритъ:

«Пане Господарю,
Цы спите, цы чуєте?
Цы дома ночуете?
Цы скажете щедровати,
з Свѣй дѣмъ звеселити,
Дрѣбны дѣти побудити,
Самя веселыми быти?»

Получивъ согласіе онѣ начинаютъ пѣть Щедровки:

1.

Дѣвушкѣ.

Плыла Касуня быстровъ рѣкою,
Въ Дунаю!
10 Въ Дунаю, море,
Касуню, зоре,
Серденько!
За невь батенько надъ береженькомъ:
«Подай, Касуню, бѣлую ручку! —
15 Въ Дунаю! и пр.
«Ручки не даю, най си пльваю.»
Въ Дунаю! и пр.

Плыла Касуня быстровъ рѣкою,
 Въ Дунаю!
 За невь матѣнька, братенько, сестричка, и проч.

Плыла Касуня быстровъ водою,
 5 Въ Дунаю и проч.
 За невь миленькій до береженька:
 «Подай, Касуню, бѣдую ручку!»
 Въ Дунаю и пр.
 Ручку подала, сама выплыла
 10 Зъ Дунаю!
 Зъ Дунаю, море,
 Касуню, зоре,
 Серденькой

2.

Парню, или мальчику.

Бхавъ Ивасенько зъ Польщи до Роси,
 15 На кониченьку
 Злоте пѣренько
 Мое!
 Прійшовъ до него батенько его:
 «Що жь ты привѣзъ за даруночокъ?»
 20 На кониченьку и проч.
 «Привѣзъ я тобѣ красну шапочку.»
 На кониченьку
 Злоте пѣренько
 Мое!
 25 Бхавъ Ивасенько зъ Польщи до Роси,
 На кониченьку
 Злоте пѣренько
 Мое!
 Прійшла до него матѣнька его:
 30 «Що жь ты привѣзъ за даруночокъ?»
 На кониченьку и проч.

«Привѣзъ я тобѣ красну хустоньку,
На кониченьку и пр.

Бхавъ Ивасенько и т. д.

Прійшовъ до него братенько его, сестричка и т. п.

3 «Привѣзъ я тобѣ ясну шабельку, золотый поясъ и пр.

Бхавъ Ивасенько зъ Пльщи до Роси,

На кониченьку

Злоте пѣренько

Моє.

10 Прійшла до него миленька его:

«Що жъ ты привѣзъ за даруночокъ?»

На кониченьку и пр.

«Привѣзъ я тобѣ зеленый вѣнонько.»

На кониченьку

15 Злоте пѣренько

Моє!

Б. Меланка и Новый Рѣкъ (Годъ).

а) Пѣсни на Меланку въ селѣ Чорный Потокъ или Чорныя Ославы Коломыйскаго Уѣзда.

Къ колядкамъ и щедрѣвкамъ принадлежитъ также обрядъ Меланки или Маланки, который водится преимущественно въ окрестностяхъ по Днѣстру, въ Бережанскомъ, Чортковскомъ, Станиславскомъ и Коломыйскомъ Уѣздахъ. Эта игра производится паробками (парнями) въ день Св. Меланіи, на канунѣ Св. Василія и Нового Года, даже и въ самый Васильевъ день. На канунѣ Нового Года, вечеромъ, сельскіе парни (ледѣни) наряжаются старцомъ (дѣломъ), Цыганомъ, или въ какой ни будь странный нарядъ, и водятъ медвѣдя, козу, журавля, или тащатъ плугъ по хатамъ, выкидываютъ разные шутки, проказы, для увеселенія народа. Парней сопровождаютъ мальчики, а медвѣдя, или козу, представляетъ мальчикъ, одѣтый въ вынороченный кожухъ или тулупъ: согнувшись на четвереньки, онъ подпрыгиваетъ, или пляшетъ, на двухъ ногахъ, или привязанной ему медвѣжьей мордой пытается кусать, разгонять, даже бодать прищипленными козьими рогами. Журавель, тоже мальчикъ, или парень, покрытый холстянымъ платкомъ. онъ повертываетъ двумя крюками, сдѣланными въ видѣ длинной птичьей шеи съ зобомъ, пыхаетъ имъ кого ни попадо по головѣ, либо по спинѣ; вмѣсто же плуга парни волочатъ старыя чепиги (заднюю часть плуга безъ желѣза), приговаривая разные шутки и насмѣшки. При томъ играетъ и музыка, т. е., скрипачъ и басистъ, а парни приплясываютъ и поютъ пѣсни на Меланку. Между переодѣтыми бываетъ и парень, нарядившійся дѣвушкой «Меланкой», которая будто бы готовится принять пожаловавшихъ въ комнату гостей, но все дѣлаетъ не въ попадъ: такъ, показывая видъ, что убираетъ хату, и, вмѣсто того, вытаскиваетъ весь соръ изъ угловъ на средину ея, и т. п. Меланка такъ порается (хозяйничаетъ) въ хатѣ, что послѣ нея приходится иногда убирать цѣлый день. По этой причинѣ въ ту пору хозяйки прячутъ вѣники, посуду съ глиной, водой, и т. п., чтобы ихъ

не нашла Меланка. Случается, что парни вносят въ хату и самыя чепиги, показывая, будто орутъ ниву и припѣвая сѣютъ хлѣбныя зерна. Разумѣется, это обычай мѣстный, Поднѣстровскій, такъ какъ и въ самой пѣсни поется о «Меланкѣ Днѣстрованкѣ, которая въ Днѣстрѣ была, Днѣстровую воду пила,» и т. д.

1.

Красная Меланка,
 Еще крашшій Васильчикъ;
 Васильчикъ-учинчикъ!
 Буду тебе шановати,
 5 Три разъ на день поливати,
 Що суботы проскубати,
 Хлопцямъ-молодцямъ даровати.

2.

Красная Меланка
 Качурѣ пасла,
 10 Докъ не стало вечерѣти,
 Зоря не згасла:
 Качуряка загубила,
 Шукаючи заблудила,
 Выблудила въ чисте поле,
 15 Тамъ ей Васильчикъ оре,
 А нй оре, а нй плужитъ,
 Лишь за Меланочковъ
 Дуже тужитъ:
 «Меланочко, невѣсточко,
 20 Пѣди собѣ у мѣстечко,
 А сядь собѣ у креслечко,
 Сторгуй собѣ повѣсмечко,
 Чи лѣнное, чи сгрѣбное,
 Абы тобѣ потрібное!»

3.

Наша Меланка
 У Днѣстрѣ була,
 У Днѣстрѣ була,
 Днѣстрову воду пила,
 5 На каменѣ ноги мыла,
 Тонкій фартухъ замочила:
 «Повѣй, вѣтре буйнесенькій,
 Та высуши фартухъ тонесенькій!
 Повѣй, вѣтре, якъ такъ, якъ такъ,
 10 А высуши фартушину якъ макъ!
 Повѣй, вѣтре, на болото,
 Та высуши фартухъ якъ золото!
 Повѣй, вѣтре, по дубинѣ,
 Высуши фартухъ на мѣнѣ!»
 15 Наша Меланка не робочая,
 На нѣй сорочка паробочая.

4.

(Жег. Паули I, стр. 14 и 15.)

Наша Меланка
 Днѣстрованка,
 Днѣстровую воду пила,
 20 На каменѣ ноги мыла,
 Тонкій фартухъ замочила:
 «Повѣй, вѣтре, буйнесенькій,
 Высуши фартухъ тонесенькій;
 Повѣй, вѣтре, якъ такъ, такъ,
 25 Высуши фартухъ якъ макъ, макъ!»

5.

Пасла Меланка качку,
 По зеленомъ мачку,

Доки жь еѣ та ѣ пасла,
 Сѣмь парь чобѣтъ та ѣ рознесла;
 Доки жь еѣ напошла,
 Сѣмь парь чобѣтъ загношла.

6.

3 Твои волю,
 Мой волю,
 Гей, гей!
 А въ передѣ
 Два медведѣ,
 10 Гей, гей!
 А въ пригонѣ
 Двѣ воронѣ,
 Гей, гей!
 Въ колѣсницѣ
 13 Двѣ сеницѣ,
 Гей, гей!

Эту пѣсню поютъ мальчики, возясь съ плугомъ, т. е., съ чепигами.

7.

Честна, красна, Маланка,
 А ще крашшій Василько:
 «Ой Васильку, Васильку,
 20 Чи любишь ты Маланку?» —

«Якъ Маланку любити,
 Коль не хоче робити?
 У Василька по сто копъ,
 У Маланки одинъ снопъ.»

Василь робить у жива,
 А Маланка нашла;
 Василь робить и въ ноци,
 А Маланка на печи.

5 Ой Васильку, гордый панъ,
 Прійми Маланку подъ жупанъ! —
 «Я жупана не маю,
 Маланки ся пріймаю.»

Нова гребля, старый ставъ,
 10 Василь Маланку доставъ;
 Идутъ жовняры, та й бубнять,
 Чей, Маланку, розбудять.

«Встань, Маланко, та вмыйся!
 На колку ручникъ, утрися!
 15 Въ печи качуръ печеный,
 На столъ калачъ плетеный.»

А на ставу ноги мыла,
 Ръсный фартухъ замочила:
 «Повѣй, вѣтре буйнесенькій,
 20 Высуши фартухъ тонесенькій!»

Люде идутъ на жниво,
 А Маланка на пиво;
 Люде идутъ съ серпами,
 А Маланка съ склянками.

25 Люде нажали по сѣмь коць,
 А Маланка одинъ сноць.
 Пóшла Маланка на мѣстечко,
 Купила си повѣсмечко.

Пряла она одъ куръ до куръ,
 30 Напряла починковъ якъ гуръ,
 Дала кóткамъ мотати,
 Кóтки взяли втѣкати.

Взяли люде звоніти,
 Кóтку съ починкомъ ловити,

А ловили, не вловили,
Котку съ починкомъ впустили.

А Маланка Поднѣстранка
На каменѣ ноги мыла,
з Тонкій фартухъ замочила,
Замочила, не сушила:

«Повѣй, вѣтре, отъ золота,
Суши фартухъ одѣ болота!
Повѣй, вѣтре, якъ такъ, якъ сякъ,
10 Высуши фартухъ, якъ дробный макъ!»

б) *Новый Рѣкъ.*

Къ колядкамъ надо причислить и обычай празднованія Нового Рока (Года). Въ восточныхъ Уѣздахъ Галичины, именно: въ Золочевскомъ, Тернопольскомъ, Чортковскомъ и Бережанскомъ, ходятъ деревенскіе мальчики (пастушки, погоничи) по домамъ поздравлять хозяевъ съ Новымъ Рокомъ. Утромъ рано, съ разсвѣтомъ дня, беретъ мальчикъ торбу (небольшой мѣшокъ), или рукавицы, наполняетъ ихъ овсомъ (въ Чортковскомъ кукурузой), перевѣшиваетъ черезъ плечо и, входя въ хату, кланяется хозяину и разсѣваетъ по полу зерна, приговаривая:

1.

Сѣйся, родися,
 Жито, пшениця,
 Всяка пашниця,
 На той Новый Рѣкъ,
 5 Щобъ ся вродило
 Лѣпше, якъ вторѣкъ.
 Дай вамъ, Боже,
 Въ счастью, здоровью,
 Дочекати
 10 Вѣдъ Нового Року
 До Богоявленья,
 Вѣдъ Богоявленья
 До Воскресенья,
 До сто лѣтъ,
 15 Доки Панъ Бѣгъ
 Назначивъ вѣкъ!

2.

Сѣйся, родися,
 Всяка пашниця,
 Жито, пшениця,
 20 Ячмѣнь, овесь, гречка,

Горохъ, сочевица,
 На той Новый Рѣкъ!
 Най вамъ дасть
 Господь Богъ,
 5 Щобы 'сте бѣды, смутку,
 Не знали;
 Въ счастью, здоровью,
 Многин лѣта
 Проживали,
 10 А по сметри
 Царство небесне
 Оглядали!
 Гораздо вамъ,
 Миръ Божій
 35 Со всѣми вами!

Иногда въ шутку приговаривають:

Сѣйся, родися,
 Жито, пшениця,
 Всяка пашниця,
 И за пецомъ
 20 Дѣтей кошица!

Послѣ застѣванья получаютъ застѣвачи либо денежку, пирожокъ, балабушку (хлѣбець), колачыкъ и т. п., и отправляются въ сосѣднюю хату, и такъ продолжаютъ до тѣхъ поръ, пока не обойдутъ цѣлаго села, или же, по крайней мѣрѣ, одной, двухъ, своихъ улицъ.

В. Гаевки или Ганвки.

Весенняя хороводная пѣсня на Святой Недѣль, записанная Я. О. Головацкимъ въ селѣ Пушникахъ Коломыйскаго Уѣзда.

1.

Ж о н а.

(Т. II, стр. 187 и 693.)

Дѣвушки, держась за руки, стоятъ въ кругѣ. Одна выходитъ на средину круга, другая же ходитъ въ правую сторону, обходя кругъ и припѣвая:

Ой хожу я по торгу, по торгу,
Своей жоны не виджу, не виджу.

Хоръ.

А мы жону ведемо, ведемо,
Тобѣ жоны не дамо, не дамо.

Дѣвушка.

3 Я горѣвки накурю, накурю,
Чей, я свою жононьку придурю.

Хоръ.

Мы горѣвку выпьемъ, выпьемъ,
Тебе добре выбьемъ, выбьемъ.

10

Дѣвушка.

Покочу я перстенцемъ, покочу,
Чей, я свою жононьку прикличу.

Хоръ.

Мы перстенецъ на палець, на палець,
Твою жону у танецъ, у танецъ.

Дѣвушка.

Я пироговъ наварю, наварю;
Чей, я свою жононьку привабью.

Хоръ.

5 Мы пироги поѣмо, поѣмо,
Тебе добре выбьемо, выбьемо

Дѣвушка.

Я ковбасы напечу напечу,
Чей, я свою жононьку привабью.

Хоръ.

Мы ковбасы поѣмо, поѣмо,
10 Тебе добре выбьемо, выбьемо.

Дѣвушка.

А я борщю наварю, наварю,
Чей, я свою жононьку привабью.

Хоръ.

А мы борщикъ выѣмо, выѣмо,
Тебе добре выбьемо, выбьемо

Дѣвушка.

15 А я каши наварю, наварю,
Чей, я свою жононьку привабью.

Хоръ.

А мы кашу выѣмо, выѣмо,
Тебе добре выбьемо, выбьемо.

Дѣвушка.

А я паски напечу, напечу,
Чей, я свою жононьку привабью.

Хоръ.

А мы паску поѣмо, поѣмо,
Тебе добре выбѣсмо, выбѣсмо, и проч.

Наконецъ ходящая дѣвушка бросается, хочетъ прорвать кругъ и ловить стоящую въ кругѣ, сама припѣвая:

з Чѣ высоки замки
До моей коханки?

Дѣвушки не допускаютъ прорвать кругъ, но она, силой прорвавъ, бѣжитъ на средину, бывшая же тамъ убѣгаетъ за кругъ, а ходящая бѣжитъ за ней и ловить ее.

2.

Горобель.

(Т. II. стр. 182.)

Кругъ дѣвушекъ стоя держится за руки. Одна дѣвица обходитъ кругъ (коло) въ правый бокъ:

Самъ ходжу,
Самъ ходжу,
Самъ же я иду.

Хоръ.

10 А дѣти,
А дѣти,
Де 'сь подѣвавъ?

Дѣвушка.

Градъ побивъ,
Градъ побивъ,
13 Дошь потопивъ.

Хоръ.

А ты, старый горобель,
 Самъ загинь,
 Самъ загинь,
 Самъ ся утопи!

Дѣвушка.

× Ой маю я надѣчку,
 Що пріѣде въ Недѣлочку,
 Дѣпшшую, крашшую,
 Выволочу!

При послѣднихъ словахъ ходящая выхватываетъ любую изъ круга, которая, выступивъ изъ строя, слѣдуетъ за первой вокругъ и поетъ съ ней, между тѣмъ сомкнутый кругъ повторяетъ свои слова, пока при концѣ первая опять не выхватитъ другую изъ круга, и такъ повторяется въ третій, четвертый, разъ, пока останется въ кругу три дѣвушки, тогда и кончится игра.

3.

Огѹрочки.

(Т. II, стр. 192 и 694.)

Десять, или болѣе, дѣвушекъ рядомъ становятся, держась за руки и образуютъ длинную вереницу. Изъ нихъ первая дѣвушка, или молоденька молодица, вышедшая замужъ въ послѣдній мясоѣдъ, вожея, ведетъ весь рядъ подъ руки двухъ послѣднихъ въ ряду дѣвушекъ, отступившихъ отъ себя немножко и приподнявшихъ руки. Весь рядъ дѣвицъ проходитъ подъ руки, и такъ завязывается ключъ, при чемъ лѣвая рука послѣдней дѣвушки очутится на лѣвомъ плечѣ передней, а правая рука передней на ея лѣвомъ плечѣ, лѣвой же держится она у третьей дѣвушки за руку. Тутъ поднимаетъ третья съ четвертой руки, и такъ далѣе, и вожея переводитъ оставшуюся вереницу подъ ихъ руки и завязываетъ опять новый ключъ, приведши третью дѣвушку въ такое жь положеніе, какъ

становилась первая ко второй. Такъ продолжается хороводъ до конца, при чемъ всѣ дѣвушки, идя въ тактъ, поютъ хоромъ:

Зеленымъ огурочки!
 Зацвѣли имъ пупеночки,
 Тожь намъ ся вьютъ,
 Тожь намъ ся вьютъ!
 5 Молодыи молодчики,
 Медъ, вино, пьютъ,
 Медъ, вино, пьютъ!

Когда такъ завьются всѣ рядомъ дѣвушки, подходит вожея опять подъ свою руку и возлѣ нея столцей дѣвушки, въ отворотную сторону, и развиваетъ ключи, подводя по очереди подъ руки одной за другой, при чемъ опять поютъ всѣ дѣвушки хоромъ, повторяя при всякомъ развиваніи ключа:

Зелени огурочки,
 Развивайтесь!
 10 Молодыи дѣвчаточка,
 Отдавайтесь!

Такъ продолжаютъ пѣть, пока совсѣмъ не распутаются ключи, послѣ чего кончается игра.

4.

Бѣлотарчиць.

(Т. II, стр. 693.)

Образуется коло (кругъ) дѣвиць, и одна изъ дѣвушекъ ст новится въ середкѣ:

Хоръ.

Бѣло, бѣлотарчику,
 Поплынь, поплынь,
 По Дунайчику,

Умый собѣ
Бѣле личенько!

(Дѣвушка будто бы руками моетъ лицо:)

Утри собѣ
з Въ человѣченька!

(Она беретъ полу передника котрой ни будь изъ дѣвущекъ и
утираетъ лицо) Хоръ продолжаетъ пѣть:

Що хлопъ, то хлопъ,
Въ свѣтъ повандруе,
А хорошій, а хорошій,
Черевички взуе.

(Она будто обувается:)

10 А ты, дѣвче, изберися,
Шукай собѣ товариша,
Съ кѣмъ хочь, съ тымъ хочь,
Съ тымъ поберися!

Дѣвушка избираетъ которую ни будь изъ кола (круга), выво-
дитъ изъ него и ставитъ на свое мѣсто, а сама становится въ
колѣ, и начинается опять та же игра съ пѣніемъ.

5.

Ж у к ъ.

(Т. II, стр. 192, 693)

Дѣвушки образуютъ, держась попарно руками, мостъ, по кото-
рому проходитъ дѣвочка, при чемъ дѣвушки поютъ:

Ой ходигъ жукъ по жучинѣ,
13 А дѣвчина по ручинѣ,
Грай, жуче, грай! 2
Жукъ ходигъ, рыбку ловигъ,
А жучина за нимъ ходигъ,
Грай, жуче, грай!

Шчо імѣла, то пропила,
 Дѣвцѣ сукню не купила,
 Грай, жуче, грай!

Жди, дѣвко, до вѣвѣторка,
 5 Буде сукня в шнурѣвка,
 Грай, жуче, грай!

Грай, жуче, коли граешь,
 Коли добрый смычокъ маешь!
 Грай, жуче, грай!

10 Жди, дѣвко, до пятницѣй,
 Буде сукня та й сподниця.
 Грай, жуче, грай!

Ждала дѣвка до пятницѣй,
 Нема сукнѣй, лишъ сподниця.
 15 Грай, жуче, грай!

Грай, жуче, коли граешь,
 Коли добрый смычокъ маешь!
 Грай, жуче, грай!

Жди, дѣвко, до суботы,
 20 Буде сукня и чоботы.
 Грай, жуче, грай!

Ждала дѣвка до суботы,
 Нема сукнѣй, лишъ чоботы.
 Грай, жуче, грай!

25 Грай, жуче, коли граешь,
 Коли добрый смычокъ маешь!
 Грай, жуче, грай!

Жди, дѣвко, до недѣлѣй,
 Буде сукня, фартухъ бѣлыѣй.
 30 Грай, жуче, грай!

Ждала дѣвка до недѣлѣй,
 Нема сукнѣй, лишъ фартухъ бѣлыѣй.
 Грай, жуче, грай!

Грай, жуче, коли граешъ,
Коли добрый смычокъ маешъ!
Грай, жуче, грай!

Жукъ ходитъ, рыбку ловитъ,
5 А жучипа за нимъ ходитъ,
Грай, жуче, грай!

Що имѣла, то пропила,
Дѣвцѣ сукню не купила.
10 Грай, жуче, грай!

6.

Ворóтничка.

(Т. II, стр. 695.)

Дѣвушки, держась за руки и образуя цѣпь, подаются немножко напередъ, поючи; потомъ двѣ изъ послѣднихъ въ цѣпи поднимаютъ руки, подъ которыя проводятъ вожея всю вереницу; послѣдняя дѣвушка оборачивается, вывернувъ руку чрезъ голову. Въ то время поютъ дѣвицы хоромъ:

Молода ворóтничка,
Отвори жь намъ ворóточка!» —

Двѣ заднія дѣвушки спрашиваютъ, поючи:

«Що же намъ за панъ ѣде?
15 Що жь то намъ за даръ везе?» —

Хоръ.

«Дзелене дзерняточко,
Найкрашше дитяточко.» —

Двѣ дѣвушки.

«Нема пана дома,
Поѣхавъ панъ до Львова

Ключики куповати,
Крамницю водмыкати »

Вожея начинаеть опять, при пѣніи той же пѣсни, прешровож-
дать рячь дѣвиць черезъ поднятыя двумя дѣвушками руки и т. д.

7.

До щ е ч к а.

(Т. II 183, 191, 684.)

Дѣвушки затыкають въ землю патыки (небольшія колья) въ
прямоугольномъ треугольникѣ; потомъ, взявшись за руки, заводять
хороводъ, но такъ, что прямой уголъ всегда обходится всей вере-
ницей. Это называется «кривый танецъ, кривого танцю ити». При
этомъ, идя въ тактъ, поють хоромъ

Вербовая дощечка, дощечка,
Ходить поўней Настечка, Настечка.
3 На всѣ боки лелѣе, лелѣе,
Вѣтки милый прїѣте, прїѣде.
«Що жь Настечцѣ привезе, привезе?» —
«Жовтенські чобѣтки,
Золотыи пѣкѣвки, пѣкѣвки:
10 Будуть чобѣтки скрыпѣти, скрыпѣти,
А пѣкѣвки звенѣти, звенѣти.
«Где 'сь, Настечко, бувала, бувала,
Якъ дуброва палала, палала?» —
«Решетомъ, воду носила, носила,
Дубровочку гасила, гасила:
13 Кѣлько въ решетѣ водицѣй, водицѣй,
Тѣлько у хлопцѣвъ правлицѣй, правлицѣй.
Кѣлько у ситѣ дѣрочокъ, дѣрочокъ,
Тѣлько у хлопцѣвъ болячокъ, болячокъ.»

8.

Пташокъ или макъ.

(Т. II, 194.)

Дѣвушки стоятъ въ колѣ, а одна въ середкѣ Хоръ поетъ, а середняя показываетъ движеніями:

«Ой, голубчику пташку, пташку!
 Чи бувавъ же ты въ садку, въ садку,
 Чи выдавъ же ты, якъ
 Сѣють макъ?»—

Середняя, отвѣчая, поетъ:

5 «Ой бувавъ же я,
 Бувавъ, бувавъ,
 Ой выдавъ же я,
 Видавъ, выдавъ,
 10 Ой отъ такъ
 Сѣють макъ!»

«Ой, голубчику пташку и пр
 Чи выдавъ же ты якъ
 Рoste, цвѣте, стигне макъ?»

15 Середняя, показывая движеніями, поетъ:

«Ой бувавъ же я,
 Бувавъ, бувавъ,
 Ой выдавъ же я.
 Видавъ, выдавъ,
 20 Ой отъ такъ,
 Рoste, цвѣте, стигне макъ!»

Середняя спрашиваетъ:

«Ой, голубчику пташку, пташку,
 Чи бувавъ же ты въ садку, въ садку,
 Чи выдавъ же ты якъ
 25 Терeб'я' макъ?»—

Середняя показываеъ руками, какъ въ ротъ высыпаюъ макъ
изъ маковки и поетъ:

«Ой видавъ же я,
Видавъ, видавъ,
Ой отъ такъ
Теребя' макъ!»

*II. Гаевки, записанныя въ Львовскомъ и Золочевскомъ
Уѣздахъ.*

(Жег. Паул. I, 16—29.)

1.

Дѣдъ Ладю.

(Т. II, 181.)

Дѣдъ, дѣдъ и Ладю!

Жона мужа била

На добре учила:

Ой Дѣдъ, Дѣдъ и Ладю!

5 «Повѣдъжъ, мужу, правду,
Якъ старй дѣды скачуть?»

Дѣдъ, Дѣдъ и Ладю!

Жона мужа била,

На добре учила:

10 Ой Дѣдъ, Дѣдъ и Ладю!

«Повѣдъжъ, мужу, правду,
Якъ старй бабы скачуть?»

Дѣдъ, Дѣдъ и Ладю!

Жона мужа била,

15 На добре учила:

Ой Дѣдъ, Дѣдъ и Ладю!

«Повѣдъжъ, мужу, правду,
Якъ парѳбки скачуть?»

Дѣдъ, Дѣдъ и Ладю!

20 Жона мужа била

На добре учила:

Ой Дѣдъ, Дѣдъ и Ладю!

«Повѣдъжъ, мужу, правду,
Якъ дѣвоньки скачуть?»

Послѣ каждой строфы дѣвушка, стоящая въ кругу, подпрыгиваетъ и показываетъ движеніями дѣда и бабу смѣшными, а дѣвушку, напротивъ, прелестною.

2.

СОКОЛОНЬКО.

(Т. II, 176—181. 681.)

Дѣвки, молодиці,
 Теремъ будовали,
 Теремъ будовали,
 Вѣкна не рубали,
 5 Ой щобъ не вылѣтавъ
 Сивый соколонько,
 Ой щобъ не выносивъ
 Дѣвоцкои красы;
 Бо дѣвоцька краса
 10 Въ медѣ намачана,
 На Дунаю прана,
 На шнурахъ вѣшана,
 На маглѣ тачана,
 До скрини схована,
 15 Ключикомъ замыкана.

Дѣвки, молодиці,
 Теремъ будовали,
 Теремъ будовали,
 Вѣкна не рубали,
 20 Щобы не вылѣтавъ
 Сивый соколонько,
 Ой щобъ не выносивъ
 Паробоцькой красы;
 Паробоцька краса
 25 Въ пивѣ намачана,
 На калужѣ прана,
 На колахъ вѣшана,
 Патыкой тачана,
 30 До скрини схована,
 Ключикомъ замыкана.

3.

Воротарь.

(Русалка Дивстр. 43; II, 695.)

- «Молода, молода,
Вѣдчини ворота!»—
«А хто зъ ворѣтъ кличе?»—
«Князй и служеньки.»—
5 «А що за даръ везуть?»—
«Золоте зернятко,
Маленьке дитятко.»—
«Намъ ще того мало.»—
«То мы вамъ додамо.»—
10 «А що жъ намъ додасте!»—
«Яры пчолоньки,
И фасойку меду.»—
«То мы вѣдчиниймо!»

4.

Жѣна.

(Т. II 187.)

- «Хто видавъ, хто слыхавъ
15 Мою жѣнку на торзѣ?»—
«А мы ею видимо,
Тобѣ ею не дамо.»—
«А я хлѣба накуплю,
Свою жѣнку выкуплю.»—
20 «А мы хлѣбъ поѣмо,
Тобѣ жѣнки не дамо.»—
«Хто видавъ, хто слыхавъ,
Мою жѣнку на торзѣ?»—
«А мы ею видимо,
25 Тобѣ ею не дамо.»—
«Я горѣвки накуплю,
Свою жѣнку выкуплю.»—
«Мы горѣвку выѣємо,
Тобѣ жѣнки не дамо.»

«Хто видавъ, хто слыхавъ
 Мою жёнку на торзъ?»—
 «А мы ёю видимо,
 Тобъ ёю не дамо.»—
 5 «А я грошѣй наберу,
 Свою жёнку вѣдберу.»—
 «А мы грошй вѣземо,
 Тобъ жёнку не дамо.»

5.

Танчизъ.

(Русалка Дябѣстр. 44; II, 189, 695.)

Ой танчику,
 10 Придыбанчику,
 Та поплынь, поплынь,
 По тилѣмъ Дунайчику!
 Взмися за пѣдушки,
 Шукай си товаришки!
 15 Якъ въ полѣ мышка,
 Ты, котонько, за нею:
 Коли ту мыщку догонишь,
 Ты ёй нѣженьки поломишь.

6.

Романъ.

Та Романъ зѣлье копае, копае.
 20 Та самъ вѣнъ его не знае, не знае;
 Та понѣсь его до рады, до рады,
 До хлопської громады, громады,
 А вони его не знали, не знали,
 И въ рученьки не брали, не брали.
 25 Та Романъ зѣлье копае, копае,
 Та самъ вѣнъ его не знае, не знае;

Та понёсъ его до рады, до рады,
 До паненской громады, громады,
 А панянки его пѣзнали, пѣзнали,
 Та въ рученьки забрали, забрали:
 5 А то зѣлье барвѣнокъ, барвѣнокъ,
 Та паняночкамъ на вѣнокъ, на вѣнокъ.

7.

Кострубъ.

(Т. II, 183, 696.)

Дѣвушки становятся въ хороводъ, взявшись за руки; одна становится въ середкѣ, а прочія поютъ хоромъ:

«Пріѣдь, пріѣдь, Кострубоньку!
 Стану съ тобовъ до слюбоньку
 На травнику—былиску
 10 И въ подертѣмъ сѣрачиску!»

Послѣ этой строфы дѣвушка, стоящая въ кругѣ, спрашиваетъ «Христось Воскресь! Цы не видѣли 'сьте, люде, мого Кострубонька?» Ей отвѣчаютъ: «Твой Кострубонько лежитъ въ недузѣ.» Тогда эта дѣвушка начинаегъ пѣть плачущимъ голосомъ, хватаясь за голову:

«Що жь, я, бѣдна учинила,
 Кострубонька не любила!

За тѣмъ хороводъ опять поетъ:

«Пріѣдь, пріѣдь, Кострубоньку! и проч.

Послѣ чего слѣдуютъ такіе же вопросы и отвѣты: «Твоего Кострубонька головка болятъ, ноги болятъ, руки болятъ, твой Кострубонько умераетъ,» наконецъ: «твой Кострубонько вже умеръ.» Тогда дѣвушка, что въ середкѣ, поетъ, приплясывая:

«Слава тобѣ, Христѣ Боже,
 15 Кострубъ встати вже не може!
 Нехай лежитъ, якъ колода,
 Я молода, якъ ягода.»

8.

Душка.

Дѣвушка представляетъ дочь, стоя въ кругѣ дѣвиць, которыя держатся за руки. Хоръ поетъ:

«Ой, душко, душко!
Встань въ Недѣлю пораненько,
Мыйся, чешися,
До слюбу сберися!»—

Стоящая въ кругу поетъ:

3 — «Ой за кого, матусенько,
Ой за кого, ластовонько?»—

Ей отвѣчаютъ:

«Ой за розбѣйничка,
Негодного сынка.»—

Она отвѣчаетъ имъ:

— «Ой не поду, матусенько,
10 Ой не поду, ластовонько!»

И такъ продолжается разговоръ, пока не скажутъ того, кто ей нравится. Тогда она поетъ:

«Иду за него, матусенько,
Иду за него, ластовонько!»

9.

Кривой талець.

Хороводъ дѣвушекъ пляшетъ «кривого танця, припѣвая:

«Мы кривого танця йдемо,
Кѣнца его не найдемо:
15 О такъ, такъ, талець иде,
По кривому скривольтѣ.

Мы кривого танця йдемо,
Кѣнца его не найдемо,

Паробочка не знайдемо:
Иде слѣпый, невидущій,
Ой того я не хочу.

Мы кривого танця йдемо,
5 Кѡнца его не найдемо,
Паробочка не знайдемо:
Иде кривый, недолугій,
Йде безрукій, курторукій,
Кривоногій, куртоногій,
10 Нѣмый, недорѣкій,
Горбатый и кудлатый и пр.
Ой того я не хочу.

Мы кривого танця йдемо,
Кѡнца его не найдемо,
15 Паробочка не знайдемо:
Йде паробокъ господарскій,
Господарскій сѣе, оре,
Ой за того жь я пѡду.

10.

Яворъ.

(Русалка Днѣстр. 43; II, 682.)

Ой хто жь тамъ не бувавъ,
20 Де ся яворъ розвивавъ?
Ой яворе, явореньку зелененькій!

«Ой було жь тамъ, було,
Два парѡбки краснї:
Єденъ паробочокъ
Василя сыночокъ;
25 Другїй паробочокъ
Сусѣда сыночокъ.
Ой яворе, явореньку зелененькій!»

часть III.

22

- «Ой хто жь тамъ не бувавъ,
 Де ся явѳръ розвивавъ?
 Ой яворе, явореньку зелененькій!»
 Ой було жь тамъ було,
 5 Двѳ дѳвонцѳ красныхъ:
 Єдна то дѳвонька
 Василева донька;
 Другая дѳвонька
 Сусѳдова донька.
 10 Ой яворе, явореньку · зелененькій!»

11.

Ремезь.

(Паул, I, 24.)

- Ой ремезю, ремезѳньку,
 Не вѳй гнѳзда на ледоньку;
 Бо ся ледонько буде розтопати,
 Твое гнѳздонько заберати;
 15 Ой вѳй собѳ въ темнѳмъ лѳсѳ,
 Въ темнѳмъ лѳсѳ, на орѳсѳ;
 Будуть люди орѳхи збирати,
 Твое гнѳздо оглядати.
 Ой ремезю, ремезѳньку.
 20 Не вѳй гнѳзда на орѳшеньку,
 Будуть Хрестьяне орѳхи збирати,
 Твое гнѳздо обдирати.
 Ой ремезю, ремезѳньку.
 Увѳй собѳ на яворѳ:
 25 Буде явѳръ розлистати,
 Твое гнѳздо прикрывати.
 Ой ремезю, ремезѳньку,
 Не вѳй гнѳзда на явореньку:
 Будуть явѳръ хлопцѳ стинати,
 30 Твое гнѳздо розтрясати.

Ой ремезю, ремезѣмку,
 Увій собѣ на соснонцѣ:
 Сосна завше зеленѣ,
 Твое гнѣздо румянѣ.

5 Ой ремезю, ремезѣнку,
 Не вѣй гнѣзда на соснонцѣ,
 Увій собѣ въ кречной панны,
 Въ кречной панны у свѣтлицѣ:
 Кречная панна буде ти рада,
 10 Возме тебе до клѣтоньки:
 Тамъ будешь ей приспѣвати,
 Будеть ся тобою радовати.

12.

Шпачокъ, или Макъ.

(II, 193, 694.)

Соловейку, шпачку, шпачку!
 Ци бувавъ есь ты въ мачку, въ мачку?
 25 Ци видавъ есь якъ на макъ копають?»

Дѣвушка, стоящая въ середкѣ хороводнаго круга, показываетъ тѣлодвиженіями то, объ чемъ поется:

«Ой бувавъ я въ тѣмъ садочку,
 Та скажу вамъ всю правдочку:
 Ото такъ
 Копають на макъ!» —

За тѣмъ опять начинается:

20 «Соловейку, пташку и проч.
 Ци видавъ есь якъ макъ цвѣте, стигне, толкутъ,
 мочать, мѣшають его и проч..»

13.

Дѣдъ.

(II, 690).

Дѣвушки, держась за руки, образуютъ кругъ, въ середкѣ котораго одна стоитъ и представляетъ «дѣда,» а дѣвушки, кружась коломъ, поютъ:

Вставай, Дѣде, гуски пасти!
 Ой нашъ Дѣдъ разболѣлся,
 Ой нашъ дѣдъ розстонався.

Вставай, дѣде, кашу ѣсти!
 з Ой нашъ дѣдъ розскакався,
 Ой нашъ дѣдъ розгулявся.

И такъ по очереди исчисляють всякаго рода работы: волю пасти, кони пасти, косити, молотити, орати и пр. и, на перемѣну, борщъ ѣсти, капусту ѣсти, пироги ѣсти, логазъ ѣсти, печеню ѣсти горѣлку пити, вино пити, пиво пити и пр.

Дѣвушка, стоящая въ середкѣ, при исчисленіи работъ, хромаетъ и показываетъ видъ больной, а при исчисленіи кушаньевъ и напоевъ, подпрыгиваетъ и рѣзвится.

14.

Галю.

(II, 188, 691.)

«Ой чомъ, Галю, не танцюешъ,
 Галю ты моя?»—
 «Бо не маю кораликѡвъ,
 10 Дѣвчина твоя!»
 «Куплю я ти коралики,
 Дай ми на то вѣру!»—
 «Дякую ти, гарный хлопче,
 Мѡй ты кавалѣру!»

И такъ исчисляють всякаго рода дѣвичью одежду: «бо не маю черевичковъ, панчошокъ, споднички, запаски, красной лѣтницѣ и пр. Наконецъ:

«Ой чомъ, Галю, не танцюешь,
 Галю ты моя?
 «Бо не знаю, чія буду,
 Дѣвчина твоя!» —
 5 «Тебе я люблю, тебе я знайду,
 Дай ми на то вѣру!» —
 «Ходи жь въ танецъ, гарный хлопче,
 Мой ты кавалѣру!»

 15.

Сваха.

«Я на ногу налѣгаю,
 10 Бо я милого не маю:
 Ходь, свахо, ходь!
 Ходь, душко, 'ходы!» —
 «Нѣтъ, не пѣду; жаль—не могу:
 Сына 'сь свого не навчила,
 15 Мою 'сь дочку зволочила;
 Нѣтъ, не пѣду; жаль, не могу.» —

«Єдна курка вареная,
 А другая печеная:
 Ходь, свахо, ходь!
 20 Ходь, душко ходь!» —

«Нѣтъ, не пѣду; жаль—не могу:
 Сына 'сь свого не навчила,
 Мою 'сь дочку зволочила;
 Нѣтъ, не пѣду; жаль, не могу!»

За тѣмъ опять начинаютъ съ начала, перемѣняя только названія кушаньевъ.

Миленъкій-чорнобрóвенькій.

«Ой чомъ, мой миленъкій, чорнобрóвенькій,
Въ мене не буваєшь?

Ой знать ты, миленъкій, чорнобрóвенькій,
Сорочки не маешь?» —

3 «Маю сорочку, маю двѣ,
Бѣленькіи обѣдвѣ.» —

«Ой чомъ, мой миленъкій, чорнобрóвенькій,
Въ мене не буваєшь?

Ой знать ты, миленъкій, чорнобрóвенькій,
10 Шапочки не маешь?» —

«Маю шапочку, маю двѣ,
Сивенькіи обѣдвѣ.» —

«Ой чомъ, мой миленъкій, чорнобрóвенькій
Въ мене не буваєшь?

15 Ой знать ты, миленъкій, чорнобрóвенькій,
Сѣрака не маешь?» —

«Маю сѣракъ, маю два,
Чорненькіи обадва.» —

«Ой чомъ, мой миленъкій, чорнобрóвенькій,
20 Въ мене не буваєшь?

Ой знать ты, миленъкій, чорнобрóвенькій,
Волóвъ не маешь?» —

«Маю волю, маю два,
Сивенькіи обадва.» —

25 «Ой чомъ мой миленъкій, чорнобрóвенькій,
Въ мене не буваєшь?

Ой знать ты, миленъкій, чорнобрóвенькій
Воза не маешь?» —

«Маю вѣзъ, маю два,
А ковані обадва.» —

«Ой чомъ, мой миленькій, чорнобрѣвцькій,
Въ мене не буваєшь?
5 Ой знать ты, миленькій, чорнобрѣвенькій,
Коней не маєшь? —

«Маю коні, маю два,
Вороненькій обадва.»

Поберѣмся обое:
10 Теперь же я твоя,
Чорнобрѣвенькая;
Теперь ми си потанцюймо,
Ой теперь охотонька!»

17.

Воротарь.

(Рус. Дяѣстр. 42; ср. Паул. I, 18; II, 695)

«Воротаре, воротаре,
15 Вѣтвори воротонька!» —
«А хто зъ воротъ кличе?» —
«Князеві служеньки!» —
«А що за даръ везуть.» —
«Ярія пчолоньки.» —
20 «Ой ще жь бо намъ мало.» —
«А мы вамъ додамо.» —
«А що жь намъ додасте?» —
«Молоду дѣвоньку,
Въ рутянѣмъ вѣвоньку.»

18.

Бѣлоданчикъ.

(Рус. Дяѣстр. 43 ср. Паул. I, II, 180, 695).

25 Ой Данчику, Бѣлоданчику,
Поплынь, поплынь, по Дунайчику,

Росчеши косы росы
 И чорненькіи брови,
 Возьмися за подъ боки,
 Покажи свои скоки;
 5 Возьмися за подъ вышки,
 Шукай собѣ товаришки;
 Выбери собѣ другу
 Зъ калинового лугу!

Дѣвушка, стоящая въ средѣ хоровода дѣвиць, пляшущихъ кругомъ, показываетъ тѣлодвиженіями то, что поетъ хороводъ, и наконецъ избираетъ одну изъ хоровода и ставитъ ее на свое мѣсто, сама же занимаетъ въ кругу ея мѣсто.

19.

Яворъ.

(Рус. Дѣйстр. 43; Паул. I, 23; II, 682.)

Ой ніхто тамъ не бувавъ,
 10 Де ся яворъ розвивавъ;
 Ой яворе, явороньку, зелененькіи!
 Два мѣсяцѣ ясныхъ,
 Два парубки красныхъ.
 Ой яворе, явороньку, зелененькіи!
 15 Ой единъ ми красный
 Въ селѣ Ивасенько,
 А другій ми красный
 Въ селѣ Миханенько,
 Ой яворе, явороньку, зелененькіи!
 20 Ой ніхто тамъ не бувавъ,
 Де ся яворъ розвивавъ;
 Ой яворе, явороньку, зелененькіи!
 Двѣ зоронцѣ ясныхъ,
 Двѣ дѣвонцѣ красныхъ.
 25 Ой яворе, явороньку, зелененькіи!

А одна ми красна
 Въ селѣ Оленонька,
 А друга ми красна
 Въ селѣ Кулинонька.

5 Ой яворе, явороньку, зелененькій!

А на Ивасовѣ
 Вышита сорочка:
 Ой хто жь гому вышивавъ? —
 Прокопова дочка.

10 Ой яворе, явороньку, зелененькій!

А на Оленочцѣ
 Трясуцій вѣночокъ:
 Ой хто жь то ёй куповавъ? —
 Степановъ сыночокъ.

15 Ой яворе, явороньку, зелененькій!

А на Миханеви
 Вышита сорочка:
 Ой хто жь то му вышивавъ?
 Андреева дочка,

20 Ой яворе, явороньку, зелененькій!

А на Кулинонцѣ
 Трясуцій вѣночокъ:
 А хто жь его куповавъ? —
 Миронвѣ сыночокъ.

25 Ой яворе, явороньку, зелененькій!

III. Гаевки, записаннѣ въ Жолковскомъ Уездѣ.

1.

Воротонька.

«А города, городонька,
 А чіѣ то воротонька?» —
 «То нашого Пана Крѳля,
 Шо поѣхавъ на Подѳлье.» —

2.

Зазуля.

(II, 179, 680.)

3 Зазуленько дубрѳвко,
 Не куй рано въ коморѣ!
 Закуй собѣ въ дубровѣ:
 Моя мати старая,
 Людскимъ дѣтемъ чужая,
 10 Казала менѣ робити,
 На гору камѣнь носити,
 А я тее робила,
 На гору камѣнь носила.

3.

Мосты.

(II, 191.)

«Пустьѣте, пустьѣте, насъ
 13 До Угорської земли!» —
 «Не пустямо, не пустямо,
 Поломані мосты.» —

«Заплатимо, заплатимо
 Тымъ бытымъ таляромъ.» —
 «Не хочемо, не хочемо,
 Тыхъ бытыхъ таляровъ;
 3 Но хочемо, но хочемо,
 Хорошой Панй,
 Въ зеленѣмъ барвѣночку,
 Въ рутяномъ вѣночку.»

4.

Вѣдданье Маланки.

«Дѣвко Маланко моя!
 10 Я тебе за мужъ выдамъ.» —
 «За кого, мамуненько,
 За кого, зазуленько?» —
 «За Жида, донйненъко.» —
 «Ой не мой мужъ, мамуненько,
 15 Не мой мужъ, зазуленько.» —

И такъ повторяютъ: «за дѣда, за кравця, за шевця, за млянаря,
 наконецъ за «господарскаго сына;» тогда отвѣчаютъ:

«Ой то мой мужъ, мамуненько,
 Ой то мой мужъ, зазуленько.» —

5.

Гости.

«Гандзюненко, серденько,
 Скажи менѣ правдѣнку:
 20 Ой якй ты гостй мала,
 Сама безъ мене?» —

«Бувъ музыка зо Лисса,
 Мацько Качуръ зъ Кракова,
 А Михайло Придыбайло,
 Мому серцю сподобайло,
 5 Бувъ зъ Цыбулёва.»—

«Гандзюненко, серденько,
 Скажи менѣ правдёнку:
 Що ты имъ їсти давала,
 Сама безъ мене!»—

10 «Бувъ музыка пирѣжки,
 Мацько Качуръ галушки,
 А Михайло Придыбайло,
 Мому серцю сподобайло,
 Бувъ зо мною курочки.»—

51 «Гандзюненко, серденько,
 Скажи менѣ правдоньку:
 Що ты имъ пити давала
 Сама безъ мене?»—

20 «Музыка пивъ горѣлку,
 Мацько Качуръ пиво,
 А Михайло Придыбайло,
 Мому серцю сподобайло,
 Пивъ зо мною медъ, вино.»—

«Гандзюненко, серденько,
 23 Скажи мене правдоньку:
 А где жь ты ихъ спати клала
 Сама безъ мене?»—

30 «Спавъ музыка въ соломѣ,
 Мацько Качуръ въ стодолѣ,
 А Михайло Придыбайло,
 Мому серцю сподобайло,
 Спавъ зо мною въ коморѣ.»—

«Гандзюненко, серденько,
 Скажи менѣ правдоньку:
 33 Якъ ты ихъ вѣтправила .
 Сама безъ мене?»—

«Ишовъ музыка граючи,
 Мацько Качуръ скачучи,
 А Михайло Придыбайло,
 Мому серцю сподобайло
 5 Ишовъ зо мною плачучи.»

6.

Зазуленька дубрѳвна.

(II, 179, 680.)

Та зазуленько дубрѳвна, дубрѳвна,
 Та не куй же ты въ дубровѳ, въ дубровѳ,
 Та закуй менѳ въ коморѳ, въ коморѳ:
 Та моя мати старая, старая,
 10 Та чужимѳ дѳтемѳ чужая, чужая,
 Каже она менѳ робити, робити,
 Та пѳдъ гору камѳнь точити, точити.

Плету, плету бѳръ, бѳръ,
 На парѳбки кѳръ, кѳръ,
 15 А на дѳвочки
 Рутяны вѳночки,
 А на молодицѳ
 Съ галами спѳдницѳ.

7.

Маць.

Соловѳеньку, пташку, пташку,
 20 Та де же 'сь бувѳ? — Въ садку, въ садку:
 Ой якѳ, якѳ,
 Сѳють маць?

Въ серединѳ хоровѳда стоящая дѳвушка показываеѳтъ тѳлодви-
 женіями, а хорѳвѳдъ поеѳтъ:

Ой такъ, такъ,
Сѣють макъ!

Соловѣньку пташку, пташку и т. д.

Вопрошая: Ой якъ, якъ,

5 Полють, цвѣте, жнуть, молотять, трутъ макъ!

Стоящая въ середкѣ дѣвушка показываетъ тѣлодвиженіями, при чемъ поютъ:

Ой такъ, такъ,
Полють в пр. макъ!

8.

Перепелка.

Туть була, туть нема,

Перепелка моя;

10 А я своѣй перепѣлцѣ

Панчошоньки везу.

Туть була, туть нема,

Перепелка моя;

А я своѣй перепѣлцѣ

15 Спѣдниченьку (фартушину) везу,

Спѣдниченьку (фартушину) въ чтыре пѣлцѣ.

Туть була, туть нема,

Перепѣлка моя;

А я своѣй перепѣлцѣ

20 Хустину, коралі, черевички, (наконецъ).

Колыску везу.

9.

Водданье Маланки.

«Донько Маланко моя,

Я тебе замужь выдамъ.»—

«За кого, мамуненько,

25 За кого, зазуленько?»—

«За соляря, Маланочко,
 За соляря, зазулечко.» —
 «Не мѡй мужь, мамуненько. —
 Не мѡй мужь, зазуленько.»

3 «Донько Маланко моя,
 Я тебе замужь выдамъ.» —
 «За кого, мамуненько,
 За кого, зазуленько?» —
 «За ткача, за кравця, за маляръ» и проч.;

Наконцѣ поють:

10 «Донько Маланко моя,
 Я тебе замужь выдамъ.» —
 «За кого, мамуненько,
 За кого, зазуленько?» —
 «За шевця, Маланочко,
 15 За шевця, зазулечко.» —
 «То мѡй мужь, мамуненько,
 То мѡй мужь, зазуленько.»

10.

Зельманъ.

(II, стр. 193.)

Вде, вде, Зельманъ,
 Вде, вде, его братъ,
 20 Вде, вде, Зальманова
 Вшистка родина.

Чего хце Зельманъ,
 Чего хце его братъ,
 Чего хце Зельманова
 25 Вшистка родина?

Панны хце Зельманъ,
 Панны хце его братъ,
 Панны хце Зельманова
 Вшистка родина.

Єще панна не вросла,
 Южь сподничку понёсла
 (Черевички, панчошки, хусточку, лѣтничокъ,
 фартушину и пр. понёсла.)
 5 А сподничка у кравця,
 Черевички у шевця и проч.

Иди пречъ, Зельманъ,
 Или пречъ, его братъ,
 Иди пречъ, Зельманова
 10 Вшистка родина.

(Послѣднія 5 пѣсень записаны Вл. Ив. Бѣрецкимъ въ мѣст. Угшовѣ Жолковскаго Уѣзда.)

—

11.

Зося-чернуся.

Хоръ.

«Зося чернуся,
 Мыйся, чешися,
 Замужъ берися!
 Хочуть тебе люде взяти,
 15 Мы та хочемъ замужъ дати.»

Дѣвушка въ серединѣ: «А за кого, матионько,
 А за кого, ластовонько?» —

Хоръ.

«За столяра, за сына его.»

Дѣвушка.

Ой не пѣду, матионько,
 20 Ой не пѣду, ластовонько;
 Бо вѣнъ буде дошки стругати,
 Менѣ скаже помагати.» —

Хоръ.

«Зосю чернусю,
Мыйся, чешися!» и проч.

Дѣвушка.

«А за кого, матѣнонько? и проч.

Хоръ.

«За певця, за сына его.»

Дѣвушка.

5 Ой не пѣду, матѣнонько,
Ой не пѣду, ластѣвонько;
Бо вѣнъ буде чоботы шити,
Менѣ скаже скѣры волочити.»

Хоръ.

«Зосю чернусю,» и проч.

Дѣвушка.

10 А за кого, матѣнонько?» и проч.

Хоръ.

«За муляра, за сына его.»

Дѣвушка.

«Ой не пѣду, и проч.
Бо вѣнъ буде муровати,
Менѣ скаже вапно подавати.»

Хоръ.

15 «Зосю чернусю,» и проч.

Дѣвушка.

«А за кого, матѣнонько?» и проч.

Хоръ.

«За сѣдляря, за сына его.»

Дѣвушка.

«Ой не по́ду,» и проч.
 Бо вѣнъ буде кони сѣдлати,
 Менѣ скаже помагати.»

Хоръ.

«Зосю чернусю, и проч.

Дѣвушка.

5 «А за кого, матѣнонько?» и проч.

Хоръ.

«За сторожа, за сына его.»

Дѣвушка.

«Ой не по́ду, и пр.
 Бо вѣнъ буде въ грубѣ топити,
 Менѣ скаже дрова носити.»

Хоръ.

10 «Зосю чернусю,
 Мыйся, чешися,
 Замужь берися!

Хочуть тебе люде взяти
 Мы тя хочемъ замужь дати.»

Дѣвушка.

15 «А за кого, матѣнонько,
 А за кого, ластѣвонько?»

Хоръ.

«За рольника, за сына его.»

Дѣвушка.

«Ой я по́ду, матѣнонько,
 Ой я по́ду, ластѣвонько;
 20 Бо вѣнъ буде поле орати,
 А я збѣжье засѣвати.»

12.

Зайнко.

Зайнку, за головоньку,
 Зайнку сѣнца, колѣнца,
 А нѣ тобѣ, зайнку, выглянути,
 А нѣ тобѣ, зайнку, выскочити.

3 Зайнку, за пяточки,
 Покажи свои скочки!
 А нѣ тобѣ, зайнку, выглянути,
 А нѣ тобѣ, зайнку, выскочити.

Зайнку, за головоньку,
 10 Зайнку, за пѣдбочки,
 Зайнку обѣймися,
 Кого любишь, поцѣлуйся!

13.

Червена ружа.

Червена ружа горѣла, горѣла,
 Пѣдъ невѣ бѣла дѣва сидѣла, сидѣла.
 15 У рѣшетѣ воду носила, носила,
 И червену ружу гасила, гасила:
 Кѣлько у рѣшетѣ водицѣ, водицѣ,
 Тѣлько у милом правдицѣ, правдицѣ.

(Въ Угорщинѣ Земплинскаго Увѣда.)

Г. Обжинковыя или жатвенныя пѣсни.

*І. Жатвенныя пѣсни, или обжинки, когда приносятъ хозяину
вѣнокъ изъ колосьевъ, записанныя Жолковскаго Уѣзда въ мѣ-
стечкѣ Угновѣ Владиміромъ Ивановичемъ Бярецькимъ.*

1.

Горѣшокъ зелененькій,
Нашъ господарь молоденькій,
За рана обжинае,
Добру доленьку мае;
5 Нѣ рано, нѣ поздно,
Въ саме полудне.

Господарь молоденькій,
Подъ нимъ конь вороненькій
По подвѣрью грае,
10 Добру доленьку мае:
Десь мои женці идуць,
Менѣ вѣночокъ несуть?

«Господарь, вѣриченко,
Запрѣгай кониченко,
15 Малёванный вѣночокъ,
Выѣжжай по вѣночокъ!»

2.

Цы не дымъ то ся куря?
Нашъ господарь ся жури',
Де женчики достати,
20 Швы дожинати?

«Отчина, господинъ, кватыру,
 Нехъ ся подивлю на ниву:
 Якъ на небѣ звѣздонькѣ,
 Такъ на нивѣ копонькѣ!»

3.

5 Вже соньце за вербами:
 Пустѣтъ насъ изъ серпамш!—
 «Не пуцу васъ, небожата,
 Ещѣ нива недожата.»—

«Мы завтра прійдемо,
 10 Нивоньки дожнемо:
 Женьчки молодыи,
 Серпки золотыи.»

4.

Перепелонка ковала:
 «Де ся будешъ ховала?»
 15 Мы пшеницю дожали,
 Въ снопоньки повязали,
 Въ снопоньки повязали,
 Въ копоньки поскладали.

Една копонька въ стозѣ,
 20 А друга въ оборозѣ,
 А третя въ студолѣ:
 Намъ горѣлка на столѣ.

Намъ горѣлка не мила,
 Бо намъ нивка доймила,
 25 Не такъ нивонька,
 Якъ широкіи загоньки.

5.

«Выйди, господине, до насъ,
 Выкупи вѣнокъ у насъ:
 Дайте намъ таларъ битый
 За той вѣночокъ витый!
 5 Бо го дѣвоньки вили,
 Що горѣлоньку пили.

Вѣночокъ на кѣлочокъ,
 Намъ горѣлки збаночокъ,
 Еще высшій водъ плота,
 10 Еще крашшій водъ злота.»

6.

Господарь пшеницю вѣе,
 Господиня подмѣтае,
 Господаря намовляє:
 «Продай ты пшеницю,
 13 Справь менѣ спѣдницю!
 Продай пшеницю тую,
 Справь спѣдницю зеленую!»

II. Жатвенныя пѣсни, записанныя Золочевского Уѣзда въ селѣ Турь.

1.

(Вацл. язъ Олеська стр. 56.)

На полѣ, начиная плестъ вѣнокъ, поютъ:

Наше жниво вже въ кѣнци,
А ну жь, дѣвчата, до вѣнца!
Конецъ нивонцѣ, конецъ,
Будемо плести вѣнецъ.

3 Добре намъ було жати,
Було съ кимъ розмовляти;
Ой добре було жниво,
Була горѣвка в пиво.

2.

Перепелонька мала,
10 Де будешь ся ховала?
Мы пшеничоньку выжали,
Тай въ снопы повязали,
Та й въ копы поскладали.

3.

Идучи съ вѣнкомъ по дорогѣ поютъ:

Несемо вамъ полонъ
15 Изъ всѣхъ сторонъ,
Изъ гѣръ, изъ пѣдгѣря,
На господарске пѣдвѣря

Зъ пѣдвѣря до стодолы,
 Зъ стодолы до коморы,
 Зъ коморы на нивоньку
 Въ щасливу годиноньку.

4.

5 Горѣшокъ зелененькій,
 Нашъ Попикъ молоденькій;
 Лѣщина зеленѣйша,
 Попада молодѣйша,
 Щастья, доленьку має,
 10 Завчасу обжинає.

5.

Чуйся, Попоньку, въ пѣрью,
 Зарѣжь корову сѣру,
 И барана рогатого,
 И когута чубатого,
 15 Та й съ курятами квочку,
 А намъ поставь горѣвки бочку!

6.

Казала намъ нивка,
 Що є въ Пона горѣвка,
 Въ свѣтлицѣ на полицѣ,
 20 Въ кришталевѣй склянницѣ,
 Въ коморѣ пѣдъ лавою
 Приросла муравою.

7.

Мѣсяцю розроженьку,
 Свѣти намъ дороженьку,
 Щобы мы не зблудили,
 ' Вѣночка не згубили!
 5 Бо нашъ вѣночекъ красный,
 Якъ мѣсяченко ясный;
 Точитси вѣнокъ, точить,
 Попова передъ очи;
 А чого вѣнъ ся точить?
 10 Бо горѣлонки хочеть.

8.

Нашъ панъ дозорця
 Выжавъ пшеницю за сонця;
 Пониковецкій лѣнивый
 Стоить жита двѣ нивѣ;
 15 Пониковецкій недбайла,
 Стоить въ полю до Михайла.

9.

Подходя къ подворью хозяина поють:

Выйди, Попоньку, до насъ,
 Выкупи вѣнокъ у насъ,
 Положи червоного
 20 Вѣдъ вѣнца полѣвого!
 Бо якъ не выйдешь до насъ!
 Не купишь вѣнца у насъ,
 До корчмы занесемо,
 Тамъ горѣвки напьемо;
 25 Занесемо до Жида,
 Буде для васъ огида.

10.

Та не дымъ то ся курить,
То Попонько ся журить,
Якъ пиво наварити,
Горѣвки накурити.

Зъ стрѣхи горѣхи летять,
Женці горѣвки хотять,
Вѣночокъ на волчокъ,
Горѣвка на столочокъ!

Дайте намъ горѣлочки
10 Зъ пѣвои барылочки;
Намъ горѣвка немила,
Насъ нива потомила;
Бо мы ся увихали,
Нивоньки дожинали.

11.

Ожидая хозяина предъ крыльцомъ:

15 Нема Попа дома,
Поѣхавъ до Львова,
Мѣдъ, вино, куповати,
Женчики частовати.

Ей мосцунечка вышна,
20 За воротонька вышла,
Въ ключики подзвонила,
Богу ся помолила,
Що въ полю обробила.

На дворъ женчики, на дворъ,
25 Топтати зелений морѣгъ
Гострыми гостроньками,
Чорными чобѣтками.

или:

Бѣлыми ноженьками,
Жовтыми чобѣтками.

Тутъ выходитъ хозяинъ на дворъ, и дѣвушка съ колосынымъ вѣнкомъ кланяется до ногъ и, его цѣлуя въ руку, говоритъ:

Дай вамъ, Боже,
Щобы 'сьте щасливо дочекали
На той рѣкъ сѣяти, орати,
А мы здоровы збирати!

Хозяинъ отвѣчаетъ:

« Дай, Боже, дочекати въ добромъ здоровью!
А ты молода, Богъ дай, здорова росла,
И слюбнаго вѣнца доросла!»

Дѣвушка, снимая вѣнокъ и отдавая хозяину, говоритъ:

«Нате жь вѣнецъ,
А намъ дайте на танецъ!»

Хозяинъ, подавъ ей нѣсколько мелкихъ монетъ, принимаетъ вѣнокъ, и вѣшаетъ его въ комнатѣ на колочокъ.

Межъ тѣмъ другія дѣвушки и молодежи-женщины продолжаютъ пѣть:

12.

10 Нива ся хвалила,
Що добре зродила;
Єще ся хвалила,
Лѣпше буде родила.

Зъ стрѣхи горѣхи летѣли,
13 Женця горѣвки хотѣли:
Вѣночокъ на колочокъ,
Горѣвка на столочокъ!

13.

На горѣ кирниця,
 Коло неє пшениця;
 Жали еє женці,
 Та самі молодці,
 5 Хлопці вусаті,
 И дівки косаті.

14.

Добра нивонька була,
 Сто копь шродила:
 Що копа, то колода,
 10 Попови нагорода.

Запрягайте воли,
 Бдьте по підпоры,
 Стыртоньки підпирати,
 Вязальниківъ поспрашати.

15.

Помѣщику холостому прибавляють:

15 У нашого Пана
 Золотая брама,
 Тя золотая приспа,
 Сѣло женцівъ триста.

Добру доленьку мае,
 20 Рано съ поля збирае.
 Тільки доганочки
 Що жѣнки не мае.

16.

Женатому же поютъ:

Панъ пшениченьку вѣс,
А панй вѣдмѣтае,
Панъ паню обѣймае;
«Омѣтай пшениченьку!
» Куплю ти спѣдниченьку!»—
«А якую?»—«Золотую,
На паню молодую.»

III. Жатвенныя пьсьні Перемышльскаго Угьда.

1.

(Жер. Паул. I, 49.)

Добра пивойка была,
 Сто кóпъ жита зродила;
 Ёще ся пофалила,
 Копу перечинила.

3 Запрягайтó волы,
 Поѣдемъ до дубровы
 Сосноньки вытинати,
 Копоньки пòдпирати.

2.

Нашъ Паиць молоденькій,
 10 Пòдъ нимъ коникъ вороненькій,
 Выѣхавъ на нивоньку
 Въ щасливу годиноньку,
 Ставъ копоньки лйчити,
 Ставъ ся Богу молити:
 15 «Слава тобѣ, Боже!
 Мое житейко въ стоцѣ.»

3.

Зѣ нивы, вѣнойку, зѣ нивы,
 Бо южь ледва живй;
 Бо 'сьмо ся змордовали,
 20 Нивойки дожинали.

4.

Мѣсяцю, мѣсячейку!
 Свѣти жь намъ дорожейку,
 Жебы 'сьмо не зблудили,
 Вѣнойка не згубили!

8 Бо нашъ вѣнойко красній,
 Якъ мѣсячейко ясній,
 Еще вышшій вѣдъ плота,
 Ще дорожшій вѣдъ злота;
 Еще вышшій вѣдъ горы,
 10 Ще яснѣйшій вѣдъ зори.

5.

Будь село весело!
 Бо мы вѣнокъ несемо
 Зъ ярой яричойки,
 Зъ зимовой ппеничейки.

15 Чуйся, Панойку, въ пѣрью,
 Продай корову сѣру,
 И съ курятами квочку,
 А намъ горѣлойки бочку!

6.

Доломъ, женчики, доломъ,
 20 До Панойка съ поклономъ!
 Не сами мы идемо,
 Мы вѣнойко несемо.

У нашего Панойка
 Золотая брамойка,
 25 Треба ся поклонити
 Жебы еѣ отворити.
 Подворье кобы въ Крѣля,
 Не треба му Подѣля.

Ци вы насъ не видите,
 Що до насъ не выйдете?
 Выйдѣть, Панойку, до насъ,
 Выкупѣть вѣнойко у насъ,
 5 Не зъ великимъ даромъ,
 Ино съ битымъ таляромъ!

Ей мосцюнейка пышна,
 За воротойка вышла,
 Ключиками подзвонила,
 10 Богу ся помолила:
 «Слава жь тобѣ, Боже!
 Мое житейко въ стозѣ.»

7.

Сивая пава лѣтала,
 Крылами двѳръ змѣтала,
 15 Сподѣвалася вѣнця,
 До своего гуменця.

Замѣтайте двѳры,
 Застеляйте столы,
 Сподѣвайтесь вѣнця
 20 До своего гуменця!

8.

Принесли 'сьмо вамъ полонъ,
 Зо всѣхъ чотырехъ сторонъ;
 Принесли 'сьмо вамъ сборъ
 Зъ пѳдъ зеленыхъ гѳръ,
 25 Изъ гѳрья, и зъ пѳдгѳрья,
 На Панове подвѳрья,
 Зъ пѳдвѳрья до стодолы,
 Зъ стодолы до коморы,

Эъ коморы на нивойку,
Въ щасливу годиночку.

Отдавая вѣнокъ хозяину, дѣвушка говоритъ:

«Вамъ дай, Боже, дочекати
Обсѣвати, а намъ дожинати!»

9.

5 Ставься, Панейку, ставься,
Женчикѡвъ не встыдайся,
Якъ мы ся не встыдали,
Нивойку дожинали!

Гды мы вѣнойко вили,
10 Мѣдъ, горѣлойку пили;
Гды 'сьмо го доплѣтали,
Мѣдъ, вино розливали.

Слава, Панойку, слава:
Вся челядойка пiana,
13 Ино тая не пила,
Що эъ нами не рбила,
Пѡдъ межею лежала,
А житейка не жала.

10.

Ей, Мосцюнейко, утко,
20 Звивай же ся хутко,
Такъ якъ мы ся звивали,
Нивойки дожинали!

Нема Панойка дома,
Поѣхавъ вѡнъ до Львова
25 Горѣвки куповати,
Женчикѡвъ наповати.

11.

Соромъ, Панойку, соромъ:
 Сидятъ женці за столомъ;
 Сѣли жепчики, сѣли,
 Ажъ ся здрагнули стѣны;

3 Еще лѣпше здрагнутся,
 Якъ горѣвки напьются.
 Дайте жъ намъ горѣлойки,
 Зѣ нови барылойки!

Боявся Панъ сорому,
 10 Та сховався въ солому:
 Вѣвці солому зѣѣли,
 А мы Панойка уздрѣли.

Повѣдала намъ нивка,
 Є въ коморѣ горѣвка,
 13 Въ коморѣ на полицѣ,
 Въ малѣваной склянницѣ.



IV. Пѣсни, поемыя во время жатвы въ Угорской Руси.

1.

Рада нивочка, рада,
 Што зарана дожата,
 Дожали 'сьме зарана,
 Зарѣжуть намъ барана,
 5 Барана рогатого,
 Бо мы Пана богатого.

2.

Лемъ вы жиѣте, жиѣте,
 Мои любы женцѣ!
 Наварить вамъ Панѣ,
 10 На вечеру ленчи.

3.

«Чи то женцѣ
 Такъ красно спѣвавуть?»—
 «То нашего Пана,
 Нивку дожинавуть.»

4.

15 На горѣ жита много,
 Половина зеленого,
 Ишли тоты женцѣ жати,
 А за были серпы взяти.

«Пущай, Пана, за серпами,
 20 Бо вже сонце надъ вербами!»—
 «Не пущу васъ, небожата,
 Паньска нива не дожата.»

Ишли наши женці жати,
 А забыли серпы взяти:
 «Буде завтра друга днина,
 То дожнеся Паньска нива.»

5.

5 Пóшли женці жито жати,
 Та й забули серпы взяти:
 «Пущай, Пане, за серпами,
 Бо вже сонце за горами!»

«Не пуцу васъ, небожата,
 10 Паньска нива не дожата.» —
 «Буде завтра друга днина,
 Дожнеме мы Паньска жнива.»

6.

Грайте, хлопці, грайте,
 Грайте, небожата!
 15 Бо въ нашей Попалы,
 Пшениця не сжата.

7.

Чія ото нивка?
 Люба бы му днинка,
 А хто еє оравъ,
 20 Гораздъ бы ся онъ мавъ!
 А хто еє сѣявъ,
 Золото бы вѣявъ!
 А хто еє змочивъ,
 На серцѣ бы спочивъ!

V. Пъсни, поемыя при жатвѣ, или относящіяся къ уборкѣ
хлѣба.

I.

(Жег. Паул. I, 55.)

Тамъ на горойцѣ
Три Панѣнойцѣ
Ячмень жнуть.
Гей, милый же Боже,
3 Кто жь имъ допоможе?
Не выжнуть;
Сонейко низько,
Вечерейко близько,
Не выжнуть.

10 Пташейки лѣтають,
Снопойки сношаютъ,
Не знесуть:
Гей, милый же Боже,
Xто жь имъ допоможе?
15 Не знесуть;
Сонейко низько,
Вечерейко близько,
Не знесуть.

Сивый соколейко,
20 Копойки складае,
Не зложить;
Гей, милый же Боже,
Xто жь му допоможе?
Не зложить;
25 Сонейко низько,
Вечерейко близько,
Не зложить;

Зазуляйка кус,
 Копойки рахуе,
 Не злічитьъ.
 Гей, милый же Боже,
 5 Кто жь ей допоможе?
 Не злічитьъ;
 Сонейко низько,
 Вечерейко близько,
 Не злічитьъ.

10 Послали дѣвойку
 Та по горѣлойку
 До Жида;
 Ой, а нй дѣвойки,
 А нй горѣлойки,
 15 Ой бѣда!
 Стоить Козачейко,
 На подсѣнейку,
 Сеймуе;

Тримае дѣвойку
 20 За бѣлу ручейку,
 Частуе.
 Тамъ на болонейку,
 Бѣлыи качата
 Зпескали;
 25 Тамъ Козачейка
 Всѣ три Панйнойки
 Кохали.

Єдна такъ любила:
 Коня выводила
 30 До поля;
 Другая кохала:
 Сѣдло выносила,
 На коня;
 Третя кохала:
 35 Та й виномъ, медомъ,
 Частуе.

«Ой не жаль же ми
 Того вина й меду,
 Же 'мь пивъ;
 Ой но ми жаль,
 5 Же 'мь ся съ облудовъ,
 Оженивъ:
 А нѣ ей продати,
 А нѣ промѣняти,
 Облуда!
 10 Ой южь ми треба
 Сей свѣтъ колотати
 До суда!»

2.

Ой послала мене мати
 Зеленеє жито жати:
 15 Ой тнуть косарѣ,
 Що не рано почалѣ;
 Хоть не рано почали,
 Та богацько утяли!

Ой я жита не жала,
 20 Въ борознонцѣ лежала:
 Ой тнуть косари и пр.
 Наѣхали чужоземцѣ,
 Найшли мене въ борозненцѣ:
 Ой тнуть косарѣ и проч.

25 Зажурилася калина,
 Що не кошена долина:
 Ой тнуть косари, и пр.

Черезъ твои русѣ косы
 Выкосили всѣ покосы:
 30 Ой тнуть косарѣ, и пр.

Черезъ твои чорнѣ брови
 Выкосили всѣ дубровы:
 Ой тнуть косари и пр.

Черезъ твои бѣли руки
 5 Выкосили всѣ палуки:
 Ой тнуть косари и пр.

Черезъ твои бѣлы лицѣ
 Нема сѣна и копицѣ:
 Ой тнуть косари и пр.

10 И долину выкосили,
 И калину полюбили:
 Ой тнуть косари,
 Що не рано почали;
 Хоть не рано почали,
 15 Та богацько утяли!

3.

Ой вже вечеръ вечерѣ,
 Сонце надъ вербами:
 Пускай, Пане Атамане,
 До дому зъ серпами!

20 Ой вже вечеръ вечерѣ,
 Уже сонце низко:
 Пускай, Пане Атамане,
 До дому не¹ близко!

Скажи менѣ, Атамане,
 25 Скажи менѣ Пане,
 А хто выйде жито жати,
 Коли насъ не стане?

IV

МАТЕРІАЛЫ ИНОСТРАННЫЕ

ПУТЕШЕСТВІЕ
ЧЕРЕЗЪ
МОСКОВІЮ
КОРНИИЯ ДЕ БРУИНА.

ПЕРЕВОДЪ СЪ ФРАНЦУЗСКАГО

П. П. БАРСОВА.

КО

ДНЮ ТОРЖЕСТВЕННАГО ПРАЗДНОВАНІЯ
ДВУХСОТЛѢТІЯ РОЖДЕНІЮ
ПЕТРА ВЕЛИКАГО.

ПРЕДИСЛОВІЕ ПЕРЕВОДЧИКА. *

Корнилій Де Бруинъ, искусный живописецъ, извѣстный больше своими путешествіями на Востокъ, родился въ Гагѣ, въ 1652-мъ году. Дѣтство и юность провелъ онъ въ отечествѣ, обучаясь преимущественно живописи, въ которой рано обнаружилъ необыкновенныя способности и для усовершенствованія въ которой, будучи уже 22-хъ лѣтъ (въ 1674), отправился въ Римъ. Здѣсь, подъ руководствомъ лучшихъ учителей-художниковъ, Де Бруинъ ревностно продолжалъ изучать свое любимое искусство, въ теченіи двухъ съ половиною лѣтъ, по прошествіи которыхъ отправился въ Неаполь и въ другіе города Италіи, а потомъ, слѣдуя врожденной склонности къ путешествіямъ, пустился моремъ въ Малую Азію, на острова Митилене, Хіосъ, Родосъ, Кипръ и проч., посѣтилъ важнѣйшіе города Египта, Сиріи и Палестины, снимая и записывая на пути своемъ все, что казалось ему замѣчательнымъ, или живописнымъ. По возвращеніи въ Европу, онъ поселился на время въ Венеціи, гдѣ окончательно завершилъ свое художественное образованіе у знаменитаго въ то время живописца Карла Лоти (Loti), и за тѣмъ, съ громаднымъ запасомъ очерковъ и путевыхъ замѣтокъ, послѣ двадцатилѣтняго почти отсутствія, именно: въ 1693-мъ году, возвратился на родину. Живя въ отечествѣ, Де Бруинъ продолжалъ заниматься живо-

* При составленіи предисловія мы руководствовались слѣдующими источниками:

1. *Conversations-Lexicon*, изд. Брокгауза.
2. *Grosse's Volst. Univers. Lexic. aller Wissenschaft und Künste*. Halle und Leipz. Zedler. 1732.
3. *Das Veränderte Russland*, v. Weber. 1744.
4. *Biographie universelle*. Paris, 1833 и слѣд.
5. Виблюенка Новикова.
6. *Отечественныя Записки*, Свиньина, 1829 и 1830 г.
7. *Voyages de Corneille le Bruyn par la Moscovie en Perse et aux Indes Orientales*, 1718 и 1723.

писью, и мастерскими работами своими скоро приобрѣлъ извѣстность искуснаго художника; въ то же время онъ исподволь обрабатывалъ и привезенный имъ богатый матеріалъ, составилъ изъ него подробное описаніе совершеннаго имъ путешествія, приложилъ къ нему болѣе 200 прекрасныхъ изображеній своей работы, и въ 1698 году издалъ его на Голландскомъ языкѣ въ свѣтъ, подѣ слѣдующимъ заглавіемъ: „Reizen door der vermaardste deelen van Klein-Asia, de Eyllanden Scio, Rhodus, Kyprus, Metelino, Stanchio etc... mitsgardes de voornaamste stede van Aegypten, Syrien, en Palestina, verrijkt met meer als 200 kopere konstplaten, vertoonende de beroemdste landschappen, steden etc. Alles door den autheur Solfo nahent levemaafgedekend. Delft. 1698 an in fol.“

Благосклонный приемъ, которымъ встрѣчено было это первое сочиненіе Де Вруина въ отечествѣ и въ остальной просвѣщенной Европѣ, ободрилъ и побудилъ его привести наконецъ въ исполненіе свои давнишнія, задушевные намѣренія. Уже вскорѣ по возвращеніи на родину Де Вруиномъ овладѣло неодолимое желаніе снова пуститься на дальній Востокъ, въ Персію, Восточную Индію и другія сопредѣльные страны, но на этотъ разъ уже съ болѣе опредѣленными научными цѣлями. Кромѣ желанія обозрѣть и изучить этѣ чуждыя страны и народы, о которыхъ ходило въ то время въ Европѣ много любопытныхъ и часто полубаснословныхъ описаній и разсказовъ. Де Вруину, какъ художнику, особенно хотѣлось осмотрѣть на мѣстѣ, основательно изучить, снять и описать, разные памятники древняго искусства, преимущественно же знаменитыя развалины Персеполя, составлявшія давно уже любимый предметъ изслѣдованія многихъ посѣщавшихъ Востокъ Европейцевъ. Сверхъ того это новое свое путешествіе на Востокъ Де Вруину хотѣлось совершить непременно черезъ Россію, которая также привлекала къ себѣ вниманіе любознательнаго Голландца своимъ молодымъ, но успѣвшимъ уже прославиться въ Европѣ, Монархомъ-Преобразователемъ. Съ такими-то цѣлями, не смотря на всѣ возраженія и представленія род-

III

ственниковъ и друзей объ опасностяхъ, которыя предстояли ему въ предпринимаемомъ имъ путешествіи, Де Бруинъ отплылъ 28-го Іюля, 1701-го года, изъ роднаго города своего, Гаги, 3-го Сентября того же года прибылъ въ Архангельскъ и только 4-го Генваря слѣдующаго 1702-го года, благополучно достигъ Москвы, въ которой и прожилъ, съ недалекими выѣздами въ другіе города Россіи, слишкомъ годъ, именно до 15-го Апрѣля, 1703-го года. Этого числа онъ оставилъ столицу Россіи и рѣками: Москвой, Окой и Волгой доплылъ до Астрахани, изъ которой, 11-го Іюля того же года, въ товариществѣ съ тремя Армянами, пустился на Востокъ, сперва въ Персію, потомъ въ Восточную Индію, и далѣе на острова Цейлонъ и Яву, и ровно черезъ 4 года, именно, 11-го Іюля, 1707-го года, снова явился въ Астрахань. На обратномъ пути отсюда Де Бруинъ снова посѣтилъ Москву, пробылъ въ ней на этотъ разъ около полугода, за тѣмъ, прежней дорогой своей, черезъ Архангельскъ, отправился изъ этого послѣдняго города, на корабль, домой, и 8-го Октября, 1708-го года, совершенно благополучно возвратился въ Амстердамъ.

Черезъ два съ небольшимъ года по вторичномъ возвращеніи своемъ на родину, Де Бруинъ издалъ новое обширное сочиненіе: описаніе своего 2-го путешествія, на родномъ же своемъ языкѣ, подъ слѣдующимъ, довольно сложнымъ заглавіемъ:

„Cornelis de Bruyns Reizen over Moscovie, door Persie en Indie: Verrykt met driehondert konstplaten, vertoonende de beroemste lantschappen en steden, ook de byzondere dragten, beesten, gewassen en planten, die daer gevonden worden: Voor al derzelve ousheden, en wel voornamentlyk heel uitvoerig, die van het heerlyke en van ouds de geheele werrelt door befaemde Hof van Persepolis, by de Persianen Tchilminar genaemt. Alles door den auteur zelf met groote naeukeurigheid na't leven afgetekent, en nooit voor dezen in't ligt gebragt. T'Amsteldam. Gedrukt voor den auteur, door Willem en David Goeree. 1711, an. in fol.“

Это второе сочиненіе Де Бруина, въ высшей степени любопытное и поучительное, въ особенности для любителей древняго искусства, изложено въ видѣ дневника, въ который сочинитель вносилъ послѣдовательно все, что только казалось ему достойнымъ вниманія, во все время его продолжительнаго странствованія. Такимъ образомъ въ немъ подробно и въ различныхъ отношеніяхъ (географическомъ, политическомъ, бытовомъ и даже естественно-историческомъ) описаны всѣ страны, области и города, въ которыхъ онъ жилъ, или черезъ которыя только проѣзжалъ, и всѣ обитатели сихъ странъ и городовъ. Онъ былъ одинъ изъ первыхъ, сообщившихъ обстоятельныя свѣдѣнія Западной Европѣ о жилищахъ и нравахъ нашихъ Самоѣдовъ. Но съ особенною подробностію и основательнымъ знаніемъ дѣла распространяется онъ въ описаніи разныхъ архитектурныхъ памятниковъ Востока и преимущественно развалинъ Персеполя, изученіе которыхъ и составляло, какъ мы сказали уже, главную цѣль его путешествія. Этотъ отдѣлъ труда Де Бруина по справедливости можетъ быть названъ классическимъ, и знакомство съ нимъ необходимо каждому, занимающемуся исторіею искусствъ. Новое сочиненіе свое Де Бруинъ украсилъ множествомъ изображеній. (болѣе 320), исполненныхъ съ натуры мастерскою его рукою и представляющихъ виды городовъ и другихъ мѣстностей, различныя постройки, народныя одежды, изображенія животныхъ, растений и проч. и проч. Но самое большое число изображеній представляютъ снимки съ развалинъ Персеполя и другихъ архитектурныхъ памятниковъ, и изображенія этѣ служатъ не только украшеніемъ разсказа, но и существенною, необходимою его, принадлежностію, безъ которой и самое описаніе памятниковъ темно и непонятно.

Второе и послѣднее сочиненіе Де Бруина скоро обратило на себя вниманіе образованнаго міра, гораздо большее, чѣмъ первое его произведеніе, и было переведено на всѣ почти Европейскіе языки въ полномъ составѣ своемъ, со всѣми изображеніями, или же въ извлеченіяхъ. На Русскомъ

языкъ полного перевода этого сочиненія до сихъ поръ еще нѣтъ, а, сколько намъ извѣстно, переведенъ только небольшою отрывкомъ изъ него (всего 7 главъ, и тѣ съ пропусками, въ „Отечественныхъ Запискахъ,“ издававшихся Свиньинымъ, въ 1829 и 1830 годахъ), содержащій въ себѣ пребываніе Де Вруина въ одномъ только городѣ Москвѣ. Къ сожалѣнію, значительныя издержки, съ которыми сопряжено приложеніе превосходныхъ изображеній, необходимыхъ для поясненія изложенія, не дозволяютъ и намъ въ настоящее время представить здѣсь полный переводъ этого сочиненія; по этому, не отказываясь отъ надежды исполнить это со временемъ, когда будемъ имѣть возможность къ тому, предлагаемъ теперь переводъ только части этого обширнаго труда, именно той его части; которая понятна и безъ снимковъ и въ которой сочинитель описываетъ свое двукратное пребываніе въ Россіи и путешествіе по ней. Часть эта особенно любопытна и занимательна для насъ, Русскихъ: въ ней Де Вруинъ излагаетъ состояніе нашего отечества въ достопамятное время царствованія Петра I-го, и приводитъ многія событія, которыхъ онъ былъ очевидцемъ, а иногда и участникомъ. Вообще, достоинство сообщенныхъ Де Вруиною свѣдѣній о Россіи заключается въ томъ, что, не смотря на близкое его знакомство со всѣми прежними иностранными о Россіи писателями, каковы, на примѣръ, Герберштейнъ, Олеарій, Карлиль, Аллисонъ и многіе другіе, онъ ничего изъ нихъ не заимствуетъ, но является вездѣ самостоятельнымъ и вѣрнымъ принятому имъ правилу „строго держаться истины и описывать только то, что онъ самъ видѣлъ и дозналъ на мѣстѣ.“ А видѣть и узнать, въ теченіи своего долгаго пребыванія и путешествія по Россіи, онъ могъ немало, при тѣхъ благопріятныхъ условіяхъ, въ которыхъ онъ находился. Де Вруинъ лично былъ извѣстенъ Царю Петру I-му, часто видѣлъ Царя, запросто, въ Нѣмецкой Слободѣ, у соотечественниковъ своихъ, Голландцевъ, а также и у другихъ знатныхъ, проживавшихъ тамъ, иностранцевъ; онъ часто посѣщалъ дворецъ, гдѣ снималъ портреты

съ самаго Царя и другихъ членовъ семьи его; сопровождалъ его въ поѣздкѣ его въ Воронежъ, и наконецъ былъ первымъ иностранцемъ, которому Царь далъ дозволеніе обозрѣвать древности и достопамятности Москвы, снимать и описывать въ ней все, что только найдетъ онъ заслуживающимъ вниманія. Какъ воспользовался всѣмъ этѣмъ Де Вруинъ, читатели могутъ увидѣть изъ прилагаемаго перевода; замѣтимъ только здѣсь, что въ описаніи личности Царя, его преобразованій, состоянія Россіи и быта ея обитателей, Де Вруинъ обнаруживаетъ замѣчательную наблюдательность и рѣдкое въ иностранцѣ безпристрастіе и правдивость.

Въ повѣствованіи о Россіи де Вруинъ помѣстилъ и описаніе путешествія чрезвычайнаго Посла Ихъ Царскихъ Величествъ, Іоанна и Петра Алексѣевичей, Господина Избрантъ-Идеса (Ysbrant Ides) изъ Москвы въ Китай, совершеннаго въ 1692-мъ году. Онъ былъ тоже Голландецъ, и Дневникъ его путешествія изданъ по Голландски въ Амстердамѣ 1704 г., въ 4-ку, съ изображеніями, 1729 г. въ 12 д., переведенъ на Нѣмецкій, Англійскій, и пр. Такъ какъ описаніе это не принадлежитъ перу Де Вруина, и оно вполне напечатано уже на Русскомъ языкѣ въ Библіоѣикѣ Новикова, то переводить его здѣсь мы сочли излишнимъ.

Предлагаемый переводъ сдѣланъ съ полнаго же Французскаго перевода, изданнаго въ Амстердамѣ въ 1718 году, братьями Ветштейнъ, со всѣми приложеніями и изображеніями, итѣющимися и въ подлинникѣ. Мы предпочли это изданіе по тому, что другой, полный же Французскій переводъ (также бывшій у насъ подъ руками), изданный въ Руанѣ, въ 1725-мъ году, въ 5 част., въ 4-ку, Аббатомъ Ванье (Vanier), тѣмъ самымъ, который издалъ и первое путешествіе Де Вруина, дополненъ примѣчаніями, не принадлежащими уже Де Вруину. Однако переводъ нашъ вполне провѣренъ Секретаремъ Императорскаго Общества Исторіи и Древностей Россійскихъ. О. М. Бодянскимъ, по Голландскому подлиннику, изданному 1714 года въ Амстердамѣ, въ л., при чемъ исправлены всѣ

невѣрности и пропуски Французскаго переводчика. Ему принадлежатъ также разгадка и объясненіе всѣхъ мѣстописныхъ названій, чрезвычайно иногда переименованныхъ (за исключеніемъ двухъ, трехъ), равно какъ всѣ подстрочныя примѣчанія, означенныя буквами: О. Б.

О послѣднихъ годахъ жизни Де Бруина знаемъ только то, что, по возвращеніи изъ 2-го своего путешествія, онъ не оставлялъ уже Европы до конца дней своихъ, честно служилъ своему искусству и умеръ въ Утрехтѣ, у своего друга и покровителя Ванъ Моллема (Van Mollem), но въ которомъ году—не извѣстно.

30-го Мая, текущаго года, исполняется ровно два вѣка, какъ родился нашъ Петръ Первый: думаемъ, что свѣдѣнія, сообщаемыя любознательнымъ и безпристрастнымъ Голландцемъ о незабвенномъ Преобразователѣ Россіи, почтившемъ его особеннымъ своимъ вниманіемъ, будутъ умѣстны и своевременны именно въ тѣ дни, когда мы съ такой признательностью торжественно празднуемъ двухсотлѣтіе дня его рожденія.

ПАВЕЛЪ БАРСОВЪ.

Апрѣля 23-го, 1872 года.
Москва.

ПУТЕШЕСТВІЕ

КОРНИЛІЯ ДЕ БРЮИНА ЧЕРЕЗЪ МОСКОВІЮ.

ГЛАВА I.

Рѣшеніе сочинителя на второе путешествіе. Отъѣздъ его изъ Гравенгаги. Прибытіе въ Архангельскъ.

Мнѣ кажется, что я ни чѣмъ лучше не могу начать моего труда, какъ благодареніемъ Богу за благополучное, по благодати и промыслу его, начало и окончаніе этого другого моего путешествія. Вспоминая ежедневно удовольствіемъ о моемъ первомъ путешествіи, описаніе котораго сдѣлано мною для моихъ соотечественниковъ, вскорѣ переведенное на Французскій языкъ и принятое съ такою благосклонностью людьми разнаго рода, что потребовалось немедленно новое изданіе его, я рѣшился пустить въ свѣтъ описаніе и этого путешествія, полагая, что и оно принесетъ своимъ читателямъ не меньшее удовольствіе, какъ и первое.

По возвращеніи моемъ, послѣ девятнадцатилѣтняго странствованія, въ мое отечество, мною овладѣло желаніе увидѣть чуждыя страны, народы и нравы, въ такой степени, что я рѣшился немедленно же исполнить данное мною обѣщаніе читателю въ предисловіи къ первому путешествію, совершить новое путешествіе черезъ Московію въ Индію и Персію. Намѣреніе это не нравилось лучшимъ друзьямъ моимъ, которые представляли мнѣ противъ него всевозможныя неудобства и опасности, неразлучныя съ подобнымъ предпріятіемъ; но моя страсть, подстрекаемая успѣхами перваго моего предпріятія, рѣшила меня довольно легко отнестись ко всѣмъ опасностямъ, какъ бы велики ни были онѣ, ожидавшимъ меня въ будущемъ, а, напротивъ, надѣяться на счастливый конецъ. При томъ, достигши возраста болѣе зрѣлаго и большей

опытности, я полагалъ, что теперь могъ бы основательнѣе дѣлать всякаго рода наблюденія, чѣмъ тогда, когда я былъ гораздо моложе; и наконецъ опытность моя и постоянное обращеніе и совѣщаніе съ учеными и любителями всякихъ рѣдкостей, внушили мнѣ увѣренность, что я въ состояніи сдѣлать теперь открытія болѣе важныя и полезныя, чѣмъ когда либо прежде. Исполненный такихъ надеждъ, я старательно обозрѣлъ нѣсколько кабинетовъ рѣдкостей, и научился готовить и сохранять въ спирту всякаго рода птицъ, животныхъ и рыбъ, чтобы въ цѣлости перевозить ихъ. Я предположилъ также снимать съ природы, на полотнѣ, или бумагѣ, различныя произведенія морей, также цвѣты, растенія, травы, плоды, съ ихъ листьями, и тому подобное. Впрочемъ, на это смотрѣлъ я, какъ на прикрасу и дѣло второстепенное; главная же цѣль моя была осмотрѣть уцѣлѣвшія древности, подвергнуть ихъ обыску и сообщить о нихъ свои замѣчанія, съ тѣмъ вмѣстѣ также обращать вниманіе на одежду, нравы, богослуженіе, политику, управленіе, образъ жизни, свойства народовъ, равно какъ обряды при рожденіи, свадьбахъ и погребеніи людей, обитающихъ въ чужихъ странахъ; наконецъ, изслѣдовать и обозрѣть земли и города со всевозможною точностію и, по возвращеніи своемъ, составить всему видѣнному собственными, какъ говорится, моими глазами, вѣрное описаніе.

Я выѣхалъ изъ Гравенгаги, мѣста моего рожденія, 28-го Іюля, 1701 года, вечеромъ, въ Амстердамъ. Въ этомъ городѣ оставался я до 30-го того же мѣсяца, а на слѣдующій день, въ 4 часа по полудни, прибылъ на простой лодкѣ, въ Тексель (Texel). Здѣсь я узналъ, что военный корабль Оуденаарденъ (Oudenaerden), подъ начальствомъ Капитана Румера Влака (Roemer Vlask), получилъ приказаніе сопровождать Московскіе корабли, и готовъ того же утра отплыть, въ 9 часовъ, съ 5, или 6, куческими кораблями, по направленію въ Архангельскъ. Корабль же, на который я рѣшился взойти, не приходилъ еще въ Тексель, по чему я и принужденъ былъ его дожидаться по 1-ое Августа. Въ этотъ день я наконецъ перешелъ на него, въ 10 часовъ утра. Это было прекрасное судно, по имени Іоаннъ Креститель, о 8-ми пушкахъ и съ отрядомъ въ 18 человекъ, шкиперъ же Герритъ Буисъ (Gerrit Buis), изъ Сардама. Мы лавировали съ западнымъ-юго-западнымъ вѣтромъ, направляясь на западъ, въ Тексель, къ которому, возвратясь

на купеческомъ суднѣ на корабль, и пристали передъ обѣдомъ. На другой день, въ 9 часовъ утра, пустились мы далѣе, и пребыли въ морѣ до часу по полудни. Здѣсь лоцманъ нашъ оставилъ насъ, и я вручилъ ему нѣсколько писемъ къ друзьямъ моимъ, извѣщая ихъ о своемъ путешествіи. Мы держали путь на сѣверо-западъ къ сѣверу до вечера, когда повернули къ сѣверо-сѣверо-западу, и повстрѣчали 10 кораблей, изъ которыхъ одни плыли въ Голландію, а другіе на Востокъ. Въ полночь настало затишье и продолжалось до утра 3-го числа мѣсяца. Въ полдень подулъ съ запада-юго-запада вѣтеръ. 4-го числа съ разсвѣтомъ дня вѣтеръ усилился, и мы продолжали нашъ путь на сѣверо-западъ, при переменнѣйшей погодѣ, и повстрѣчали еще нѣсколько кораблей, плывшихъ въ различныхъ направленіяхъ. 5-го числа былъ сѣверо-сѣверо-западный вѣтеръ, и снова мы встрѣтили много кораблей, между которыми были и рыболовные изъ Гренландіи; рыболовы этѣхъ послѣднихъ судовъ сообщили намъ свѣдѣнія о своемъ плаваніи и ловлѣ. То же самое повторилось и въ слѣдующіе дни. 8-го числа вѣтеръ подулъ на западъ, и мы распустили всѣ наши паруса, пользуясь прекрасной погодой. Но вѣтеръ за тѣмъ измѣнился, сталъ дуть къ юго-юго-востоку, а мы продвигались на сѣверо-востокъ и къ вечеру приблизились къ самымъ передовымъ островамъ Норвегіи, не замѣчая ихъ, по случаю пасмурной и дождливой погоды. 9-го числа мы находились на высотѣ 61°, имѣя опять пасмурную погоду, какъ и прежде, чередовавшуюся съ дождемъ, равно какъ и въ слѣдующіе дни. Блуждая такимъ образомъ въ этомъ морѣ, мы видѣли чрезвычайно большихъ рыбъ, называемыхъ обыкновенно Гилленъ (Hillen), голова и носъ у которыхъ заостренныя. Далѣе мы видѣли еще и многія другія рыбы, между прочимъ, такъ называемыхъ, Подскоппенъ (Potskorpen), съ широкими головами, плававшихъ вокругъ нашего корабля: онѣ въ десятеро больше дельфиновъ, столько же длинны, какъ шлюпки (Sloep) и относительно болѣе толсты, чѣмъ велики, и водятся только на Сѣверѣ. Послѣ нѣсколькихъ переменъ вѣтра и погоды, въ продолженіи которыхъ море было то тихо, то бурно, 16-го числа воздухъ прояснился на столько, что мы увидали землю около 7 часовъ утра: то были скалы или хребты, самыя передовыя сѣвернаго берега, названныя

на картѣ Лѹфуртъ (Loeffoert): ¹ они довольно высоки и раздѣляются на нѣсколько частей, какъ это изображено подѣ числомъ 1. Когда мы подошли къ нимъ довольно близко, я снялъ остальную часть острова съ другой внѣшней оконечностью, гдѣ я усмотрѣлъ еще небольшія скалы, которыя, казалось, соединены были съ тѣмъ же островомъ, удаленнымъ теперь отъ насъ на двѣ, или на три, часа, какъ это можно видѣть на изображеніи подѣ числомъ 2. Мы двигались впередъ за тѣмъ довольно спокойно, вмѣстѣ съ нѣсколькими кораблями, встрѣтившимися намъ случайно, и видѣли опять, какъ передъ тѣмъ, особой родъ рыбъ, длиною въ половину корабля, соразмѣрной толщины и съ громадными головами. Между ними, конечно, были такія, которыя созданы лишь воображеніемъ, какъ рассказывали намъ это люди, видѣвшіе яко бы ихъ мертвыми. Въ Балтійскомъ морѣ попадаются также какія-то птицы, похожія на нашихъ утокъ или нырковъ, только поменьше и съ острымъ клювомъ; перомъ этѣ птицы сверху черныя, а снизу бѣлыя. Въ эту ночь и слѣдующій день, 17-го числа, былъ сильный туманъ и дождь. Въ 8 часовъ мы встрѣтили корабль, отплывшій изъ Гамбурга 30 Іюля въ Архангельскъ. Туманъ все еще продолжался и мѣшалъ намъ видѣть землю, но вдругъ небо прояснилось и передъ нашими глазами предстала земля. Подвигаясь постоянно впередъ, мы находились уже теперь на высотѣ 70° 36' близъ земли Лоппе (Lorpe) ² и высокой каменистой скалы на юго-востокъ отъ насъ. У ней стоялъ одинъ Французскій корабль, хозяинъ котораго пришлъ къ намъ въ шлюпкѣ и взшелъ на корабль. Такъ какъ онъ говорилъ только по Французски, а у насъ на кораблѣ не было, кромѣ меня, никого, кто бы зналъ этотъ языкъ, то при разговорѣ съ нимъ я служилъ переводчикомъ. Онъ рассказывалъ намъ, что, 5 мѣсяцевъ тому назадъ, онъ отправился изъ Байоны въ Гренландію, изъ которой вернулся домой, поймавши 9 китовъ, и послѣдняго изъ нихъ въ 4, или 5, часахъ отъ мѣста, въ которомъ мы тогда находились; что онъ надѣялся найти еще китовъ у этого берега, и спрашивалъ насъ, не видали ль мы хоть одного на своемъ пути. Получивъ отъ нашего шкипера

¹ Нынѣ Лофоденскій архипелагъ. О. Б.

² Это, конечно, островъ Гвалле, а не материкъ; ниже сочинитель и назвалъ его островомъ. О. Б.

нѣсколько полезныхъ указаній, онъ сообщилъ намъ еще, что у одного изъ пойманныхъ имъ китовъ, вмѣсто усовъ, были зубы, длиною въ пять дюймовъ, а жиромъ изъ него онъ наполнилъ 32 бочки, и $7\frac{1}{2}$ бочекъ соли, которая находилась на задней сторонѣ шеи кита. Къ этому прибавилъ, что такую добычу имѣлъ онъ уже нѣсколько разъ; что, очистивъ сказанную соль въ Байонѣ, отправлялъ ее въ нашу и другія земли; что соль эта употребляется для очищенія цвѣта лица женщинъ и придаетъ имъ извѣстную свѣжесть молодости; что соль эта отличное средство отъ многихъ болѣзней, мало извѣстное въ прежнее время, по чему за нее вырuchались тогда большія деньги. Онъ хвастался также, будто соотечественники его были первые, начавшіе ѣздить въ Гренландію. Мы видѣли еще около 7 кораблей въ этой мѣстности, и продолжали нашъ путь вечеромъ. Погода все таки была переменная, что продолжалось по 20-ое число, когда, въ 8 часовъ утра, мы были, казалось, въ 6, или 7, часахъ отъ острова Лоппе, бывшаго у насъ на юго-востокъ, но намъ уже невиднаго, по причинѣ весьма пасмурной и облачной погоды, иногда прояснявшейся на короткое время, утромъ же 24-го туманъ былъ до того густъ, что мы съ трудомъ могли видѣть на пространствѣ отъ одного конца корабля до другого. 25-го мы находились на высотѣ $72^{\circ} 23'$, гдѣ къ вечеру сдѣлалось затишье, и за тѣмъ опять большой туманъ ночью, въ темнотѣ которой одинъ изъ матросовъ поймалъ большого сокола, усѣвагося на корабль нашъ: но соколъ этотъ отнюдь не хотѣлъ ѣсть во все время, пока былъ въ неволѣ. Такъ какъ туманъ и дождь постоянно продолжались, то мы и не могли имѣть ни малѣйшаго свѣдѣнія о землѣ въ 27-ое число, но спустя день, когда погода прояснилась, мы увидѣли землю. Подвигаясь, по направленію къ сѣверу, къ Ламбаску, (de Lambasku), настала благопріятная намъ юго-западная вѣтеръ, чему мы очень обрадовались, по тому что не посмѣли бы воспользоваться этѣмъ вѣтромъ, если бъ туманъ продолжался, изъ опасенія потерять эту землю изъ виду. По этому мы должны были держаться въ морѣ. Земля, находившаяся теперь у насъ въ правой сторонѣ, была берегъ Лапоніи, состоящій подъ властію Московскаго Царя и называемый вообще твердый берегъ (материкъ) Лапоніи. Въ этой странѣ есть цѣпь горъ, не особенно высокихъ и почти всюду равной высоты, идущихъ вдоль моря; цвѣтъ этѣхъ горъ съ виду

рыжеватый, а почва безплодная. Во многихъ мѣстахъ горы этѣ покрыты снѣгомъ, накопляющимся въ разсѣлинахъ, гдѣ онъ никогда и не таетъ. Тогда настала совершенная тишь, и мы немедленно бросили якорь 29 числа, чтобы не отодвигаться назадъ. Но немного спустя снова прояснилось и поднялся свѣжій восточный вѣтеръ, и мы, съ увеличеніемъ его, продолжали нашъ путь поближе къ земли на юго-востокъ, при чемъ увидали нѣсколько кораблей, и наконецъ 30-го вошли въ, такъ называемое, Бѣлое Море, вода котораго оказалась болѣе свѣтлой, чѣмъ вода Океана, которая зеленовата, между тѣмъ какъ у береговъ Россіи мутная, по причинѣ рѣкъ, изливающихся въ него. Миновавъ гористый берегъ, мы нашли землю ровнѣе, частію покрытую кустарникомъ на пространствѣ добраго часа. Въ 8 часовъ мы очутились у острова Креста (Kruiseneiland), чрезвычайно каменистаго и находящагося съ правой стороны не вдалекѣ отъ материка. ³ Островъ этотъ наполненъ крестами, безпрестанно открывающимися взору, по мѣрѣ приближенія къ нему. Когда мы были уже за этѣмъ островомъ, мы увидали Россію, держа путь свой на юго-западъ-югъ и оставляя на востокъ Мысъ Сѣрый (Grauwen hoek), далеко выдающийся въ море. ⁴ Около вечера мы увидѣли 17 кораблей, стоявшихъ на якорѣ у берега и, пробираясь далѣе, присоединились къ нимъ, за часъ до полуночи, и стали возлѣ двухъ Англійскихъ кораблей, стоявшихъ на 3 саженой глубинѣ, передъ рѣкой Архангель, въ 10 часахъ отъ города. Утромъ 31-го насъ было всего 21 судно, именно: 11 Голландскихъ, 8 Англійскихъ и 2 Гамбургскихъ корабля. Здѣсь мы узнали, что отплывшіе изъ Текселя впередъ насъ двумя днями, тоже пришли бросать тутъ якорь. Такъ какъ погода была прекрасная, то мы поджидали только лоцмановъ, чтобы тотчасъ войти внутрь, но напрасно; по чему одинъ изъ Гамбургскихъ кораблей рѣшился отправиться безъ лоцмана, но онъ скоро раскаялся въ томъ, по тому что тутъ же съѣлъ на мель, у лѣваго берега этой рѣки. Мы не удивились, узнавши, что Русскіе сняли всѣ вѣхи, чтобъ затруднить Шведовъ, появившихся было съ нѣсколькими кораблями, нѣсколько недѣль тому назадъ у устья этой рѣки и распространившихъ повсюду ужасъ.

³ Сосновець? О. Б.

⁴ Корепцій или Каретскій Носъ? О. Б.

Англичане, недовольные такою задержкой, также вышли изъ терпѣнія и продвинулись было утромъ съ 6 кораблями, но первый изъ этѣхъ кораблей и, какъ мы послѣ узнали уже, еще два, сѣли крѣпко на мель, а остальные воротились назадъ. Наконецъ, послѣ полудня отплыли туда всѣ Англійскіе корабли съ лоцманами, явившимися тогда, а за ними и одинъ небольшой корабль изъ нашихъ, который благополучно прошелъ такимъ образомъ безъ лоцмана посверхъ мели, и бросилъ якорь по близости луговъ, пользуясь прекрасной погодой, много тому способствовавшей. Материкъ здѣсь, показавшійся съ разныхъ сторонъ и покрытый мелкимъ лѣсомъ, вдавался съ бухтой внутрь рѣки, какъ это показано на изображеніи подь числомъ 3. 2-го Сентября мы всѣ были снабжены лоцманами, за исключеніемъ одного Англійскаго корабля, и въ 11 часовъ, при южномъ вѣтрѣ, пустились на парусахъ, направляясь къ востоку. Мы прошли нѣсколько мѣстъ, гдѣ было не болѣе 15, 16, футовъ глубины, и около 3 часа стали на якорь близъ луговъ, безъ малаго въ 6 часахъ отъ Архангельска; сѣно лежало еще въ кучахъ на поляхъ. Англійскіе и другіе корабли также остановились тамъ же, по тому что далѣе приближаться къ городу не дозволялось, и нужно было, чтобы каждый корабельщикъ прежде отправился туда лично. Это внушило мнѣ съ прочими, отправлявшимися туда, также пуститься и сѣсть въ шлюпку. По этому, около 5 часовъ, я, вмѣстѣ съ другими, сошелъ съ корабля, въ намѣреніи пробраться кратчайшимъ путемъ между островами, но мы скоро заблудились. Мы начали было уже отчаяваться въ успѣхѣ нашего предпріятія, какъ встрѣтили небольшую барку, управляемую однимъ Русскимъ, котораго мы и просили быть нашимъ проводникомъ, такъ какъ ночь приближалась и время было уже очень темное, а мы и такъ уже сдѣлали, какъ полагаю я, три поворота компаса, не смотря на то, что съ нами было четыре шкипера. Наконецъ мы примѣтили у одного острова Русское судно на якорѣ. Такъ какъ была уже полночь и дождь лилъ ливнемъ, мы рѣшились войти на это судно и дожидаться на немъ дня, будучи не въ состояніи, по совершенной темнотѣ, добраться до твердой земли; въ противномъ случаѣ мы намѣревались сойти на островъ и тамъ развести порядочный огонь въ лѣсу. Съ разсвѣтомъ мы продолжали нашъ путь, въ 6 часовъ прибыли въ Новую Двинку (Nove Dwinko), въ

3 часахъ отъ города. Мы остановились тутъ, не имѣя возможности ити далѣе безъ дозволенія мѣстнаго начальства. Немного было домовъ въ этомъ мѣстѣ, въ которомъ трудились надъ возведеніемъ нѣсколькихъ окоповъ, изъ опасенія высадки непріятелей. Тутъ же приготовляли три брандера (зажигательныя судна) и съ тяжелою цѣпью, толщиной въ руку, чтобы запереть входъ, шириною въ 90 сажень. Это орудіе и окопъ назначались противъ Шведовъ, которыхъ постоянно опасались послѣ послѣдней попытки ихъ. Я успѣлъ снять это мѣсто, дома котораго всѣ были въ нѣкоторомъ разстояніи отъ рѣки, какъ это и значитъ на изображеніи. Наконецъ мѣстный Начальникъ прибылъ, угостилъ насъ чаркой водки и дозволилъ отправиться далѣе. Мы тотчасъ же пустились, и 3 числа, за 3 часа до полудня, прибыли въ Архангельскъ. Я помѣстился у одного Надерландца, Адольфа Боувгуйсена (Bouwhuizen), который сообщилъ мнѣ, что незадолго до этого Шведы появились было въ этѣхъ мѣстностяхъ съ 3 военными кораблями, съ однимъ судномъ, 2 гальотами и съ небольшою баркою, намѣреваясь разрушить селеніе Мутовку (Moetjega), въ 10 часахъ отсюда; и они сдѣлали бы это, если бъ не одинъ Русскій, по имени Курепинъ (Koeertien), бывшій у нихъ рулевымъ, который отвратилъ ихъ отъ такого намѣренія, представивъ, что это совершенно разрушило бы ихъ намѣреніе ити на Архангельскъ. Они послушались его совѣта, и потомъ отправились какъ пріятель подъ Англійскимъ флагомъ къ устью рѣки, въ которую и вошли съ двумя своими гальотами и небольшою баркою, взявши другого Русскаго въ переводчики, и 15 Іюня, 1701 г., около 7 часовъ по полудни, прибыли въ Новую Двинку. Но не мало они были удивлены, когда увидѣли, что ихъ тутъ же привѣтствовали нѣсколькими выстрѣлами изъ пушекъ, чего они ни какъ не ожидали. Это заставило ихъ бросить одинъ свой гальотъ и барку и удалиться на шлюпкѣ къ другому гальоту, который сѣлъ было на мель и теперь опять вышелъ на воду. Послѣ этого они возвратились на свои корабли, стоявшіе у устья рѣки, и отправились отъ Новой Двинки уже въ полночь, по тому что въ это время года свѣтло такъ, какъ бы былъ ясный день. Исполненные досады, они разразились своимъ гнѣвомъ на маякъ, который подожгли, равно какъ и два селенія: Кую (Коеја), въ 7 часахъ отъ города, на томъ же берегу, и Pellietse (Полишинская, Поулечевская?), лежащее на

другомъ берегу Бѣлаго Моря. Они плавали еще нѣсколько дней въ этой мѣстности, и потомъ удалились наконецъ во своя си. Русскіе, обрадованные ихъ отъѣздомъ, бросились на вино, въ избыткѣ оставленное Шведами, и, желая ознаменовать свою побѣду, сдѣлали нѣсколько неосторожныхъ выстрѣловъ, попавшихъ въ бочку съ порохомъ, который и взорвалъ большую часть корабля, при чемъ четверо Русскихъ было убито, а 20 ранено. Шведы, при этой побѣдкѣ ихъ, потеряли, какъ полагаютъ, только одного человѣка, котораго тѣло, упавшее въ воду, досталось въ руки Русскихъ.

4-го числа того же мѣсяца нѣкоторые изъ нашихъ кораблей пристали къ городу, послѣ того какъ ихъ вновь осмотрѣли; не находилось ли на нихъ запрещенныхъ товаровъ. Англійскій корабль, упомянутый нами выше и остававшійся у устья рѣки, за неимѣніемъ лоцмана, хотѣлъ также въ это время подойти къ городу, но имѣлъ несчастье сѣсть на мель. На другой день поднялся вѣтеръ, такой сильный, что нельзя было подойти къ этому кораблю, чтобы снять съ него товары; вѣтеръ все усиливался болѣе и болѣе, и 6-го числа, по полудни, корабль далъ течь такъ неожиданно, что въ полчаса на немъ было уже болѣе семи футовъ воды. Люди принуждены были спастись съ своими пожитками посредствомъ нѣсколькихъ канатовъ и одной барки; но груза, состоявшаго исключительно почти изъ табаку, перевезти было уже не возможно. Это былъ одинъ изъ лучшихъ кораблей, когда либо видѣнныхъ въ этѣхъ мѣстахъ. Онъ поднималъ 300 ластовъ и имѣлъ 40 пушекъ, изъ которыхъ тогда было на немъ только 18, и 30 человѣкъ моряковъ. Отъ этого несчастія въ короткое время онъ такъ погрузился въ воду, что волны пошли черезъ него. Онъ назывался Рѣшимость (Resolution), и состоялъ подъ начальствомъ Капитана Брайнса (Brains). Таково было злополучіе, постигшее этотъ великолѣпный корабль. Но не меньшее постигло бы и Гамбургскій корабль, который въ послѣдній день Августа сѣлъ было на мель, если бъ не сняли во время грузъ, отъ чего и тронулся онъ. Въ противномъ случаѣ крушеніе произошло бы на глазахъ нашихъ, такъ какъ мѣсто, гдѣ онъ сѣлъ, было еще опаснѣе, чѣмъ то, гдѣ погибъ Англійскій корабль. Наконецъ, избѣжавши всѣхъ этѣхъ опасностей, мы счастливо вошли въ пристань.

ГЛАВА П.

Описаніе Самоѣдовъ или Самоютовъ. Ихъ нравы, жилища и образъ жизни.

11-го того же мѣсяца я отправился съ однимъ другомъ моимъ, по рѣкѣ, въ его сельскій домъ, который былъ въ 2, или 3, часахъ отъ города. Прежде нежели прибыли туда, вышли мы на берегъ, чтобы въ лѣсу посмотрѣть на одинъ народъ, который называютъ Самоѣдами, что значитъ на Русскомъ языкѣ Людоѣды, или люди, которые ѣдятъ сами себя. Почти всѣ они дики и обитаютъ въ этой сторонѣ въ большомъ числѣ вдоль моря до самой Сибири, и даже въ оной, какъ увѣряютъ другіе. Люди этѣ, отъ 7 до 8 мужчинъ и столькихъ же женщинъ, помѣщались въ пяти отдѣльныхъ палаткахъ, у которыхъ было отъ 6 до 7 собакъ, привязанныхъ къ особымъ колышкамъ и поднявшихъ большой лай при нашемъ приближеніи. Мы застали этѣхъ людей за работою, т. е., за дѣланіемъ весель, сосудовъ для выкачиванія воды изъ лодокъ, маленькихъ скамеекъ или стульцевъ, и подобныхъ подѣлокъ изъ дерева, которыя они обыкновенно приносятъ для продажи въ городъ и на корабли. Нужное имъ дерево получаютъ они, сколько имъ надобно, въ лѣсахъ, работая какъ мужчины, такъ равно и женщины. Что касается роста, они вообще невелики, особенно женщины, имѣющія премалыя ноги. Цвѣтъ кожи у нихъ смугложелтый, на видъ некрасивы, съ продолговатыми глазами и выдающимися скулами (дутыми щеками). У нихъ свой языкъ, но употребляютъ и Русскій. Одежда мужчинъ и женщинъ одинакова, изготовляемая изъ оленьихъ шкуръ. Верхнее платье простирается отъ шеи до колѣнъ, и шито оно шерстью наружу, у женщинъ разныхъ цвѣтовъ, которыя украшаютъ онѣ кусочками сукна, красными и синими, другія употребляютъ къ тому также кусочки прочихъ обыкновенныхъ матерій. Волосы ихъ, совершенно черныя, спускаются съ головы, какъ у дикарей, и по временамъ они подстригаютъ ихъ клоками. Женщины заплетаютъ часть своихъ волосъ и привязываютъ къ плетенкамъ небольшіе круглыя мѣдные кусочки, съ перевязками изъ краснаго сукна, для придачій себѣ красы. Они также носятъ пестрыя шапки, бѣлыя внутри

и черныя снаружи. Между женщинами есть такія, у которыхъ волосы также спускаются съ головы, какъ у мужчинъ, по чему трудно бываетъ и отличить ихъ другъ отъ друга, тѣмъ болѣе, что мужчины рѣдко имѣютъ бороду, а только нѣсколько волосъ на верхней губѣ, но большая часть ничего, что происходитъ, можетъ быть, отъ ихъ дурной пищи. Всѣ они носятъ нижнее платье, въ родѣ поддевки, и штаны изъ того же вещества, а на ногахъ сапоги почти всегда бѣлые, отличающіеся у женщинъ опять только черными перевязками. Употребляемые ими нитки дѣлаются изъ жилъ животныхъ. Въмѣсто носовыхъ платковъ они употребляютъ березовыя стружки, чрезвычайно курчавыя, которыхъ у нихъ всегда довольно въ запасѣ, чтобы утираться ими, когда они потѣютъ, или ѣдятъ. Палатки ихъ дѣлаются изъ лыкъ или коры, сшитой длинными полосами, которыя спускаются до земли и препятствуютъ такимъ образомъ входу въ оныя вѣтра. Палатки этѣ вверху открыты для выпуска дыма, и здѣсь въ верху черныя, а въ остальныхъ частяхъ вездѣ рыжеватыя, и поддерживаются онѣ жердями, которыя высовываются въ сказанное верхнее отверстіе. Входъ въ палатку, около 4 футовъ вышиной, прикрытъ большимъ кускомъ той же коры, который они приподнимаютъ, когда входятъ въ палатку, или выходятъ изъ нея. Посрединѣ палатки разводятъ огонь. Они питаются трупами быковъ, овецъ, лошадей и другихъ животныхъ, которыхъ подбираютъ на большихъ дорогахъ, или которыхъ дарятъ имъ, также кишками и другими внутренностями этѣхъ животныхъ. Все это они варятъ и ѣдятъ безъ хлѣба и безъ соли. Бывши у нихъ, я видѣлъ большой котелъ (чугунъ) на огнѣ съ этѣми съѣдобными прелестями, которыя кипѣли, и никто не считалъ за нужное снимать съ варева пѣну, которая обильно отдѣлялась въ котлѣ. Во всѣхъ углахъ палатки было также сырое лошадиное мясо, производившее отвратительный запахъ. Осмотрѣвши все это хорошенько, я изобразилъ видѣнное подъ ч. 4. И въ то время, когда я занимался, мужчины и женщины собрались вокругъ меня, поспрашивая такимъ взглядомъ, который показывалъ, что работа моя нравится имъ. Въ одной изъ этѣхъ палатокъ я видѣлъ ребенка восьми недѣль, лежавшаго въ люлькѣ иди въ ясляхъ изъ желтова-таго дерева, похожихъ очень на крышку съ коробки. Эта люлька у изголовья снабжена полуобручомъ, идущимъ надъ головой ре-

бенка, и висѣла на двухъ веревкахъ, привязанныхъ къ жерди. Она завѣшена была кругомъ сѣрымъ сукномъ въ родѣ полога, съ отверстіемъ на верху, и распахивалась съ боку, для того, чтобы можно было класть въ люльку и брать изъ нея ребенка, который былъ спеленатъ въ такое же сѣрое сукно, обмотанное въ трехъ мѣстахъ веревкою черезъ грудь, середку и ноженки дитяти, оставляя голову его и часть шеи открытыми. Какъ ни противны этѣ люди, но дѣтя не было неприятно и тѣломъ довольно бѣло. Къ сожалѣнію, на этотъ разъ время не дозволило мнѣ кончить мое изображение, тѣмъ же болѣе, что часть женщинъ и дѣти были въ лѣсу, и я счелъ кстати отложить окончаніе остальнаго до моего возвращенія назадъ. Такимъ образомъ мы пустились далѣе въ путь, и черезъ нѣсколько времени прибыли въ сельскій домъ моего друга, и жили тамъ пріятно.

Во время нашего пребыванія въ этомъ домѣ намъ принесли утромъ нѣсколько видовъ рѣпы (или брюквы) различныхъ цвѣтовъ, поразительной красоты. Были тутъ фіолетовыя, какъ наши сливы, сѣрая, бѣлая и желтоватая, всѣ исписанныя жилками красноватыми, похожими на киноварь или на самую лучшую красную камедь (лакъ Китайскій), на видъ также пріятными, какъ и цвѣтъ гвоздики. Я списалъ нѣсколько этѣхъ плодовъ на бумагѣ водяными красками, также послалъ въ натурѣ нѣсколько плодовъ въ Голландію, въ коробкѣ, наполненной сухимъ пескомъ, къ одному пріятелю моему, охотнику до такихъ любопытныхъ вещей. Кромѣ того я привезъ съ собою рѣпы, съ которыхъ я снималъ въ Архангельскѣ, гдѣ не хотѣли вѣрить, чтобы въ натурѣ были такія рѣпы, и не вѣрили до тѣхъ поръ, пока я не показалъ имъ самыя рѣпы. Такъ мало здѣсь обращаютъ вниманія на подобнаго рода вещи. Изображеніе смотри подъ ч. 5.

13-го того же мѣсяца я возвратился опять къ оставленнымъ мною Самоѣдамъ, и снималъ тамъ одну изъ палатокъ ихъ, т. е., внутреннюю ея часть, раскрывъ самую палатку на двѣ стороны, чтобы лучше высмотрѣть все, находящееся въ ней. Я былъ тамъ съ моимъ другомъ, котораго посадилъ съ лѣвой, а трехъ Самоѣдокъ съ правой, стороны, изъ коихъ одну просилъ держать люльку по моему усмотрѣнію, въ присутствіи ея мужа, какъ это значится на изображеніи ч. 6.

Въ палаткахъ этѣхъ обыкновенно по обѣимъ сторонамъ лежатъ

оленьи шкуры, на конхъ Самоѣды сидятъ, спать и грѣются. Обстоятельство это, вмѣстѣ съ способъ ихъ готовить свои мясные припасы, обыкновенно испорченные, причиняетъ зловоніе невыносимое. Другъ мой, сидѣвшій возлѣ меня, когда я снималъ ребенка въ люлькѣ, почувствовалъ себя отъ сказанной вони до того дурно, что у него пошла носомъ кровь, и онъ принужденъ былъ выйти изъ палатки, не смотря на то, что мы были предупреждены на этотъ счетъ и употребляли водку и табакъ. Этому удивляться нечего, по тому что сами этѣ люди имѣютъ пренепріятный запахъ, замѣчаемый при приближеніи къ нимъ, и который я скорѣе всего приписываю ихъ обыкновенной пицѣ и неопрятности въ изготвленіи оной.

Я поспѣшилъ уйти изъ этого непривлекательнаго помѣщенія, и просилъ Самоѣдовъ посѣтить меня въ Архангельскѣ — мужчину и женщину, покрасивѣе сложенныхъ и одѣтыхъ по ихнему наилучшиму образомъ, чтобы снять ихъ. Они обѣщались мнѣ прийти, и исполнили свое обѣщаніе спустя нѣсколько дней. Я представилъ одну Самоѣдку въ томъ видѣ, какъ она находится на изображеніи ч. 7. Тутъ она представлена въ платьѣ, которое было пестро и изъ оленьихъ шкуръ, украшено бѣлыми, сѣрыми и черными полосами. Изображенная мною Самоѣдка разодѣта была какъ новобрачная, чрезвычайно опрятно по ихъ обыкновенію, съ ногъ до головы. Она постоянно держала глаза свои устремленными на мои, стояла неподвижно въ такомъ положеніи, и казалась такъ довольна моимъ дѣломъ, что другая Самоѣдка, прибывшая вмѣстѣ съ нею, очевидно завидовала ей и очень огорчилась моимъ отказомъ снять и ее также. Но мнѣ немалого труда стоило это выполнить, да и согласить войти въ мое пристанище, тѣмъ же болѣе, что я рѣшился снять изображеніе и съ ея мужа. Для этого я склонилъ ихъ остаться у меня нѣсколько дней. Зимнее платье этого послѣдняго показалось мнѣ самымъ подходящимъ для моего предпріятія, и я попросилъ его надѣть оное. Верхняя одежда его состояла цѣликомъ изъ одного мѣха, вмѣстѣ и съ шапкою, бывшею у него на головѣ. Онъ надѣвалъ и снималъ эту одежду, какъ бы рубаху, такъ что изъ подъ нея видно было только одно лицо; рукавицы у него изъ того же мѣха привязывались къ рукавамъ этой одежды. Отъ этого Самоѣдъ совершенно казался скорѣе медвѣдемъ, чѣмъ человѣкомъ, когда и самое лицо его было

закрыто. Сапоги его привязаны были подъ колѣнами повязкой. Одежда эта была такая теплая, равно какъ и печь моей комнаты, что Самоѣдъ мой принужденъ былъ нѣсколько разъ снимать ее и выходить вонъ, чтобы освѣжиться на воздухъ. Онъ представляетъ на изображеніи ч. 8 съ кишкою въ рукѣ, чтобы показать, чѣмъ онъ питается. Подлѣ него лежитъ еще нѣсколько кишекъ и ободранная лошадиная голова. Въ этотъ день ему подарили околѣвавшую лошадь, которую онъ стащилъ съ невыразимою радостію къ себѣ въ лѣсъ, гдѣ, зарѣзавъ ее, содралъ съ нея шкуру, и голову ея прислалъ ко мнѣ, для того, чтобы снять и ее. Онъ сдѣлалъ это не безъ сожалѣнія, по тому что лошадиныя головы у этого народа составляютъ такое же лакомое кушанье, какъ у насъ самыя лучшія телячьи. Сказанная лошадь была уже лѣтъ около 30 и, конечно, не особенно жирна: но Самоѣдъ говорилъ о ней съ такимъ же удовольствіемъ, какъ у насъ говорятъ о хорошемъ быкѣ. Я представилъ также одного изъ оленей этого Самоѣда, а на полу изобразилъ его лукъ и стрѣлы, концы которыхъ выглядываютъ изъ колчана, какъ ихъ держатъ въ ихъ странѣ. Колчанъ этотъ носятъ за спиною, на тесемѣ, перекинутой черезъ лѣвое плечо и спускающейся концами напередъ. Въ сторонѣ отъ Самоѣда лежитъ пища его оленя—бѣлый мохъ, о которомъ буду еще говорить въ своемъ мѣстѣ. Я представилъ лицо Самоѣда и принадлежности его нѣсколько въ большемъ объемѣ, чѣмъ все остальное, для того, чтобы лучше передать все существенное, какъ это видно на изображеніи, тутъ прилагаемомъ.

Такъ какъ я жилъ въ помѣщеніи довольно низкомъ, то я попросилъ Самоѣда въѣхать въ мою комнату на саняхъ съ его оленями, и снялъ все это, чтобы показать, какъ запрягаютъ эти животныя тамъ.

Эти сани длиною обыкновенно бываютъ 8 Рейнскихъ футовъ, шириною въ 3 фута и 4 дюйма, и спереди загнуты вверхъ, какъ наши коньки. Онъ садится на задкѣ, поджавши ноги, иногда выставляя одну изъ нихъ въ всячемъ положеніи наружу. Спереди у сѣдока проходитъ небольшая планка, сверху закругленная или долгооблая, и такая же планка, только повыше, придѣлана и позади его; самъ же онъ держитъ въ рукѣ длинную палку, съ набалдашникомъ на концѣ, которая служитъ ему для того, чтобы поднимать ею оленей своихъ. На переднемъ концѣ саней придѣланы:

ются еще двѣ кручкватыя планки, по правую и по лѣвую сторону, которыя вертятся, какъ блоки, и черезъ которыя проходятъ постромки, а оттуда проводятся между ногъ оленей, у шеи которыхъ постромки этѣ привязываются къ недоузду. Возжа или поводъ, который ѣздокъ держитъ въ правой рукѣ, привязываютъ къ ремню, повязанному вокругъ головы оленя. Но такъ какъ я любопытствовалъ испытать эту упряжку и поглядѣть подучше и на самый бѣгъ оленей, то я упросилъ все того же Самоѣда снарядить двое саней, и въ каждыя изъ нихъ запречь по два оленя. Такимъ образомъ мы отправились на ледъ и проѣхались нѣсколько разъ по рѣкѣ. Я вышелъ за тѣмъ изъ саней, чтобы лучше разсмотрѣть все, и нашелъ, что Самоѣдъ не вполне хорошо снарядилъ тѣ сани, которыя онъ ввозилъ въ мою комнату. Изображеніе всего этого представлено подъ ч. 9.

На сказанной рѣкѣ я замѣтилъ, что лошади, завидѣвши оленей и Самоѣдовъ, разбѣгаются въ испугъ, запряженные ли въ санихъ, или не бывшія въ упряжи. Это же случается и въ городѣ, и заставляетъ по этому видѣть въ этомъ страхъ лошадей, внушаемый въ нихъ сими животными и людьми. Олени бѣгутъ съ быстротою, превосходящею быстроту лошадей, не выбирая наѣзжаной дороги, и бѣгутъ всюду, куда только ихъ правятъ; а желая, чтобы мчались быстрѣе, подгоняютъ ихъ, при чемъ они приподнимаютъ голову свою такъ, что рога ея касаются спины. Они никогда не потѣютъ, но когда устанутъ, высовываютъ языкъ на сторону, и если сильно разгорячатся, то ускоренно дышать, какъ собаки. Для ловли этѣхъ животныхъ этотъ народъ употребляетъ троякаго рода стрѣлы. Первый родъ—обыкновенныя съ однимъ остриемъ, другой—съ двумя остриями, и третій—съ весьма острымъ, спереди клинообразнымъ концомъ, похожій на тѣ, которыя представлены на изображенія подъ ч. 8 выдвинувшимися изъ колчана. Самоѣды называютъ ихъ, вмѣстѣ съ Русскими, стрѣлами (Streli), а одну—стрѣла (Sterla, вм. Strela), снарядъ же дугообразный, съ котораго спускаются стрѣлы, зовутъ лукомъ (Loeck). Отправляясь охотиться на бѣлокъ, они употребляютъ особыя стрѣлы, называемыя ими томаръ (tomar); этѣ стрѣлы съ тупыми концами, похожими видомъ на грушу изъ кости, или рога, для того собственно, чтобы, убивая бѣлку, не испортить шкурки или мѣха, что уменьшаетъ цѣну ихъ. Охота за оленями бываетъ зимой, и для нея

употребляютъ деревянные коньки (лыжи), длиною въ 5 футовъ и шириною въ полфута, которые съ середины привязываются къ оконечности ступни (цыпочкамъ) ремнемъ, а отъ этого ремня идетъ другой ремень, охватывающій пятки, прикрѣпленный къ дереву. Вооруживъ такимъ образомъ свои ноги, Самоѣды скользятъ поверхъ снѣга и по холмамъ съ невѣроятною быстротою. Лыжи этѣ подшиты снизу кожею съ ноги оленя, шерстью наружу, для того, чтобы не подаваться назадъ и имѣть возможность остановиться, всходя на гору. При этомъ Самоѣды имѣютъ въ рукѣ палку, снабженную на концѣ лопаткою, которою они, завидя оленей, бросаютъ въ нихъ снѣгъ, для того, чтобы загнать ихъ въ ту сторону, гдѣ поставлена западня для поймки ихъ въ томъ случаѣ, когда они находятся на такомъ разстояніи, на которомъ нельзя достать въ нихъ. На другомъ концѣ этой палки прирѣзанъ небольшой обручъ или кружокъ, имѣющій въ поперечникѣ около 4-хъ дюймовъ, снабженный небольшими струнами и похожій на четвероугольникъ, и такимъ снарядомъ пользуются они для того, чтобы по временамъ останавливаться тамъ, гдѣ застрянетъ кружокъ, втыкая въ снѣгъ конецъ палки, проходящій сквозь этотъ кружокъ и нѣсколько выходящій вонъ изъ него. Когда они загоняютъ звѣрей въ разставленные для нихъ силки, то они попадаютъ въ оныя, словно рыбы въ вершу, при чемъ не успѣвшихъ высвободиться они тутъ же убиваютъ. За тѣмъ шкуру продаютъ, или дѣлаютъ изъ нея одежду, какъ сказано выше, и питаются мясомъ ихъ. Не меньшую пользу извлекаютъ они отъ прирученныхъ оленей, продавая часть ихъ, а другую употребляя для возки своихъ саней въ зимнее время. Если случится, что дикій самецъ олень повяжется съ прирученною самкою, то Самоѣды убиваютъ приплодъ отъ такой помѣси, по тому что такіе молодые олени непременно убѣгаютъ въ пустыню въ теченіи первыхъ же 3, или 4, дней. Прирученные же совсѣмъ другого свойства: они остаются въ лѣсахъ, бѣгая близъ жилищъ Самоѣдскихъ, и Самоѣды умѣютъ зазывать оленей, а дикихъ заманивать въ силки, которыя они имъ разставляютъ. Животныя этѣ сами отыскиваютъ себѣ кормъ, состоящій изъ извѣстнаго бѣлаго мосу, растущаго на болотахъ. Они умѣютъ находить этотъ кормъ даже тогда, когда онъ покрытъ горою снѣга, который и разрываютъ они своими ногами до тѣхъ поръ, пока не достигнуть до самаго

моху. Этотъ мохъ составляетъ почти единственную пищу ихъ, хотя, за отсутствіемъ его, они могутъ ѣсть и траву и сѣно. Сѣверные олени очень похожи на обыкновеннаго оленя (*sevus*), но только сильнѣе его и имѣютъ болѣе короткія ноги, какъ это можно видѣть на приложенномъ выше изображеніи. Они почти всѣ бѣлые, но есть и сѣрые между ними; подошва ногъ ихъ покрыта нѣкотораго рода чернымъ рогомъ. Рога у нихъ падаютъ и мѣняются ежегодно весною, и они покрыты волосяною кожицею, которая тоже падаетъ съ наступленіемъ зимы. Вообще животныя этѣ живутъ обыкновенно отъ 8 до 9 лѣтъ. Кромѣ этой охоты на сушѣ, Самоѣды занимаются еще и другою, на водѣ, охотою на морскихъ собакъ, которыя въ Мартѣ и Апрѣлѣ мѣсяцахъ держатся на Бѣломъ Морѣ, куда, какъ вообще полагаютъ, стекаются онѣ съ Новой Земли (*Nova Sembla*), на время совокупленія. Они совокупаются на льду, гдѣ Самоѣды подстерегаютъ ихъ, одѣтые, для поймки ихъ, такимъ образомъ, что они менѣе всего кажутся похожими на человѣческія созданія. Охоту эту они производятъ такимъ образомъ: они продвигаются къ мѣсту, гдѣ этѣ находятся, по льду, простирающемуся иногда въ море на полчаса отъ земли, вооруженные палкою, снабженной багромъ и привязанной къ веревкѣ почти сажень въ 12 длиною. Завидѣвъ животныхъ, они подползаютъ къ нимъ на брюхѣ сколь возможно ближе. въ то самое время, когда животныя совокупаются, и приостанавливаются, какъ только удостовѣрятся, что животныя примѣтили ихъ движеніе. За тѣмъ они подвигаются еще немного, и когда приблизятся на такое разстояніе, съ котораго могутъ уже достать, мгновенно бросаютъ въ нихъ свой багоръ. Почувствовавъ въ себѣ орудіе, прикрѣпленное къ веревкѣ, животныя возвращаются въ воду. Тогда Самоѣдъ подергиваетъ веревку, привязанную у него къ поясу, до тѣхъ поръ, пока раненое животное, выбившись изъ силъ, не попадетъ въ его руки. Иногда животное это, будучи ранено, отъ боли, которую причиняетъ ему въ ранѣ соленая вода, выскакиваетъ опять на ледъ, гдѣ и убиваютъ его. Мясо его употребляютъ въ пищу, шкуру на одежду, а жиръ продаютъ. Въ этой морской охотѣ случается иногда и такъ, что раненая морская собака бросается въ воду съ такою силою и ожесточеніемъ, что увлекаетъ за собою и бѣднаго охотника, который, будучи не въ состояніи отдѣлаться скоро отъ

веревки, повязанной вокругъ его тѣла, погибаетъ самымъ плачевнымъ образомъ. Подобную же продѣлку употребляютъ иногда Самоѣды и на охотѣ за оленями, ползая по снѣгу, покрытые оленьей шкурой, промежъ прирученныхъ животныхъ, и за тѣмъ, приближаясь такимъ образомъ къ дикому животному, бросаются на него и убиваютъ; но при этомъ нужно, чтобъ охотникъ держался непремѣнно подъ вѣтромъ; ибо въ противномъ случаѣ животныя этѣ, обладая удивительнымъ чутьемъ, тотчасъ открываютъ его. Такимъ-то образомъ охотникъ достигаетъ своей цѣли, и дѣлаетъ иногда хорошій уловъ.

Все это я узналъ отъ жены Самоѣда, которая пріѣзжала ко мнѣ съ своимъ мужемъ, когда я снималъ его изображеніе. Это была самая красивая и пріятная изъ всѣхъ Самоѣдокъ, какія только можно было найти у этого народа. Я старался расположить ее какъ ни будь въ свою пользу для того, чтобы развѣдать у нея о томъ, что мнѣ хотѣлось знать объ этомъ народѣ. Ни что такъ не способствовало къ этому, какъ добрый сосудъ съ водкой, которую женщины этой стороны пьютъ также, какъ и мужчины, до тѣхъ поръ, пока не станутъ шататься и повалятся на землю. Такъ случилось и съ этою женщиной, и не считалось то предосудительнымъ, но мужъ ея, глядя на то, помиралъ со смѣху. Впрочемъ, она скоро приподнялась и начала горько жаловаться и испускать струи слезъ, вспомнивши, что у нея нѣтъ дѣтей, и что четверыхъ она уже лишилась, какъ объяснила мнѣ причину слезъ ея хозяйка дома, въ коемъ я снималъ; дѣйствительно не рѣдко случается, что пьяные, вспомнивши о томъ, или другомъ, предметѣ, то и дѣло возятся съ нимъ. Разговаривая однажды съ этою Самоѣдкой, вообще о дѣтяхъ, она рассказала мнѣ о способѣ погребенія ихъ дѣтей: способъ этотъ чрезвычайно странный. Когда умереть грудной ребенокъ, котораго обыкновенно кормятъ грудью въ продолженіи года, не отвѣдавши еще мяса, они завертываютъ его въ сукно и вѣшаютъ на дерево въ лѣсу. Такъ какъ обычаи ихъ отличаются отъ обычаевъ другихъ народовъ, то я употребилъ всѣ усилія узнать объ этомъ, сколько то было мнѣ возможно. Когда у нихъ родится дѣтя, они тотчасъ даютъ ему имя по имени того, кто первый войдетъ въ ихъ палатку, будь это человѣкъ, или животное, или же по имени перваго, встрѣченнаго ими при выходѣ изъ палатки, человѣкъ ли то, животное, или птица. Часто они

даютъ ему имя даже той вещи, которая первая представится ихъ взору, какъ-то: рѣки, дерева, или другого чего ни будь. Дѣтей же умершихъ болѣе году зарываютъ въ землю между нѣсколькими досками.

Когда Самоѣды вознамѣряются жениться, то выискиваютъ себѣ невѣсту по своему, и за тѣмъ торгуютъ ее и условливаются въ цѣнѣ за нее съ ея ближайшими родственниками, точно такъ, какъ это бываетъ у насъ при покупкѣ коня, или вола. Даютъ за невѣсту иногда отъ 2-хъ до 3, или 4-хъ, оленей, которыхъ цѣнять обыкновенно отъ 15 до 20 золотыхъ (gulden) за голову. Это количество уплачиваютъ иногда, переводя на деньги, по обоюдному согласію. Такимъ образомъ они набираютъ себѣ столько женъ, сколько только могутъ содержать; но есть и такіе Самоѣды, которые довольствуются и одною женою. Когда добытая жена опротивѣтъ имъ, они сейчасъ возвращаютъ ее родителямъ ея, у которыхъ они купили ее, лишаясь только данной за нее платы, и родители обязаны взять ее себѣ назадъ. Я слышалъ, что Самоѣды, живущіе на морскомъ берегу и въ Сибири, которые женятся такимъ же образомъ, продаютъ своихъ женъ, когда онѣ надоѣдятъ имъ. Когда у нихъ умираютъ отецъ, или мать, они берегаютъ кости ихъ, не погребая оныхъ. Въ то же время я слышалъ отъ очевидцевъ, что Самоѣды топятъ своихъ родителей, когда они достигнутъ уже такой старости, что не годятся ни къ какой работѣ. Наконецъ, когда умираетъ мужчина, они вырываютъ въ землѣ яму и кладутъ въ нее его, одѣтаго также, какъ и при жизни, и засыпаютъ яму землею. За тѣмъ вѣшаютъ около его на деревѣ лукъ, колчанъ, топоръ, котелъ и всѣ вещи, которыя употреблялъ покойный при жизни. Женщинъ Самоѣды хоронятъ такимъ же образомъ, ничего особеннаго не прибавляя къ тому.

Освѣдомившись объ ихъ обычаяхъ и образѣ жизни, я пожелалъ ознакомиться съ ихъ богослуженіемъ. Для этого, по указанію моихъ пріятелей, я обратился къ одному Самоѣду, котораго я угостилъ водкою, чтобъ привести его въ хорошее расположеніе духа; ибо безъ этого они чрезвычайно скрытны и высказываются неохотно. Я вспомнилъ при этомъ слова Св. Писанія о томъ, что язычники, не знающіе закона, все таки исполняютъ оный, озаряемые только однимъ свѣтомъ природы; изъ этого я заключилъ, что люди этѣ также могутъ имѣть въ ихъ совѣсти нѣкоторое понятіе

объ этомъ предметѣ. Предложивши ему нѣсколько вопросовъ на этотъ счетъ, въ отвѣтъ получили отъ него, что онъ также, какъ и соотечественники его, вѣрятъ, что есть одно Небо и единъ Богъ, котораго они называютъ Неуба, т. е., Божество. Что они совершенно увѣрены, что нѣтъ ничего выше и могущественнѣе Бога; что все зависитъ отъ него; что Адамъ, общій отецъ всѣхъ людей, сотворенъ Богомъ, или происходитъ отъ него; что онъ пребываетъ на небѣ, но потомство его ни на небѣ, ни въ адѣ: что всѣ тѣ, которые дѣлаютъ добро, будутъ помѣщены въ мѣсто болѣе возвышенное, чѣмъ адъ, гдѣ они не знаютъ ни какихъ мученій, напротивъ, наслаждаются небесными радостями. Самоѣды поклоняются, впрочемъ, своимъ идоламъ, почитаютъ солнце, луну и другія небесныя свѣтила, даже нѣкоторыхъ животныхъ и птицъ, по своему произволенію. въ надеждѣ получить отъ нихъ какую ни будь выгоду. Передъ идолами своими они ставятъ извѣстный кусокъ желѣза, на который навѣшиваютъ разныя палочки, толщиною съ ручку ножа и длиною въ палецъ: палочки этѣ заострены однимъ концомъ, представляя такимъ образомъ какъ бы голову человѣка; на нихъ дѣлаются небольшія ямочки. для обозначенія глазъ, носа и рта. Этѣ маленькія палочки обертываютъ въ оленью кожу и къ нимъ привѣшиваютъ еще медвѣжьей, или волчій, зубъ, или что ни будь подобное. Между Самоѣдами есть человѣкъ, котораго они называютъ Шаманомъ (Sjaman) или Кудесникомъ (Koedisnick), что значить жрецъ, или скорѣе чародѣй, и они вѣрятъ, что такой человѣкъ можетъ предсказать имъ счастье, или несчастье, какъ-то: будутъ ли они имѣть удачу на охотѣ, выздоровѣютъ ли больные люди, или умрутъ и прочія подобныя вещи. Когда Самоѣды хотятъ узнать отъ такого кудесника, что ихъ ожидаетъ въ ближайшемъ, то зовутъ его къ себѣ. и когда онъ явится, набрасываютъ ему на шею веревку, потомъ стягиваютъ ее до такой степени, что тотъ падаетъ, словно мертвый. По прошествіи нѣкотораго времени кудесникъ начинаетъ нѣсколько двигаться, и за тѣмъ совершенно приходитъ въ себя. Когда онъ начинаетъ свои предсказанія, кровь выступаетъ у него изъ щекъ, и останавливается, когда онъ кончитъ предсказаніе: если жъ онъ снова начинаетъ предсказывать, то снова начинаетъ течь и кровь, какъ рассказывали мнѣ это люди, часто бывшіе очевидными тому свѣдѣтелями. Этѣ чародѣи носятъ на своемъ платьѣ

множество желѣзныхъ пластинокъ и такихъ же колець, которыя издають страшный шумъ, когда они входятъ куда. Впрочемъ, тѣ изъ нихъ, которые живутъ въ этой мѣстности, не имѣють на себѣ ничего подобнаго, а просто носятъ на лицѣ проволочную сѣтку, къ которой привязываютъ всякаго рода зубы разныхъ животныхъ. Когда такой кудесникъ умираеть, Самоѣды строятъ подмоетки изъ бревенъ, огороженные сверху со всѣхъ сторонъ противъ вторженія дикихъ животныхъ: потомъ кладутъ покойника на верхъ онаго, въ лучшей его одеждѣ, а подлѣ него помѣщаютъ его лукъ, колчанъ, топоръ и т. п.: далѣе привязываютъ также оленя, одного, или двухъ, если покойникъ имѣлъ ихъ при жизни, и оставляютъ такимъ образомъ эѣхъ животныхъ на привязи, пока они околѣють съ голоду, если, впрочемъ, не сорвутся и не убѣгутъ куда ни будь. Всѣ эѣ свѣдѣнія сообщили мнѣ люди, жившіе въ этой мѣстности, и мнѣ подтвердилъ ихъ еще одинъ Русскій купецъ, Михаилъ Остатѣвъ (Ostatiou, Остафьевъ?), котораго я пригласилъ къ себѣ, узнавъ, что онъ ѣзжалъ по Сибири лѣтомъ и зимою, отправляясь въ Китай, и что въ эѣхъ путешествіяхъ своихъ онъ провелъ 14 лѣтъ. Это былъ человекъ лѣтъ 60, съ здравыми познаніями и сужденіемъ. Онъ сообщилъ мнѣ, что Самоѣды распространены въ Сибири до главнѣйшихъ рѣкъ ея, какъ-то: Оби, Енисея, Лены и Амура, впадающихъ въ Великій Океанъ.⁵ Последняя рѣка составляетъ границу самыхъ крайнихъ владѣній Московскаго Царя со стороны Китая, такъ что сказанные обитатели уже не переходятъ за нея. Между рѣками Леной и Амуромъ живутъ Якуты (Jakueten), которые суть особый видъ Татаръ, и Ламуты (Lamoetkie), питающіеся оленями, какъ и Самоѣды: число ихъ простирается до 30,000; они отважны и воинственны. Есть еще другой народъ у береговъ моря, называемый Юкагиры (Jaekogerie) или Югра (Joegra). Эѣ уже во всемъ походятъ на Самоѣдовъ въ одеждѣ и живутъ въ пустыняхъ (въ степяхъ). Какъ собаки, они ѣдятъ кишки и другія внутренности сырьемъ. Всѣ эѣ народы говорятъ различными языками. Есть еще тутъ и четвертый народъ, Коряки (Korakie), называемые такъ отъ страны, въ которой они обитають, и жи-

⁵ Очевидное невѣдѣніе сочинителя о впаденіи послѣдней изъ эѣхъ рѣкъ.
Перев.

вуть они точно также, какъ и Самоѣды. Къ этѣмъ послѣднимъ можно присоединить еще другой народъ, называемый Чукчи (Soegtsie). Этѣ люди раздираютъ себѣ щеки, засовываютъ въ отверстія плоскіе кусочки моржевыхъ зубовъ, и оставляютъ оныя такимъ образомъ заростать, считая то украшеніемъ. Мужчины здѣсь умываются мочею женъ своихъ, а жены мочею мужчинъ. Народъ этотъ считаютъ самымъ презрѣннымъ, но онъ, говорятъ, очень искусенъ въ чародѣйствѣ. Въ этомъ сами они увѣряютъ, и всегда носятъ при себѣ кости своихъ умершихъ отцовъ, употребляя ихъ при чародѣйствахъ своихъ. Далѣе, они поклоняются дьяволу. Но что наиболѣе необыкновенно у этого народа, это, то, что они не медля предлагаютъ путешествующимъ и чужимъ своихъ женъ и дочерей—почетъ, которымъ они считаютъ себя обязанными по отношенію къ незнакомымъ. Такъ-то обычаи этѣхъ народовъ разнятся отъ обычаевъ Европейцевъ. Русскій, сообщившій мнѣ всѣ этѣ подробности, сказалъ мнѣ еще, что 5, или 6, недѣль путешествуя по краямъ, гдѣ живутъ этѣ народы, онъ нашелъ еще и 6-й народъ, на морскомъ берегу, называемый Лежачіе Чукчи (Lasatie-Soegtsie), по тому что они лежатъ, либо сидятъ, въ своихъ палаткахъ въ продолженіи всей зимы. Палатки этѣ дѣлаются изъ моржей и заносятся снѣгомъ цѣлые пять мѣсяцевъ въ году. Поэтому и заготавливаютъ они въ своихъ палаткахъ себѣ нужное пропитаніе въ сухомъ видѣ. Впрочемъ, этѣхъ животныхъ ѣдятъ они какъ есть и сырымъ, а какъ наступитъ весна, выходятъ тотчасъ изъ жилищъ своихъ. Рассказывали, что нѣсколько лѣтъ тому назадъ здѣшніе Самоѣды умудрились ранить рогатый скотъ Русскихъ тонкимъ ольховымъ копьцомъ промежъ малыхъ реберъ, либо въ уши, отъ чего животныя этѣ, проболѣвъ нѣкоторое время, околѣвали, Самоѣды же пользовались колѣлымъ скотомъ. Продѣлка эта была открыта, многихъ поймали и перевѣшали, для примѣра, однихъ за ноги, другихъ за ребра. Не смотря на это, прошлой зимой они снова повторили свою продѣлку: виновныхъ тоже передовили и заключили въ крѣпкую темницу, но они нашли средство освободиться и бѣжать, оставивъ послѣ себя только одного малаго ребенка, котораго Правитель области сохранилъ и окрестилъ въ Русскую Вѣру.

Между прочими извѣстіями узналъ я еще, во время моего здѣсь пребыванія, что не далѣе, какъ 7 лѣтъ тому назадъ, открыть

былъ островъ у лѣваго берега Китая, который и подчиненъ власти Московскаго Царя, не смотря на то, что нужно употребить, пожалуй, годъ времени, чтобы достигнуть до этого острова изъ Москвы; что островъ этотъ изобилуетъ соболевыми и другими мѣхами, хотя не извѣстно еще, есть ли на немъ другія, достойныя вниманія, произведенія; что народъ, наконецъ, населяющій этотъ островъ, походить на тѣхъ, о которыхъ я сейчасъ говорилъ.

При мнѣ 18 Сентября была здѣсь въ вечернюю пору сильная буря, снесшая множество кровель съ домовъ. Я обѣдалъ въ этотъ день у Г. Гутмана (Houtman), вовсе не думая о томъ, какая бѣда готовится, и только что вышелъ было изъ дому, какъ вдругъ подлѣ меня упало сверху нѣсколько длинныхъ половицъ, не причинивъ, впрочемъ, мнѣ вреда, но которыя заставили меня поскорѣе опять войти въ домъ. Такъ какъ бывшіе въ домъ совсѣмъ не замѣчали бури, то они были очень удивлены, узнавши теперь о ней, и когда кто-то взошелъ на чердакъ поглядѣть, то оказалось, что большая часть крыши была сорвана, и всѣ радовались моему спасенію.

25-го числа сего мѣсяца, около полудня, прибыли изъ Москвы, на четырехъ судахъ, 500 человекъ Русскихъ драгуновъ. Это было въ Воскресенье: мужчины и женщины высыпались на берегъ рѣки, и такъ какъ всѣ были одѣты по праздничному, то это представляло довольно пріятное зрѣлище.

Наши послѣдніе корабли отправились обратно въ отечество 14-го Октября, и счастливо добрались до моря, кромѣ корабля Бѣлый Орелъ (de witte Agent), который сѣлъ на мель близъ луговъ. Нужно было снять съ корабля половину груза, чтобы поставить его въ возможность подняться и пойти далѣе по водѣ. Были бы большія затрудненія, если бъ погода въ это время не была такая прекрасная. Такимъ образомъ онъ, какъ и прочіе, вышелъ 19-го числа тоже въ море.

ГЛАВА Ш.

Описаніе Архангельска. Изобиліе въ жизненныхъ припасахъ. Доходъ отъ таможенъ и проч.

Царь имѣеть прекрасное мѣсто для постройки кораблей, въ получасѣ отъ Архангельска, на сѣверозападѣ отъ него; оно расположено очень пріятно, вѣтъ большой дороги. Всѣ корабли, приходящіе въ городъ и выходящіе изъ него, проходятъ черезъ него. Тутъ находилось много кораблей на якоряхъ, поджидавшихъ другіе корабли, возвращавшіеся на родину, въ то время, когда я снималъ это на изображеніе подъ ч. 10. Мѣсто это обозначено на этомъ изображеніи буквою А. На рѣкѣ, у оконечности берега, можно видѣть корабль, совершенно готовый, но палуба котораго еще не кончена. Селеніе въ сторонѣ, обозначенное буквою Б, называется Соломбаль (Stramhol).

Что до города Архангельска, то онъ лежитъ на сѣверо-западѣ отъ Московіи, на сѣверо-востокѣ отъ р. Двины, впадающей въ Бѣлое Море въ 6-ти часахъ отъ него. Городъ расположенъ вдоль берега рѣки на 3, или 4, часа ходьбы, а въ ширину не свыше четверти часа. Главное зданіе въ немъ есть палата (Palae) или дворъ, построенный изъ тесанаго камня и раздѣляющійся на три части. Иностранные купцы помѣщаютъ свои товары, и сами имѣютъ для помѣщенія нѣсколько комнатъ, въ первомъ отдѣленіи, находящемся на лѣво отъ рѣки. Здѣсь же помѣщаются и купцы, ежегодно пріѣзжающіе сюда изъ Москвы и выжидающіе отъѣзда послѣднихъ кораблей, возвращающихся въ свое отечество. Иностранцы, которые пріѣзжаютъ сюда каждый годъ, останавливаются тамъ же; но спустя нѣкоторое время послѣ отплытія ихъ кораблей, бывающаго обыкновенно въ Октябрѣ мѣсяцѣ, они помѣщаются въ другихъ мѣстахъ гдѣ ни будь, до времени возвращенія ихъ въ Москву, въ Ноябрѣ и Декабрѣ мѣсяцахъ, когда дороги сдѣлаются удобными для ѣзды по снѣгу на саняхъ и ледъ окрѣпнетъ до того, что можно переѣзжать по немъ рѣки.

Входя въ этѣ палаты, проходишь большими воротами въ четырехугольный дворъ, гдѣ по правую и лѣвую сторону распо-

ложены магазины. На верху длинная галерея, на которую ведутъ съ обѣихъ сторонъ лѣстницы здѣсь по лѣвую сторону находятся покои, о которыхъ было говорено сейчасъ. Во второе отдѣленіе входъ черезъ подобныя же ворота, гдѣ находится другая палата въ концѣ которой Дума (Raethuis), со множествомъ покоевъ. Нѣсколькими ступенями восходишь на длинную галерею, гдѣ на лѣвой рукѣ помѣщается Приказъ или Судъ, а внизу его дверь, выходящая на улицу. Судебные приговоры исполняются въ этой же палатѣ, за исключеніемъ приговоровъ надъ лицами, осужденными на смерть, исполненіе коихъ производится въ различныхъ мѣстахъ, указываемыхъ въ самыхъ приговорахъ. Въ этомъ дворѣ хранятся вещи, принадлежащія Его Царскому Величеству, сложенные во множествѣ деревянныхъ и отчасти каменныхъ магазиновъ, собственно для того и устроенныхъ, но которыми пользуются и иностранные купцы. Третьи ворота ведутъ опять въ особую палату, назначенную для товаровъ Русскихъ людей, въ которой и купцы, хозяева этѣхъ товаровъ, также имѣютъ помѣщенія для себя, но не такъ удобные, какъ покои нашихъ купцовъ. Улица передъ палатою довольно просторная и доходить до рѣки. Лѣтомъ, когда сюда приходятъ корабли, строятся два большіе бревенчатые моста, продвигающіеся въ эту рѣку, для удобства переноски товаровъ, выгружаемыхъ и нагружаемыхъ во всякаго рода судна. Барки, служащія для перевозки хлѣба на корабли, довольно большія.

Кремль, въ которомъ живетъ Правитель (Воевода),⁴ содержитъ въ себѣ лавки, въ которыхъ Русскіе во время ярмарки выставляютъ свои товары. Кремль окруженъ бревенчатою стѣною, простирающеюся одною частью до самой рѣки.

⁴ Болгарскій Князь Алексѣй Петровичъ Проворовскій, построившій, по приказанію Государя, близъ Березовскаго устья, на островѣ Малой Двины, Брвенчатъ, ниже Архангельска 15 в., каменный городъ «Новая Двина», по плану Петра I-го, изъ 4 полигоновъ, мѣрою по 150 сажень, съ 4 бастіонами, одѣтыми камнемъ и окруженными водянымъ ровомъ. Строилъ же присланный изъ Москвы горододѣлецъ (инженеръ) Бюргъ Резе (Georg Ernest Reze). Въ Іюнь 1701 года послѣдовало заложеніе, при чемъ священнодѣйствовалъ Архіепископъ Аванасій съ братією и другими. 20-го Іюня явились Шведы въ числѣ 4 кораблей, 2 фрегатовъ и яхты. Описаніе отраженія ихъ сдѣлано Архіепископомъ въ «Двинскихъ Запискахъ», напечатанныхъ Новиковымъ въ «Видноенкѣ» (изд. 1783, т. XVIII). Изъ 13 взятыхъ, у Шведовъ пушекъ

Что до зданій, всѣ дома этого города построены изъ дерева, или лучше сказать изъ бревенъ, необыкновенно на видъ толстыхъ, что кажется чрезвычайно страннымъ снаружи для зрителя. Однако же есть и хорошіе дома внутри, снабженные порядочными покоюми, въ особенности принадлежащіе иностраннымъ купцамъ. Стѣны въ этѣхъ зданіяхъ гладкія, обшитыя красиво тоненькими дощечками, и бревна въ нихъ служатъ отчасти лишь поддержкою строенія. Гладкая сторона всегда находится по тому внутри, а неровная внѣ. Въ каждой комнатѣ обыкновенно одна печь, затопляемая снаружи. Печи этѣ большею частію очень большія и устроены такимъ образомъ, что онѣ не только не безобразятъ, напротивъ составляютъ украшеніе комнаты, такъ какъ онѣ изящно сдѣланы. Купцы заморскіе, какъ называютъ обыкновенно иностранныхъ Христіанъ, проживающихъ здѣсь, содержатъ въ домахъ своихъ такую чистоту и опрятность, какую находимъ мы у нашихъ значительнѣйшихъ людей, и комнаты ихъ наполнены картинами и рухлядью очень хорошею.

Улицы здѣсь покрыты ломаными бревнами и такъ опасны для проходящихъ по нимъ, что постоянно находишься въ опасности упасть. Въ добавокъ, въ городѣ находятся безпорядочно разбросанныя развалины домовъ и бревна послѣ пожара. Но снѣгъ, выпадающій зимою, уравниваетъ и сглаживаетъ все.

Въ этомъ городѣ есть двѣ церкви для богослуженія, ¹ одна Реформатская, а другая Лютеранская, въ которыхъ два раза по Воскресеньямъ говорятся проповѣди. Онѣ отстоятъ недалеко другъ отъ друга, на берегу рѣки. Проповѣдникъ (Пасторъ) живетъ тутъ же, подлѣ церкви, и кладбище, на которомъ хоронятъ покойниковъ, также, какъ и у насъ, расположено между жилищемъ и церковью. Въ продолженіи зимы въ церквахъ этѣхъ служеніе не совершается, по причинѣ весьма жестокаго холода въ нихъ, а отправляютъ службу въ одномъ изъ покоевъ Пастора, назначенномъ для этого и хорошо отапливаемомъ.

³ подарены Архіепископу, которыя онъ, между другими, и показывалъ Де Бруину. См. Устрялова: «Исторія царствованія Петра В.» томъ IV, часть 1, страл. 100 — 104. Крѣпость эта была достроена только 1705 г. Князь Алексѣй Прозоровскій былъ сынъ извѣстнаго Князя Петра Ивановича.

⁷ Конечно, сочинитель говоритъ здѣсь только о 2-хъ церквахъ другихъ Исповѣданій, а не Православныхъ; ибо дагѣ онъ упоминаетъ еще о 2-хъ Православныхъ церквахъ. Прим. перев.

Я снялъ видъ этого города со стороны рѣки, съ одного изъ нашихъ кораблей, который стоялъ тамъ на якорѣ. Изображеніе это находится подъ ч. 11. На немъ все обозначено числами, по крайней мѣрѣ то, что особенно замѣтно, какъ, на примѣръ: 1. Церковь Успенія Богородицы (Oespinje Bogeroedisza); 2. Лютеранская церковь; 3. Реформатская; 4. Нѣмецкое подворье; 5. Приказъ (Regthuis) и Арсеналь Великаго Князя; 6. Русское подворье; 7. Гостинный дворъ на берегу рѣки; 8. Соборъ; 9. Кремль. Что до главнаго управления, то прежде Начальникъ имѣлъ въ этомъ городѣ во всемъ неограниченную власть, но въ прошломъ году управленіе здѣсь измѣнено и установлены четыре выборныхъ Бургомистра, изъ коихъ 1-й живетъ въ городѣ, 2-й въ Колмогорахъ (Kolmegra), и двое послѣднихъ въ мѣстахъ окрестныхъ. Такимъ образомъ теперь власть Правителя простирается только на войско, Бургомистры же вѣдаютъ управленіе гражданскими дѣлами. Сюда ежегодно пріѣзжаетъ Главный Таможенный Смотритель ко времени прибытія товаровъ, для охраненія доходовъ, извлекаемыхъ Его Царскимъ Величествомъ изъ торговли, а также и для закупки вещей, потребныхъ для двора его. Этотъ Таможенный Начальникъ имѣетъ 4-хъ помощниковъ или помощниковъ, отправляющихъ службу его въ его отсутствіи и называющихся «Гостинныя Сотни» (Gostieny-Sotni), т. е., выборные, изъ которыхъ избирается и самый Таможенный Начальникъ. Кромѣ того, изъ народонаселенія берутъ нѣсколько человекъ, число которыхъ не опредѣляется, и размѣщаютъ ихъ по городамъ и селеніямъ. Люди этѣ обязаны трудиться въ продолженіе года безъ всякаго вознагражденія, и повиноваться приказаніямъ Таможенныхъ Начальниковъ и ихъ помощниковъ, по отношенію ко всему тому, что касается доходовъ Великаго Князя. Для этого ихъ разсылаютъ по всѣмъ мѣстамъ, и даютъ имъ войско, на случай надобности, чтобы препятствовать тайному провозу запрещенныхъ товаровъ и задерживать тѣхъ, коорые производятъ оный. По прошествіи года ихъ смѣняютъ другими.

Что до предметовъ жизненной необходимости, то они находятся здѣсь въ изобиліи. Тамъ много живности и чрезвычайно дешевой; такъ, на примѣръ, пара куропатокъ стоитъ четыре штивера (Stuivers). Птицъ этѣхъ имѣется тамъ два рода, изъ коихъ первыя садятся на деревьяхъ, цвѣтомъ похожи на нашихъ и отменно хороши. Другія—странная вещь!—зимой бѣлыя, и называ-

ются по Русски куропатки (Koeortie). Водится здѣсь и два рода тетеревовъ (Tettlers), птицъ, величиной съ нашихъ индѣйскихъ пѣтуховъ и съ прекраснымъ перомъ. Самцы этѣхъ птицъ обыкновенно черные, съ примѣсю самага темнаго синяго цвѣта, самки же гораздо меньше величиной и цвѣта сѣроватаго. Оба имѣютъ подъ глазами прекрасный кружокъ. Зайцевъ тамъ также множество, и въ продажѣ они по 4 штивера за зайца. Зимой всѣ они бѣлые, кролики же, напротивъ—черные. Бекасы стоятъ здѣсь два и три штивера одинъ. Много тамъ и утокъ, и между прочимъ одна порода ихъ, называемая гагарой (Gagages), имѣющая весьма быстрый полетъ и залетающая весьма высоко. Во время полета своего гагары производятъ шумъ, очень похожій на голосъ человѣка. Онѣ плаваютъ также быстро, какъ и летаютъ; но бѣгать онѣ не могутъ, по тому что устройство ногъ ихъ, идущихъ отъ задней части ихъ тѣла, неудобно для бѣгу.

Рѣки богаты рыбою. Окуней такое множество, что ими можно накормить 20 человѣкъ за какихъ ни будь 20 штиверовъ. Лучше ихъ караси (Kagoetse), которые поменьше окуней, но вкусомъ отличные, и я не думаю, чтобы они находились въ нашей странѣ, по тому я и сохранилъ нѣсколько ихъ въ спирту. Строеніемъ своимъ онѣ почти такіе же, какъ и форель, темноватые и съ блестящей чешуею. Щуки здѣсь весьма обыкновенны, также какъ и превосходные угри, особый видъ рыбы, похожій на нашихъ вьюновъ. Множество корюшки, пискарей, стерлядей, камбалы, мерлана, налтуса, и еще темноватой рыбы, которую туземцы называютъ Garius, вкуса удивительнаго и такой же почти величины, какъ треска. Вся эта рыба ловится въ 4-хъ часахъ отъ города, въ одномъ заливѣ, образуемомъ рѣкою, гдѣ вода спокойная, стоячая. Излишне было бы говорить о лососѣ, которая, какъ всякому извѣстно, высызается отсюда соленая и копченая къ намъ и въ чужія страны. Здѣсь находится еще бѣлая лосось, которую Русскіе называютъ мекльма (Mestma) и которую получилъ я сушеную. Я видѣлъ одну такую рыбу: она очень походила на икру, имѣла двѣ ноги сзади и туземцы называли ее Pasciskaet. Въ ней, внутри ея тѣла, находится двѣ мыши, называемыя Miski, и ворвань, которая употребляется Русскими какъ лѣкарство. Эта рыба ловится на берегу Лапоніи, по чему ее можно имѣть только въ сушеномъ видѣ.

Мяса также изобильно. Лучшей говядины можно купить за

одинъ штиверъ фунтъ; ягненокъ около 10 недѣль стоитъ 15 штиверовъ; теленокъ такого же возраста, отъ 30 до 40 штиверовъ, смотря по времени года. Здѣсь всякій имѣеть индѣекъ въ своемъ дворѣ, 4, или 5, цыплятъ, или одинъ гусь, стоятъ отъ 6 до 8 штиверовъ. Пиво здѣсь очень хорошее, но продать и даже варить его воспрещается безъ особаго разрѣшенія Великаго Князя, которое дается за извѣстную ежегодную плату. Жители, однако жъ, могутъ варить пиво въ количествѣ, потребномъ для ихъ только семьи, уплачивая по 50 штиверовъ за 1³/₄ мѣры (бочку) солода. Есть, впрочемъ, довольно такихъ, кто изъять отъ такой платы.

Сюда привозятъ вино и водку изъ Франціи моремъ; но послѣдняя очень дорога, по причинѣ большой пошлины, которою она обложена. Но въ этой сторонѣ гонится своя водка изъ хлѣба, которая очень хороша и цѣны умѣренной. Иностранцы не пьютъ, кромѣ этой послѣдней, никакой другой водки.

Царь ежегодно получаетъ значительный доходъ отъ пошлинъ, установленныхъ въ этомъ городѣ. Говорили прежде, что доходы этѣ простирались до 300,000 рублей, но это невѣрно. Я нашелъ по точнымъ справкамъ, что въ прошлое время они не восходили за 180, или 190, тысячъ рублей, считая рубль въ 5 серебряныхъ Голландскихъ гульденовъ. Ежегодно сюда приходитъ отъ 30 до 35 нашихъ кораблей; но въ настоящій годъ ихъ сюда прибыло 50 и 33 Англійскихъ; а прибавивъ къ нимъ Гамбургскіе, Датскіе и Бременскіе, число всѣхъ ихъ простирается до 103 купеческихъ кораблей. Причина этому та, что туземные купцы привозили обыкновенно въ мирное время множество товаровъ въ Ригу, Нарву, Ревель, и даже въ Королевецъ и Гданскъ, и что большая часть торговли здѣсь прервана войною съ Швеціей, такъ что вся она теперь перешла въ Архангельскъ. Считаютъ также, что Его Царское Величество въ нынѣшній годъ получить пошлинъ, наложенныхъ на этѣ товары, съ прибытія первыхъ кораблей до отплытія послѣднихъ изъ нихъ, до 130 тысячъ рублей, или 260 тысячъ риксдалеровъ. Въ это число по договору слѣдуетъ половину уплатить риксдалерами, а другую хорошимъ золотомъ (червонцами); когда же хотѣли было вносить всѣ червонцами, Русскіе на согласились на то, по тому что они предпочитаютъ имъ риксдалеры. Все это, разумѣется, относится до товаровъ заграничныхъ. Главныя изъ этѣхъ товаровъ, привозимыхъ сюда,

суть: золото, шелкъ, сукна, саржа, золотые и серебряные предметы роскоши, и т. п., также кружева, золотыя нитки (канитель), индиго и другія краски. Говоря о пошлинахъ, которыми облагались товары, замѣтимъ здѣсь, что съ 1667 по 1699 годъ платили по 20 риксдалеровъ съ боченка вина, вмѣсто 5 риксдалеровъ, которые платятся только въ теченіи послѣднихъ 3-хъ лѣтъ. Однако жъ, и теперь еще платять по 36 риксдалеровъ съ боченка водки и 40 риксдалеровъ съ пипы Испанскаго вина, содержащей въ себѣ два боченка.

Изъ Россіи вывозять въ иностранныя земли поташъ, вайду, юфту, пеньку, сало, лосиную кожу и многіе другіе роды пушныхъ товаровъ, все произведенія страны. Мнѣ сказывали также, что въ рѣкахъ Колѣ, Варзухѣ (Warsigha), Ваймугѣ (Wusma) и Солѣ (Solia) находятся раковины, въ которыхъ есть достаточно и жемчугу. Есть такія, которыя стоятъ по 25 гульденовъ жемчужина, и вдвое болѣе этого, особливо въ окрестностяхъ Омфала (de plaets Omfasy).

Вотъ все, что я могъ замѣтить здѣсь, проводя оставшееся у меня время въ сообществѣ господъ Христофора Брантса и Ивана Лупа (Brants, Jean Lup), которые находили себѣ удовольствіе, обаявая меня. Во все это время мы забавлялись игрой, пляской, питьемъ и ѣдою, часто далеко за полночь. Г. Брантсъ немало предавался этѣмъ развлеченіямъ, будучи великимъ любителемъ музыки и превосходно играя на клавесинѣ.

Въ такомъ-то удовольствіи проводилъ я мое пребываніе въ этомъ городѣ.

ГЛАВА IV.

Отъѣздъ изъ Архангельска. Способъ путешествовать въ Россіи зимою. Описаніе Вологды и монастыря Троицы. Приѣздъ въ Москву.

Я выѣхалъ изъ Архангельска 21 Декабря, въ три часа по полудни, съ Г. Авраомомъ Кинзіусомъ (Kinsius), котораго сопровождали два солдата и который снабженъ былъ подводу (Podwo-

den), * т. е., приказаніемъ, чтобы ему давались лошади бесплатно; но ямщики все таки не приминули и при этомъ извлечь для себя малую толику. Г. Кинзіусъ имѣлъ 6 саней, къ которымъ я присоединилъ и свои сани, размѣстивши пожитки свои между пожитками Г. Брантса. Для подобныхъ поѣздокъ санями нужно запасаться въ Архангельскѣ; ибо ямщики доставляютъ однихъ только лошадей. Сани этъ дѣлаются такъ, что одинъ человекъ можетъ удобно улечься въ нихъ. Нужно имѣть также свою постель, шубы и добрыя одѣяла, чтобы защититься отъ сильнаго холода, Задокъ саней покрываютъ рогожей, а все остальное обиваютъ сукномъ, или кожей. Сверху сани покрываются мѣхомъ или кожей, подбитымъ сукномъ, или одной кожей, для защиты себя отъ дождя и снѣгу. Лежа на такой постели не чувствуешь ни малѣйшаго холода. Такимъ образомъ мы ѣхали день и ночь, запрягая въ каждую сани по парѣ лошадей, которыхъ перемѣняютъ черезъ 15 верстъ, конхъ пять полагается на одинъ часъ. Въ концѣ каждой версты у Русскихъ стоитъ знакъ съ надписью верстъ. Въ настоящее время верста содержитъ въ себѣ 100 сажень, а каждая сажень 3 аршина *Ar(siene)* или Голландскихъ локтя. При ѣздѣ изъ саней выходятъ въ день одинъ только разъ, для того, чтобы поѣсть. Миновавъ множество селеній, мы прибыли, 22-го числа, въ 3 часа по полудни, въ городъ Колмогоры (*Kolmogora*), отстоящій въ 50 верстахъ отъ Архангельска.

Городъ этотъ довольно великъ и лежитъ на юго-западъ отъ Двины, одной изъ величайшихъ и знатнѣйшихъ рѣкъ цѣлой Россіи. Рѣка эта имѣетъ источникъ свой въ южной части Вологодской области и, протекая довольно значительное пространство, принимаетъ въ себя множество другихъ рѣкъ и впадаетъ двумя рукавами въ Бѣлое Море, какъ было сказано уже прежде, нѣсколько ниже Архангельска. Такъ какъ Г. Кинзіусъ знакомъ былъ съ Архіепископомъ этого города, называемымъ по Русски Владыкой (*Vladika*), который есть духовная особая завѣдывающая Епископией, то мы пошли посѣтить его. Онъ весьма благосклонно принялъ насъ и угостилъ коричневою водкою, краснымъ Французскимъ виномъ и прекраснымъ пивомъ, напиткомъ обыкновеннымъ въ этой странѣ, какъ замѣчено нами выше. Онъ предложилъ такъ

* Подорожной. Прим. перев.

же намъ блюдо Египетскихъ финиковъ и другія освѣжающія лакомства. Это былъ человѣкъ лѣтъ 50, по имени Аванасій (Афанассу.)⁹ Онъ жилъ въ своемъ подворьѣ, довольно обширномъ и соединенномъ съ монастыремъ. Проведши весьма пріятно часа два времени въ разговорѣ съ нимъ, человѣкомъ умнымъ и любителемъ искусствъ, мы пошли съ нимъ внизъ, въ одинъ покой, наполненный оружіями. Между прочимъ здѣсь были двѣ небольшія мѣдныя пушки собственной его отливки, и двѣ желѣзные, захваченныя со Шведскихъ судовъ на рѣкѣ у Архангельска, о которыхъ говорено было выше. Когда мы готовы были уже удалиться и благодарили его за хорошій пріемъ, онъ велѣлъ проводить насъ въ нашу гостиницу пятерымъ духовнымъ лицамъ, изъ которыхъ одинъ несъ намъ пять хлѣбовъ, а остальные сушеную рыбу и другія съѣстные припасы. Мы выѣхали вновь въ дальнѣйшій путь, въ 10 часовъ вечера, на свѣжихъ лошадяхъ, которыхъ ночью впередъ получили съ большимъ трудомъ, во тому что не задолго передъ нами прослѣдовало много проезжихъ, также какъ и мы снабженныхъ подорожными, которые перазобрали большую часть лошадей, находившихся въ городѣ.

23-го числа была благопріятная погода, и мы проѣхали нѣсколько лѣсовъ, изобилующихъ ихтовыми деревьями двухъ родовъ, елью и сосной, изъ коихъ одиѣ простирали свои вѣтви вдоль всего ствола, другія имѣли ихъ только на вершинѣ. Попадались также ольховыя деревья и береза. Проѣхавъ 25 верстъ, прибыли мы въ деревню Ступино (Stoerena), далѣе 15 верстъ Ракула (Rakoela), еще 20 верстъ Устье (Cessie), 15 верстъ Прилука, гдѣ мы обѣдали, а черезъ 5 часовъ въ Николу (Nicola), отстоящую отъ прежняго на 18 верстъ. Оттуда 18 верстъ въ Калино (Kalie), а отъ него 19 верстъ въ Сійское (Saske): послѣднее, состоящее въ вѣдѣніи Архангельской области. Оттуда, 18-го числа, мы проѣхали въ Березникъ (Briesnick), въ странѣ Важской (Waeg), гдѣ мы взяли свѣжихъ лошадей и гдѣ нужно было нѣсколько разъ переѣзжать рѣку Вагу, откуда, проѣхавъ 30 в., прибыли въ Усть-Вагу (Oestwagen), гдѣ и подкрѣпили себя пищей и питьемъ. Въ этомъ

⁹ Первый Архіепископъ Холмогорскій и Важскій, посвященный 1682 года изъ Крестовыхъ Патріаршихъ Иеромонаховъ, скончавшійся Сентября 5-го, 1702 г. погребенъ Ноября 12-го въ Соборѣ. О. Б.

селеніи остановились мы 4 часа по полудни, поелъ чего продолжали нашъ путь. 24-го числа прѣхали мы въ деревню Кицко (Kietse), 19 в. оттуда, слѣдуя большею частью вдоль рѣки. Еще прослѣдовавъ 15 в., прибыли въ Воромину (Waermine) по полночи, а новыхъ 15 в. проѣхали Золотилово (Sollotielewa). 25 числа, слѣлавъ 20 в., мы прибыли въ Шенкурскъ (Schenkerske); главный городъ страны Важской, на рѣкѣ Вагѣ (Waeg). Оттуда двинулись мы далѣе, и черезъ 15 в. прѣхали въ Усть-Паденку (Uestradinka), деревню, названную по рѣкѣ Паденкѣ, при устьи которой она лежитъ. Тутъ мы поѣли, и тронулись далѣе къ Усть-Почи (Oestpoci), въ 15 в., деревню, такъ сказать, Почы-устью (Pocimont); ибо устье (Oest) по Русски наше mont (Нѣм. Mund). Течение рѣки, вдоль которой ѣхали мы, было 20 в. до Болтинской (Bolderske), куда прибыли въ самую полночь. 26-го слѣдали еще 20 в. и очутились въ Павловѣ (Paeylowa), а за тѣмъ чрезъ 30 в. въ Заозерьѣ (Soaserje), гдѣ поѣвши, пустились въ Низово (или Нижнее, (Niesovie), куда и прибыли черезъ 24 в., а оттуда черезъ 18 в. въ Вакомину (Wakomina). Между этѣми двумя деревнями мы проѣхали черезъ большое селеніе Верховажье (Virghowaesje), гдѣ одинъ разъ въ недѣлю бываетъ большой торгъ. Далѣе поѣхали мы въ Шиловичѣ (Szelowits), иначе называется Великой Дворъ (Velickoy dwor), въ 18 в. отъ прежняго; въ него прибыли мы въ полночь. Проѣхавъ еще 15 в., очутились мы, 27-го числа, въ Золотой (Soloti), оттуда направились въ Ергинку (Jegringa), въ 25 в., а потомъ 14 в. въ Ратчину (Ratina), далѣе 15 в. Самжена (Sensuma) на р. Самженѣ, а 28-го проѣхавъ еще 15 в., прибыли въ Филинское (Fielenska), за тѣмъ, переѣхали большой лѣсъ, Каменевъ (Komenaf), который въ ширину имѣетъ добрыхъ 20 верстъ, а черезъ 25 в. прѣхали въ Двиницу (Dwinitse), на рѣкѣ того же имени, гдѣ мы узнали, что недавно еще трое Русскихъ купцовъ, ѣхавшихъ тоже изъ Архангельска, были ограблены 26-ю человекѣми разбойниковъ, и что одинъ изъ этѣхъ грабителей снялъ съ главнаго изъ купцовъ, миѣ знакомаго, серебряный крестъ, который носятъ обыкновенно въ этой землѣ на груди, хотя товарищи грабителя отговаривали его отъ этого, по тому что крестъ вообще весьма уважается, негодяй этотъ, самъ имѣвшій на себѣ крестъ, снялъ его съ себей шеп и, надѣвъ на шею купца, сказалъ ему: «Ну, теперь мы братья съ тобою, помѣнявшись крестами!» Извѣстіе это встревожило было

ишь; впрочемъ, пораздумавъ хорошенько, мы все таки рѣшились продолжать наше путешествіе, не дожидаясь общества купцовъ, которые могли проѣзжать изъ Архангельска, и приготовить наше оружіе для защиты, въ случаѣ надобности. И такъ мы, проѣхавъ 25 в., прибыли, 29-го числа, безъ всякаго приключенія, въ Рабангу (Rabanga, Рабанское), на рѣкѣ Сухонѣ (Soegue), а оттуда, въ 3 часа по полудни, пріѣхали въ Вологду (Wologda). Городъ этотъ, какъ извѣстно, составляетъ украшеніе этой страны. Мы остановились у Г. Воутеръ Эвоутсъ де Јонгъ (Wouter Ewouts de Jongh), Голландскаго купца, котораго я зналъ еще въ Архангельскѣ и который принялъ насъ весьма почетно. На другой день я пошелъ прогуляться по городу, и видѣлъ главную церковь, называемую Соборомъ (Saboor), построенную тѣмъ же Итальянскимъ зодчимъ, который строилъ подобное зданіе въ Московскомъ Кремлѣ. Эта церковь была о 5 башняхъ, покрытыхъ жестью, которыя Русскіе называютъ главами (Glasa), т. е., головками церкви, и на каждой изъ нихъ водружено по большому кресту. Въ этомъ городѣ есть еще другія каменные церкви, числомъ 21, изъ которыхъ у большей части главы также покрыты жестью съ позолочеными крестами, что производитъ прекрасное впечатлѣніе, когда солнце играетъ на этѣхъ главахъ и крестахъ. Кромѣ того есть еще 43 деревянныхъ церкви, 3 мужскихъ монастыря и одинъ женскій, главнымъ украшеніемъ котораго есть каменная церковь, построенная посреди и окруженная деревянными кельями монахинь, въ особомъ мѣстѣ, въ которое ведутъ небольшія ворота. Обозрѣвши хорошенько этѣ зданія, я пошелъ пострѣтъ лавки и торжище, наполненное всякими товарами, и я замѣтилъ, что разные товары продаются въ особомъ мѣстѣ, отдѣльно, т. е., говядина, на прим., въ одномъ отдѣленіи, сѣно, лѣсъ, пушные товары, сало и проч. въ другихъ. Оттуда я прошелъ большими воротами въ другое зданіе, недоконченное еще, и которое начато было Царемъ Иваномъ Васильевичемъ, съ цѣлію сдѣлать изъ него крѣпость; но его не достроили по причинѣ страха, наведеннаго въ то время Татарами, которые заставили этого Князя удалиться изъ Москвы.¹⁰ За тѣмъ я пошелъ прогу-

¹⁰ Собственно Царь Иванъ Васильевичъ, бывши въ 1565 г. въ Вологдѣ, велѣлъ «рвы копать, свая готовить и мѣсто чистить подь городскія стѣны, и на

ляться вдоль рѣки Водогды протекающей черезъ городъ. Другая часть на западномъ берегу не такъ важна и называется Dofgesene (?), хотя эта часть одного и того же города, имѣющая, впрочемъ, особаго Градоначальника. Длина города составляетъ добрый часъ, ширина же около четверти часа, но мѣстами болѣе, или менѣе, немного. Это есть мѣсто, черезъ которое приходятъ всѣ товары, идущіе изъ Архангельска, для отправки за предѣлы этой страны. Въ настоящее время здѣсь находится три, или четыре, склада для товаровъ нашихъ Голландскихъ купцовъ. Городъ лежитъ подъ 59° 15' сѣверной широты, на восточномъ берегу рѣки, довольно широкой въ этомъ мѣстѣ.

Мы выѣхали далѣе отсюда 30 числа, въ 10 часовъ вечера, и на другой день, въ 6 часовъ утра, прибыли въ Грязовець (Greelnewits), сдѣлавши такимъ образомъ сорокъ верстъ. Мы приказали покормить здѣсь нашихъ лошадей, имѣвшихъ въ этомъ большую потребность, по тому что имъ предстояло сдѣлать еще 20 верстъ пути. Въ этотъ день проѣзжихъ собралось тутъ саней на 50, изъ которыхъ одни выѣхали изъ Архангельска прежде насъ, а другіе послѣ. Впрочемъ, мы не всѣ вмѣстѣ продолжали наше путешествіе: было только двадцать саней, отправлявшихся по Московскою дорогѣ. Сдѣлавъ столько же верстъ, мы прибыли, въ часъ по полудни, въ Обнорской Ямъ (Obnorskoj-jam), куда мы послали солдата, чтобы приготовить намъ свѣжихъ лошадей, которыя тотчасъ и были заложены. Такимъ образомъ ѣхали мы 30 в., и пріѣхали въ Телячее (Teleefsie), а еще черезъ 30 верстъ въ Ухорской Ямъ (Oegherskoj-jam), а 7 верстъ далѣе въ Даниловской (Danielofskoju, Даниловъ), прекрасное и большое мѣстечко, гдѣ ведется торговля и гдѣ находится большой конный заводъ, на которомъ, въ числѣ лошадей, есть болѣе 2000, принадлежащихъ Царю. Тутъ остались мы до 4 часовъ по полуночи, и прибыли, черезъ 23 в., въ Вокшеру (Wochschera, Вокшерской Ямъ), гдѣ засталъ насъ первый день 1702 года. Пустившись далѣе и проѣхавъ деревню Твєрово (Twerietsche, или Творино?), прибыли мы въ Ярославль (Jergslaww), одинъ изъ знатнѣйшихъ городовъ Россіи. Между сими горо-

другой годъ, 28 Апрѣля, заложилъ каменный городъ, и только въ 1571 году онъ удался въ Вологду, по причинѣ нашествія Крымскаго Хана, Демлетъ-Гирея, сжегшаго Москву. О. Б.

домъ и послѣднимъ селеніемъ протекаетъ рѣка Волга, которая въ этомъ мѣстѣ очень широка; мы переѣхали ее у самого города, а за тѣмъ и рѣку Которость (Kotris), протекающую также близъ города, съ юга, и впадающую на востокъ въ Волгу. Въ городѣ этомъ нашелъ я весьма много каменныхъ церквей, о которыхъ я буду еще говорить въ послѣдствіи, такъ какъ я всѣ ихъ снялъ на возвратномъ моемъ путешествіи. Переѣхавши Которость, мы вѣхали въ предмѣстье, называемое Трупино (Troepное), гдѣ и пробыли 4 часа, чтобы поѣсть и перемѣнить лошадей. Мы отправились, отсюда въ 10 часовъ, и такъ спѣшно ѣхали, что 2-го числа, въ 7 часовъ утра, прибыли въ деревню Николу (Nicola, Никольское), сдѣлавъ 55 верстъ, а черезъ 6 в. были уже въ Ростовѣ, который мы только проѣхали. Митрополитъ имѣетъ свое мѣстопробываніе въ этомъ городѣ, наполненномъ множествомъ каменныхъ церквей, которыя служатъ ему большимъ украшеніемъ. Городъ стоитъ на правомъ берегу озера того же имени, которое лежитъ на востокъ отъ мѣста, гдѣ мы проѣзжали городъ. Отсюда открывается много маленькыхъ деревень. Большая часть народонаселенія питается здѣсь чеснокомъ и лукомъ. Монастырь Царевича Петра (Peuter Zarewits), окруженный нѣсколькими домами, не далѣе какъ въ полчаса отсюда. " Мы пустились далѣе, и въ часъ по полудни пріѣхали въ Вашку (Waske), сдѣлавши такимъ образомъ 38 верстъ. Мы здѣсь обѣдали, а сдѣлавши 20 верстъ далѣе, пріѣхали въ Переславъ-Залѣскій (Pereslaw Soloeskoj); главный городъ области того же имени, плохой и расположенный на западъ на берегу Переславскаго моря или озера. Было 9 часовъ вечера, когда мы прибыли сюда, а въ полночь мы отправились уже далѣе. Сдѣлавъ 30 верстъ, 3-го числа, въ 6 часовъ утра, пріѣхали мы въ Тарбѣево (Tieriebergewa). Отсюда до Троицы (Trooitse) нужно безпрестанно спускаться и подниматься на небольшія горы на протяженіи 30 верстъ. Сюда пріѣхали мы въ часъ по полудни, и оставались 6 часовъ. Въ это время осморѣлъ я монастырь того же имени (Троицкой), мимо котораго проѣхали мы, подѣзжая къ селенію. Онъ окруженъ высокою прекрасной

" Теперь въ 3 верстахъ къ юго-западу отъ города. Онъ построенъ въ началѣ XIII столѣтія Ордынскимъ Царевичемъ Петромъ, который преставился 30-го Іюля, 1253 г., по имени ксого и называется. О. Б.

стѣной изъ камня, изъ котораго воздвигнуто и все зданіе монастыря. Углы стѣны, которая выведена четырехъугольникомъ, украшены прекрасными круглыми башнями, а между этѣми угольными есть и другія башни четырехъугольныя. Изъ послѣднихъ башенъ видны двѣ четырехъугольныя съ лицевой стороны монастыря, которыя лучше всѣхъ другихъ, и мимо нихъ-то проходить большая дорога. Монастырь этотъ отстоитъ въ доброй четверти часа отъ селенія, на правой сторонѣ, идучи въ Москву. Огнь имѣетъ спереди 3 воротъ; среднія ворота, черезъ которыя я рѣшился пройти, имѣютъ два свода, подъ которыми находится небольшая сторожка, занятая солдатами, которые были также и у наружныхъ воротъ. Пройдя въ этѣ ворота, видишь посреди главную церковь, отдѣльно стоящую отъ прочихъ зданій. Палаты Его Царскаго Величества, великолѣпныя и Царскія снаружи, находятся по правую сторону, и ходъ въ нихъ идетъ двумя различными лѣстницами; передовая сторона этѣхъ палатъ чрезвычайно обширна. Они имѣютъ нѣсколько ярусовъ, но внутренность ихъ не соответствуетъ наружной красотѣ. Трапезная иноковъ, другое большое зданіе, стоитъ противъ палатъ и видомъ похожа на оныя. Всѣ окна украшены маленькими колонками, и камни расписаны различными красками. Церковь, о которой мы сейчасъ сказали, находится между этѣми двумя зданіями. Есть еще здѣсь 4 другія значительныя церкви и 5 меньшаго объема. Монастырь этотъ съ виду походитъ на крѣпость, и Архимандритъ или Настоятель его составляетъ въ немъ высшую власть. Въ немъ обыкновенно бываетъ отъ 200 до 300 иноковъ, изъ коихъ двое, трое, сопровождали меня повсюду съ большою вѣжливостью, желая удовлетворить моему любопытству. Монастырь этотъ обладаетъ огромными доходами, извлекаемыми изъ 36 тысячъ крестьянъ, подвластныхъ ему; отъ погребенія многихъ знатныхъ господъ, также имѣющихъ здѣсь и свои могилы или склепы, отъ служенія обѣденъ по умершимъ, и отъ другихъ подобныхъ вещей.

Самое селеніе довольно обширно въ длину и наполнено, съ правой стороны, кузницами, со стойлами для ковки лошадей. Пустившись отсюда, чрезъ 30 верстъ достигли мы деревни Братовщины (Bratoffiena), гдѣ осмотрѣли наши товары и наложили на нихъ печати, которыя снимаются только въ таможнѣ въ Москвѣ. Пробывши тутъ нужное время, мы, въ 3 часа по полуночи, отпра-

вились далѣе, и цѣлыхъ 30 верстѣ должны были сдѣлать, прежде нежели достигли Москвы. Въ Москву наконецъ пріѣхали мы въ 8 часовъ утра 4-го числа, и направились въ Нѣмецкую Слободу (Duitsche Slabode), т. е., въ часть города, преимущественно назначенную для жительства Нѣмцевъ, гдѣ находится большая часть ихъ купцовъ. Впрочемъ, нѣкоторые изъ нихъ живутъ и въ самомъ городѣ Москвѣ. Прежде всего я отправился къ Г. Вилему Гуртсену (Willem Gurtzen), на котораго мнѣ указалъ упомянутый выше Г. Брантсъ: онъ жилъ именно въ этой Слободѣ, и также только этого вечера пріѣхалъ изъ Архангельска въ свое обыкновенное жилище. На другой же день Царь посѣтилъ его, въ сопровожденіи множества придворныхъ господъ, въ 8-ми саняхъ, изъ коихъ сани Его Величества были наименѣе украшены. Посѣщеніе Царя продолжалось цѣлыхъ два часа, и здѣсь-то въ первый разъ я имѣлъ хорошій случай увидѣть этого великаго Государя.

ГЛАВА V.

Сочинитель допускается въ присутствіе Его Царскаго Величества. Водосвятіе. Потѣшныя огни въ Москвѣ.

Съ 1649-го Цари Московскіе завели обычай посѣщать знатнѣйшихъ изъ своихъ друзей, какъ иностранцевъ по происхожденію, такъ и Русскихъ Господъ, живущихъ въ Москвѣ и въ Нѣмецкой Слободѣ, не задолго до праздника Крещенія, при чемъ посѣщаемые обязаны угощать гостей, что называется славить (slawaeien). Царей въ это время сопровождаютъ Князья и прочіе Вельможи, ихъ любимцы. Это въ текущемъ 1702 году началось 3-го Генваря по старому численію. Первый выгѣздъ свой сдѣлалъ Царь къ Г. Брантсу, къ которому пріѣхало такимъ образомъ, въ 9 часовъ утра, до 300 человекъ, въ саняхъ и верхами. Столы были тамъ накрыты впередъ въ самомъ лучшемъ порядкѣ, и сначала разносили множество лакомствъ, за тѣмъ холодныя, а потомъ, на переѣзду, и горячія яства. Веселились тамъ какъ нельзя лучше, и напитоковъ не пощадили. Его Величество удалился въ 2 часа, отправившись оттуда, со всѣмъ своимъ обществомъ, въ домъ Г-на

Лупса (Lups), гдѣ его также угощали, а потомъ и къ нѣкоторымъ другимъ Господамъ. За тѣмъ пустились отдыхать по домамъ, нарочно для того приготовленнымъ. На другой день Государь поѣхалъ также Г-на Резидента Гульста (Hulst), побывавъ въ нѣкоторыхъ другихъ мѣстахъ. Этотъ Господинъ почтилъ и меня приглашеніемъ къ себѣ, поговоривъ прежде обо мнѣ съ Его Величествомъ, по хорошему отзыву высокопочтеннаго Г-на Николая Витсена (Witsen), Бургомистра и Совѣтника города Амстердама. Меня помѣстили въ особомъ покоѣ, въ которомъ могъ бы я предстать предъ Государя. Случай привелъ Князя Трубецкаго (Тгоебetsкооу) въ этотъ покой, и онъ хотя не зналъ меня, но, видя во мнѣ иностранца, спросилъ меня по Итальянски, понимаю ли я Итальянскій языкъ? Я отвѣчалъ ему, что понимаю, чѣмъ онъ, казалось, былъ очень доволенъ и порядочно долго разговаривалъ со мною объ этой странѣ, равно какъ и о многихъ другихъ, въ которыхъ онъ бывалъ также, какъ и я. За тѣмъ онъ отошелъ отъ меня, и доложилъ обо всемъ разговорѣ нашемъ Его Величеству, который тотчасъ пожаловалъ со всѣмъ своимъ обществомъ въ то мѣсто, гдѣ находился я. Такъ какъ я не ожидалъ его такъ скоро, то и былъ нѣсколько смущенъ; но вскорѣ оправаясь, я привѣтствовалъ его съ глубочайшимъ почтеніемъ. Государь, казалось, удивился и спросилъ меня по Голландски: «Hoe weet gy wie ik ben? en hoe komt gy my te kennen?» т. е., «По чему признаете вы, кто я? и по чѣмъ вы меня знаете?» Я отвѣчалъ, что видѣлъ изображение Его Величества въ Лондонѣ, у кавалера Годфреда Кнеллера (Godfrey Kneller), и что оно очень сильно вѣзалось въ мою память. Такъ какъ онъ, казалось, остался доволенъ такимъ отвѣтомъ, то я присовокупилъ, что, кромѣ того, я уже имѣлъ счастье видѣть Его Величество выѣзжавшимъ изъ дворца, когда онъ отправлялся къ Г-ну Брантсу, чѣмъ онъ, по видимому, еще довольнѣе былъ, и спросилъ меня: «Изъ какого я города, кто мои родители, живы ли они еще, есть ли у меня братья и сестры?» По отвѣтѣ моемъ на все это, Его Величество предложилъ мнѣ нѣсколько вопросовъ о первомъ моемъ путешествіи, спросилъ въ которомъ году я предпринималъ оное, сколько времени употребилъ на него, какимъ образомъ совершалъ я это путешествіе, и какъ возвратился изъ онаго? За тѣмъ онъ спрашивалъ меня въ особенности объ Египтѣ, о рѣкѣ Нилѣ, также о городѣ Каирѣ, его величинѣ, какъ онъ построенъ, въ какомъ со-

стояніи находятся части, отдѣленные отъ древняго Каира; объ Александріи и о многихъ другихъ мѣстахъ, присовокупивъ при этомъ, что ему не безызвѣстно о томъ, что есть другая мѣстность, называемая Александретта. Я отвѣчалъ, что эта послѣдняя мѣстность служила пристанью для Алеппо, сообщивъ ему, въ какомъ разстояніи находится она отъ него. Всѣ эти распросы. Государь сдѣлалъ на Голландскомъ языкѣ, и желалъ, чтобы я продолжалъ говорить на этомъ языкѣ, сказавъ, что онъ меня очень хорошо понимаетъ. И это оказалось дѣйствительная правда, по тому что онъ передалъ сопровождавшимъ его Русскимъ Вельможамъ все, что я говорилъ ему, съ такою точностію, которая удивила Резидента и прочихъ Господъ Голландцевъ. За тѣмъ онъ приказалъ мнѣ поговорить съ упомянутымъ выше Княземъ Трубецкимъ по Итальянски, понимавшимъ этотъ языкъ довольно хорошо, а самъ потомъ отошелъ отъ меня со своими. Пробывши у Г. Резидента добрыхъ три часа съ особеннымъ удовольствіемъ, Царь уѣхалъ съ своими особами, чтобы сдѣлать еще нѣсколько другихъ посѣщеній въ Слободѣ; ибо это былъ послѣдній вечеръ для того; праздникъ Водосвятія, долженъ былъ справляться завтрашній день, т. е., въ Воскресенье, и на слѣдующій за тѣмъ день, Понедѣльникъ, 6-го Генваря по старому лѣтосчисленію. Въ этотъ самый день прибылъ сынъ Фельдмаршала Бориса Петровича Шереметева (Seremetof), и донесъ Его Царскому Величеству, который былъ въ церкви, пріятную новость о разбитіи Русскими Шведовъ въ Ливоніи, въ 5, или 6-ти, часахъ отъ города Дерпта (Deript). Онъ доложилъ Царю, что Шведовъ легло въ этомъ сраженіи 4000 человекъ, и что взято нѣсколько сотъ плѣнныхъ, въ числѣ коихъ находилось много и Офицеровъ. Этотъ сынъ Шереметева самъ былъ въ этомъ сраженіи и, посланный своимъ отцомъ для точнѣйшаго донесенія о всѣхъ подробностяхъ битвы Его Величеству, изложилъ это донесеніе такимъ живымъ образомъ, что произвелъ всеобщую радость. ¹² Праздникъ, о которомъ я выше упомянулъ, совершается

¹² Сраженіе это выиграно Генералъ-Фельдмаршаломъ Борисомъ Петровичемъ Шереметевымъ 1-го Генваря, 1702 г., начавшись еще 30-го Декабря; происходило оно при деревнѣ Эррестферъ, гдѣ Генералъ Шинпенбахъ, имѣя 7 тысячъ подъ ружьемъ, былъ разбитъ на голову; Русскихъ было одной тысячею только больше Шведовъ. Что до сына Шереметева, то это былъ

передъ появленіемъ Иисуса Христа, и я былъ самовидцемъ этого торжества.

Въ столичномъ городѣ Москвѣ, на рѣкѣ Яузѣ (Jousa), подлѣ самой стѣны Кремля, во льду сдѣлана была четырехугольная прорубь, каждая сторона которой была въ 13-ть футовъ, а всего, слѣдовательно, въ окружности прорубь эта имѣла 52 фута. Прорубь эта по окраинамъ своимъ обведена была чрезвычайно красивой деревянной постройкой, имѣвшей въ каждомъ углу такую же колонну, которую поддерживалъ родъ карниза, надъ которымъ видны были четыре филенки (дощечки), расписанныя дугами; въ каждомъ углу этой постройки имѣлось изображеніе одного изъ 4-хъ Евангелистовъ, а на верху два полусвода, посреди которыхъ водруженъ былъ большой крестъ. Сказанныя филенки, расписанныя изнутри, изображали Апостоловъ и другихъ Святыхъ. Самую красивую часть этой постройки, на востокѣ рѣки, составляло изображеніе Крещенія Господа нашего во Иордани Іоанномъ Крестителемъ, съ предстоящими по правую руку четырьмя Ангелами, безъ всякихъ другихъ изображеній. Каждая же изъ наружныхъ филенокъ имѣла на себѣ изображенія Ангельскихъ головокъ съ крыльями, три внизу и двѣ сверху. На западной сторонѣ воды въ проруби сдѣланы были 4 ступеньки, на концѣ одной изъ коихъ прикрѣплена ступенька довольно значительнаго вѣсу, для того, чтобы можно было сойти внизъ къ водѣ. Патріархъ, или духовное лицо, совершавшее этотъ обрядъ, сошелъ по этѣмъ ступенькамъ къ самой водѣ, которая въ этомъ мѣстѣ была глубиною въ 8-мь футовъ. На полу разостланы были большіе красные покровы, обнесенные четверугольною огородкой, имѣвшей въ ширину отъ одного угла къ другому по 45 шаговъ, а во всѣхъ кругомъ 180 шаговъ. Кромѣ этой были еще двѣ другія огородки, устроенныя въ родѣ перилъ, на разстояніи 4-хъ шаговъ одна отъ другой, вы-

старшій сынъ Бориса Петровича, Михайло Борисовичъ, род. 1672 г., участвовалъ въ битвахъ своего отца и почти всегда въ передовомъ отрядѣ; 1706 г. онъ Полковникъ, 1711 Генералъ-Маіоръ, и тогда же, вмѣстѣ съ Шафиромъ, велъ договоръ съ Турками 12-го Іюля, остался съ нимъ заложникомъ въ станѣ Визиря до исполненія условій, а въ 1712 г. посаженъ Султаномъ въ семибашенную крѣпость, откуда освобожденъ лишь въ Іюлѣ 1713; скончался на пути въ Петербургъ, въ Кіевѣ, въ концѣ Сентября 1714 г., гдѣ и погребенъ. О. Б.

шиною въ 4 фута и также покрытыя красными покровами. На краяхъ самой воды или проруби съ западной стороны воздвигнуты были три деревянныхъ алтаря, изящно убранные, покрытыя тоже изящными красными покровами. Четыре двери открывали входъ въ это зданіе, по одной съ каждой стороны, и главная дверь была къ югу отъ Кремля. Онѣ были также расписаны, но не такъ искусно, и представляли изображенія священныхъ предметовъ. Обозрѣвши все это хорошенько, я взшелъ на пригорокъ, находившійся около Кремля, между двумя воротами, именно по близости воротъ, называющихся Тайницкими (Тауницке) или Тайными, черезъ которыя должнъ былъ проходить крестный ходъ. Онъ началъ приближаться въ 11 часовъ, вышедъ изъ церкви Соборной (Saboor), т. е., изъ мѣста собранія Святыхъ, главнѣйшей изъ Московскихъ церквей въ Кремлѣ. Весь этотъ ходъ состоялъ единственно изъ духовенства, за исключеніемъ только нѣсколькихъ человѣкъ изъ мирянъ, въ свѣтскихъ платьяхъ, которые шли впереди и несли хоругви, укрѣпленныя на длинныхъ древкахъ. Духовенство все одѣто было въ свое церковное облаченіе, которое было великолѣпно. Священники низшаго чина и монахи, въ числѣ 200 человѣкъ, шли впереди, предшествуемые множествомъ ибвчихъ и мальчиковъ, принадлежавшихъ къ хору, одѣтыхъ въ свѣтское платье, и каждый держалъ въ рукахъ книгу. По правую и лѣвую руку вооруженные солдаты и скороходы, имѣвшіе только трости, которыми они разчищали мѣсто, открывая путь шествію и сохраняя хорошій порядокъ. Послѣ сказанныхъ Священниковъ шли тѣ, которые облечены были въ Епископскія одежды, человѣкъ до 300. Первые 12 человѣкъ изъ нихъ были Митрополиты или Кардиналы, облаченные въ одежду, называемую обыкновенно саккосъ (Sackosse). За тѣмъ шли четыре Архіепископа, три Епископа и множество Архимандритовъ или монастырскихъ Настоятелей. Когда сихъ послѣднихъ прошло около 200, то появилось все то, что разные Священники несли въ ходѣ, а именно: большое древко съ фонаремъ, представляющимъ свѣтъ Слова Божія, въ честь образовъ, или для приданія имъ блеска; далѣе два позолоченныхъ херувима, называемые по Русски репидами (Lepiedi), тоже на двухъ древкахъ. За тѣмъ два креста; поясной образъ Иисуса Христа, почти въ натуральную величину; за нимъ чрезвычайно большая книга (Евангеліе?); наконецъ 20 золотыхъ и серебряныхъ

шапокъ, богато усыпанныхъ драгоценными камнями и несомыхъ каждая особымъ человѣкомъ. По окончаніи хода, главнѣйшіе участники въ оной изъ духовенства, надѣли сказанныя шапки. Шапка Митрополита была вся золотая, украшенная жемчугомъ и драгоценными камнями. Шапки эти называютъ митрами (Mietge), и они составляютъ головное покрывіе высокаго духовенства. Митрополитъ, занимавшій мѣсто Патріарха,¹³ шелъ тотчасъ за большой книгой (Евангеліемъ), держа въ рукахъ большой золотой крестъ, усыпанный драгоценными камнями, и касаясь отъ времени до времени челомъ до этого креста, при чемъ Священники постоянно поддерживали его подъ руки съ обѣихъ сторонъ. Прибывъ въ такомъ порядкѣ на берегъ рѣки и закончивъ обрядъ, продолжавшійся добрые полчаса, Митрополитъ приблизился къ водѣ и погрузилъ троекратно въ оную крестъ, произнося, подобно тому, какъ дѣлаетъ это обыкновенно Патріархъ, слѣдующія слова: «Спаси, Господи, люди Твоя, и благослови достояніе Твое!» (Spaci Gospodi ludi twoya, i blagoslowi dostoania twoya). За тѣмъ всѣ возвратились въ Кремль: но 200 Священниковъ, которые шли впереди крестнаго хода, не возвратились въ томъ же порядкѣ, а разсыпались почти всѣ въ разныя стороны. Тѣ же, которые облечены были въ торжественныя священнослужительскія ризы, продолжали обратное свое шествіе въ добромъ порядкѣ. Между прочимъ я замѣтилъ, что два человѣка, довольно плохо одѣтые, несли чанъ или котелъ, который я не могъ хорошенько разглядѣть, покрытый холстомъ. За этой посудиною точно такимъ же образомъ несли другую такую же, съ оловянной чашей, наполненной водою, которую, какъ освященную (святую воду), несли во дворецъ для того, чтобы окропить ею покой и образа. Только что крестный ходъ вошелъ въ Кремль, тотчасъ же отнесены были туда и всѣ тѣ предметы, которыя употреблялись при водосвятіи, и я видѣлъ при этомъ, какъ одинъ Русскій, окунувъ большую метлу въ воду, началъ ею кропить окружающихъ его зрителей, которые, по видимому, не очень-то были довольны такимъ кропле-

¹³ Стефанъ Яворскій, по кончинѣ Патріарха Адріана (по счету 10-го и по слѣдствію) Октября 15-го, 1700 года, Администраторъ, Бюститель, Викарій и Экзархъ Московскаго Патріаршаго Престола, а по установленіи Св. Синода, 25-го Января, 1721 г., Президентъ сего, р. 1688 г., скон. въ Нолбрѣ 1722 г. О. Б.

ніемъ. Миѣ казалось даже, что такое дѣйствіе его было въ родѣ забавы. Описанный обрядъ, продолжавшійся до 2-хъ часовъ по полудни, привлекъ чрезвычайно огромную толпу народа, которую стоитъ посмотреть, и она представляла довольно пріятное зрѣлище на рѣкѣ. Такъ какъ Кремль стоитъ на нѣкоторой возвышенности, то отъ него виды были тысячи народа, мужчинъ и женщинъ, толпившихся до самыхъ стѣнъ и въ стѣнахъ его. Когда мы, возвращаясь назадъ, пришли къ Кремлевскимъ воротамъ, то встрѣтили тамъ такую давку, что насилу выбрались изъ оной. Такимъ образомъ любопытство наше обошлось намъ довольно дорого, не говоря уже о томъ, что было опасно оставаться на холодномъ снѣгу такое продолжительное время.

Праздникъ этотъ въ старину отправляли съ гораздо большею торжественностію, по тому что Ихъ Царскія Величества и всѣ знатные Вельможи Государства присутствовали на немъ. Но нынѣ Царствующій Государь сдѣлалъ въ этомъ, равно какъ и во всѣхъ другихъ дѣлахъ, большія перемѣны. Подробнѣе объ этомъ скажемъ еще ниже.

9-го числа начало таять, даже пошелъ дождь, и вообще сдѣлалась такая оттепель, какой не бывало уже многіе годы.

11-го Генваря праздновали великую радость по случаю побѣды, одержанной надъ Шведами оружіемъ Его Величества, о которой упомянуто было выше. Были потѣшные огни, близъ Кремля, посреди базара или рынка, который довольно низменъ и довольно широкъ; въ срединѣ находились потѣшные огни, простираясь отъ одного конца площади до другого. Подлѣ Кремля сдѣланы были изъ досокъ большіе хоромы, съ стеклянными окнами, въ которыхъ Его Величество угощалъ знатнѣйшихъ придворныхъ сановниковъ своихъ, иностранныхъ Посланниковъ, находившихся въ это время въ Москвѣ, и между другими Датскаго Посла и Резидента Голландскаго, разныхъ Офицеровъ и нѣкоторыхъ нашихъ иноземныхъ купцовъ. Чтобы придать тѣни этѣмъ хоромамъ и украсить ихъ, впереди поразставили въ три ряда молодыя деревья. Обѣдъ начался въ два часа по полудни, а около 6 часовъ вечера зажгли потѣшные огни, продолжавшіеся до 9-ти часовъ. Изображеніе поставлено было на 3-хъ огромныхъ деревянныхъ станкахъ, весьма высокыхъ, и на нихъ установлено множество фигуръ, прибитыхъ гвоздями къ доскамъ и расписанныхъ темною краскою. Ри-

сунокъ этого потѣшнаго огненнаго увеселенія былъ вновь изобрѣтенный, совсѣмъ непохожій на всѣ тѣ, которые я до сихъ поръ видѣлъ. По срединѣ, съ правой стороны, было изображено Времѧ, вдвое болѣе натурального росту человѣка; въ правой рукѣ оно держало пѣсочные часы, а въ лѣвой пальмовую вѣтвь, которую также держала и Фортуна, изображенная съ другой стороны, съ слѣдующею надписью на Русскомъ языкѣ: «Напредъ поблагодаримъ Бogy!» На лѣвой сторонѣ, къ ложѣ Его Величества, представлено было изображеніе бобра, грызущаго древесный пень, съ надписью: «Грызя постоянно, онъ искоренитъ пены!» На 3-мъ станкѣ, опять съ другой стороны, представленъ еще древесный стволъ, изъ котораго выходитъ молодая вѣтвь, а подлѣ этого изображенія совершенно спокойное море и надъ нимъ полусолнце, которое, будучи освѣщено, казалось красноватымъ, и было съ слѣдующею надписью: «Надежда возраждается.» Между этѣми станками устроены были малые четырехугольные потѣшные огни, постоянно горѣвшіе и также съ надписями. Второй изъ нихъ, около котораго я случайно находился и который первый былъ зажженъ Его Царскимъ Величествомъ, представлялъ четырехугольный крестъ. Третій изображалъ виноградную лозу, а четвертый клѣтку съ птицей, съ различными надписями. Такъ какъ этѣ послѣдніе были всѣ освѣщены, подобно какъ это бываетъ въ нашихъ Нидерландахъ, то видно было все, что они изображали. Кромѣ того, посреди этой площади представленъ былъ огромный Нептунъ, сидящій на дельфинѣ, и около него множество разныхъ родовъ потѣшныхъ огней на землѣ, окруженныхъ колышками съ ракетами, которыя производили прекрасное зрѣлище, частію рассыпаясь золотымъ дождемъ, частію взлетая вверхъ яркими искрами. Когда настало время зажигать потѣшные огни, многіе духовные и другіе Господа вышли изъ упомянутыхъ хоромовъ, сопровождалъ Его Царское Величество, и стали подъ крытое мѣсто (навѣсъ), устроенное посреди всѣхъ поименованныхъ приготовленій, для совершенія тамъ нѣкоторыхъ обрядностей. Надъ входомъ въ это крытое мѣсто, украшенное множествомъ разныхъ знаменъ, помѣщена была воинская стража. Не возможно было бы перечестъ несмѣтное множество народа, собравшагося на это зрѣлище со всѣхъ сторонъ. Сестра Царя, со множествомъ Боярынь, помѣстилась для того, чтобъ поглядѣть на все, въ одной башнѣ, въ концѣ

этой площади. Другая значительнѣйшая башня, бывшая тамъ, освѣщена была огнями съ верху до низу; большіе столы съ потѣшными огнями, о которыхъ я говорилъ выше, горѣли сыпавшимся съ нихъ огнемъ, каждый болѣе четверти часа. Въ то же время раздавались и пушечные выстрѣлы, которые были и передъ обѣдомъ. Когда потѣшные огни сгорѣли, столы накрыли вторично; но тогда я возвратился въ Слободу, гдѣ услышалъ еще 90 пушечныхъ выстрѣловъ въ 10 часовъ, а потомъ еще нѣсколько выстрѣловъ и позднѣе. " Самымъ необычайнымъ въ этомъ случаѣ и при подобномъ стеченіи народа показалось мнѣ то, что не произошло никакого безпорядка, благодаря тому, что со всѣхъ сторонъ разставлены были солдаты и стража. Только предъ самымъ окончаніемъ этого собранія, вскорѣ за полночь, нѣсколько Французскихъ Офицеровъ, поспорившихъ о чемъ-то между собою, обнажили шпаги и наделали шуму подлѣ хоромовъ Его Царскаго Величества. Для отвращенія подобныхъ случаевъ на будущее время, черезъ нѣсколько дней выставили въ Нѣмецкой Слободѣ, близъ Голландской церкви, столбъ, на которомъ привязанъ былъ топоръ и шпага, съ 3-мя объявленіями, на Русскомъ, Латинскомъ и Верхне-Нѣмецкомъ языкахъ, воспреещающими всякому, подъ смертною казною, обнажать шпагу и биться на поединкѣ.

ГЛАВА VI.

Ужасная казнь въ Москвѣ. Великолѣпная свадьба одного любимца Его Царскаго Величества. Сочинитель допущенъ въ присутствіе Царицы.

9-го числа этого мѣсяца совершали страшную казнь въ Москвѣ надъ 50-лѣтнею женщиной, убившей своего мужа, которую присудили зарыть живою въ землю по самыя плечи. Я люблю

¹⁴ По нашимъ свѣдѣніямъ празднество это было 10-го Генваря, «при троекатной стрѣльбѣ изъ ста десяти пушекъ. Утощеніе происходило, по словамъ однихъ, на большой площади при Кремлѣ, въ домѣ, къ тому построеномъ,» а по другимъ «на Красной площади, гдѣ, для такой радости, сдѣланы были Государевы деревянныя хоромы, при чемъ нарядная огненная потѣха.» За эту побѣду надъ Шведами, первую по значенію своему, побѣдитель произведенъ въ Фельдмаршалы и сдѣланъ кавалеромъ Св. Апостола Андрея.» О. Б.

пытствовалъ взглянуть на нее, и нашелъ ее на половину закопанной, и она показалась мнѣ очень еще свѣжею и пріятной наружности. Она была повязана вокругъ головы и шешъ бѣлымъ полотенцемъ, которое она, впрочемъ, попросила развязать, по тому что оно очень давило ее. Ее стерегли трое, или четверо, солдатъ, которымъ приказано не дозволить давать ей ни ѣсть, ни пить, что могло бы продлить жизнь ея. Но дозволено было бросать въ яму, въ которой она была зарыта, нѣсколько копѣекъ (коруккес) или штиверовъ, за которыя она и благодарила наклоненіемъ головы. Деньги этъ употребляютъ обыкновенно на покупку восковыхъ свѣчей, которыя и зажигаютъ передъ образами тѣхъ Святыхъ, къ которымъ вызываютъ осужденные, частію же на покупку гроба. Не знаю, берутъ ли себѣ иногда часть изъ нихъ приставленные сторожа за то, чтобъ тайкомъ дать осужденнымъ поѣсть; ибо многіе довольно долго проживаютъ въ такомъ состояніи. Но видѣнная мною женщина умерла на другой же день послѣ того, какъ я ее видѣлъ. Въ тотъ же день сожгли живымъ одного мужчину, преступленіе котораго мнѣ было не извѣстно. Позднѣе я пространнѣе расскажу о правосудіи въ этомъ Государствѣ; въ настоящее же время буду продолжать мое повѣствованіе по порядку времени.

26-го числа праздновали свадьбу извѣстнаго любимца Царскаго Fielael Prienewitz Souskie, Московскаго дворянина, съ Maria Surjovena Schorkofskaja, сестрою Князя Fedder Surewits Schorkofskaja, также любимцемъ Его Величества, какъ и женихъ.¹⁵ Князь этотъ пригласилъ на свадебное пиршество свое всѣхъ главныхъ Бояръ и Боярынь придворныхъ, Иностранныхъ Посланниковъ и большую часть нашихъ и иноземныхъ купцовъ съ ихъ женами. Всѣмъ приглашеннымъ гостямъ данъ былъ приказъ быть на свадьбѣ въ старинной одеждѣ

¹⁵ Souskie, кажется Шаинскій, а Schorkofskaja едва ли Шаховская и Шаховской, потому что въ «Россійской родословной книгѣ» Кн. П. В. Долгорукаго (Спб. 1833—1837) между Князьями Шаховскими нѣтъ Князя Федора Юрьевича, при томъ еще любимца Петра I, наравнѣ съ Филатомъ, хотя и упоминается Княжна Марья Ивановна (р. 1698, у. 1727), бывшая за Иц. Кал. Мухановымъ. Извѣстно что имя Князей Шуйскихъ, съ кончиной въ 1638 г. Князя Ивана Ивановича, младшаго брата Царя Василя Ивановича, совсѣмъ пресѣлось въ Россіи, а сохранилось только въ Польшѣ, съ переселеніемъ въ Литву Князя Ивана Дмитріевича Шуйскаго-Губки въ XVI столѣтіи. Происшествіе это рассказывается, какъ затѣянное извѣстнымъ шутомъ Петра I-го, Балакиревымъ, по желанію Государя, чтобы отучить Бояръ отъ ихъ старинныхъ привычекъ. О. Б.

этой страны болѣе, или менѣе, богатой, по установленному на этотъ случай правилу. Свадьба самая праздновалась въ Нѣмецкой Слободѣ, въ домѣ Генерала Лефорта (la Fort), недавно умершаго, Это было громадное каменное зданіе въ Итальянскомъ вкусѣ, въ которое нужно было всходить по лѣстницѣ съ правой и лѣвой стороны, по причинѣ большого протяженія самаго зданія. Въ немъ были великолѣпныя комнаты и прекраснѣйшая зала, покрытая богатыми обоями, въ которой собственно и праздновалась свадьба. Для умноженія великолѣпія было принесено заблаговременно множество серебряныхъ сосудовъ, которые и выставлены для зрѣнія на приличномъ имъ мѣстѣ. Такъ, стояли два громадные леопарда, на шейной цѣпи, съ распростертыми лапами, опиравшіеся на щиты съ гербомъ, и все это было сдѣлано изъ литаго серебра. Потомъ большой серебряный глобусъ, лежащій на плечахъ атласа изъ того же металла, и сверхъ того множество большихъ кружекъ и другой серебряной посуды, часть которой взята была изъ Царской казны. Мѣсто сбора приглашенныхъ на свадьбу, долженствовавшихъ составлять поѣздъ, было назначено въ городѣ, близъ Кремля, въ двухъ большихъ домахъ, стоявшихъ другъ противъ друга. Царь и приглашенные собрались сюда рано утромъ, мужчины въ одномъ домѣ, а женщины въ другомъ. Отсюда двинулись въ 10 часовъ, чтобы направиться къ Кремлю, у котораго я и помѣстился, чтобы получше разсмотрѣть поѣздъ, который казался тѣмъ еще прекраснѣе, что и погода была отличная. Царь впереди всѣхъ ѣхалъ на величавомъ черномъ конѣ. Платье на немъ было изъ золотой парчи, самой великолѣпной; верхній кафтанъ испещренъ былъ множествомъ узоровъ различнаго цвѣта, а на головѣ у него была высокая красная шапка, на ногахъ же желтые сапоги. Конь его въ богатѣйшей упряжи, покрытъ былъ прекраснымъ золотымъ чапракомъ, а на переднихъ ногахъ его блестяли серебряныя кольца шириною въ 4 пальца. Величавый видъ Государя, чрезвычайно красиво сидѣвшаго на лошади, составлялъ немалое украшеніе всего зрѣлища: всадникъ по истинѣ былъ вполне Царственный. По лѣвую руку его находился Господинъ Александръ Даниловичъ Меншиковъ (Alexander Danielewits die Mensikof), одѣтый также въ платье изъ золотой парчи, на отличномъ же конѣ, богато убранномъ и имѣвшемъ на переднихъ ногахъ, какъ у Царскаго коня, серебряныя кольца. Главнѣйшіе Князья (Kneesen) слѣдовали за тѣмъ по два

въ рядъ, смотря по достоинству, всѣ верхами на лошадяхъ и одинаково одѣтые, числомъ 24 пары. Доѣхавши такимъ порядкомъ до дворца, Его Величество пріостановился, чтобъ подождать другихъ отставшихъ, и здѣсь, стоя на одномъ мѣстѣ четверть часа, онъ заставлялъ выдѣлывать своего коня разные прыжки. Остановился Царь такимъ образомъ у воротъ Ewarits или Кремлевскаго дворца (Hofroort), гдѣ находились его покои, и въ верху надъ ними помѣщались въ открытомъ мѣстѣ: Государыня, сестра Его Величества, Царица или Императрица (Szarietze of Keizerin), и три маленькихъ Княжны, ея дочери отъ покойнаго послѣдняго Царя, брата нынѣшняго Царя. Когда Царь проѣзжалъ этѣ ворота, Княжны привѣтствовали его низкимъ поклономъ, и Государь отвѣчалъ имъ тѣмъ же. За тѣмъ, когда и всѣ упомянутые выше знатные чины также проѣхали, по два въ рядъ, видно было, что несли нѣсколько факеловъ, окруженныхъ великимъ числомъ пѣшей прислуги. За ними ѣхали всѣ значительныя лица, по два же въ рядъ, всего 60 паръ, одѣтые также, какъ и впереди ихъ проѣхавшіе. За этѣми слѣдовали гости (Goosten), нашъ Резидентъ и иностранные купцы, которыхъ платье и шапки совершенно отличались отъ прочихъ. У всѣхъ у нихъ, впрочемъ, были желтые сапоги, но шапочки низкія и простыя, все не такія великолѣпныя, какъ у всѣхъ другихъ. Ихъ было 17 паръ, а во всемъ поѣздѣ было такимъ образомъ 204 чело-вѣка, большею частію богато разодѣтыхъ. У большей части лошадей были серебряныя удила, а у нѣкоторыхъ и серебряныя, шириною въ два пальца, или около того, и довольно толстыя цѣпи, которыя висѣли отъ маковки головы до узды и привязаны были къ лукѣ сѣдла; цѣпи этѣ издавали довольно пріятный звонъ. Были, впрочемъ, цѣпи и изъ бѣлаго листоваго желѣза. За всѣмъ этѣмъ ѣхало пять саней, изъ которыхъ въ первыхъ трехъ сидѣли три доктора Нѣмца, а въ остальныхъ двухъ самые старинные купцы изъ нашей земли. За тѣмъ слѣдовала большая повозка покрытая краснымъ сукномъ и назначенная для двухъ Царицъ (Императрицъ): такъ Русскіе именуютъ тѣхъ Боярынь, которыхъ Его Царское Величество назначаетъ для присутствованія въ этомъ обрядѣ, какъ женъ Государства, и такое названіе принимаютъ онѣ, какъ скоро вступаютъ въ эту должность. Первая изъ этѣхъ Боярынь, супруга Князя Ѳедора Юрьевича Ромодановскаго (Fudder Seug-

sewits Romodanoski), который правилъ Москвою въ отсутствіе Его Величества, ¹⁴ на лицо не находилась, по случаю болѣзни, такъ что другая Боярыня, супруга Ивановича Бутурлина (Ivanawits Bouterglien), ¹⁵ одна должна была отправлять свою обязанность. На головѣ у нея была маленькая изъ бѣлаго поярка шапочка, въ формѣ сахарной головы (конусообразная), съ небольшимъ околышемъ, и съ нею, въпереди кареты сидѣли двѣ почетныя Госпожи. Карету везли 12 бѣлыхъ лошадей и вокругъ нея шло множество прислужниковъ, одѣтыхъ въ красныя платья. За этой каретой слѣдовали еще другія 25 каретъ, поменьше, но одинаково убранныя съ первыми, и каждую изъ нихъ везли 2 бѣлыя лошади; въ одной изъ этѣхъ малыхъ каретъ сидѣла невѣста, а въ остальныхъ Русскія Госпожи. Между этѣми каретами ѣхали обыкновенныя санки, влекомыя клячей, къ хвосту коей онѣ были привязаны, а въ санкахъ сидѣлъ маленькій человѣчекъ, такой же невзрачной наружности, какъ его лошадка и санки, одѣтый по Жидовски. Я подозрѣвалъ, что везли этого человѣчка такимъ образомъ, какъ бы въ родѣ наказанія за какуюнибудь провинность его, за которую онъ долженъ былъ представлять изъ себя такую особу; и я не ошибся, какъ подтвердили мнѣ то многіе люди, знавшіе этого человѣка и сообщившіе мнѣ, что то былъ дѣйствительно Жидъ, только принявшій Христіанскую Вѣру. За тѣмъ ѣхали еще семь другихъ

¹⁴ Извѣстный Князь-Кесарь, Начальникъ Преображенскаго Приказа, Генерал-лессимусъ потѣшнаго иррегулярнаго войска, въ коемъ Петръ считался только Бомбардиромъ, величавшій его Величествомъ и отдававшій ему военныя почести; ему-то поручено было слѣдствіе надъ стрѣльцами и надзоръ за Софією, и проч. Умеръ въ глубокой старости 1717 г., Сентября 17. Онъ придерживался старинныхъ обычаевъ, и по тому ходилъ въ Русскомъ платьѣ. О. Б.

¹⁵ Иванъ Ивановичъ, сынъ Ближняго Стольника, и самъ такой же Стольникъ, служилъ потомъ въ потѣшныхъ, участвовалъ въ Азовскомъ походѣ 1696 г., Генераль-Маіоръ 1700, попалъ въ плѣнъ подъ Нарвою, въ которомъ находился до 1710 г., развѣненъ на Шведскаго Генерала Мардеселла, 1711 г. защищалъ границы Русскія отъ Татаръ и разорилъ Запорожскую Сечь у р. Каменки, сражался въ 1712 въ Финляндіи, 1716 въ Мекленбургѣ былъ съ Государемъ въ Голландіи и Франціи, въ 1721 полный Генералъ; участвовалъ въ возведеніи на престолъ Екатерины I, а при Петрѣ II сосланъ въ деревню, съ лишеніемъ чиновъ и всѣхъ отличій, гдѣ и скончался (въ селѣ Крутцахъ Владим. Губ.) 31 Декабря, 1738 г., на 78 г., а погребенъ въ городѣ Александровѣ, въ Успенскомъ дѣвичьемъ монастырѣ, въ 2-хъ верстахъ отъ Крутець. О. Б.

саней, наполненныхъ дѣвцами изъ соотечественницъ моихъ, а да-
лѣе еще нѣсколько пустыхъ каретъ, которыя и замыкали собою
поѣздъ. Такимъ образомъ поѣздъ этотъ проѣхалъ черезъ Кремль
и часть города до церкви Богоявленія (Bogojastenja), гдѣ совер-
шался обрядъ вѣнчанія въ присутствіи Царя и множества особъ
этого блестящаго собранія. Удовлетворивъ свое любопытство, я
отправился въ мою гостиницу подкрѣпить себя пищею, а потомъ
пошелъ въ хорошее мѣстечко въ Слободѣ, чтобы опять уви-
дѣть поѣзжанъ тамъ, гдѣ должна была играть свадьба. Все
общество прибыло туда только въ 3 часа послѣ полудня въ коли-
чествѣ 500 челоукъ, мужчинъ и женщинъ, которые размѣстились
въ разныхъ покояхъ, такъ что мужчины и женщины не могли ви-
дѣть другъ друга. Княжна, сестра Его Величества, и Царица съ
своими тремя молодыми Княжнами, помѣстились за особымъ сто-
ломъ съ нѣсколькими придворными госпожами. Новобрачная за
другимъ столомъ съ другими госпожами; а та, которая представляла
Царицу (Императрицу), сидѣла одна, на возвышенномъ помѣщеніи,
огороженномъ рѣшеткою. Остальныя госпожи, какъ Русскія, такъ
и иностранныя, были въ другой комнатѣ; музыканты же помѣ-
щены были на такомъ мѣстѣ, откуда всѣ могли ихъ хорошо слы-
шать. Послѣ обѣда, чисто Царскаго, продолжавшагося весело
нѣсколько часовъ, новобрачныхъ повели въ ихъ спальню, въ нѣ-
сколькихъ шагахъ отъ дома, на берегу Яузы. Это былъ неболь-
шой деревянный домъ, нарочно выстроенный, въ одномъ концѣ
коего поставили постель совершенно простую. Большая часть об-
щества разъѣхалась между 10-ю и 12 часами, но оставшіеся въ
Слободѣ почивали по разнымъ домамъ, на воротахъ которыхъ
было написано мѣломъ, кто гдѣ долженъ остаться. Они были на-
рочно приготовлены по приказанію Его Царскаго Величества, для
того, чтобы Русскіе легче могли на завтра явиться къ мѣсту, гдѣ
оставались новобрачные, а оттуда отправиться въ гости въ домъ
Генераль-Маіора Менезія (Menesius), гдѣ вдова его живетъ и въ
настоящее время. Боярыня, представлявшая Царицу (Императрицу),
и ночевала въ этомъ огромномъ каменномъ зданіи, по Царски устроен-
номъ и находящемся на большой улицѣ Слободы, а новобрачная
явилась туда на другой день рано утромъ. Его Величество также
прибылъ сюда въ 10 часовъ, но безъ сопровожденія иностранцами.
Пробывши здѣсь часть времени, онъ поѣхалъ въ надлежащемъ

порядкѣ къ дому Г-на Лупа (Lup), который ожидалъ его у воротъ, вмѣстѣ съ нѣсколькими нашими (Голландскими) купцами. Государь приостановился немного, съ сопровождавшими его, не сходя съ лошади, и Г-нъ Лупъ угощалъ Его Величество здѣсь разными напитками (сладкими водками).

Не хочу обойти здѣсь молчаніемъ одно обстоятельство, которое порядкомъ насмѣшило всѣхъ. Женихъ ѣхалъ верхомъ на превосходномъ жеребцѣ, а другой господинъ ѣхалъ на кобылицѣ, ни въ чемъ по красотѣ не уступавшей жеребцу. Оба животныя были въ яру и приготовлены уже къ случкѣ, и жеребецъ не замедлилъ покрыть кобылицу. Всадникъ, ѣхавшій на кобылицѣ, проворно и ловко соскочилъ съ нея, а женихъ не потерялъ даже своего стремени. Случай этой произвелъ общій и громкій смѣхъ. Шутку эту хотѣли было продѣлать еще при выходѣ изъ дому, но тогда это не удалось.

Вскорѣ за тѣмъ увидѣлъ я Царевича,¹⁸ верхомъ на лошади, въ сопровожденіи множества Боярскихъ дѣтей, а стреминной прислужникъ велъ подъ уздцы лошадь его. За нимъ слѣдовала карета новобрачной, какъ сказано выше, парой, а за этой большая карета въ 12 лошадей, въ которой сидѣла Боярыня, представлявшая Царицу (Императрицу); потомъ слѣдовало множество другихъ каретъ, наполненныхъ Русскими господами. Когда приѣхали къ дому, въ которомъ праздновалась свадьба, и въ которой я постарался пробраться другой дорогой, Его Величество вошелъ въ домъ, а за нимъ слѣдовала молодая, которая, впрочемъ, прошла въ другое зданіе отдѣльнаго помѣщенія, на лѣво, гдѣ жилъ нѣкогда Генералъ Лефорть, вдова коего тамъ еще находилась. Большая карета приостановилась, чтобы осторожнѣй проѣхать, по тому что она, по высотѣ своей, съ трудомъ проходила въ ворота, да не могла поворотить и назадъ, по чрезвычайной узкости улицы. Во время такой остановки молодой Царевичъ сошелъ съ лошади и сталъ у кареты, гдѣ и оставался до тѣхъ поръ, пока карета не прошла наконецъ въ ворота, при чемъ верхъ кареты зацѣпился за арку воротъ и остался на ней. Послѣ этого Царевичъ прошелъ черезъ

¹⁸ Конечно, Алексѣй Петровичъ, род. 19-го Февраля, 1690 г., отнюдь же не сынъ Кесаря Ромодановскаго, Князь Иванъ Ѳедоровичъ, которой еще при жизни отца своего назывался «Государь Цесаревичъ и Великій Князь», а по смерти

дворъ въ домъ, а названная Царица (Императрица) вышла изъ кареты и вошла въ домъ по лѣстницѣ съ правой стороны. Иностранные гости и жены ихъ отправились за ней туда же. Здѣсь оставались всѣ такъ же долго, какъ и передъ тѣмъ, пока это второе собраніе не кончилось. Но послѣдній день, т. е., третій, рѣшено было праздновать въ Нѣмецкихъ платьяхъ, и всѣ одѣлись въ этѣ платья, кромѣ нѣсколькихъ Русскихъ Боярынь, оставшихся въ своихъ платьяхъ. И въ этотъ день еще разъ отправились всѣ къ новобрачнымъ, но уже не съ общимъ поѣздомъ, а порознь. За столомъ мужчины и женщины сидѣли вмѣстѣ, какъ это водится у насъ, и послѣ пира плясали и прыгали, для удовольствія Его Величества и всѣхъ гостей. Такимъ образомъ окончилось это свадебное торжество почти за полночь, на описаніе котораго, полагаю, читатель гнѣваться не будетъ, по причинѣ особенностей онаго.

2-го Февраля, въ Воскресенье, послѣ полудня, въ 3 часа, привезли на саняхъ часть Шведскихъ плѣнныхъ, о которыхъ говорено было выше.¹⁹ 4-го числа пріѣхали за мной, чтобы представить меня Его Величеству, который находился въ это время во дворцѣ Князя Александра Даниловича Меншикова, его главнаго любимца. Дворецъ этотъ назывался Семеновскимъ (Semeunoskie), по имени села, находившагося въ получасѣ отъ Слободы. Я засталъ Его Величество занытымъ испытаніемъ нѣсколькихъ пожарныхъ огнегасительныхъ трубъ, вновь привезенныхъ изъ Голландіи, которыя оказались хорошими. Увидя меня, Государь подозвалъ меня къ себѣ и повелъ въ комнаты: «*Gy hebt veel in de werrelt gezien. Maer of gy oit hebt gezien, dat ik u verteonen zal, weet ik niet*» (Вы многое видѣли, сказалъ онъ мнѣ, но сомнѣваюсь, чтобы вы когда ни будь видѣли подобное тому, что вамъ сей часъ покажутъ). Онъ велѣлъ, въ слѣдъ за тѣмъ, одному бѣдняку Русскому, котораго нарочно привели сюда, по его приказанію, распахнуть свое платье. Я содрогнулся при видѣ этого несчастнаго. Взглянувъ на его тѣло, я увидѣлъ у него, по-

его, возведенный въ 1718 г. Петромъ I-мъ тоже въ Князя-Кесаря, пользовался одинакими почестями съ почестями отца, именуясь также «Величествомъ», я во всемъ слѣдовалъ правиламъ послѣдняго; 1725 года Д. Т. Софѣиникъ и Кавалеръ Андреевскій; 1727 Генераль-Губернаторъ Москвы, 1729 вышелъ въ отставку, а въ 1730, Марта 9-го, скончался. О. Б.

¹⁹ Всего 133 человекъ, размѣщенные въ Нѣмецкой Слободѣ. О. Б.

выше пупа, на три пальца справа опухоль, похожую на кишку, длиной почти въ руку и шириной въ 4 пальца, въ которую выходила вонь вся принимаемая имъ пища; и этотъ бѣдный страдалецъ прожилъ уже 9 лѣтъ въ такомъ положеніи. Несчастье это произошло отъ удара ножомъ, который до того раздражилъ и повредилъ части обычнаго нищеводнаго прохода, что никакія лѣкарства не излѣчили поврежденія. Это былъ мущина 25 лѣтъ. Я откровенно сознался, что не видалъ никогда ничего подобнаго, но прибавилъ, что я также зналъ одного человѣка, у котораго испражненія совершались ртомъ, чему Государь, въ свою очередь, немало удивился. За тѣмъ, онъ велѣлъ подавить нѣсколько рану несчастнаго для того, чтобы получше ознакомить меня со свойствомъ болѣзни, и вся пища выходила оттуда въ половину переваренная. Поговоривъ со мною часа съ два, Его Величество, приказавшій во все это время угощать меня разными напитками, оставилъ меня, и Князь Александръ подошелъ ко мнѣ. Онъ сказалъ мнѣ, что Царь, узнавъ, что я искусенъ въ живописи, пожелалъ, чтобы я снялъ портреты съ трехъ юныхъ малыхъ Княженъ, дочерей брата его, Царя Ивана Алексѣевича, царствовавшего вмѣстѣ съ нимъ до кончины своей, послѣдовавшей 29-го Генваря, 1696 года. Это собственно и было главнымъ поводомъ, прибавилъ онъ, для чего я приглашаюсь теперь ко Двору. Я съ удовольствіемъ принялъ такую честь, и отправился съ сямъ вельможей къ Царицѣ, матери ихъ, въ одинъ потѣшный дворецъ Его Величества, называемый Измайловымъ (Ismeilhoff), лежащій въ одной часѣ отъ Москвы, съ намѣреніемъ прежде увидѣть Княженъ, чѣмъ начать уже мою работу. Когда я приблизился къ Царицѣ, она спросила меня: знаю ли я по Русски, на что Князь Александръ отвѣтилъ за меня отрицательно и нѣсколько времени продолжалъ разговаривать съ нею. Потомъ Царица приказала наполнить небольшую чарку водкой, которую она и поднесла собственноручно Князю, и Князь выпивъ, отдалъ чарку одной изъ находившихся здѣсь придворныхъ дѣвицъ, которая снова наполнила чарку, и Царица точно такимъ же образомъ подала и мнѣ, и я, въ свой чередъ, опорожнилъ ее. Она попочтивала также насъ и по рюмкѣ виномъ, что сдѣлали и три молодыя Княжны. За тѣмъ налить былъ большой стаканъ пива, который Царица, опять собственноручно, подала Князю Александру, и этотъ, отпивши немного, отдалъ стаканъ при-

дворной дѣвицѣ. Тоже повторилось и со мною, и я только поднесъ стаканъ ко рту, по тому что при дворѣ этомъ считаютъ неприличнымъ выпивать до дна послѣднѣ подносимый стаканъ пива. Послѣ этого я переговорилъ на счетъ портретовъ съ Княземъ Александромъ, который довольно хорошо понималъ по Голландски, и когда мы уже собрались уходить, Царица и три ея дочери Княжны, дали намъ поцѣловать правыя свои руки. Это самая великая честь, какую только можно получить здѣсь.

Спустя нѣсколько дней играли свадьбу нѣкоторыхъ особъ изъ Царскаго двора во дворцѣ Князя Александра. Его Величество присутствовалъ на свадьбѣ, вмѣстѣ съ Княземъ-Кесаремъ, дядей своимъ ²⁰ (Szaersen Prins, oom zuner Majesteit) и со множествомъ придворныхъ Вельможъ и Боярынь, также со многими купцами Англійскими и Голландскими и Нѣмецкими дѣвицами. Столъ, имѣвшій видъ лошадиной подковы, накрытъ былъ въ большой залѣ. Его Величество и Русскіе господа занимали одну половину стола, а госпожи другую. Князь-Кесарь, Князь Александръ, также Англійскіе и Голландскіе купцы, помѣстились за круглымъ столомъ, посреди залы, и за этѣмъ столомъ помѣстился и я. Послѣ великолѣпнаго обѣда, когда столы были убраны, танцовали весело Польскій. Превосходная музыка помѣщена была въ сторонѣ, откуда слышна была очень явственно.

Въ ту же ночь Князь Александръ отправился на нѣсколько дней въ деревню, гдѣ у него были какія-то дѣла. 11-го числа Г. Павелъ Гейнсъ (Pauwel Heins), Датскій Посланникъ, также уѣхалъ по дѣламъ въ свое отечество, съ намѣреніемъ возвратиться весною опять въ Москву, гдѣ онъ оставилъ на это время свою супругу. 5-го Марта я имѣлъ честь обѣдать съ Его Величествомъ въ Преображенскомъ (Probrozensko), обыкновенномъ мѣстѣ жительства этого Государя. Послѣ обѣда онъ повелъ меня въ палаты Царицы,

²⁰ Князь-Кесарь Ѳвдоръ Юрьевичъ былъ женатъ на родной сестрѣ Царицы Парасковьи Ѳедоровны Салтыковой, супруги Царя Ивана Алексѣевича. Петръ I-й величалъ его «дѣдушкой» въ письмахъ своихъ; на приѣздѣ, къ Апраксину, въ 1713 году писалъ: «Съ дѣдушкой нашимъ, какъ съ чортомъ, возжуся, а не знаю, что дѣлать. Богъ знаетъ, какой человекъ!» Онъ, какъ и Бутурлинъ, отличался въ особенности правдивостью и неподкупностью, за что Петръ обоихъ такъ и жаловалъ и сносилъ, особливо отъ перваго, чрезвычайно крутаго и жесткаго нрава, многія непріятности. О. Б.

желая взглянуть на портреты Княженъ, мною уже начатые, и тамъ онъ довольно долго разговаривалъ съ Царицею о моихъ путешествіяхъ. 11-го числа онъ посѣтилъ, вмѣстѣ съ нѣкоторыми изъ своихъ Вельможъ, Г-на Брантса, и тамъ осматривалъ въ моей комнатѣ изображенія, сдѣланныя мною въ Архангельскѣ, которыми онъ, казалось, былъ очень доволенъ. Разговаривая о разныхъ предметахъ, Государь повелѣлъ рѣчь о нѣсколькихъ пушкахъ, имѣвшихъ, какъ полагали, гербы или клейма Генуезской Республики, изображавшія, какъ и пушки Венеціанскія, льва съ простертою переднею лапою, положенною на книгѣ. Правда, что, такъ какъ пушки тѣ были очень древни и гербы на нихъ уже весьма изгладились, то и трудно было разобрать, дѣйствительно ли было тамъ изображеніе льва. Государь, желая разъяснить это сомнительное обстоятельство, рѣшилъ тотчасъ же отправиться осмотрѣть пушки, и согласились всѣмъ обществомъ собраться для этого во дворцѣ Князя Александра. Когда Его Величество прибылъ туда въ назначенное время, то Князь Александръ сдѣлалъ отъ себя подарокъ всѣмъ, находившимся тогда у него, большею частію изъ иноземныхъ купцовъ, которыхъ онъ особенно уважалъ, именно каждому, далъ по золотой медали, на которой было изображеніе Его Величества, съ лавровымъ вѣнкомъ на головѣ и вокругъ съ Русскою надписью: «Петръ Алексѣевичъ, Великій Царь всея Россіи» (Peter Alexewits, Groot Czaer van geheel Ruslant). На обратной сторонѣ изображены были два орла, съ обозначеніемъ дня мѣсяца, 1702 года, Февраля 1-го.

Послѣ великолѣпнѣйшаго угощенія здѣсь, отправились всѣ въ Преображенскій дворецъ, который считается какъ бы обычнымъ мѣстомъ пребыванія Капитана, такъ какъ Его Величество не принималъ еще до сихъ поръ на себя болѣе высокаго чина. Дворецъ этотъ былъ на разстояніи одного добраго получаса отъ города и очень близко отъ дворца Князя Александра. Тутъ же находился и арсеналъ полка гвардейцевъ Его Величества. Въ этомъ-то арсеналѣ и осматривали мы тѣ три пушки, о которыхъ выше сказано, и оказалось, что левъ на нихъ видѣнъ еще достаточно ясно, хотя и довольно уже испорченъ. Пушки этѣ довольно коротки и сдѣланы были на подобіе мортиръ. Я рѣшительно не могъ дознаться, какимъ это образомъ, въ давно минувшія времена, пушки этѣ попали въ руки Русскихъ.

ГЛАВА VII.

Великолѣпныя празднества, данныя Его Величествомъ въ Москвѣ большому обществу господъ и госпожъ, на коихъ находился и сочинитель. Особенности въ отношеніи Царицы. Его Величество потѣшается на Москвѣ рѣкѣ. Праздноване Пасхи Русскими. Отъѣздъ его Величества въ Архангельскъ.

Пока мы занимались разсматриваніемъ сказанныхъ пушекъ, приготовили уже все необходимое для поѣздки въ имѣніе Князя Александра, называемое Алексѣевскимъ (Alexsejeskie) и находящееся близъ Леоновскаго (Lenuenefskie), въ 12-ти верстахъ отъ Москвы, гдѣ у этого Князя была дача на рѣкѣ Яузѣ. Это прекраснѣйшее мѣстечко, гдѣ устроены были удивительныя садки, наполненныя отборною рыбой. Но лучше всего для меня показались тамъ громадныя конюшни, хотя онѣ были деревянныя, также какъ и самый домъ. Въ конюшняхъ этѣхъ было болѣе 50-ти лошадей превосходной красоты. На дачѣ мы нашли уже нѣсколькихъ Нѣмецкихъ дѣвицъ, которыхъ Его Величество пригласилъ туда, для устройства тамъ нѣсколькихъ пріятныхъ пирушекъ. Мужчинъ было всего 10 человекъ, нашъ Резидентъ, трое Англичанъ, а остальные Голландцы, не считая нѣсколькихъ Русскихъ Вельможъ, женщинъ же всѣхъ было 13, въ томъ числѣ и молодая Русская дѣвица; сестра, Князя Александра. Намъ великолѣпно принимали тамъ и угощали вечеромъ различными кушаньями, мясными и рыбными. Накрыто было два стола въ огромной залѣ, одинъ длинный столъ, за которымъ помѣстился Его Величество съ разными господами, а супротивъ женское общество, и другой круглый столъ, посреди залы, за которымъ кушали Англичане и большая часть Нѣмцевъ, или скорѣе Голландцевъ. Послѣ ужина каждый отправился въ назначенный для него покой. Русскіе въ одной половинѣ, и женщины въ другой; иностранцы только остались вмѣстѣ еще нѣсколько часовъ и веселились. На слѣдующій день былъ другой пиръ, подобный вчерашнему, а для возбужденія веселія расположена была музыка въ одной сторонѣ зала изъ скрыпокъ, басовъ, трубъ, трубокъ, гобоевъ, флейтъ и проч., какъ въ

нашихъ странахъ. Когда убрали столы по окончаніи обѣда, весело танцовали Польской, и Его Величество былъ очень веселъ, поощрялъ всѣхъ къ веселію и шуткамъ, не забывая и вина. Ночью разошлись отдохнуть для того, чтобы опять повеселиться завтрашній день, который также прошелъ во всякаго рода удовольствіяхъ и забавахъ, но такъ, что я никого не видѣлъ слишкомъ обремененнаго отъ напитковъ, и за тѣмъ всѣ отправились по своимъ домамъ.

Въ это время я получилъ дозволеніе взять къ себѣ на домъ портреты молодыхъ Княженъ, нарисованныхъ мною въ ростъ, для окончанія. Царь приказывалъ мнѣ нѣсколько разъ кончить ихъ поскорѣе, по тому что онъ долженъ былъ отослать куда-то этѣ портреты, но куда именно, я не зналъ. Я исполнилъ это приказаніе съ возможной поспѣшностью, представивъ Княженъ въ Нѣмецкихъ платьяхъ, въ которыхъ онѣ обыкновенно являлись въ общество, но прическу я далъ имъ античную, что было предложено на мое усмотрѣніе.

Перехожу теперь къ изображенію Царицы или Императрицы, Прасковьи Феодоровны (Praskowya Feodorowna). Она была довольно дородна, что, впрочемъ, ни сколько не безобразило ее, по тому что она имѣла очень стройный станъ. Можно даже сказать, что она была красива, добродушна отъ природы и обращенія чрезвычайно привлекательнаго. Ей около 30 лѣтъ. По всему этому ее очень уважаетъ Его Величество Царевичъ Алексѣй Петровичъ (Alexey Petrowitz), часто посѣщаетъ ее и трехъ молодыхъ Княженъ, дочерей ея, изъ коихъ старшая, Екатерина Ивановна (Katharina Iwanoffna) 12-ти лѣтъ, вторая Анна Ивановна (Anna Iwanoffna) 10, и младшая, Прасковья Ивановна (Praskowya Iwanoffna), 8-ми лѣтъ. Всѣ онѣ прекрасно сложены. Средняя блѣкура, имѣетъ цвѣтъ лица чрезвычайно нѣжный и бѣлый, остальные двѣ—красивыя смуглянки. Младшая отличалась особенною природною живостью, а всѣ три вообще обходительностью и привѣтливостью очаровательною. Любезности, которыя оказывали мнѣ при этомъ Дворѣ, въ продолженіи всего времени, когда я работалъ тамъ портреты, были необыкновенны. Каждое утро меня непремѣнно угощали разными напитками и другими осѣбжительными, часто также оставляли и обѣдать, при чемъ всегда подавалась и говядина и рыба, не смотря на то, что это было въ Великій

Постъ: внимательность, которой я изумлялся. Въ продолженіи дня подавалось мнѣ вдоволь вино и пиво. Однимъ словомъ, я не думаю, чтобы на свѣтѣ былъ другой такой Дворъ, какъ этотъ, въ которомъ бы съ частнымъ человѣкомъ обращались съ такою благосклонностью, о которой на всю жизнь мою сохраню я глубокую признательность. Ободренный такою внимательностью, я принялъ смѣлость поднести Его Величеству, въ Преображенскомъ дворцѣ, по книгѣ моихъ путешествій, нарочно для того мною переплетенныхъ, лѣтя себя надеждой, которая и оправдалась, что Государь этотъ благосклонно приметъ мое приношеніе.

29-го Марта онъ катался на шапюкѣ по Москвѣ рѣкѣ, противъ теченія, за три, или четыре, версты отъ моста, что у Кремля. За тѣмъ онъ спустился по ней, уже благопріятствуемый теченіемъ, съ большою быстротою, за три, или 4, версты, по сторону того же моста, къ которому онъ потомъ опять возвратился. Князь Александръ ожидалъ его здѣсь, вмѣстѣ съ нѣсколькими Англійскими и Голландскими купцами, которыхъ онъ опять угощалъ по желанію мяснымъ и рыбнымъ кушаньемъ, не взирая на Великій Постъ, доставивъ каждому изъ нихъ полную свободу то, или другое, употреблять по выбору. Но самъ Государь, равно какъ и сопровождавшіе его, кушали только одно мясное.

Мѣсяць Апрѣль начался такою рѣзкою теплотою, что ледъ и свѣгъ быстро исчезли. Рѣка, отъ такой внезапной перемѣны, продолжавшейся сутки, поднялась такъ высоко, какъ не запомнятъ и старожилы. Мельницы на Яузѣ всѣ были весьма попорчены; рыбные пруды и низменные мѣста позади домовъ на далекое пространство были залиты водою, равно какъ и улицы затоплены, что обыкновенно случается здѣсь весною, когда таютъ свѣга. Нѣмецкая Слобода затоплена была до того, что грязь доходила тутъ по брюхо лошадямъ. Царь, узнавши объ этомъ, приказалъ очистить Слободу и взять мѣры для отвращенія такой грязи и нечистоты.

5-го Апрѣля, утромъ около 6 часовъ, загорѣлся въ Нѣмецкой Слободѣ домъ одного изъ нашихъ соотечественниковъ. Царь тотчасъ же явился самъ на пожаръ, и лично давалъ надлежащія распоряженія для прекращенія огня, какъ это Его Величество дѣлаетъ и всегда въ подобныхъ случаяхъ. Въ Москвѣ есть особая

стража, наблюдающая во всё часы ночи и поднимающая тревогу немедленно, какъ только произойдетъ подобное несчастье.

Въ этотъ же день отправлялся праздникъ Пасхи, къ великому удовольствію Русскихъ, сколько по причинѣ желаннаго времени Воскресенія Іисуса Христа, столько же и ради окончанія Великаго Поста. Въ ночь передъ Пасхой, а также весь первый и второй день, по всей Москвѣ звонятъ въ колокола не переставая. Встрѣчался Русскіе дарить другъ друга пасхальными яйцами, что продолжается и въ теченіе 14 слѣдующихъ дней. Обычай этотъ одинаково соблюдается знатными и простолюдинами, старыми и малыми, которые взаимно одаряютъ одинъ другого яйцами, для чего постоянно носятъ ихъ при себѣ. На улицахъ и путяхъ видятъ лавки съ крашеными и вареными яйцами. Наиболѣе употребительный цвѣтъ, въ который окрашиваютъ эти яйца, цвѣтъ голубой сливы, но есть и зеленыя, даже бѣлыя, весьма хорошо окрашенныя краской; наконецъ есть и расписанныя очень искусно яйца, стоящія отъ 2 до 3 риксдалеровъ каждое. На многихъ дѣлается надпись: «Христосъ воскрес!» (Christos woschrest). Знатные люди запасаютъ множество такихъ крашенныхъ яицъ, которые и раздаютъ посѣщающимъ ихъ на праздникахъ, при чемъ цѣлуются съ приходившими въ уста, говоря: «Христосъ воскрес!» На что тѣ отвѣчаютъ: «Во истину воскрес!» (Wo istino woschrest). Простой народъ христосуется описаннымъ образомъ и на улицѣ, и никто не отказывается отъ такого христосованія, какого бы пола, или званія, онъ ни былъ, будутъ ли то мужчины, или женщины. Прислуга также не пропускаетъ случая и приноситъ также яйцо въ покои своимъ хозяевамъ, за что и получаетъ отъ этихъ послѣднихъ подарокъ, называемый праздничное или праздникъ (praesnik). Мнѣ также принесли 12, или 14, такихъ яицъ, весьма чисто окрашенныхъ женщинами. Въ старину такія взаимныя одаренія пасхальными яйцами считались дѣломъ важнымъ, но съ нѣкотораго времени это очень измѣнилось, какъ и все остальное. Впрочемъ, Русскіе вельможи и иноземные купцы поздравляютъ еще пасхальными яйцами нынѣ царствующаго Государя, и получаютъ въ замѣгъ подобныя яйца изъ его собственныхъ рукъ; но вообще это уже теперь какъ-то не въ большомъ употребленіи.

9-го числа Царь опять потѣшался катаньемъ на Москвѣ рѣкѣ. Гребцы на шлюпкѣ Его Величества, равно какъ и Княжны,

сестры его, одѣты были въ бѣлыя рубахи, по Голландски, съ оборками напередѣ. Всѣ иностранные купцы на канунѣ еще получили приказаніе заготовить къ плаванію по двѣ рубахи отъ каждаго купца. На каждой шлюпкѣ было по двѣ небольшія мачты, для того, чтобы можно было плыть на парусахъ, въ случаѣ если вѣтеръ будетъ благопріятный. Плаваніе должно было начаться на Москвѣ рѣкѣ отъ увеселительнаго дома Генераль-Фельд-маршала Бориса Петровича Шереметева (Bories Petrowits Seremetof), лежащаго на этой рѣкѣ, недалеко отъ города Москвы, на-супротивъ прекрасной дачи Его Величества, называемой Воробьевы горы (Worobjowe dorog).²¹ Генераль этотъ въ предшествовавшій день угощалъ тамъ въ своемъ домѣ Его Величество и все его общество. Оно состояло изъ Царевича, сестры Его Величества, сопровождаемой тремя, или 4-мя, Русскими Боярынями, изъ множества знатныхъ господъ, придворныхъ и другихъ, также изъ нашего Резидента, нѣсколькихъ иностранныхъ купцовъ и изъ 15, или 16, Нѣмецкихъ господъ. Всѣ шлюпки стояли наготовѣ передъ сказаннымъ увеселительнымъ домомъ, числомъ около сорока, и въ каждой отъ 10 до 12 гребцовъ. Когда Царь сѣлъ въ свою шлюпку и все общество также размѣстилось, тронулись плыть, и поплыли съ необыкновенной быстротой, проплыли мостъ и направились въ Коломенское (Kolomeusko), большой увеселительный дворецъ Его Величества, стоящій отъ Москвы въ 20 верстахъ, если плыть водою, по берегу же, сухимъ путемъ, только въ 7 верстахъ. Въ Коломенское прибыли около 7 часовъ вечера, и нашли тамъ истинно Царскій ужинъ. На слѣдующій день угощеніе продолжалось также, и при томъ съ музыкою. Въ 3 часа послѣ обѣда всѣ возвратились въ городъ, одни въ каретахъ, другіе въ коляскахъ, а кто и верхомъ на лошади. На слѣдующій день Г. Брантсъ принималъ и угощалъ у себя Его Величество, въ сообществѣ съ Голландскимъ Резидентомъ и многими Англичанами и Голландцами. Здѣсь такъ хорошо веселились, что Царь пробылъ до 11 часовъ вечера, а остальные гости прошировали и до 2 часовъ по полуночи.

19-го числа я получилъ приказаніе отнести портреты Князей, конченные уже мною, во дворецъ Царицы, для показанія ихъ

²¹ Нынѣ Шереметевка или Шереметевская Слобода. О. Б.

ей. Я отправился туда съ шуриномъ Князя Александра.²² Такъ какъ Царица была нездорова, и даже лежала, то я показаль ей портреты передъ ея постелью. Она, казалось, осталась довольна, поблагодарила меня и подарила мнѣ кошелекъ золота, подавъ его мнѣ собственной рукой, которую она сдѣлала мнѣ честь, дозволивъ поцѣловать. За тѣмъ она спросила меня, останусь ли я въ Москвѣ на такое время, въ которое могъ бы вторично написать портреты Княженъ? По утвердительномъ на это отвѣтѣ моемъ, одна изъ Княженъ предложила намъ по маленькой золоченой чаркѣ водки, а потомъ по стакану вина, послѣ чего мы и удалились. Откуда я приказаль отнести портреты въ дворець Князя Александра, гдѣ я свернулъ ихъ въ надлежащій свертокъ для отправленія. Въ ночь за этѣмъ днемъ Царь отправился въ Архангельскъ, въ сопровожденіи Князя Александра, Патріярха Никиты Мойсѣевича Зотова (Mekite Moysewits Sotof),²³ Великаго Хранителя печати Ѳедора Алексѣевича Головина (Fedder Alexewits Gollowin),²⁴ перваго Государственнаго Министра Г-на Гаврила Ивановича Головкина (Gabriel Iwanowits Gollofkiem),²⁵ Князя Григорія Григорьевича Ромодановскаго

²² Василиемъ Михайловичемъ, роднымъ братомъ супруги Князя А. Д. Меншикова, Дарьи Михайловны; оба — дѣти Стольника Михайла Леонасьевича. Онъ въ молодости находился при Русскомъ Посольствѣ въ Голландіи, и по тому могъ объясняться съ Де Бруиномъ на его языкѣ; въ послѣдствіи, при Петрѣ II-мъ, Гофмейстеръ. Странно, что Де Бруиизъ называетъ его въ это уже время шуриномъ Князя Александра, когда послѣдній только 18-го Августа, 1706 года, женился на сестрѣ Василя Михайловича. Впрочемъ, связь Давильча съ Дашей относится за нѣсколько лѣтъ до ихъ брачнаго союза. О. Б.

²³ Въ царствованіе Алексѣя Михайловича Дьякъ челобитнаго Приказа, потомъ учитель Петра I-го въ дѣтствѣ его, оставившій, по увѣренію нѣкоторыхъ, и самыя записки о воспитаніи его, послѣ Тайный Совѣтникъ, Генераль-Президентъ Ближней Канцеляріи и Графъ. Извѣстно, что онъ участвовалъ въ шутовскихъ потѣхахъ своего ученикахъ въ роли Патріярха, и по тому слылъ Патріярхомъ и Княземъ-Папой. О. Б.

²⁴ Извѣстный Русскій дипломатъ, Окольничій, Боляринъ, Намѣстникъ Брянскій, Сибирскій, Президентъ Посольскаго Приказа, Фельдмаршалъ, Адмиралъ, Великій Посолъ къ разнымъ Дворами, Графъ, первый Кавалеръ Андрея Первозваннаго и первый изъ Русскихъ обрившій бороду, не тронувъ усомъ, заведшій изданіе календарей и газетъ. Онъ былъ сынъ Болярина и Воеводы Тобольскаго; ум. на дорогѣ въ Кіевъ, въ Глуховѣ, Августа 2-го, 1706 г. Онъ былъ, вмѣстѣ съ Нарышкинымъ, Головиннымъ и Прозоровскимъ, «хранителемъ, по завѣщанію Царя Алексѣя Михайловича, юнаго Петра» (1676 г.), съ конемъ и укрылся въ Троицкомъ монастырѣ (1682 г.). О. Б.

²⁵ Сынъ Болярина Ивана Семеновича, двоюроднаго дяди матери Петра I-го и

(Gregori Grigoiewits Ronodanofskie),¹⁶ Боярина Князя Юрія Юрьевича Трубецкаго (Juergje Juergjewits Troebetskoj),¹⁷ и одного Стольника, т. е., служащаго при столѣ Его Величества.

Между тѣмъ дѣлались приготовленія, необходимыя для очистки улицъ въ Слободѣ, и приступили къ работамъ по этому дѣлу 26-го Апрѣля. Прежде всего сгребли грязь съ улицъ въ кучи, для того, чтобъ свезти ее потомъ, и для распорядженія этѣми работами выбрали двухъ Нѣмцевъ. Они такъ хорошо распорядились, что къ концу недѣли Слободскія улицы оказались въ такомъ удовлетворительномъ состояніи, что по нимъ можно было ходить уже совершенно сухо.

3-го Мая получено было, по письмамъ изъ Архангельска, извѣстіе, что, въ слѣдствіи прохода льда, вода такъ высоко поднялась, что никто еще такой не запомнитъ, отъ чего она причинила много вреда, а именно: большая часть домовъ, расположенныхъ близъ Новодвинской крѣпости, снесены, строевой лѣсъ на лѣсномъ дворѣ или на верфѣ Его Величества весь тоже унесенъ водой.

крестнаго отца ед, р. 1660 г., сперва Стольникъ, Постельничій и Управляющій Мастерскою Палатой, что и сблизило его, равно какъ и благоволеніе къ нему Наталія Кирилловны, съ ювѣмъ Государемъ, коему сопутствовалъ во всѣхъ его походахъ; за отличіе въ сраженіи съ Шведами при устьѣ Невы, подъ начальствомъ самаго Петра, 1703 г., получилъ орденъ Андрея; послѣ Графа Головина сдѣланъ первымъ Министромъ по дѣламъ Посольскимъ; а за услуги въ Польшѣ и Малороссіи—Государственнымъ Канцлеромъ (1709 г.); 1707 Графъ Римской Имперіи, 1710 и Россійской. При огромномъ умѣ и искусствѣ въ дипломатіи, онъ не былъ чуждъ корыстолюбію, что показалъ въ особенности въ дѣлѣ Кочубея и Искры съ Мавеной. Умеръ 20 Января, 1735 г., и погребенъ въ Серпуховскомъ Вытеопкомъ монастырѣ, гдѣ покоится его предки. О. Б.

¹⁶ Извѣстный Полководецъ Царя Алексѣя Михайловича, назначившаго его въ оберегатели, вмѣстѣ съ 3-мъ, упомянутыми въ 24 примѣчаніи, Петра I-го, по завѣщанію Царя Алексѣя Михайловича. О. Б.

¹⁷ Это тотъ самый Князь Трубецкой, о которомъ Де Бруинъ упоминаетъ выше, въ главѣ V-ой. Такъ какъ онъ не разъ былъ посыланъ въ чужія земли, между прочимъ въ Іюль 1700 г. въ Царьградъ и инья Государства, и дава ему проѣзжая грамота, а написанъ онъ и провансіемъ не своимъ, но особымъ ивѣмъ, простымъ человекомъ, для учиненія наступательнаго союза, въ отпущеніе Коронѣ Свѣйской, то, конечно, онъ могъ научиться нѣкоторые иностранныя языки, въ томъ числѣ и Итальянскій, на которомъ Де Бруинъ и объяснялся съ нимъ. Одни навывають этого Трубецкаго Стольникомъ, другіе комнатнымъ служителемъ и отъ гвардіи Капитаномъ. Онъ былъ братъ Никиты Юрьевича и племянникъ Фельдмаршала Ивана Юрьевича (1667—1750). О. Б.

одинъ корабль, стоявшій уже на лѣсныхъ подмосткахъ, перевернуть; нѣсколько судовъ, бывшихъ у города, прибиты къ мосту купеческихъ палатъ, и наконецъ вода поднялась вообще такъ высоко, что затопила нѣсколько городскихъ домовъ.

На слѣдующій день начали вывозить изъ Слободы грязь и навозъ, сложенные прежде въ кучи, и всякій домолюдинъ, дѣлая это на свой счетъ, могъ по произволу свозить грязь, или въ свой садъ, для поднятія почвы, или въ другое какое либо мѣсто, и вообще куда найдетъ для себя болѣе удобнымъ. Но чтобы еще скорѣе подвинуть работу эту, Нѣмецкіе купцы собрались въ господской гостинницѣ, въ прекрасно расположенномъ домѣ, съ отличнымъ садомъ позади. Здѣсь они выбрали еще двухъ смотрителей, въ добавокъ къ прежнимъ двумъ, чтобы они постарались исполнить это дѣло, съ общаго совѣта, самымъ наилучшимъ образомъ. Избраніе это производилось по большинству голосовъ, при чемъ каждый писалъ на особомъ клочкѣ бумаги имя того, кого онъ избираетъ. Къ этимъ избраннымъ прибавили за тѣмъ еще 8 человекъ, въ качествѣ помощниковъ, и дали имъ достаточное полномочіе.

9-го Мая, въ день Св. Николая, получили письма изъ Голландіи, отъ 28-го числа прошлаго мѣсяца, съ печальною новостью о кончинѣ Его Величества, Короля Британіи, Вельгельма III-го, послѣ кратковременной, четырехдневной только, болѣзни. Новость эта поразила ужасомъ всѣхъ иностранцевъ, въ особенности же моихъ соотечественниковъ, которые знали лучше, чѣмъ кто другой, достоинства этого Государя, и которые наложили у себя шестинедѣльное жалеовое (трауръ) по этому случаю.

19-го числа получили мы новыя письма, извѣщавшія насъ, что въ Голландіи было большое наводненіе, захватившее нѣсколько селеній, при чемъ погибло множество народа. Въ письмахъ этѣхъ присовокуплялось, что союзники заняли Кейзерсвартъ (Keizerswaert).

21-го числа Русскіе отправляли праздникъ Владимирской Божіей Матери (Wolladiemerskaia Bogarodiessa), называемой такъ по городу, въ которомъ, говорятъ, Дѣва Марія явилась нѣкогда; въ память этого-то событія и бываетъ праздникъ въ одной изъ церквей Москвы. Бываетъ это всегда въ Четверкъ передъ Пятидесятницей, и день этотъ называется Русскими Семикъ (Sestick). Въ этотъ день нѣсколько Священниковъ отправляются рано утромъ

къ извѣстной ямѣ, или колодцу, куда бросаютъ убитыхъ на большой дорогѣ, или такъ гдѣ ни будь, а также и тѣхъ, которыхъ казнили смертію по суду, о чемъ мы выше сего уже говорилъ. Колодцы этѣ числомъ 3, или 4, въ окрестностяхъ Москвы, засыпаются за тѣмъ землею ежегодно, а на слѣдующій годъ вырываютъ новые, что обыкновенно дѣлается на канунѣ праздника. Въ этотъ же день хоронили и мать Царицы, умершую только на канунѣ; ибо у Русскихъ покойниковъ не держатъ долго не погребенныхъ, о чемъ подробнѣе мы скажемъ еще въ другомъ мѣстѣ. Похороны матери Царицы совершились вполне за просто, безъ всякихъ обрядностей. Въ тотъ же день, утромъ, былъ въ Москвѣ пожаръ, погашенный только къ 10-ти часамъ. 3-го Іюня былъ пожаръ въ одной деревнѣ, лежащей не вдалекѣ отъ Москвы, а 14-го числа третій пожаръ, опять въ Москвѣ. Въ это время нѣсколько купцовъ отправилось отсюда въ Архангельскъ.

ГЛАВА VIII.

Описаніе земныхъ произведеній, плодовъ, загородныхъ домовъ (дачъ), рыбныхъ прудовъ и другихъ предметовъ, до которыхъ Русскіе охотники. Русскіе отшельники или пустынники заключенные.

Живя въ Москвѣ, я иногда дѣлалъ прогулки за городъ съ моими друзьями. Однажды, гуляя такимъ образомъ въ лѣсу, въ Іюлѣ мѣсяцѣ, я нашелъ тамъ извѣстную ягоду, которую Русскіе называютъ костеникой (costenitza); вкусомъ она кисловата. Люди зажиточные ѣдятъ ее съ медомъ, или сахаромъ, какъ мы ѣдимъ землянику. Изъ нея дѣлаютъ родъ лимонада и прохладительный напитокъ, который предписываютъ и больнымъ. Лѣса вокругъ Москвы полны этой ягоды, которая растетъ по всей Россіи въ густомъ лѣсу, но наилучше въ тѣни деревь. Названіе костяники означаетъ собственно ягоду костистую (т. е., съ косточкой), и она дѣйствительно такова. Всякій стебелекъ этой ягоды имѣетъ 3, или 4, вѣточки, и на нихъ-то сидятъ ягоды по двадцати, какъ это видно на изображеніи подъ буквой А. Листья ея зелены и лѣтомъ и

ягоды, а ягоды ея созрѣваютъ въ упомянутомъ мѣсяцѣ. Другая ягода, называемая брусника (brusnitsa), покрупнѣе первой и въ второй каждая ягода имѣетъ свой особый стебель, какъ у насъ смородина, отъ 20 до 30 ягодъ въ одной кисти. Ягода эта растетъ не выше пяди отъ земли, костяшка же цѣлой половиной выше. Ежегодно въ Москву привозятъ бездну брусники, и иностранцы и Русскіе дѣлаютъ изъ нея разные запасы и употребленіе. Русскіе кладутъ ее въ сосуды и наливаютъ холодной водой, оставляя такъ на всю зиму, за тѣмъ они выливаютъ воду и наполняютъ новой сосудъ, а изъ настоявшейся воды дѣлаютъ питье, чрезвычайно освѣжительное и довольно пріятное на вкусъ, особенно если прибавить сахару, или мѣду. Для того, чтобъ освѣжиться хорошенько, ѣдятъ и самую ягоду съ частью меда. Нѣмцы выжимаютъ бруснику, извлекаютъ изъ нея сокъ, который варятъ съ медомъ и сахаромъ до известной густоты, и ѣдятъ такое варено съ жаркимъ, которому оно придаетъ удивительно пріятный вкусъ. Они также сохраняютъ такое брусничное варено въ небольшихъ сосудахъ, подлившиваютъ туда соку и изъ другихъ выжатыхъ ягодъ, и изъ этого образуется лакомство, которымъ они угощаютъ своихъ пріятелей и которое чрезвычайно освѣжительно. Листъ брусники похожъ на листъ падемы, какъ это можно видѣть на изображеніи подъ буквою Б, и тоже постоянно зеленъ, лѣтомъ и зимою. Эта страна естественно изобилуетъ во множествѣ всякаго рода растеніями. Тамъ произрастаетъ обыкновенная бѣлая капуста (кароесе), которой Русскіе заготовляютъ большіе запасы и которую простолюдины ѣдятъ по два раза въ день. Огурцы (огуртцисе), которые Русскіе ѣдятъ, взявъ въ руки, какъ мы яблоки, или груши, которыхъ они также запасаютъ громадное количество, сберегаютъ ихъ цѣлой годъ и которые и знатные люди очень охотно и во множествѣ потребляютъ. Много въ этой сторонѣ и чеснока (сиапок), до котораго Русскіе большіе охотники и запахъ котораго слышатъ издали. Хрѣнъ (Гreen) у Русскихъ также въ общемъ употребленіи, и они искусно готовятъ изъ него разные приправы къ рыбѣ и говядинѣ. Рѣбы тамъ разнаго рода въ изобиліи, точно также, какъ и красной капусты, которую иностранцы завезли сюда съ недавняго только времени. Есть также спаржа и артишокъ, но ѣдятъ ихъ только одни иностранцы. Артишоки растутъ и въ земли. Мы научили Русскихъ разведенію желтой, бѣ-

лой и красной, моркови (постарнаку и свекловицы), которыхъ у нихъ множество, а также салата и сельдерея, прежде имъ не извѣстныхъ, а теперь очень ими любимыхъ. Окрестности Москвы изобилуютъ земляникой, большею частію мелкой: ее ѣдятъ тамъ пригорлянами. Малина также растетъ тамъ, равно какъ и дыни, во множествѣ, чрезвычайно крупныя, но не такъ вкусныя, какъ въ Италіи, по тому что водянисты, похожи на наши огурцы; имѣютъ довольно воды, но мало сѣмянъ. Что касается до плодовыхъ деревьевъ, то въ Россіи много мелкаго орѣха, но Грецкаго мало. Яблоки тамъ разнаго рода, хороши, красивыя на видъ, кислыя, равно какъ и сладкія, вкусны, и я видѣлъ такія прозрачныя, что на сквозь видны были сѣмечки. Груши тамъ не такъ хороши, да ихъ мало, и какія есть, то и тѣ мелкія. Сливы и вишня тоже плохія, за исключеніемъ тѣхъ, которыя растутъ у Нѣмецкихъ купцовъ въ садахъ; есть тамъ земляника тоже въ довольномъ количествѣ; сады же въ тѣхъ послѣднихъ чрезвычайно чисты, полны множествомъ различныхъ цвѣтовъ, а сады Русскихъ запущены, дикі, невоздѣланы и безъ всякихъ украшеній. Фонтаны и водометы Русскимъ не извѣстны, хотя воды у нихъ много вездѣ, и они легко могли бы устроить ихъ съ небольшими надержками. Въ этомъ отношеніи замѣтна, впрочемъ, нѣкоторая переиѣна, равно какъ и въ улучшеніи построекъ домовъ и садовъ, особенно съ тѣхъ поръ, какъ Царь побывалъ въ нашихъ странахъ. Такъ въ особенности Князь Данило Григорьевичъ Черкасскій (Daniele Gregoris Serkaskie) ²⁸ развелъ Голландскій садъ въ своей деревнѣ Сѣтовѣ (Sietjove), въ 13 верстахъ отъ Москвы. ²⁹ Садъ этотъ большой, содержится чисто и въ порядкѣ, но и то правда, что Князь имѣетъ для этого особаго садовника изъ Голландіи; по тому садъ этотъ и лучше разсаженъ, расположенъ и съ большими украшеніями, чѣмъ всѣ остальные въ этой странѣ. Вообще, въ Москвѣ мало любопытныхъ предметовъ. Лучшее украшеніе загородныхъ домовъ

²⁸ Онъ былъ сынъ Сунгулѣя Мурзы, въ Св. Крещеніи Григорія, Князя и Болрина (ум. 1673 г.), и женатъ на Марьѣ Петровнѣ Шереметевой, сестрѣ славнаго Генералъ-Фельдмаршала, Бориса Петровича, дѣтей Болрина Петра Васильевича Меньшаго, ум. 1697 г. О. Б.

²⁹ Вѣроятно, либо въ Старой, либо въ Новой Сѣтуни, на рѣчкѣ Сѣтункѣ, въ 12—14 верстахъ отъ Москвы. О. Б.

Москвичей состоитъ въ ихъ рыбныхъ прудахъ, изъ которыхъ три дѣйствительно достойны удивленія. Часто ихъ бываетъ по два и по три около дома, довольно большихъ и богато полныхъ рыбою. Когда прїѣзжаютъ къ нимъ дорогіе имъ гости, они тотчасъ забрасываютъ неводъ въ воду, и тутъ же, въ присутствіи своихъ гостей, наваливаютъ разной рыбы блюды на 20, или и на 30, а иногда и больше, какъ я то самъ видѣлъ.

Никогда не забуду одной прогулки моей, съ нѣсколькими Голландками въ деревню Г-на Стрѣшнева (Stresenof), богатаго человѣка, жившаго въ Факеловѣ (Fackeloof), въ 15 верстахъ отъ Москвы, ³⁰ гдѣ приняли насъ съ обязательнѣйшею любезностью. Супруга этого Господина, красивая и привѣтливая женщина, дѣлала съ своей стороны все возможное, чтобы доставить намъ удовольствіе. Мы нашли прекрасно построенный домъ, со многими отличными комнатами. Кромѣ того въ немъ была очень хорошая Голландская кухня, безъукоризненной чистоты, въ которой госпожи наши тутъ же изготовили нѣсколько блюдовъ рыбныхъ по нашему способу, не смотря на то, что у насъ припасенъ былъ порядочный запасъ изъ холодной говядины; сверхъ того подано было еще блюды съ 20 рыбнаго кушанья, приготовленнаго по Русскому способу, съ разными превкусными подливами. Послѣ обѣда пригласили насъ въ другую комнату, гдѣ висѣло на перекладинахъ нѣсколько веревокъ для качелей, и предложили намъ покачаться: пріятное препровожденіе времени, весьма обыкновенное здѣсь. Въ свою очередь, хозяйка дома сама велѣла двумъ молоденькимъ и милымъ дѣвкамъ покачать и ее. Качаясь, она взяла къ себѣ на колѣни своего малаго ребенка и начала пѣть вмѣстѣ съ сказанными служанками, чрезвычайно пріятно и способомъ очаровательнымъ, прося насъ въ то же время извинить ее и увѣряя, что она непременно пригласила бы изъ Москвы музыку, если бѣ только дозволило время. Когда мы засвидѣтельствовали ей нашу благодарность за всѣ доставленныя ею намъ удовольствія, она повела насъ къ пруду, и приказала закинуть сѣть, чтобы снабдить насъ свѣжею рыбою на дорогу. Послѣ всего этого мы рас-

³⁰ Что бы это такое было теперь? Не Ангелово ли, Акулово, Яковлево и т. п.? О. Б.

простились съ хозяевами и сѣли въ карету, вполне довольные оказаннымъ намъ приемомъ.

Близъ этой деревни или дачи я видѣлъ дерево необычайной толщины и красоты съ широко раскинувшимися вѣтвями, котораго стволъ имѣлъ $3\frac{1}{2}$ сажени въ обхватѣ у корня. Это былъ бѣлый тополь, который Русскіе называютъ осиною (Asina).

Большая часть иностранцевъ имѣютъ позади домовъ своихъ, или дачъ, обыкновенно садъ, въ которомъ они старательно разводить множество разнаго рода плодовыхъ деревьевъ и цвѣтовъ, выписываемыхъ изъ нашихъ странъ. Цвѣтники въ вѣтхъ садахъ ограждены досчечками, вмѣсто палымъ. Такъ какъ почва этой земли сама по себѣ родитъ цвѣты плохо, а цвѣты лѣсные очень посредственны, то для Русскихъ нѣтъ большого удовольствія, какъ подарить имъ пукъ цвѣтовъ, которой они съ наслажденіемъ несутъ домой. Впрочемъ, изъ болѣе знатныхъ Русскихъ нѣкоторые владѣютъ тоже уже хорошими садами и разводятъ въ нихъ и цвѣты.

Что касается нравовъ вѣтхъ людей, то въ сношеніяхъ своихъ наблюдаютъ они между собою довольно странный обычай. Пришедши куда ни будь и вступивши въ комнату, они не говорятъ прежде ни слова, но ищутъ глазами изображенія какого ни есть Святаго, которое всегда имѣется въ каждомъ покоѣ. Отыскавъ оное, они кладутъ передъ нимъ три поклона, осѣняя себя въ то же время крестнымъ знаменіемъ и произнося: «Господи, помилуй (Gospodi Pomilui)!» или же: «Миръ дому и живущимъ въ немъ!» (Mier eidom Sjeiewoewonoi), и опять совершаютъ крестное знаменіе, за тѣмъ уже они здороваются съ хозяевами и ведутъ съ ними бесѣду. То же самое дѣлаютъ они, посѣщая и чужестранцевъ, сотверя поклоны (Poklon) передъ первой, попавшейся имъ на глаза, картиной, изъ опасенія не отдать прежде Богу, подобающаго ему, почтенія. Самое пространенное препровожденіе времени у нихъ считается соколиная охота на птицы и съ гончими собаками на зайцевъ. Въ этомъ отношеніи у нихъ есть точныя постановленія: каждый можетъ держать извѣстное только число собакъ, сообразно своему положенію. Кромѣ вѣтхъ, у нихъ мало обыкновенныхъ, развлеченій. Самые употребительнѣйшіе инструменты ихъ суть: арфа о 4-хъ струнахъ, цымбалы, вольтка и охотничій рожокъ. Они находятъ болѣе удовольствіе глядѣть, во время работы, также на калѣкъ и

выпившихъ, уже черезъ мѣру выпившихъ. Когда они отправляются къ кому либо въ гости, то садятся обѣдать въ 10 часовъ утра, и расходятся въ часъ по полудни, чтобы уснуть дома, азмого ли то, или лѣтомъ. Приемы писать у нихъ слѣдующаго рода: они берутъ въ лѣвую руку бумагу, кладутъ ее на колѣни и пишутъ такимъ образомъ, что имъ нужно. Впрочемъ, нѣкоторые начинаютъ писать также, какъ и мы, особенно въ разныхъ Канцеляріяхъ; шьютъ они совсѣмъ отлично отъ насъ: они надѣваютъ напѣрстокъ на первый палецъ, который, вмѣстѣ съ большимъ, употребляютъ для того, чтобы тянуть иглу съ ниткой къ себѣ, а не отъ себя, какъ это дѣлается у насъ. Они помогаютъ себѣ въ шитьѣ и ногами, которыя у нихъ обыкновенно босыя, и мастерски придерживаютъ двумя первыми пальцами ноги матерію, которую шьютъ, точно такъ, какъ у насъ придерживаютъ ее колѣнами, или прикалываютъ ее къ чему ни будь. Впрочемъ, я видалъ въ разныхъ мѣстахъ не разъ и такихъ, которыя шьютъ иначе. •

Въ началѣ Іюля я ходилъ съ однимъ моимъ пріятелемъ въ Преображенское (Probosensko) посмотрѣть на 3-хъ пустынниковъ, сидѣвшихъ тамъ въ заключеніи уже дня 4, или 5. Проживали они близъ Азова, у небольшой рѣчки, впадающей въ Донъ (Donau). Я былъ пораженъ ихъ видомъ, одеждой и приборомъ. Самый старшій былъ мущина за 70 лѣтъ, двое другихъ за 50. Первый жилъ въ означенномъ мѣстѣ лѣтъ 40 въ пещерѣ, гдѣ и былъ однажды захваченъ Татарами, проданъ Туркамъ, отъ которыхъ скоро сбѣжалъ и возвратился опять въ свое пустынное жительство, въ которомъ и оставался съ тѣхъ поръ до послѣдняго времени. Какъ полагаютъ, ихъ обвиняли въ томъ, что они уклонились отъ Русской Вѣры, но они не сознавались въ этомъ, просили, чтобы ихъ испытали, заявляя, что они готовы подвергнуться тягчайшимъ наказаніямъ, во славу Иисуса Христа, въ случай, если они окажутся отступниками, хотя они не умѣютъ ни читать, ни писать. На нихъ были только одни кафтаны изъ грубой шерстяной ткани; волосы спускались у нихъ до поясницы, точно у дикарей, нечесанные и закрывавшіе имъ лицо до того, что нельзя было и видѣть его, если не отстранить волосъ рукою. На груди у нихъ былъ большой желѣзный крестъ, вѣсомъ добрыхъ фунта 4, прикрѣпленный къ желѣзной же полосѣ, перекинутой черезъ плеча и низпадавшей на спину, гдѣ она прикрѣплялась къ дру-

гой, желѣзной же, пошосѣ, служившей вмѣсто пояса и соединившейся на переди съ нижнимъ концомъ того же креста на груди. Двое младшихъ оказывали большое уваженіе къ старѣйшему, котораго они поддерживали подъ руки всякій разъ, когда онъ вставалъ на ноги, что онъ сдѣлалъ и въ то время, когда мы подошли къ нему. Они должны были оставаться въ заключеніи до возвращенія Его Величества. Однако жъ, ихъ посадили вмѣстѣ, не заковывая уже въ желѣза въ помѣщеніи безъ кровли, гдѣ они и сидѣли на рогожахъ въ одномъ углу, въ нѣкоторомъ разстояніи другъ отъ друга. Заключенные, бывшіе тутъ кромѣ этихъ отшельниковъ, большею частию закованы были по ногамъ въ желѣза и оковы: эти были такъ коротки, что они съ трудомъ могли двигаться. Сверхъ того при каждомъ было по сторожу, а также и въ темницы находились сторожа, для того, чтобъ заключенные отнюдь не могли уйти. Эта темница высока и сдѣлана изъ брусевъ, съ отверстіемъ вверху (но внутри съ разными прикрытіями), и спереди образуетъ небольшой четвероугольникъ. Любопытство заставляло меня посѣтить сихъ отшельниковъ и въ другой разъ, но я узналъ, что ихъ перевели уже въ другую, соседнюю, темницу, въ которой они и должны были оставаться впредъ до моего о нихъ распоряженія. Эта милость послѣдовала имъ, благодаря чему-то ходатайству.

Въ концѣ этого мѣсяца получено было извѣстіе о новой побѣдѣ, одержанной надъ Шведами войсками Его Величества.²² Не много спустя Царица поручила мнѣ написать въ другой разъ портреты ея Княженъ, тоже во весь ростъ и въ той же одеждѣ, какъ и первые портреты. Мнѣ очень хотѣлось было отказаться отъ этой работы, и я всемогущественно просилъ ее уволить меня, такъ какъ мнѣ пора была уже продолжать мое путешествіе; но увидавъ, что это было неприятно для нея, я рѣшился, и по другимъ также основаніямъ, исполнить ея просьбу, и принялся за работу, не теряя времени.

²² Это побѣда, такъ называемая, Гумоловская (Гуммельсгофская), у мызы Гумоловой, въ Перновскомъ Уѣздѣ, первоначально 18 Июля, гдѣ Шведы разбили Русскихъ дважды, обратили въ бѣгство, захвативъ у нихъ двѣ пушки, три гаубицы, обозъ и знамена; но Шереметевъ, переправившись черезъ

Цѣлаго Іюня большинство кушцовъ, оставившихся еще въ Москвѣ, отправились въ Архангельскъ. По обыкновенію, мы провожали ихъ, какъ и другихъ прежде, за 10 версть отъ города, до деревни, лежащей на рѣкѣ Яузѣ, гдѣ раскинули нѣсколько палатокъ, въ которыхъ и провели нѣкоторое время въ обществѣ съ нѣсколькими госпожами. За тѣмъ, выпивши за здоровье отъѣзжающихъ друзей нашихъ, мы возвратились въ городъ, кто въ каретѣ, коляскѣ, а кто и верхомъ.

Спустя нѣсколько дней, прогуливаясь однажды въ саду позади нашего дома, съ ружьемъ, какъ дѣлалъ я часто и прежде этого, съ цѣлю застрѣлить куличка, или утку, на пруду, или на Яузѣ, я увидалъ у себя надъ головою высоко въ воздухѣ журавля. Я тотчасъ же зарядилъ ружье пулей, такъ какъ птицу эту, по ея величинѣ, трудно убить дробью, и былъ такъ счастливъ, что попалъ въ журавля, который и упалъ въ прудъ. Это вообще случай необыкновенный, по тому что птица эта рѣдко попадаетъ въ этой мѣстности. У нѣкоторыхъ господъ есть, впрочемъ, по деревнямъ, прирученные журавли, которыхъ привозятъ обыкновенно изъ другихъ мѣстъ. Убитаго мною журавля я велѣлъ изжарить, и мы нашли, что вкусъ его мяса отзывается рыбой.

рѣку Аможу (Кмбахъ) съ пѣхой, напалъ на Шиншенбаха, обратилъ въ бѣгство и заставилъ уйти къ Чернову: Шведовъ было до 8 тысячъ пѣхоты и конницы, изъ коней 3,500 убито, 300 дѣшено, 15 пушекъ (не считая своихъ 2-хъ), 16 знаменъ. Это происходило съ 20 по 22 Іюля. Послѣ этого Русскій Фельдмаршалъ, съ сильнѣмъ войскомъ и пушками, около двухъ мѣсяцевъ прогуливался по Ливоніи, все разоряя и истребляя; множество гибло, а и того больше отводили въ Москву, Азовъ и Малороссію. Русскіе до того пустошии Ливонію, что остались въ ней нетронутыми только: Перновъ, Колыванъ (Ревель), Рига и нѣсколько около моря, а прочее все «запустошено и разорено въ конецъ, а Маріенбургъ разоренъ и раскопанъ безъ остатку.» Въ послѣднемъ, съ Прѣбстомъ Глюкомъ, полонена была и жившая въ его семействѣ, 17-лѣтняя особа, въ послѣдствіи супруга Государя, въ крещеніи Екатерина Алексѣевна. О. Б.

У

С М Ъ С Ъ

В Ы П Ы С К А

зъ Вѣдомости, присланной при Ордерѣ Его Ясневельможности, Высокоповелительнаго Господина Гетмана Графа и Кавалера, изъ Генеральной Войсковой Канцелярїи, сочиненной изъ ревизїи, послѣд- но 755 году чиненной, и изъ описей чрезъ Войсковыхъ Товарищей, опредѣленныхъ отъ Канцелярїи Малороссійскаго Скарбу, сочи- ненныхъ, околко по оной ревизїи, за роздачами, и по описямъ Вой- сковыхъ Товарищей въ Малой Россїи, въ которомъ полку нѣтъся свободныхъ войсковыхъ мѣстечокъ, селъ и деревень, и в ныхъ въ дѣйствительномъ вѣдомствѣ Канцелярїи Малороссійскаго Скарбу находящихся, и ни съ кимъ неспорныхъ, посполитскихъ дворовъ, бездворныхъ хатъ, пустовскихъ пляцовъ и принадлежащихъ къ нымъ пахатныхъ и сѣнокосныхъ земель и другихъ угодїй. 1762 году, Мая 20 дня.

По Вѣдомости Генеральной Кан-
целярїи, изъ ревизїи 755 года.

Въ полку Лубенскомъ.

Въ городѣ Луби нхъ:

| | |
|---------------------|----|
| Дворовъ | 51 |
| Бездворныхъ хатъ .. | 2 |

При сихъ дворахъ:

| | |
|-----------------|---|
| Огородовъ | 3 |
| Луговъ | 3 |

Въ селѣ Енковцахъ:

| | |
|---------------|---|
| Дворовъ | 3 |
|---------------|---|

По Описямъ Войсковыхъ Тowa-
рищей.

Въ полку Лубенскомъ:

По Описѣ Венекотова Товари-
ща Адама Столповскаго.

Въ городѣ Лубнахъ:

| | |
|------------------------|----|
| Дворовъ | 46 |
| Бездворныхъ хатъ | 16 |

При сихъ дворахъ:

| | |
|------------------|---|
| Огородовъ | 1 |
| Садовъ | 2 |
| Лѣса часть | 1 |

Въ селѣ Енковцахъ:

| | |
|-----------------------|---|
| Дворовъ | 1 |
| Бездворная хата | 1 |

| | |
|----------------------------|----|
| Въ деревнѣ Пятигорцахъ: | |
| Дворовъ | 3 |
| При сихъ дворахъ: | |
| Огородовъ | 3 |
| Лѣсъ | 1 |
| Лугъ на пѣчкѣ Слѣпородѣ .. | 1 |
| Поля дней на | 11 |
| Въ селѣ Тышкахъ: | |
| Дворовъ | 4 |
| Въ селѣ Калкаевѣ: | |
| Дворовъ | 4 |
| При сихъ дворахъ: | |
| Риболовникъ заходовъ руб- | |
| лей на | 5 |
| Лука копенъ на | 50 |
| Поля дней на | 8 |
| Лезы рублей на | 3 |
| Пустій пляцъ | 1 |
| Въ мѣстечку Пиратинѣ: | |
| Дворовъ | 9 |
| Бездворная хата | 1 |
| Пустихъ пляцовъ | 3 |
| При сихъ дворахъ: | |
| Лѣсу рублей на | 4 |
| Поля дней на | 8 |
| Въ городѣ Ромнѣ: | |
| Дворовъ | 27 |
| Бездворникъ хатъ | 17 |

| | |
|--------------------------|----|
| При ономъ дворѣ: | |
| Поля дней | 1 |
| Въ деревнѣ Пятигорцахъ: | |
| дворъ | 1 |
| При ономъ дворѣ: | |
| Поля дней на | 10 |
| Лѣса часть | 1 |
| Въ селѣ Тышкахъ: | |
| Дворовъ | 4 |
| При сихъ дворахъ: | |
| Поля дней на | 10 |
| Сѣнокосу возовъ на | 30 |
| Лѣса частей | 4 |
| Въ селѣ Калкаевѣ: | |
| Дворовъ | 1 |
| Въ мѣстечку Пиратинѣ: | |
| Дворовъ | 4 |
| При сихъ дворахъ: | |
| Поля дней на | 8 |
| Въ городѣ Ромнѣ: | |
| Дворовъ | 21 |
| Бездворникъ хатъ | 19 |

При сихъ дворахъ:

| | |
|--------------------------|-----|
| Садовъ | 5 |
| Огородовъ | 3 |
| Поля дней на | 20 |
| Сѣнокосу копенъ на | 100 |
| Лѣса частокъ | 2 |

Въ селѣ Дозовой:

| | |
|-----------------------|---|
| Дворовъ | 5 |
| Пустихъ пляцовъ | 4 |

При сихъ дворахъ:

| | |
|--------------------------|----|
| Огородовъ | 3 |
| Садовъ | 3 |
| Поля дней на | 11 |
| Сѣнокосу копенъ на | 35 |
| Лѣса часть | 1 |

Въ мѣстечку Глинску:

| | |
|-----------------------|----|
| Огородовъ | 30 |
| Бездворная хата | 1 |

При сихъ дворахъ:

| | |
|--------------------------|----|
| Садовъ | 13 |
| Лѣсовъ | 9 |
| Поля дней на | 15 |
| Сѣнокосу копенъ на | 40 |

Да сверхъ того ко всѣмъ
онимъ дворамъ принадлежитъ
сѣножать копенъ на

Въ городѣ Лохвицѣ:

| | |
|------------------------|----|
| Дворовъ | 30 |
| Бездворныхъ хатъ | 5 |
| Пустихъ пляцовъ | 11 |

При сихъ дворахъ и хатахъ:

| | |
|---------------------------------|----|
| Левада | 1 |
| Огородовъ | 19 |
| Садовъ | 5 |
| Луговъ рублей на | 14 |
| Лѣса рублей на | 5 |
| Поля дней на | 3 |
| При городу Лохвицѣ левадъ | 3 |

При сихъ дворахъ:

| | |
|--------------------|---|
| Поля дней на | 2 |
| Лѣса часть | 1 |

Въ селѣ Лоазовой:

| | |
|---------------|---|
| Дворовъ | 6 |
|---------------|---|

При сихъ дворахъ:

| | |
|--------------------|---|
| Огородъ | 1 |
| Поля дней на | 6 |
| Лѣса часть | 1 |

Въ мѣстечку Глинску:

| | |
|------------------------|----|
| Дворовъ | 17 |
| Бездворныхъ хатъ | 4 |

При сихъ дворахъ:

| | |
|--------------------|----|
| Огородовъ | 9 |
| Поля дней на | 14 |
| Лѣса частей | 6 |

Въ городѣ Лохвицѣ:

| | |
|------------|----|
| Дворовъ .. | 14 |
|------------|----|

При сихъ дворахъ:

| | |
|--------------------|---|
| Огородовъ | 5 |
| Поля дней на | 2 |
| Лужка часть | 1 |

4 ВЫПИСКА ИЗЪ ВѢДОМОСТИ О СВОДНЫХЪ МѢСТЕЧ., СЕЛАХЪ И Т. П

| | |
|------------------------------|---|
| Въ селѣ Рыдахъ: | |
| Дворовъ..... | 3 |
| Пустыхъ пляцовъ..... | 2 |
| При сихъ дворахъ: | |
| Огородовъ зъ садами..... | 2 |
| Въ селѣ Голюницъ: | |
| Дворовъ..... | 9 |
| Изъ сихъ дворовъ при одномъ: | |
| Огородовъ..... | 8 |
| Садъ..... | 1 |
| Въ деревнѣ Яшникахъ: | |
| Дворовъ..... | 2 |
| При сихъ дворахъ: | |
| Поля дней на..... | 8 |
| Лѣсу рублей на..... | 5 |
| Лугу рублей на..... | 4 |
| Огородовъ..... | 3 |
| В селѣ Тарандынцахъ: | |
| Дворъ..... | 1 |
| Въ деревнѣ Нарыжжѣ: | |
| Пустыхъ пляцовъ..... | 3 |
| Въ селѣ Ломакахъ: | |
| Пустій плацъ..... | 1 |
| Въ селѣ Хытцахъ: | |
| Пустій плацъ..... | 1 |
| Въ деревнѣ Венславихъ: | |
| Пустій плацъ..... | 1 |
| Въ деревнѣ Шмыгляхъ: | |
| Пустій плацъ..... | 1 |
| Въ деревнѣ Ручкахъ: | |
| Дворовъ.. | 3 |

| | |
|------------------------------|----|
| Въ селѣ Рыдахъ: | |
| Дворовъ..... | 1 |
| Въ селѣ Голюницъ: | |
| Дворовъ..... | 2 |
| Изъ сихъ дворовъ при одномъ: | |
| Садъ..... | 1 |
| Въ деревнѣ Яшникахъ: | |
| Дворовъ..... | 9 |
| При сихъ дворахъ: | |
| Огородовъ..... | 1 |
| Поля дней..... | 20 |
| Лугъ..... | 1 |
| Лѣсъ..... | 1 |

Сихъ селъ и деревень по описью Войскового Товарища Столповскаго не показано.

| | |
|------------------------------|---|
| Пустыхъ пляцовъ..... | 2 |
| При одномъ изъ сихъ дворовъ: | |
| Поля дней на..... | 4 |
| Лугу рублей на..... | 4 |
| Въ селѣ Млынахъ: | |
| Дворъ..... | 1 |
| Бездворная хата..... | 1 |
| Пустыхъ пляцовъ..... | 3 |
| Въ селѣ Мокіевкѣ: | |
| Дворовъ..... | 2 |
| Въ селѣ Лучныкахъ: | |
| Дворъ..... | 1 |

И того въ полку Лубенскомъ:

| | |
|-----------------------|-----|
| Дворовъ..... | 181 |
| Бездворныхъ хатъ..... | 27 |
| Пустыхъ пляцовъ..... | 32 |

Въ полку Чернѣговскомъ:

| | |
|------------------------|-----|
| Въ мѣстечку Березномъ: | |
| Дворовъ..... | 149 |
| Бездворныхъ хатъ..... | 16 |

При сихъ дворахъ:

| | |
|-------------------------|-----|
| Огородовъ..... | 100 |
| Поля четвертей на..... | 102 |
| Сѣнокосу возовъ на..... | 135 |

Изъ сего, де, числа отдано Судіи подковому Стародубскому Лобысевичу дворовъ. 40

И того въ полку Лубенскомъ:

| | |
|-----------------------|-----|
| Дворовъ..... | 120 |
| Бездворныхъ хатъ..... | 40 |

Въ полку Чернѣговскомъ:

По опысу Войскового Товарища Александра Шрамченка:

| | |
|------------------------|----|
| Въ мѣстечку Березномъ: | |
| Дворовъ..... | 60 |

Къ онымъ дворамъ угодіи:

Мельница на реке Цегелиз на два кода муныхъ пустая в которой часть Бунчуковому Товарищу Ивану Мылашевскому надлежитъ.

| | |
|---|-----|
| Сѣнокосу возовъ на..... | 100 |
| Кожера, находившаяся въ городку пустая. | |
| Пустыхъ пляцовъ..... | 58 |

6 'выписка' изъ ведомости о свободныхъ мѣстеч., сѣлахъ и т. п.

Въ мѣстечку Сосницѣ:

| | |
|----------------------|----|
| Дворовъ..... | 10 |
| Бездворная хата..... | 1 |

При сихъ дворахъ:

| | |
|--------------------------|---|
| Огородовъ..... | 8 |
| Сѣнокосу косарей на..... | 2 |
| Поля четвертей на.... | 3 |

И того въ полку Черниговскомъ:

| | |
|-----------------------|-----|
| Дворовъ..... | 166 |
| Бездворныхъ хатъ..... | 17 |

Въ полку Полтавскомъ.

Въ мѣстечку Келебердѣ:

| | |
|----------------------|----|
| Дворовъ... | 7 |
| Бездворныхъ хатъ.... | 34 |

Въ мѣстечку Переволочной:

| | |
|-----------------------|---|
| Дворовъ..... | 4 |
| Бездворныхъ хатъ..... | 6 |

При сихъ дворахъ сѣнокосу:

| | |
|----------------|----|
| Копецъ на..... | 46 |
|----------------|----|

Въ мѣстечку Нышынцѣ:

| | |
|-----------------------|----|
| Дворовъ..... | 44 |
| Бездворныхъ хатъ..... | 10 |

Въ мѣстечку Соколке:

| | |
|-----------------------|----|
| Дворовъ..... | 7 |
| Бездворныхъ хатъ..... | 17 |
| Пустыхъ хатъ..... | 2 |

Въ мѣстечку Сосницѣ:

| | |
|-----------------------|----|
| Дворовъ..... | 8 |
| Пустыхъ площадей..... | 13 |

И того въ полку Мерицговскомъ:

| | |
|-----------------------|----|
| Дворовъ..... | 68 |
| Пустыхъ площадей..... | 71 |

Въ полку Полтавскомъ.

По описъ Войскового Товариша Григорія Мыроновского:

Въ мѣстечку Келебердѣ:

| | |
|--------------|----|
| Дворовъ..... | 27 |
|--------------|----|

Изъ сихъ дворовъ къ четырнадцаты имѣются грунты, а якіе, именно не показано.

Въ мѣстечку Переволочной:

| | |
|--------------|----|
| Дворовъ..... | 18 |
|--------------|----|

Изъ сихъ дворовъ къ двумъ имѣются грунты, а якіе именно, не показано.

Въ мѣстечку Кышынцѣ:

| | |
|--------------|----|
| Дворовъ..... | 18 |
|--------------|----|

Въ мѣстечку Соколке:

| | |
|--------------|----|
| Дворовъ..... | 28 |
|--------------|----|

Изъ сихъ дворовъ къ шести суть грунты, а якіе, не показано.

При сихъ дворахъ:

Поля копъ на..... 170
Лѣса рублей на..... 15

Въ мѣстечку Старосанжаровъ:

Дворовъ..... 21
Бездворныхъ хатъ..... 19
Пустихъ пляцовъ..... 8

При сихъ дворахъ:

Лѣсу, рублей на..... 16
Поля копъ на..... 90
Сѣнокосу копенъ на..... 100
Огородовъ..... 17

А сверхъ того сѣнокосная
лука въ Трочищы Пологахъ
копенъ на..... 200

Въ селѣ Орлянской:

Дворовъ..... 19
Бездворныхъ хатъ..... 9

Въ мѣстечку Старосанжаровъ:

Дворовъ..... 26

Изъ сихъ дворовъ къ шестомъ
сутъ грунта, но какіе, не показано.

Въ мѣстечку Орлянской:

Давнихъ дворовъ..... 39

Въ подваркахъ надъ Кривцемъ:

Дворовъ..... 2
Въ мѣстечку же Орлянской при-
бынныхъ дворовъ..... 9

Въ подваркахъ надъ Кривцемъ:

Дворовъ..... 3

При мѣстечку же Орлянской, по
ту сторону линіи, за рѣкою
Орляноу, въ хуторахъ при О-
лѣйниковской могилѣ давніе

Дворовъ..... 8

По ту же сторону линіи при
Олѣйниковской могилѣ

Дворовъ..... 3

При Биковой могилѣ

Дворовъ..... 4

| | |
|--------------------------|-----|
| Въ Мѣстечку Кытайгородъ: | |
| Дворовъ..... | 26 |
| Бездворныхъ хатъ..... | 38 |
| При сихъ дворахъ: | |
| Сѣнокосу копенъ на..... | 104 |

| | |
|-------------------------------|----|
| При озеру Подполномъ | |
| Дворъ..... | 1 |
| Надъ Страшнымъ озеромъ | |
| Дворъ..... | 1 |
| При Лисой Кучугуръ надъ рѣчи- | |
| щемъ поперечнымъ | |
| Дворовъ..... | 4 |
| Изъ сихъ Орлянскихъ дво- | |
| ровъ при двухъ грунта, но ка- | |
| кіе, именно не показано. | |
| Въ мѣстечку Кытайгородъ: | 2 |
| Давныхъ дворовъ..... | 71 |
| Прибыльныхъ дворовъ..... | 33 |
| По томъ боку линѣи, въ ур- | |
| очищѣ Гриневои башты, въ подъ | |
| варкахъ: | |
| Дворовъ..... | 22 |
| По ту сторону линѣи, за рѣ- | |
| чкою Орѣлю, прибыльныхъ надъ | |
| Протовчу при Цегловатой: | |
| Дворовъ..... | 4 |
| При урочищѣ Сѣрковѣ: | |
| Дворовъ..... | 5 |
| При урочищѣ Продановце: | |
| Дворовъ..... | 7 |
| При урочищѣ Говорухровѣ: | |
| Дворъ..... | 1 |
| При урочищѣ Лебедевке: | |
| Дворовъ..... | 2 |
| Въ селѣ Куршловке: | |
| Дворовъ..... | 10 |
| При урочищѣ Чаплинке: | |
| Дворъ..... | 1 |

Въ сотнѣ Царычанской:

Дворовъ..... 47
Бездворныхъ хатъ. 83

При сихъ:

Сѣнокосу копенъ на..... 615
Поля и лѣсу по части

Въ сотнѣ Маяцкой:

Дворовъ..... 13
Бездворныхъ хатъ..... 14
Пустихъ плацовъ..... 8

При сихъ дворахъ:

Сѣнокосу копенъ на..... 140

Въ сотнѣ Нехворощанской:

Дворовъ..... 5

При сихъ дворахъ есть по-
ля ступеней на..... 20

Да пустихъ хатъ съ нѣко-
торыми грунтами.... 25

Въ мѣстечку Великобудвищахъ:

Дворовъ..... 7
Бездворныхъ хатъ..... 3

Въ селѣ Старихъ Млинахъ:

Дворовъ..... 8
Бездворна хата..... 1

Въ мѣстечку Новосанжаровъ:

Дворовъ..... 30
Бездворныхъ хатъ..... 28

При сихъ дворахъ:

Лѣсу рублей на. 33
Поля копъ на..... 120

Изъ сихъ Китайгородскихъ дворовъ при четырехъ сущъ грунта, но какіе, не означено.

Въ мѣстечку Царычанкѣ:

Дворовъ..... 88

Изъ сихъ дворовъ при пят-
надцати имѣются грунта, но
какіе, не показано.

Въ мѣстечку Маячке:

Дворовъ..... 19

Изъ которыхъ къ четыремъ
сущъ грунта, но какіе, не по-
казано.

Въ мѣстечку Нехворощѣ:

Дворовъ..... 21

С
И
ХЪ
М
Ѣ
С
Т
Е
Ч
Е
К
Ъ
И
С
Е
ЛЪ

| | |
|---|----|
| Сѣнокосу копенъ на.... | 45 |
| Огородовъ..... | 17 |
| А сверхъ того Ратушныхъ: | |
| Дворовъ..... | 2 |
| Сѣнокосная свободная лу- ка копенъ на. | 80 |

Въ мѣстечку Бѣлякахъ:

| | |
|---|----|
| Дворовъ..... | 28 |
| Бездворныхъ хатъ..... | 50 |
| Пустихъ хатъ..... | 31 |
| При сихъ дворахъ имѣются у нѣкоторыхъ огороды. | |

Въ мѣстечку Кобеляку:

| | |
|-----------------------|----|
| Дворовъ..... | 75 |
| Бездворныхъ хатъ..... | 76 |
| Пустихъ пляцовъ..... | 10 |

При сихъ дворахъ:

| | |
|----------------------|-----|
| Огородовъ..... | 54 |
| Поля дней на..... | 302 |
| Лѣсу рублей на..... | 85 |
| Сѣнокосу копенъ на.. | 150 |
| Хуторей..... | 5 |

Да особливо Ратушный шинкъ и общій сѣнокосъ копенъ до 500; тамъ же показано Грузинамъ въ роздачу принадлежащихъ дворовъ по сѣмнадцатъ, койде, не отдани понынѣ во владеніе за неискателствомъ.

Въ селѣ Солошынѣ:

| | |
|--------------|---|
| Дворовъ..... | 2 |
|--------------|---|

И того въ полку Полтавскомъ:

| | |
|-----------------------|-----|
| Дворовъ..... | 30 |
| Бездворныхъ хатъ..... | 288 |
| Пустихъ пляцовъ..... | 26 |

п о л к ѣ В о й с к о в о г о Т о в а р ь ш а н е п о к а з а н о .

И того въ полку Полтавскомъ:

| | |
|--------------|-----|
| Дворовъ..... | 475 |
|--------------|-----|

Въ полку Нѣжинскомъ:

Въ мѣстечку Воронѣжъ:

| | |
|-----------------------|----|
| Дворовъ..... | 91 |
| Бездворныхъ хатъ..... | 8 |

При сихъ дворахъ:

| | |
|-------------------------|-----|
| Поля копъ на..... | 795 |
| Гаевъ четвертей на..... | 25 |
| Гаевъ з сѣножатми..... | 3 |
| Колень на..... | 90 |
| Сѣнокосу копень на.... | 70 |

Въ мѣстечку Кролевецъ:

| | |
|--------------|-----|
| Дворовъ..... | 270 |
|--------------|-----|

При нихъ:

| | |
|-------------------------|-----|
| Поля копъ на..... | 730 |
| Сѣнокосу косарей на.... | 404 |
| Рощи четвертей..... | 45 |
| Въ пастъкахъ улеевъ. | 95 |

Да сверхъ того имѣются пры Ратуши Кролевецкой свободніе сѣнокосы, погребь, кой занимается подчасъ ярмонку, комори, шалаши и мѣста коморніе.

Въ полку Нѣжинскомъ:

По опытъ Войскога Товариша Григорія Костенецкого.

Въ мѣстечку Воронѣжъ:

| | |
|--------------|----|
| Дворовъ..... | 64 |
|--------------|----|

Изъ того числа, за отдачею, по ордеру Его Ясновельможности, Старшому Войсковому Канцеляристъ, Антону Жайворонкову на рангъ в число сорока двадцати дворовъ

| | |
|--------------|----|
| Дворовъ..... | 44 |
|--------------|----|

При сихъ дворахъ:

| | |
|-------------------|----|
| Огородовъ..... | 23 |
| Пустій дворъ..... | 1 |

Ратушніе угодія: магазынъ, два котла съ трубами, винокурное мѣсто въ сторонѣ завладѣній; поля во всѣхъ трехъ рукахъ нивъ восьми; гай одынь спущошенный.

Въ мѣстечку Кролевецъ:

| | |
|----------|-----|
| Дворовъ. | 262 |
|----------|-----|

Изъ того числа, за отдачею, по ордеру Его Ясновельможности, Старшому Войсковому Канцеляристу, Жайворонкову, вмѣсто безгрунтовыхъ и ни какихъ угодій не имѣющихъ Воронѣжскихъ посполитыхъ двадцати дворовъ

| | |
|-------------------|-----|
| Дворовъ.. | 239 |
| Бездворныхъ хатъ | 30 |
| Подсуѣдковъ хатъ. | 10 |

Къ симъ дворамъ:

| | |
|----------------|----|
| Огородовъ..... | 35 |
|----------------|----|



| | |
|-------------------------|------|
| Крамнихъ коморь..... | 2 |
| Крамныхъ мѣстъ..... | 6 |
| Въ пасѣкахъ ульевъ..... | 28 |
| Поля копъ на..... | 1962 |
| Да дней поля на..... | 124 |
| Сѣнокосу косарей на.... | 415 |
| Рощы четвертей... | 22 |

Къ Ратуше принадлежащихъ:

| | |
|----------------------|---|
| Чустихъ пляцовъ..... | 8 |
|----------------------|---|

Разныхъ угодий:

Половина мельницъ Рѣзниковской на рекѣ Рѣѣ.

| | |
|---|----|
| Погребъ земляной, на вер- ху онаго будокъ..... | 3 |
| Коморь..... | 2 |
| Сѣнокосовъ..... | 3 |
| Съ которыхъ одынь на.. | 9 |
| Другій на..... | 6 |
| Третій на..... | 17 |
| косарей. | |

Въ мѣстечку Ивангѣ родъ:

| | |
|-----------------------|---|
| Бездворныхъ хатъ..... | 2 |
|-----------------------|---|

Въ городѣ Глуховѣ:

| | |
|-----------------------|-----|
| Дворовъ..... | 269 |
| Бездворныхъ хатъ..... | 104 |

При сихъ дворахъ:

| | |
|------------------------|------|
| Поля копъ на.... | 4245 |
| Сѣнокосу копень на.... | 905 |
| Гавъ..... | 4 |

Въ мѣстечку Ивангородъ:

| | |
|----------------------|---|
| Бездворная хата..... | 1 |
|----------------------|---|

Въ городѣ Глуховѣ свобод-
ніе посполитіе не описыва-
ны, понеже Сотникъ Глухов-
скій Умашецъ къ оныѣ оныхъ
Войскового Товариша Косте-
нецкого не допускаеть.

И того въ полку Нѣжинскомъ:

| | |
|-----------------------|-----|
| Дворовъ..... | 630 |
| Бездворныхъ хатъ..... | 114 |

И того въ полку Нѣжинскомъ:

| | |
|-----------------------|-----|
| Дворовъ..... | 283 |
| Бездворныхъ хатъ..... | 31 |
| Пустій дворъ..... | 1 |

Въ полку Прылуцкомъ:

Въ городѣ Прылуке:

| | |
|-----------------------|-----|
| Дворовъ..... | 276 |
| Бездворныхъ хатъ..... | 55 |

Въ мѣстечку Журавки:

| | |
|-----------------------|---|
| Дворовъ..... | 5 |
| Бездворныхъ хатъ..... | 2 |

При сихъ дворахъ:

| | |
|---------------------|-----|
| Поля копъ на..... | 170 |
| Лѣсу рублей на..... | 45 |

Въ мѣстечку Монастирищахъ:

| | |
|----------------------|---|
| Бездворная хата..... | 1 |
|----------------------|---|

Въ селѣ Андрѣевкѣ:

| | |
|---------|---|
| Дворъ.. | 1 |
|---------|---|

И того въ полку Прылуцкомъ:

| | |
|-------------------|-----|
| Дворовъ | 282 |
| Бездворныхъ хатъ. | 58 |

Въ полку Переясловскомъ:

Въ полку Прылуцкомъ:

По описъ Войскового Товарища Нестора Кадина.

В городе Прылуке:

| | |
|-----------------------|-----|
| Дворовъ..... | 304 |
| Бездворныхъ хатъ..... | 43 |

Въ Прылуке и по фольваркамъ:

| | |
|----------------------|-----|
| Пустихъ пляцовъ..... | 137 |
|----------------------|-----|

При сихъ дворахъ:

| | |
|-------------------------|-----|
| Поля дней на..... | 555 |
| Лѣсу рублей на.... | 203 |
| Мелныцъ вѣтранныхъ..... | 2 |

Въ мѣстечку Журавкѣ:

| | |
|--------------|---|
| Дворовъ..... | 5 |
|--------------|---|

Въ мѣстечку Монастырищахъ:

| | |
|----------------------|---|
| Бездворная хата..... | 1 |
|----------------------|---|

Въ селѣ Андрѣевкѣ:

| | |
|--------|---|
| Дворъ. | 1 |
|--------|---|

И того въ полку Прылуцкомъ:

| | |
|-----------------------|-----|
| Дворовъ.. | 310 |
| Бездворныхъ хатъ..... | 44 |
| Пустихъ пляцовъ..... | 134 |

Въ полку Переясловскомъ:

По описъ Войскового Товарища Петра Лѣвицкого:

Въ мѣстечку Воронковъ:

| | |
|-----------------------|----|
| Дворовъ..... | 22 |
| Бездворныхъ хатъ..... | 4 |

При сихъ дворахъ некоторые имѣются поля и сѣнокосы по малой части.

| | |
|----------------------|----|
| Пустихъ пляцовъ..... | 20 |
|----------------------|----|

Въ мѣстечку Гелмязовъ:

| | |
|-----------------------|----|
| Дворовъ..... | 11 |
| Бездворныхъ хатъ..... | 6 |

При нихъ:

| | |
|-------------------|----|
| Поля дней на..... | 34 |
|-------------------|----|

Въ селѣ Чопилькахъ и Жорноклюовахъ по одному пустому пляцу, до которыхъ и поля дней

10

Въ мѣстечку Кропивной:

| | |
|----------------------|---|
| Пустихъ пляцовъ..... | 2 |
|----------------------|---|

Въ мѣстечку Воронковъ:

| | |
|-----------------------|----|
| Дворовъ..... | 20 |
| Бездворныхъ хатъ..... | 4 |
| Пустихъ пляцовъ..... | 32 |

При оныхъ:

| | |
|-------------------|-----|
| Поля дней на..... | 147 |
| Лѣсу частотъ..... | 11 |

Въ мѣстечку Гелмязовъ:

| | |
|-----------------------|----|
| Дворовъ..... | 5 |
| Бездворныхъ хатъ..... | 11 |
| Пустихъ пляцовъ..... | 8 |

При онихъ:

| | |
|-------------------|----|
| Огородовъ..... | 8 |
| Поля дней на..... | 24 |
| Гаевъ..... | 2 |

Въ мѣстечку Чопилькахъ:

| | |
|-------------------|---|
| Пустий пляцъ..... | 1 |
|-------------------|---|

До одного пляца:

Поля дней на..... 4
А села Жорноклюовскъ не показано.

Въ селѣ Горбанахъ:

| | |
|----------------------|---|
| Пустихъ пляцовъ..... | 2 |
|----------------------|---|

Изъ оныхъ къ одному:

| | |
|-------------------|---|
| Поля дней на..... | 7 |
|-------------------|---|

А по вѣдомости Генеральной Канцелярїи села Горбаніовъ не показано:

Въ мѣстечку Кропивной, по описъ Войскового Товарища Лѣвицкаго, ничего не показано, а представляетъ онъ в той же описъ, что еще тамо следствїя не чинено.

Въ мѣстечку Золотоношѣ:

Дворовъ 8
 Бездворныхъ хатъ 5

При сихъ дворахъ некото-
 рые имѣются поля, сѣнокос-
 сы и гай по часты, да Ратуш-
 ныхъ лукъ сѣнокосныхъ двѣ
 копенъ на 800

Въ деревнѣ Ревбынцахъ:

Дворовъ 2
 Бездворныхъ хатъ 2

В селѣ Лихолѣтцахъ:

Дворъ 1
 Бездворная хата 1

Въ мѣстечку Пѣщаной:

Дворовъ 3
 Бездворныхъ хатъ 5

При сихъ дворахъ имѣется
 у нѣкоторыхъ поле.

Въ мѣстечку Бубновѣ:

Дворовъ 3
 Бездворная хата 1

Въ селѣ Прохоровкѣ:

Дворъ 1

В мѣстечку Золотоношѣ:

Дворовъ 16
 Бездворныхъ хатъ 2
 Пустыхъ пляцовъ 16

Изъ оныхъ къ одному дво-
 ру и пляцу по саду 1

Въ селѣ Антиповкѣ:

Пустой пляцъ 1

Въ деревнѣ Ревбынцахъ:

Дворовъ 5
 Бездворныхъ хатъ 3

В селе Лихолѣтцахъ:

Дворовъ 1
 Бездворная хата 1

Въ мѣстечку Пѣщаной:

Дворовъ 4
 Бездворныхъ хатъ 7
 Пустыхъ пляцовъ 2

При оныхъ:

Огородовъ 7
 Поля дней на 10
 Лукъ сѣнокосныхъ 2 копенъ
 на 500
 Пахатніе ланы 4

Въ мѣстечку Бубновѣ:

Дворовъ 6
 Пустыхъ пляцовъ 4

При оныхъ дворахъ:

Сѣнокосу копенъ на 20
 Огородъ 1

Въ селѣ Прохоровкѣ:

Дворовъ 5

Бездворная хата.... 1

Бездворныхъ хатъ..... 4
Пустихъ пляцовъ..... 2

И того въ полку Переясловскомъ:

Дворовъ..... 51
Бездворныхъ хатъ..... 25
Пустихъ пляцовъ..... 24

И того въ полку Переясловскомъ:

Дворовъ..... 62
Бездворныхъ хатъ..... 32
Пустихъ пляцовъ..... 68

Въ полку Кіевскомъ:

Въ полку Кіевскомъ:

Въ мѣстечку Гоголевъ:

Дворовъ..... 9
Бездворныхъ хатъ..... 5

По описъ Войскового Товариша Діаковского:

Въ мѣстечку Гоголевъ:

Дворовъ..... 17
Бездворныхъ хатъ..... 4
Пустихъ пляцовъ..... 3

При онихъ дворахъ:

Поля дней на..... 9
Сѣнокосу копыць на..... 10
И нѣсколко гая, а, сколько именно, не показано.

Къ Ратуши принадлежащыя угодія:

Сѣнокосовъ бывшихъ въ сторонномъ завладѣніи. 3

И того въ полку Кіевскомъ:

Дворовъ..... 9
Бездворныхъ хатъ..... 5

И того въ полку Кіевскомъ:

Дворовъ..... 17
Бездворныхъ хатъ..... 4
Пустихъ пляцовъ..... 3

Въ полку Миргородскомъ:

Въ полку Миргородскомъ:

Въ мѣстечку Сорочинцахъ:

Дворовъ..... 313

По описъ Войскового Товариша Матвѣя Косаровского:

Въ мѣстечку Сорочинцахъ:

Дворовъ.. 259

Бездворникъ хатъ..... 89

При сихъ дворахъ и хатахъ:

Поля копъ на..... 7160

Сѣнокосу копенъ на.... 3760

Лѣсу рублей на..... 636

Мельничныхъ колъ на ре-
ке Пелгъ..... 5

Изъ того, де, числа отда-
но умершего Сотника Го-
ронескуя сынамъ дворовъ 14

Да Асаулу Полковому
Калнѣцкому бывшіе во вла-
дѣніи его 12 дворовъ у-
тверждено.

Бездворникъ хатъ..... 19

Пустихъ пляцовъ..... 14

При оныхъ дворахъ и хатахъ:

Огородовъ..... 229

Поля дней на..... 652

Сѣнокосу косарей на.... 250

Лѣсу до нѣсколко, а скол-
ко, точно не показано.

Мыва колъ..... 3

А къ городу Сорочинцамъ при-
надлежащіе угодія: лука свобод-
на, лежащая при урочищи Жыд-
кового ставка, какъ бы смирдъ на 3

Рыбніе ловлѣ:

1. Затѣвъ.

2. Уступъ, прозиваемый Пере-
бойна.

3. Уступъ, прозиваемый Кор-
жыха.

4. Уступъ, прозиваемый Холод-
ное.

5. Озеро Харечкова.

6. Уступъ Черкаское.

Особливо же вѣдомостю
отъ него, Косяровского, по-
казано, что послѣ сочинен-
ной на 756 годъ ревизіи раз-
дано:

Въ городѣ Сорочинцахъ, по
ордеру Генеральной Канцеля-
ріи, Судіи полковому Мырго-
родскому Козачковскому, въ
прислушаніе, впредь до раз-
смотрѣнія Его Ясновельмож-
ности, дворовъ..... 8

Уполномоченному Асаулу
полковому Мыргородскому Ти-
хону Калнѣцкому, по Универ-
салу Его Ясновельможности,

3

Въ селѣ Барановцѣ:
 Дворовъ 4
 Бездворныхъ хатъ..... 12

При сихъ дворахъ:
 Сѣносу копенъ на 40
 Лѣса рублей на 6

Въ мѣстечку Ярескахъ:
 Дворовъ..... 16
 Бездворныхъ хатъ..... 36
 Пустихъ пляцовъ..... 6

При онихъ:
 Поля коненъ на..... 340
 Сѣнокосу копенъ на..... 19
 Лѣсу рублей на..... 2
 Огородовъ 28

Въ мѣстечку Устывицѣ:
 Дворовъ..... 9
 Бездворныхъ хатъ..... 76

757 году, Апрѣля 24 дня, состоявшомусь, дворовъ. 10

Значковымъ Товаришамъ, Андрею и Аеанасію Горонескулямъ, по Универсалу Его же Ясневелможности, состоявшомусь 757 году, Юля 21 дня, дворовъ. 14

Въ селѣ Барановцѣ:
 Дворовъ 13
 Бездворная хата... 1

При сихъ дворахъ:
 Огородовъ 12
 Поля дней на..... 15
 Луки косарей на..... 4
 Лѣсу, а сколько, не означено ясно.

Въ даче села Барановке имѣются ловли рыболовніе два тона и озеро.

Въ мѣстечку Ярескахъ:
 Дворовъ 37
 Бездворная хата 1
 Пустихъ пляцовъ..... 10

При онихъ:
 Огородовъ 35
 Поля дней на..... 33
 Сѣнокосу косарей на..... 9
 Садовъ..... 4
 Левада зъ лѣскомъ..... 1
 Рыболовнихъ свободнихъ уступовъ 2

Въ мѣстечку Устывицѣ:
 Дворовъ 40
 Бездворныхъ хатъ..... 19
 Пустихъ пляцовъ..... 7

При сихъ дворахъ:

| | |
|-------------------------|----|
| Лѣсу рублей на..... | 40 |
| Сѣнокосу копенъ на..... | 90 |

Въ мѣстечку Бѣлоцерковцѣ:

| | |
|-----------------------|----|
| Дворовъ .. | 3 |
| Бездворныхъ хатъ..... | 73 |

При нихъ:

| | |
|----------------------|----|
| Поля дней на..... | 26 |
| Сѣнокосу копенъ на.. | 35 |
| Лѣсу рублей на..... | 4 |

При оныхъ:

| | |
|--------------------------|----|
| Поля дней на..... | 24 |
| Сѣнокосу косарей на..... | 12 |
| Лѣсу частокъ..... | 3 |
| Садъ..... | 1 |

Къ мѣстечку Устывицѣ принадлежать угодія:

| | |
|-------------|---|
| Лановъ..... | 7 |
|-------------|---|

Которіе ланы зачисляеть своими Сотникъ Устывицкый Каракашъ, а по чему, за отлучкою его въ походъ, справится не можно.

Лука една болшая, прозваніемъ Панская, которой часть третинная издревле на рангъ Полковника кашивается, а двѣ части къ Ратушы принадлежашіе.

Въ мѣстечку Бѣлоцерковцѣ:

| | |
|-----------------------|----|
| Дворовъ..... | 44 |
| Бездворныхъ хатъ..... | 9 |
| Пустихъ пляцовъ..... | 11 |

При онихъ:

| | |
|--------------------------|----|
| Сѣнокосу косарей на..... | 11 |
| Огородовъ..... | 18 |
| Поля дней на..... | 18 |
| Лѣсу частки | 4 |

Къ мѣстечку Бѣлоцерковцѣ принадлежащія угодія:

| | |
|----------------------|----|
| Лукъ..... | 3 |
| Лановъ | 3 |
| Лѣсковъ..... | 2 |
| Лука косарей на..... | 10 |
| Озеро..... | 1 |

Въ селѣ Буркахъ:

| | |
|-----------------------|----|
| Дворовъ..... | 5 |
| Бездворныхъ хатъ..... | 14 |

При сихъ дворахъ:

| | |
|---|----|
| Поля дней на..... | 20 |
| Лѣса рублей на..... | 5 |
| А сверхъ того доволствуются сѣнокосомъ и паханіемъ на хлѣбъ общимъ. | |

Въ мѣстечку Голтвѣ:

| | |
|-----------------------|----|
| Дворовъ..... | 34 |
| Бездворныхъ хатъ..... | 85 |

При нихъ:

| | |
|-------------------------|-----|
| Поля дней на..... | 54 |
| Сѣнокосу копенъ на..... | 535 |
| Огородовъ..... | 5 |
| Садовъ..... | 6 |

Въ селѣ Яркахъ:

| | |
|-----------------------|----|
| Дворовъ..... | 8 |
| Бездворныхъ хатъ..... | 16 |

При сихъ дворахъ:

| | |
|---|----|
| Сѣнокосу копенъ..... | 50 |
| Лѣсовъ..... | 2 |
| Да сверхъ того доволствуются сѣнокосомъ и паханіемъ на хлѣбъ на общественномъ | |

Въ селѣ Буркахъ:

| | |
|----------------------|----|
| Дворовъ..... | 12 |
| Бездворная хата..... | 1 |
| Пустыхъ пляцовъ..... | 2 |

При сихъ дворахъ:

| | |
|-------------------------|---|
| Огородовъ..... | 9 |
| Поля дней на..... | 7 |
| Сѣнокосу копенъ на..... | 3 |
| Лѣсу часть..... | 1 |

Въ мѣстечку Голтвѣ:

| | |
|----------------------|----|
| Дворовъ..... | 82 |
| Бездворная хата..... | 1 |
| Пустыхъ пляцовъ..... | 33 |

При оныхъ дворахъ:

| | |
|-------------------------|-----|
| Огородовъ..... | 73 |
| Поля дней на..... | 99 |
| Сѣнокосу косарей на.... | 192 |
| Лѣсу частокъ..... | 19 |

При ономъ мѣстечку Голтвѣ имѣется пахатное и сѣнокосное поле, которымъ Голтвянскіе и села Ярково Козаки и постолитіе вообще владѣютъ.

Да особливо близъ Голтвы рѣчка рыболовная свободная.

Въ селѣ Яркахъ:

| | |
|----------------------|----|
| Дворовъ..... | 17 |
| Пустыхъ пляцовъ..... | 6 |

При сихъ дворахъ:

| | |
|--|----|
| Огородовъ..... | 13 |
| Сѣнокосу косарей на..... | 8 |
| Принадлежащій къ селу Яркамъ рыболовной уступокъ 1 | |

полѣ, принадлежащемъ къ Гов-
твѣ и селамъ той сотнѣ.

Въ мѣстечку Потоцѣ:

| | |
|----------------------------|----|
| Дворовъ | 23 |
| Бездворныхъ хатъ | 72 |

Въ мѣстечку Кременчуке:

| | |
|----------------------------|----|
| Дворовъ | 16 |
| Бездворныхъ хатъ | 50 |

Въ селѣ Богомеловкѣ:

| | |
|----------------------------|----|
| Дворовъ | 11 |
| Бездворныхъ хатъ | 10 |

Въ мѣстечку Потоцѣ:

| | |
|----------------------------|----|
| Дворовъ | 36 |
| Бездворныхъ хатъ | 10 |
| Пустихъ пляцовъ | 52 |

При онихъ:

| | |
|-------------------------------|----|
| Огородовъ | 18 |
| Поля дней на | 28 |
| Сѣнокосу косарей на | 15 |
| Лѣса частокъ | 3 |

Въ мѣстечку Кременчуке:

| | |
|---------------------------|----|
| Дворовъ | 45 |
| Бездворная хата | 1 |

При сихъ дворахъ:

| | |
|---|----|
| Огородовъ | 13 |
| Пляцовъ пустихъ | 25 |
| При пристанѣ, Днѣпров- скомъ перевозу, на свободной землѣ построенныхъ крамныхъ шинковыхъ лавокъ Козачихъ. | 17 |
| Да посполитскихъ | 2 |
| Дворъ при берегу, хата съ коморою. | |

Въ селѣ Богомеловкѣ:

| | |
|-------------------|----|
| Дворовъ | 14 |
|-------------------|----|

При сихъ дворахъ:

| | |
|---------------------------|----|
| Огородовъ | 13 |
| Пустихъ пляцовъ | 12 |

Въ деревнѣ Кирушахъ:

| | |
|---|---|
| Пустихъ пляцовъ | 5 |
| А по вѣдомосты деревнѣ Кирушовъ не показано. | |

В деревнѣ Кохновкѣ:

Дворовъ 13

Въ селѣ Рубаіовке:

Дворъ 1
Бездворныхъ хатъ 14

При оныхъ у нѣкоторыхъ имѣются сады и огороды.

Въ деревнѣ Недогорку:

Дворовъ 2
Бездворныхъ хатъ 9

При нихъ у нѣкоторыхъ имѣются огороды.

Въ мѣстечку Хоролѣ:

Дворовъ 23
Бездворныхъ хатъ 48

При сихъ:

Поля копень на 473
Лѣсу рублей на 38
Сѣнокосу копень на 70
Огородовъ 8

Въ городѣ Миргородѣ:

Дворовъ 22
Бездворныхъ хатъ 58

Въ деревнѣ Кохновкѣ:

Дворовъ 6

При сихъ дворахъ:

Огородовъ 4
Пустыхъ пляцовъ 4

Въ селѣ Рубаіовке:

Дворовъ 14

При оныхъ:

Огородовъ 9
Поля дней 22
Пляцовъ пустыхъ 11

Въ деревнѣ Недогорку:

Дворовъ 3

При нихъ:

Огородовъ 3
Поля дней на 5
Сѣнокосу косарей на 3
Пустыхъ пляцовъ 21

Въ мѣстечку Хоролѣ:

Дворовъ 50

При сихъ дворахъ:

Огородовъ 32
Поля дней на 83
Лѣсу частокъ 12
Пустыхъ пляцовъ 36

Въ Миргородѣ:

Дворовъ 8
Бездворныхъ хатъ 2

| | |
|--|-----|
| При оныхъ: | |
| Дворовъ | 35 |
| Поля дней на. | 29 |
| Лѣсу рублей на... | 9 |
| Въ селѣ Зубовкѣ: | |
| Дворовъ | 2 |
| Бездворныхъ хатъ..... | 15 |
| При оныхъ: | |
| Огородовъ.... | 5 |
| Поля дней на..... | 6 |
| Въ селѣ Сорочинцахъ: | |
| Дворовъ | 11 |
| Бездворная хата..... | 1 |
| При оныхъ: | |
| Поля дней на. | 10 |
| Въ селѣ Довгалаювке: | |
| Дворовъ | 6 |
| Бездворныхъ хатъ... | 4 |
| При нихъ: | |
| Поля малая часть. | |
| В Довгалаювке отдано Сотнику Рудю двора..... | 4 |
| Въ селѣ Бѣликахъ: | |
| Бездворныхъ хатъ..... | 4 |
| Въ деревнѣ Кривушкѣ: | |
| Дворовъ | 3 |
| <hr/> | |
| И того въ полку Миргородскомъ: | |
| Дворовъ | 525 |
| Бездворныхъ хатъ.. | 689 |

| | |
|---|-----|
| При оныхъ: | |
| Огородовъ..... | 4 |
| Поля дней на | 2 |
| Пустыхъ пляцовъ..... | 32 |
| Въ селѣ Зубовкѣ: | |
| Дворовъ | 4 |
| При оныхъ: | |
| Огородовъ..... | 4 |
| Пустыхъ пляцовъ..... | 7 |
| Въ селѣ Сорочинцахъ: | |
| Дворовъ . | 13 |
| При нихъ: | |
| Огородовъ.... | 12 |
| Поля дней на... | 14 |
| Лѣсу частогъ..... | 2 |
| Пустій пляць..... | 1 |
| Въ селѣ Довгалаювке: | |
| Дворовъ | 4 |
| При нихъ: | |
| Огородовъ. | 5 |
| <hr/> | |
| Сихъ села и деревнѣ по описъ Косярвского не показано: | |
| <hr/> | |
| И того въ полку Мыргородскомъ: | |
| Дворовъ | 701 |
| Бездворныхъ хатъ..... | 64 |
| Пустыхъ пляцовъ..... | 289 |

| А всего въ выписанныхъ полкахъ: | | А всего въ выписанныхъ полкахъ: | |
|---------------------------------|------|---------------------------------|------|
| Дворовъ | 2154 | Дворовъ | 2036 |
| Бездворныхъ хатъ..... | 1323 | Бездворныхъ хатъ..... | 215 |
| Пустыхъ пляцовъ:..... | 82 | Пустыхъ пляцовъ..... | 566 |

Старшій Войсковой Канцеляристъ Александръ Давидовичъ.

А по листамъ внизу подписъ такова:

Выписалъ Войсковой Канцеляристъ Иванъ Пѣсоцкій. *

Сообш. Графъ Андрей Гудовичъ.

* Правописание подлинника сохранено. О. Б.

НАДГРОВНОЕ СЛОВО

ГРИГОРІЯ ЦАМБЛАКА РОССІЙСКОМУ АРХІЕПИСКОПУ КИПРІАНУ.

ГРИГОРІА МНИХА И ПРЕЗВУТЕРА, ИГУМЕНА ОБИТЕЛИ ПЛИ-
НАИРЬСКІА, ¹ НАДГРОВНОЕ ИЖЕ ВО СВЯТЫХЪ ПО ИСТИННѢ
КУПРІАНУ, АРХИЕПИСКОПУ РОССІЙСКОМУ.

Настояше убо и сіе намъ пострадати, о друзи, еже пострада-
хомъ, его же отъ скорбныхъ мню ничто ж ино лютьбише; что бо и
будет ино отъ иже печалію касающихся сердцю, таковыа тѣщеты
равно? Не бо имѣніемъ отъятие, не славы, не села, или стяжаніа,
не стада, или чреды, не отечества, не домовъ и сродникъ, или
сусѣдствующихъ, но самаго отца отъятие пострадохомъ, а отца
такова, его же не вѣмъ которымъ слова указомъ слышащимъ
представлю: яко жъ бо въ добродѣтели бѣше несточнѣваемъ ²
блаженный Купріянь, тако и въ словесныхъ указаніихъ непре-
добраваемъ; ³ его жъ убо наше отечество изнесе, ⁴ вамъ жъ то-
го Богъ дарова; его жъ вы на мнозѣ насладаетесь, мы же ли-
шихомся; имъ же вы красуетесь, мы жъ того желаніемъ истае-
вахомъ; имъ же вы преспѣвасте, растуще въ заповѣдехъ Господ-
нихъ, и мы, того писаніемъ подвигшесь, тѣххомся достигнути ва-
шей (страны), яко да пастыря узримъ о стадѣ пекущая и отца
о чадѣхъ веселящая; но о якова въ мѣсто яковыхъ устрѣтоша

¹ Полагаемъ, что подъ этимъ названіемъ надобно разумѣть нынѣшнюю Воз-
несенскую Нѣмецкую Молдо-Влахійскую Лавру, Настоятелемъ которой, какъ
извѣстно, былъ Григорій Цамблакъ въ послѣдніе годы предъ отъѣздомъ
своихъ въ Литовскую Русь.

² То есть, точнымъ ему явиться трудно въ добродѣтели.

³ Думаемъ, что надобно читать непрѣдобраваемъ, то есть, трудно ему упо-
добиться.

⁴ Разумѣется Болгарія столицу которой, Терновъ, дагѣ проповѣдникъ на-
зываетъ отечествомъ М. Купріяна и своимъ.

насть, отъ ненадежна гласа, стрѣль подобно коснувшася сердцю. О ядъ раствореннаго возвѣщеніа, сквозѣ уши воотъявшася во внутренна! И пожеже радости вашей не быхомъ спричастницы, всяко ако скорбемъ достойни, вамъ жъ и намъ отца печали предложись трапеза и питие съ плачемъ растворись; ибо другаго Іосеа лишихомся, его жъ препитаніе не пшеницею баше, но словомъ учительства и нрава благодатію, его жъ цѣломудріе не по оному, но многъ высочайше, и не до того стану ^а и инымъ преподаде; сице бо мужа показа естество, яко не свое вмѣнити держаще благо, аще ні иныхъ причастники тому устроить.

Како бо хотяше великъ обрѣстись въ царствіи небеснемъ, сотворивъ токмо, а не научивъ, и пожеже толико Патриарха Іакова плакашесь Егуптяне, языкъ иноязычнаго и племя иноплеменнаго, яко и на семдесятъ дніе плачю протягнутись, и сего ради иже окрестъ языкомъ явлену быти, тѣхъ еже къ мужу усердию и воздаанію чести, ея жъ должны бяху о такомъ мужи, съ нимъ же бѣ Богъ, како мы не плачемся, толикаго и такового добра, не учителя токмо, но и родителя, ижъ благодатію Пресвятаго Духа васъ породы, воспита жъ Евангелиемъ, наказа же учениемъ отеческимъ, упремудри господнимъ страхомъ, огради отъсюду молитвеннымъ дѣйствомъ, и проявленными васъ створи и желательными дѣямъ челоуѣкомъ. Сего ради и мы желаемъ васъ нынѣ паче нежъ первіе; слышахомъ бо ваше еже къ святому любленіе, яко не токмо дождеже живъ баше въ того сердци хрыстосея мыслено, но и по смерти, святѣй того души ваша сердца прилѣплена суть, и того блаженнѣи памяти ваная спребывають разумѣніа. Блаженъ убо онъ, яко такую любовь остави всѣмъ вамъ, яко вы нѣсть въ челоуѣцехъ нынѣ обрести; блажени и вы, яко сію приємди сохраняете совършену, и не доздѣ токмо, но и уживати ^б тщаетесь, яко чада отцелюбнаа, не двоихъ, или тріехъ, годъ ижъ премдоша, до дъ простертію лѣтнему съпротивяется и ваше ко отцю любленіе. Сего бо ради вожделѣненъ онъ, яко таковы сынове роди, вожделѣнны жъ и вы, яко такова сподобистесь нѣсти отца; доблественъ корень и чюдентъ, но и плоди корени достойни; ибо яко жъ нѣкій корень чюдентъ, въ нѣдрахъ крьющся земли,

^а И на томъ не остановился.

^б Употреблять, пользоваться.

той убо не дивиться, ради ж плодовъ своея добродѣтели крѣпость показуеть, сице и блаженный Купріанъ въ гробѣ сокровенъ, тѣ убо нашими очима телесными незримъ есть, ради же васъ, плодовъ своея благодати, крѣпость показуеть. И больше вы отъ насъ явистесь: вамъ бо, яко достойнымъ, дается, отъ насъ же, яко отъ недостойныхъ, отъются, и отънелѣ же васъ духомъ породем, того вы видѣніа никако жъ оскудѣсте, мы жъ святаго оногo лица вмалѣ сподобихомся видѣти, отроческій еще носяща возрастъ, абіе жъ отъ насъ отъиде, и старости насъ постигши, не къ тому того видѣхомъ, а что виновное сему, яко да нынѣ рыданіе много о немъ уплождаваемъ, и страсти утѣшеніа ни откуду же имѣемъ. Вѣсте жъ и вы, возлюбленніи, егда великое сіе видѣхомъ сокровище, и да отчасти о томъ воспомянемъ вамъ: суть бо оттоли до тридесять нѣгдѣ лѣтъ, егда отъ васъ воздвигся, къ великому сему и царици градовомъ грядяше; подвѣжиаше бо пастыря любление, долготу ни во что жъ вмѣнити, и нѣкій языкъ проходящи, ижъ Истру ⁷ рѣцѣ спротяжущи, искушеніа святаго срътша и многою скорбію того обложиша; обычно бо Господеви святымъ таковаа попуцати смотрительнѣ, яко да они убо страждуще, проявленнѣйше бываютъ, тогова же божественнаа сила въ тѣхъ немощи свершается, яко жъ ко Іову первіе: «Мниши ли мя инако ти сотворша, но яко да проявишися праведенъ;» и къ Павлу второе: «сила бо моя въ немощи свершается;» и яко жъ уже близъ бысть къ намъ грядый, тогда церкви, яжъ насъ воспитавшіа и наказавши, съ рожденіемъ насъ отцемъ и учителемъ зѣльнымъ, ⁸ сръте, воспріемлющи свѣтлостію блаженнаго, цѣловаючи, объемаючи, печальнаа радостными отгоняючи, студъ ограбленіа подобающею чѣстью забвенію отсылаючи. По неже бо Богъ на пути тому оскорбитись попусти, благоволи тому во отечествіи тако прославитись и утѣшити того желающаа сердца, и самому исполнитись неизглаголаннаа радости, видѣвшу свое отечество тако правимо, яко многимъ похвалямъ достойно ⁹

⁷ Дунав.

⁸ Здѣсь разумѣется родичъ св. Купріана, блаженный Евелмій, Патріархъ Терновскій.

⁹ Посѣщеніе Купріаномъ Тернова относится къ 1379 году; слѣдовательно, произошло оное всего за 10 лѣтъ до его плѣна и разоренія Болгарской столицы Турками.

бѣше, своего жъ и великаго Евѣимія, таковая кормленія дръжаща, и стѣщись отъ жители града, яко жъ нѣкоторій быстринѣ, напрасно множству притекъшу того стрѣтенію: не жена вослотѣ отъ видѣнна прѣстати, не мужъ убогъ, или богатъ: оставиша хранилища домовъ хранителіе, не затворена убо бѣша купцемъ продавица,¹⁰ помѣтахужесь на торжищу продаемаа, едино жъ храненіе всѣмъ и утверженіе, еже всѣмъ купно изыти и никому жъ отнудъ остати во градѣ; оставиша раби владыкоугожденія, оставиша художницы своя дѣла, и елико чуждое народа, и елико мѣстное, тамо идяше, Куприана видѣти; тако жъ и дѣва неисходнаа, студъ преобидѣвши, течааше; и старъ и недуженъ, немощъ понудивше, тамо тщахуся; ибо велика сладость бѣаше, съ святѣмъ лицемъ восприати онаго (видѣніе). Нѣ бо токмо уча, или вѣщаа, но и зримъ, просто достоинъ бѣ всякоа добродѣтели ученіе въ зрящихъ душа вселити, и овы убо близъ грѣдааху, и ногамъ касаахуся, и руку целоваху, овии же, отъ множества возбраняеміи, издаляча того зря точію, яко довольно приемъше благословеніе, и ничто жъ меньше отъ иже близъ бывшихъ имѣвше, сице со всѣцѣмъ извѣщеніемъ отхождааху, жены умильно припадающе, своя чада подъ ногама его помѣтааху вѣрою, и недугующіимъ друзіи, и явлено бяху всѣмъ Богомъ послано врачество непѣщующе, и освященіе сладкое оно святѣмъ вхожденіе, и еда нѣ по корогождо вѣрѣ благодать дѣйствуаше, и паче въ лѣпоту;¹¹ яжъ бо во апостолѣхъ дѣйствовавшія сила, и тогда, ради благословенія онаго, освящеваше вѣрныи онъ народъ и отраду страстемъ подавааше. Тогда великое сіе свѣтило видѣхомъ, братіе, и священныя оны руцѣ нашей коснушася главѣ, купно убо благословляюще, купно жъ и хотящая намъ случатися, духомъ проричяюще: тогда радостнаа бѣша, нынѣ же рыдательная; тогда веселія органы начинахомъ, нынѣ же плачевныя подвижемъ; тогда бо утѣшаше разлученіе жизни надежда и блага упованія имѣхомъ видѣти пакы твердаго онаго благочестія столпа, нынѣ же послѣдніе наше разлученіе изволи, пропасть велика посреди того и насъ утвердися. Овъ убо на Авраамовыхъ упокоевается нѣдрахъ, мы жъ того желаніемъ палими, стражемъ, а устужающаго нѣсть; тогда дѣ-

¹⁰ Лавка.

¹¹ Или лучше сказать.

ховнѣ лжкоствовахомъ, нынѣ умильно о страстехъ въздышемъ; тогда свѣтлое, а нынѣ надгробное, поемъ. О злаа тмы вѣстокъ свѣтила неуловающей: отыде доброта она, яже паче солнечныхъ зарей, вамъ же и намъ надсладъчйшаа; братіа бо вамъ есмь отлучшіи; ¹² понеже и отецъ вашъ, ижъ плачу намъ предлежитъ вина, братъ бѣаше нашему отцю. ¹³ Сего ради егда веселястеся вы, и мы слышаще, веселію вашему спрйчацахомся, и плачу вашему подобны есмь сообщницы, понеже и бѣда опца: молчитъ гласъ сладкій онъ, и да сице реку небесный; оттуда бо имяше ежъ вѣщати, и паче вина сердца веселяціи, затворишась устны, тихо убо подвижмыа, обильно же благодать испущающаа; гдѣ око небесное зрящее, же тому дарова Богъ, въ пустыни еще сушу? ¹⁴ гдѣ ухо божественаго гласа послущающа? гдѣ языкъ онъ истинный, а еретикомъ страшный? гдѣ сладкая очима тишина, гдѣ устнамъ свѣтлое ослабленіе, благословеніемъ являемое? гдѣ десница многблагословляемаа, гдѣ свѣтлое оно ядрило духа, корабль вашего жительства сѣтворяющее, тихо преплавати житійскаа волны? гдѣ извѣстное душамъ кормило, имъ же возмущеніа языческаа безстрастно прелождаясте? гдѣ непреложное разума утверженіе, имже всякъ страхъ отгоняете? гдѣ добрый кормчій, иже вашего ума корабль къ небесемъ направляаше? О лютаго истомленія, тому напрасно отъ насъ отбѣгшу! Слышахъ Іеремѣины гласы нѣкыа, сѣтованы, жалостны, ими жъ опустѣвши Іерусалимъ рыдааше, со многими иными сіе препѣвающъ: «Пути Сионова плачются.» Сіа убо тогда рѣшась, нынѣ жъ исполнишася. Егда бо възвѣстися блаженное оно преставленіе, не вси ли Московстіи путіе восплакашась? ¹⁴ не вмѣсто ли гуслей и цѣвницъ всѣхъ равно сѣтованіе обіать? не и саміи ли младенцы, страсте во искусѣ бывше, подобно рождешимъ, честное убо тому и желаемое исхожденія, намъ же горькое, рыдаными достойными почтоша? Вѣиъ и другую Еремѣинѣ подобну пѣснь, нашей страсти ключиму, яже (Давидъ) о плененія Израилевѣ сотвори; рече бо: «На рѣци Вави-

¹² Кипріанъ былъ родной дядя по матери Григорію Цамблаку.

¹³ Найлучшій.

¹⁴ Кипріанъ жилъ довольно на Афонѣ, гдѣ и узналъ и оцѣнилъ его по достоинству Константинопольскій Патріархъ Филоеѣй, бывшій Игуменомъ Лавры Св. Аѳанасія.

¹⁵ Кипріанъ посѣтилъ Терновъ въ 1379 году, а скончался въ Сентябрь 1406.

гонетій; и ту сѣдохомъ и плакахомъ, помянувъше Сиона: на вѣрбѣхъ, посредѣ ея, обѣсихомъ органы наша,» мое творя жалостное сие пѣніе: и на мнѣ бо събысться, яко жъ и на онѣхъ, идущи ми къ вамъ, яко же и доспѣвъ рѣки, и тамо рѣка убо Геонъ бѣаше, идѣже плененія они, себе жъ и органы молчанію осудиша, рѣка жъ Немонъ ¹⁶ бѣаше протичющія Литвы, на ней жъ горкому намъ стрѣтшю возвѣщению, ни жъ плакати можахомъ, ни жъ телесны органы ко естественному подвижимы имѣти, но изумлени быхомъ о ненадѣжномъ гласѣ, и зрящимъ токмо мечтающеся живи, душа въ насъ дръжима пленицами неизбѣжными отъ создавшаго, животнѣй же силѣ уже отъ насъ съпрятавъшиися. Исполнижесь и ино на насъ, еже о тѣхъ же людехъ речеса: «Возвратихся на страсть, егда унѣзе ми тернъ.» И тамо убо, егда прилучахесь единому въ ногу въласти терну, прекланяющеса падааху, подобно страждущему и прочім, зане жъ въ единове ризѣ водимомъ быти тысуцамъ, здѣ же не единому и стомъ, или тысуцій, но всѣмъ купно сердца стрѣла печали уязви, яже зависть пусти на насъ, добротѣ нашей позавидѣвъ, и насъ, брачныя совлекъ одежды, во вретнице облече и отъ чертога изведе, на распутіи остави, отъ злыхъ отъятыя отъ насъ добрый женихъ, и абие насъ обіяты сѣтованія сиротство; въ перенру и виссонѣ нѣкогда облачахомся, нынѣ же нищи являемся, и почто; ¹⁷ тѣмъ же я хотѣлъ быхъ, аще и васъ (нѣсть) близъ спомогающихъ ми выйти на величество бѣды и нѣкій гласъ въздвигнути, чести достоинъ, велегласно, яже о отци бѣду обрвѣдываа, яко жъ сътвориша доблественіи они сынове Патриарха Іакова; но что постражду? нако языкъ понужду къ служенію слову, яко же нѣкими тяжкими оковами, бѣдою окованный? како отверзу уста, безгласиємъ содержимаа? како ли воззрю душевныма очима, тмою бѣды покровенъ? Кто ми, разрѣшивъ мрачный и глубокий сей облакъ утра, паки отъ ясноты свѣтлу покажетъ смиренія зарю? Како жъ и восіаетъ заря, свѣтилу нашему зашедшу? Да речемъ что і отъ Ивовлѣхъ глаголь, и сами страждуще, их же онъ къ другому глаголаше болѣзненною душею: «Кто поставитъ насъ на дѣта днѣй первыхъ, въ них же храняша ны Господь, егда сіаше

¹⁶ Нѣманъ.

¹⁷ Вѣроятно, надобно читать «пости».

свѣтильникъ его надъ главою нашею?» Угаси зависть дунувши церковную лампаду, и дыма и тмы сію исполни, яже убо надъ главою нашею стояше, вселеннѣй же свѣтѣю всей, по Господню гласу: «Да восіаетъ свѣтъ вашъ предъ челоуѣкъ!» Оскудѣ источникъ, языкъ, глаголю, святаго, и дерева, яжъ при исходящихъ того, иже есте вы, покажете дряхло листовне; отгѣте славіи перковный, сладко поай божественаа во уши ваши, и ради сего уныли есте; велика насъ окружившіа бѣда, понеже і великъ сосудъ Божіихъ даровъ ненадежно отъ среды насъ взять бысть; въ немъ бѣаше любовь нелицемѣрна, яже закону и пророкомъ глава, благодать во устну изманныа, смиренномудріа крайній предѣлъ, Авраамово страннопримство или паче богопримство, цѣломудріе Іосифово, Моусеова благодать, и своеплеменникомъ миловаше, Іово терпѣние; вѣсте бо, возлюбленніи, колико бѣды подыять, иже и каменное умягчило бы ся естество, вся сладцѣ претерпѣ, да васъ не разлучится; Аароново священнолѣпіе, Самоилова твердость, Давидова кротость, Соломонова премудрость, Іліина ревность, Данилово разсужденіе, не въ соновахъ, яко же онъ въ Халдѣохъ, но в духовахъ; видѣаше бо добръ премудрый всякъ духъ истинный, исповѣдающій Господа Іисуса Христа, по плоти пришедша, и духъ лѣстечъ; по высокому Іоанну пустынно бѣ воспитаніе, и пустыньства лѣташе крылы сѣмо и онамо, духомъ наставаемъ до явленія, его еже къ новому Імлю вамъ, имъ же и надобенъ бѣаше, ему же и достойни бѣсте: «Таковъ бо намъ подобаше Архирей.» иже во всемъ духовнѣ, возвесели васъ, оуби васъ своихъ молитвъ крылома отъ нашедшіа многажды бѣды, яко же птенца орелъ съ нѣдромъ приемъ; единѣмъ токмо оскорби васъ, и наша силы съ собою погребѣ, еже изъ тѣла исьшествіемъ; а понеже Богъ повелѣ, кто спротивъ глаголай? И конецъ убо плачевнымъ сіе да будетъ: «Аще забуду тебе, Іерусалиме, забвена буди десница моя!» Вы жь утѣшитесь прочее, молящу ми васъ, и вопль рыдания оставите: кто бо и утѣшитъ страждущихъ, аще не ижъ, подобно вамъ, страдай? Не ваятса отецъ отъ насъ, но посредь насъ стоитъ, больше нынѣ назираетъ насъ, нынѣ яснѣйши молится о насъ. И почто не зримъ есть нашимъ очима? Понеже во внутреняя завѣсы вниде святитель, въ незаходимаа достиже, оставль плоти завѣсу, идѣже Іисусъ, предотечи о насъ, вниде, нектому въ зеркалохъ и гаданіихъ и вещей обрзоахъ, по лицемъ

къ лицу бесѣдуетъ Богови, его жь отъ юности возлюби, его же ради тому распятыя і онъ мирови, иже о васъ толико трудися съпротивися (скорѣбнаа съ вами раздѣляемъ, и нынѣ купно плачемся разлученія учителява), ¹⁸ бодрѣствуа, да не кого отъ васъ отторгнетъ сатана. Толико бо возлюби васъ, яко же Павелъ вселенную, съ нимъ же и глаголаше: «Кто изнемогаеть, и азъ не изнемогаю; кто соблажняется, и азъ не раждизаюся;» другій вамъ Павелъ явлься, и больше всѣхъ трудися, иже прежде его въ васъ бывшихъ, подвигъ добрый подвизася, теченіе сконча, вѣру соблюде, тѣмъ же предлежи тому праведный вѣнецъ, его же воздасть ему въ онъ день судія, егда и васъ всѣхъ тако возлюбленнихъ, отеческій же и пастырскій, окрестъ себе собереть, сіяющихъ свѣтомъ неизглаголанымъ, и радостный онъ и блаженный испуститъ гласъ: «Се азъ и дѣти, яже дасть Богъ,» ему же слава в безконечныа вѣкы. Аминь.

Написахъ Кипріану: О Кипріане, по истиннѣ свѣтило Російской земли. Григоріе Цамблакъ, писавый слово сіе надгробное, бывый Митрополитъ Кіеву и всеа дръжавы Литовскыа. ¹⁹

Слѣбц. Архимандритъ Іеонидъ.

Новый Іерусалимъ.
Генварь 1870 года.

¹⁸ По смыслу рѣчи, это очевидная вставка, попавшая, по ошибкѣ писца, не въ свое мѣсто, по чему мы и заключили ее въ скобки.

¹⁹ Слово это списано съ рукописи Московской Синод. Библіотеки, скоронисью XVI столѣтія, на 390 л., № 384, нынѣ 235, въ 4 л., въ корешкѣ. Сочинитель скончался въ 1419 году. Объ отношеніи его къ Кипріану и Евенію см. изслѣдованіе наше: «Кипріанъ до востества на Московскую Митрополию» во 2-й книгѣ «Чтеній въ Импер. Обществѣ Ист. и Древн. Росс.» 1867 г., Отд. I, стр. 11 — 32.

УКАЗЪ

МОСКОВСКОЙ ДУХОВНОЙ КОНСИСТОРІИ

ВЪ ПЕХРЯНСКОЕ ДУХОВНОЕ ПРАВЛЕНІЕ ОБЪ УЧИНЕНІИ ВДОВЪ ЛЕЙБЪ-ГВАРДІИ РОТМИСТРА ГЛѢБА САЛТЫКОВА, ДАРЬЪ НИКОЛАЕВОЙ ДОЧЕРИ, ОБЫСКА ВЪ МУЧИТЕЛЬСТВАХЪ И УБИЙСТВАХЪ ЛЮДЕЙ ВЪ СЕЛѢ ЕЯ ТРОИЦКОМЪ И ВЪ САМОЙ МОСКВѢ.

Указъ Ея Императорскаго Величества, Самодержицы Всероссійскія, изъ Московской Духовной Консистеріи, въ Пехрянское Духовное Правленіе. Присланною въ Московскую Духовную Консистерію изъ Государственной Юстицъ Коллегіи промеморіею объявлено по полученному во оную Коллегію изъ Правительствующаго Сената, минушаго Маія 17-го дня, сего года, Указу, во исполненіе имяннаго Ея Императорскаго Величества, подписаннаго собственною Ея Императорскаго Величества рукою въ 3 день того Маія, на докладѣ, поднесенномъ отъ Сената, о вдовѣ лейбъ-гвардіи Ротмистра Глѣба Салтыкова, женѣ Дарьѣ Николаевой дочери, которая оказалась подозрительною въ мучительствахъ, и отъ того въ смертныхъ убивствахъ людей ея, велѣно Юстицъ Коллегіи, по производимому объ оной Салтыковой въ той Коллегіи дѣлу, справитца, естли ко обличенію ея, Салтыковой, довольно свидѣтельство, и былъ ли повальной обыскъ, и ежели оно не было, и еще какое свидѣтельство потребно, то оное и обыскъ учинить, такъ какъ онымъ Ея Императорскаго Величества Высочайшимъ Указомъ повелѣно, не чиня ни людемъ, ни ей пытокъ, и изъ всего того дѣла учиня обстоятельной и краткой экстрактъ, и подписавъ приличныя къ тому дѣлу Указы, и означа подъ оными вины ея, Салтыковой, и чему она за то подлежитъ, подписавъ же свое мнѣніе, для заключенія сентенціи, представить, а при томъ и подлинное дѣло взнести въ Правительствующій Сенатъ, въ шестой Департаментъ.* Опредѣлено: Во исполненіе объявленныхъ

* На полѣ вышесено: «въ Государственной Юстицъ Коллегіи.»

имянного Ея Императорскаго Величества и Правительствующаго Сената Указовъ объ означенной вдовѣ Салтыковой, по силѣ Уложения 10-й главы 161, 21 главы 28 статей, и состоявшагося имянного Ея Императорскаго Величества, прошлаго 763 году, Февраля 10 дня, Указу 3-го пункта, учинить около жилища ее, Салтыковой, гдѣ ее домъ состоитъ, въ которомъ отъ нее, Салтыковой, показаннымъ людямъ ее мучительства и смертныя убивства чинены, повальный обыскъ, по силѣ Уложения 1-ой же главы 156 статьи, безъ нее, Салтыковой, а имянно: въ Москвѣ, въ приходѣ церкви Введенія Пресвятыя Богородицы, что на Стрѣтенкѣ, того приходу священно и церковными служителями и приходскими, тако жъ и другихъ приходовъ смежными окольными людьми нижнихъ чиновъ самими, отъ знатныхъ домовъ управителями и дворецкими и дворовыми людьми, не обходя никого, а въ Московскомъ Уѣздѣ смежными около села ее, Салтыковой, Троицкаго разныхъ селъ и деревень, по тому же Священниками и Діаконы и причетники церковными, помѣщиками, а въ небытность прикащиками и старостами, и людьми и крестьяны, тако жъ не обходя никого, и для того повального обыску послать изъ оной Коллегіи, изъ Оберъ-Офицерскихъ чиновъ, а имянно: въ Москвѣ Секретаря Ефима Разнотовскаго а въ Московской Уѣздѣ въ должности Прото-Регистратора Тимофѣя Григорьева, на коштѣ ее, Салтыковой, и при нихъ для письма быть по одному Копѣисту, да слатца по два человекъ, и велѣть имъ, Разнотовскому и Григорьеву, означенныхъ приходскихъ Священниковъ и Діаконовъ по священству, а церковныхъ причетниковъ и приходскихъ людей и вотчинныхъ помѣщиковъ, а въ небытность ихъ прикащиковъ, и старость, и людей и крестьянъ, по силѣ Уложения 10-й главы оного жъ 161 и 173 пунктовъ, допрашивать по крестному цѣлованію предъ образомъ Божиимъ, для того, чтобъ они сказали правду, какъ имъ стать на страшномъ судѣ Христовѣ, и тѣ обыскныя рѣчи имъ обыскивать тѣми всякихъ чиновъ людьми, слатца на лицо, а не заочно, и роспрашивая всякого человекъ порознь въ томъ: означенная Салтыкова, во время житія своего, какъ въ Московскомъ своемъ домѣ, такъ и въ селѣ Троицкомъ, въ какомъ состояніи жизнь свою продолжала, въ добромъ ли, или худомъ, и о бою и мучительствахъ и о смертныхъ убивствахъ ею людей еѣ мужеска и женска полу вѣдаютъ ли они подлинно, и не было ль отъ домашнихъ еѣ отъ кого

кому извѣтовъ, и въ которыя времена, или они сами кто очевидно не были ль тому свидѣтели, и буде слышали то отъ кого, а ежели кто и сами видѣли, то какое кому было мучительство и смертное убивство, и когда имянно, и оное бѣ они показали по самой справедливости и чистой совѣсти, не страшась никого и ни въ чемъ не нарова ни которыми дѣлы, и тѣ обыскныя рѣчи имъ, Разнотовскому и Григорьеву, писать при себѣ, а заочно обысковъ и обыскныхъ людей въ обыскѣ не писать, и велѣть имъ къ тѣмъ обыскнымъ рѣчамъ приложить руки, кто умѣютъ писать, самимъ, а которые грамотѣ и писать не умѣютъ, то велѣть, вмѣсто ихъ, руки приложить отцамъ ихъ духовнымъ, или кому они вѣрятъ, и въ томъ имъ, Разнотовскому и Григорьеву, поступать конечно такъ, какъ означенными Уложенными пунктами повелѣно, и для того исполненія имъ, Секретарю Разнотовскому и Регистратору Григорьеву, дать инструкціи (которыя и даны); и по учиненіи того повального обыску обыскныя рѣчи, при своихъ доношеніяхъ, подать имъ въ Юстицъ Коллегію немедленно; и оною Промеморіею требовано, чтобъ означенные духовнаго чина, то есть, Священники и причетники церковныя, въ томъ обыску ихъ были во всемъ послушны, и противности бѣ въ томъ ни какой не чинили. И по Ея Императорскаго Величества Указу, и по опредѣленію Московской Духовной Консисторіи, велѣно о безпрекословномъ надлежащаго, по силѣ означенной Промеморіи, посланныхъ требованій исполненія выше объявленнаго села Троицкаго, Священнику съ причетники, тако жъ и протчихъ ближнихъ селъ, ежели кто потребенъ будетъ изъ священо и церковнослужителей, о подтвержденіи имъ съ наикрѣпчайшими подписками, въ немедленномъ времени во оное Пехрянское Духовное Правленіе послать Указъ (о чемъ сей и посланъ), и Пехрянскому Духовному Правленію учинить о томъ по сему Ея Императорскаго Величества Указу.

Левъ Протопресвитеръ Спаскій.

Григорій Рудаковскій.

Канцеляристъ Сергѣй Юматовскій.

Юля 27-го дня,
1764 года.

Полученъ Юля 30 дня, 1764 года.

По указу Ея Императорскаго Величества, Самодержицы Всероссийскія, Московскаго Уѣзду, изъ Сехрянскаго Духовнаго Правленія села Таболова Дьячку Андрею Дмитриеву

И Н С Т Р У К Ц І Я.

По полученіи во оное Правленіе Указу о повалномъ обыску села Троицкаго, о вдовѣ лейбъ-гвардіи Ротмистра Глѣба Салтыкова, женѣ Дарьѣ Николаевой дочери, которая оказалась подозрительною, въ вотчинѣ ея, во оныя селѣ Троицкомъ, убивствѣ ея людей смертною, учинить присланному во оное село въ должности Протоколиста Регистратору Тимофѣю Григорьеву повалнаго обысканія, и для того быть по должности того села околнимъ священно и церковнослужителямъ, когда потребны будутъ ему, Григорьеву, не противиться въ силу того присланаго Указа, въ томъ обыску быть всеѣмъ послушнымъ. Того ради тебѣ, Дмитриеву, объявить сію Инструкцію по близности околнымъ того села Троицкаго священно и церковнослужителямъ, съ подписками, чтобъ они во всеѣмъ выше писаномъ не чинились ослушливы; при томъ обыску, когда потребно будетъ быть имъ непремѣнно отъ церкви до церкви, тебѣ же, Дмитриеву, брать по одной подводѣ съ провожатымъ для скорѣйшаго поспѣшенія, также объявить, чтобъ оныя священно и церковнослужители для того обыску отъ домовъ своихъ неотлучались.

Духовныхъ дѣлъ Управитель Іерей Дмитриі Успенскій.

Юля 30 дня, 1764 г.

Реестръ

которымъ по близности того села Троицкаго объявить сію инструкцію, а имянно:

- Села Никольскаго.
- Села Переделца.
- Села Летава,
- Села Соснина.
- Села Ивановскаго.
- Села Воскресенскаго.
- Села Скобѣева.
- Села Ускаго.
- Села Ясенева.
- Села Ускаго.
- Села Конкова.
- Села Сергіевскаго и прочимъ.

Села Никольскаго церкви Николая Чудотворца, что на Ковилахъ, Священникъ Александръ Симеоновъ подписуюсь.

Села Троецкаго церкви Живоначальныхъ Троицы Священникъ Димитрей Михайловъ подписался.

Села Зюзина церкви Бориса и Глѣба Священникъ Иванъ Ѳедоровъ подписуюсь.

Села Сергиевскаго церкви Сергея Чудотворца Священникъ Василей Ивановъ подписуюсь.

Села Конкова церкви Живоначальныхъ Троицы Священникъ Петръ Леонтьевъ подписуюсь.

Села Милюкова церкви Покрова Богородицы Священникъ Василей Ивановъ подписуюсь.

Села Ускога церкви Казанскія Богородицы Священникъ Сергій Алексѣевъ подписуюсь.

Села Ясенева, въ небытность Священника Дьячекъ Михайла Никитинъ подписуюсь.

Села Никольскаго церкви Николая Чудотворца Священникъ Стефанъ Еѳимовъ подписуюсь.

Села Соснина церкви Казанскія Богородицы Иерей Димитрій Стефановъ подписуюсь.

Села Ивановскаго церкви Въведенія Богородицы Иерей Іоаннъ Сергѣевъ подписуюсь.

Села Воскресенскаго Иерей Димитрей Самсоновъ, въ томъ и подписуюсь.

Села Архангельскаго церкви Архангела Михаила Иерей Никита Никитинъ подписуюсь.

Села Летава церкви Николая Чудотворца Иерей Димитрій Стефановъ подписался.

Села Переделца церкви Великомученика Георгія Попъ Михайла Іоанновъ подписался.

Села Валуева церкви Покрова Пресвятыя Богородицы Діаконъ Василей Аврамовъ подписался.

Села Березакъ церкви Преподобнаго Сергія Попъ Василій Ивановъ подписался.

Села Ерина церкви Покрова Богородицы Иерей Іоаннъ Іоанновъ подписался.

Сообщ. Н. П. Розановъ.

ВЫШИСКА

изъ дѣла о вдовѣ Салтыковой, судившейся за жестокость въ обращеніи съ людьми и многія смертоубійства.

Въ 1762 г. двое изъ дворовыхъ людей вдовы Дарьи Николаевой Салтыковой, Савелій Мартыновъ и Ермолай Ильинъ, являсь лично въ Петербургъ, подали блаженныя памяти Императрицѣ Екатеринѣ II всеподданнѣйшее прошеніе, въ которомъ, описывая безчеловѣчные поступки своей помѣщицы, какъ въ отношеніи ихъ, просителей, такъ и въ отношеніи другихъ крестьянъ ея, соединенныя съ ужасными мучительствами, всякаго рода истязаніями, а нерѣдко и съ самимъ смертоубійствомъ, которое одно съ 1756 года, въ теченіе шести лѣтъ, повторилось до ста разъ, просили объ оказаніи имъ законнаго покровительства, присовокупляя, что слѣдствіемъ все это можетъ раскрыться съ совершенною ясностію, и поименовывая, въ донесеніи или прошеніи своемъ, множество разнаго сословія лицъ, которыя или какъ очевидцы самого совершенія преступленій, или какъ видѣвшіе перевезеніе изъ Москвы въ Подмосковскую деревню Салтыковой, или погребеніе труповъ убитыхъ, могли свидѣтельствомъ своимъ подтвердить справедливость челобитія доносителей, а можетъ быть даже способствовать къ раскрытію новыхъ какихъ либо преступленій, не извѣстныхъ и имъ, челобитчикамъ.

Въ слѣдствіе сего, въ Октябрѣ мѣсяцѣ, 1762 года, состоялся Указъ С.-Петербургской Конторы Правительствующаго Сената, которымъ предписывалось Юстицъ-Коллегіи «дѣло это, въ силу Указовъ, найкрѣпчайше изслѣдовать, и въ непродолжительномъ времени сдѣлать по оному разсмотрѣніе и рѣшеніе; а если по чему либо сего послѣдняго Коллегія учинить не почтетъ себя въ правѣ, то въ такомъ случаѣ представила бы самое подробное извлеченіе изъ дѣла въ Сенатъ, съ присовокупленіемъ собственнаго своего мнѣнія; доносителей же до окончанія дѣла предписывалось Коллегіи держать подъ своимъ присмотромъ, но не скованныхъ

и не подвергая ихъ ни какимъ притѣсненіямъ.» Все это Юстицъ-Коллегіей въ точности исполнено, и 6 Ноября, 1763 года, экстракты изъ дѣла съ мнѣніемъ внесены въ бывшую Правительствующаго Сената Контору. Въ мнѣніи этомъ Коллегія полагала г-жу Салтыкову «въ смертоубійствахъ весьма подозрительною,» и по тому, для раскрытія истины, подлежащую пыткѣ. Сенатская Контора на всеподданнѣйшій докладъ о такомъ заключеніи Юстицъ-Коллегіи получила, и 6 Января, 1764 года, объявила Юстицъ-Коллегіи Ея Императорскаго Величества Указъ, которымъ повелѣвалось объявить Салтыковой, что, по обстоятельствамъ дѣла, раскрытымъ при изслѣдованіи, ее слѣдуетъ пытать, и что она непременно будетъ этому подвергнута, если не принесетъ чистосердечнаго раскаянія; а между тѣмъ опредѣлить къ ней благоразумнаго и свѣдущаго Священника на мѣсяць съ тѣмъ, чтобы онъ, въ теченіи этого времени, старался увѣщаніями привести ее къ сознанию, или, въ противномъ случаѣ, приготовилъ бы къ неизбѣжной пыткѣ; за тѣмъ заставить ее присутствовать при пыткѣ какого ни будь приговореннаго къ оной преступника; а если за всѣмъ этимъ Салтыкова станетъ упорствовать въ заперательствѣ, то представить о томъ, не объявляя самой преступницѣ, Ея Императорскому Величеству и ждать Указа. Опредѣленный Московской Духовной Консисторіею Священникъ церкви Николая Чудотворца, Явленскаго Дмитрій Васильевъ, по истеченіи назначеннаго для увѣщанія Высочайшимъ повелѣніемъ шестимѣсячнаго срока, донесъ, что, при всей ревности своей, онъ не могъ достигнуть смягченія огрубѣлаго сердца Салтыковой, что она осталась при прежнемъ своемъ упорствѣ, и что по тому онъ приготовилъ ее къ пыткѣ, которая, по всему вѣроятію, должна надъ нею совершиться. Столь же мало имѣло дѣйствія на эту женщину и самое зрѣлище пытки, которой она была свидѣтельницей въ учрежденной при Ярославской Губернской Канцеляріи Розыскной Экспедиціи: она по прежнему во всемъ запералась и была глуха ко всѣмъ увѣщаніямъ. Государыня Императрица, получивъ о семъ донесеніе и желая доставить всевозможныя средства къ оправданію себя, такъ упорно отвергавшей возводимыя на нее обвиненія, преступницѣ, а съ тѣмъ вмѣстѣ и убѣдиться положительнѣе въ томъ, что она дѣйствительно виновна и по заслугамъ подвергнется праведной карѣ законовъ, Указомъ 17 Мая, 1764 года, Высочайше повелѣла: «предпри-

сать Юстицъ-Коллегіи справиться, довольно ли имѣется къ облегченію Салтыковой свидѣтельствъ, и былъ ли произведенъ повальный обыскъ? и если послѣдняго произведено не было, то прои-звестъ, не чиня, впрочемъ, ни ей самой, и никому, пытокъ.» Во исполненіе сего Высочайшаго Ея Императорскаго Величества повелѣнія, по опредѣленію Юстицъ-Коллегіи, поручено было сдѣ-лать вторичное подробнѣйшее изслѣдованіе на мѣстѣ Коллежско му Совѣтнику Волкову въ Москвѣ, въ той части, гдѣ Салтыкова имѣла жительство, а Надворному Совѣтнику Князю Цицанову въ Подмосковномъ селѣ ея, Троицкомъ съ окрестностями. По розы-ску, произведенному въ Москвѣ, открылось при этомъ случаѣ слѣ-дующее:

1. Одинъ Священникъ показалъ, что онъ лично не видалъ ничего, но слышалъ разъ отъ одной женщины Салтыковой, что послѣдняя, взявъ въ домъ дочь ея, бьетъ ее и мучитъ такъ, что едва ли и жива останется; въ другой разъ двѣ женщины раз-сказывали ему, что Салтыкова всѣхъ дворовыхъ женщинъ сво-ихъ заперла въ пустую избу и моритъ ихъ тамъ уже двое сутокъ голодомъ; также рассказывалъ ему одинъ извѣстный ему солдатъ, что Салтыкова убила до смерти жену дядьки своихъ дѣтей.

2. Другой Священникъ показалъ, что въ 1762 году онъ видѣлъ на Свѣзжемъ Дворѣ, мертвое тѣло женщины съ большими ранами на спинѣ, и что при этомъ онъ слышалъ отъ многихъ изъ присут-ствовавшихъ тутъ людей, что трупъ этотъ взять въ домѣ Сал-тыковой.

3. Изъ боярскихъ людей четыре человѣка показали, что въ разное время видѣли они на дворѣ у Салтыковой крестьянъ ея обритыхъ и въ колодкахъ, которые въ такомъ видѣ были упо-ребляемы въ работу.

4. Пять человѣкъ объявили, что часто слыхали изъ дворовъ господъ своихъ сквозь заборъ въ домѣ Салтыковой въ покояхъ крики отъ побоевъ и голосъ самой Госпожи: «Бей больше!»

5. Девять человѣкъ: часто видѣли на дворѣ Салтыковой обо-его пола ея людей, стоящихъ босыми ногами на морозѣ, съ кровью на лицахъ и на рубахахъ.

По розыску въ окрестностяхъ села Троицкаго оказалось:

1. 43 человѣка объявили, что слышали о жестокостяхъ Салтыковой.

2. То же показали одинъ Священникъ и одинъ Дьячекъ.

3. 22 человекъ, что они знаютъ отъ крестьянъ Салтыковой о безчеловѣчныхъ поступкахъ ея съ ними, и разъ сами видѣли мертвое тѣло одной женщины, по словамъ везшихъ этотъ трупъ, убитой Салтыковой. Тѣло это было везено для объявленія въ Московскую Губернскую Канцелярію.

4. 81 человекъ показали, что имъ извѣстно заподлинно, что Салтыкова въ обращеніи съ своими крестьянами жестока и безчеловѣчна; что она, посылая ихъ на работы, не даетъ имъ ѣсть; что по этому тѣ питаются подаеніемъ; что бьетъ и мучитъ она ихъ нещадно, и что нѣкоторые изъ нихъ сами видѣли трупъ одной женщины, убитой Салтыковою.

5. 12 человекъ, что также видѣли провозившееся чрезъ ихъ деревню мертвое тѣло, съ обваренною на рукахъ кожей, и что тѣло это было одной крестьянки Салтыковой, убитой своей госпожой.

На представленное отъ Юстицъ-Коллегіи въ Правительствующій Сенатъ объ открывшихся по сему розыску обстоятельствахъ донесеніе, послѣдовалъ новый Указъ Сената, 20 Октября, 1765 года, въ которомъ предписывалось Коллегіи пересмотрѣть всѣ, имѣвшіяся въ Московскихъ Присутственныхъ Мѣстахъ о жестокостяхъ и смертоубійствахъ Салтыковой дѣла, сравнить ихъ съ нынѣ открывшимися обстоятельствами, все сомнительное изслѣдовать, недостаточное пополнить, и потомъ, составивъ полный и обстоятельный экстрактъ изъ всего дѣла, съ мнѣніемъ своимъ представить въ Сенатъ.

По сему поводу Юстицъ-Коллегія вытребовала изъ Сыскаго Приказа и изъ Московскихъ Полиціи-мейстерской и Губернской Канцелярій всѣ, производившіяся въ нихъ о жестокостяхъ Салтыковой, дѣла, которыхъ набралось всего 21, и изъ разсмотрѣнія ихъ открыла:

1. Что всѣ эти дѣла возникали по доносамъ крѣпостныхъ людей Салтыковой.

2. Что дѣла каждый разъ производились съ явнымъ въ пользу Салтыковой потворствомъ.

3. Такъ что она всегда была оправдываема, а доносители почти всегда наказываемы были кнутомъ и или возвращаемы ей, Салтыковой, или отправляемы, по ея же указанію, въ ссылку.

4. Между тѣмъ, какъ по всѣмъ имъ улики были слишкомъ ясны, если не по всѣмъ, то по большей части доносовъ.

5. Основываясь на семь, Юстицъ-Коллегія нашла совершенно справедливымъ обвинить Салтыкову въ возводимыхъ на нее преступленіяхъ, и признать ее убійцей, если не всѣхъ ста человекъ, объявленныхъ доносителями, то несомнѣнно 50 человекъ, о коихъ собранныя справки свидѣнія такъ положительно клонятся къ ея обвиненію.

7. Въ умерщвленіи остальныхъ за тѣмъ лицъ Коллегія обвинять Салтыкову не нашла довольно основаній.

8. Въ числѣ убитыхъ мужчинъ было два, или три, остальные за тѣмъ всѣ женщины.

9. Нѣкоторыя изъ этѣхъ женщинъ забиты до смерти конюхами, или другими людьми Салтыковой, наказывавшими ихъ непомѣрно жестоко по приказанію госпожи, но большею частію убивала она сама, наказывая полѣньями, валькомъ, скалкой и проч., и при томъ нанося удары по головѣ и куда ни попало, колотя объ стѣну головой, и даже опаливъ иногда волосы на головѣ пучкомъ зажженной лучины.

10. Убіиства эти совершались болѣе въ Москвѣ, но для погребенія трупы отвозились въ Подмосковное село Салтыковой, Троицкое, гдѣ какой-то Попъ, Степанъ Петровъ, хоронилъ ихъ вмѣстѣ съ сельскимъ Старостой.

11. Нѣкоторые трупы были отвозимы куда ни будь въ лѣсъ, и тамъ зарываемы, или оставляемы.

12. Кромѣ жестокости въ обращеніи съ крѣпостными своими людьми, Салтыкова обвинялась также въ блудной жизни.

13. Въ намѣреніи поджечь домъ, въ которомъ жилъ измѣнчившій любовникъ ея вмѣстѣ съ своей невѣстой, для чего она купила пороху и посылала своихъ людей, но тѣ побоялись исполнить преступное порученіе своей барыни.

14. Наказавъ за это ослушниковъ, она дала приказаніе деревнѣ своей, чрезъ которую долженъ былъ, по одному случаю, проѣзжать измѣнникъ, промѣнявшій ее на другую, и при томъ въ сопровожденіи невѣсты, чтобы тамъ, засѣвъ въ лѣсу, подкараулили бы ихъ и непременно убили обоихъ. Это также крестьянами не было исполнено.

15. Наказаніямъ подвергались женщины преимущественно за неисправное мытье половъ и бѣлья, и

16. Всегда были наказываемы не иначе, какъ кнутомъ изъ рукъ конюховъ, и полѣномъ, скалкою, или валькомъ, изъ рукъ барыни.

17. Какъ часто это повторялось, можно судить изъ того, что когда, при послѣднемъ изслѣдованіи дѣла, обращались съ вопросами къ конюхамъ, наказывали ли они такую-то, или такую изъ числа убитыхъ до смерти, то тѣ не всегда были въ состояніи отвѣчать утвердительно, говоря, что наказанія эти и убійства были такъ часты, что память ихъ не могла удержать всего въ ясности.

Для примѣра вотъ три случая такихъ смертоубійствъ:

Въ 1761 г. осенью, находясь въ то время въ селѣ Троицкомъ, Салтыкова, разсердившись, за какой-то маловажный проступокъ, на своего двороваго человѣка, Михеева, схватила его за волосы и била головой объ стѣну до того, что тотъ не могъ уже стоять на ногахъ; тогда она приказала обставить его стульями и, такимъ образомъ, давъ ему искусственно возможность не упасть, продолжала свое тиранство съ прежнимъ остервененіемъ. Наконецъ и стулья перестали уже быть дѣйствительными—Михеевъ повалился. Тогда его снесли въ заднюю какую-то палату, которая всегда употреблялась въ такихъ случаяхъ, призвали Попа Петрова, Попъ выисповѣдалъ почти полумертваго Михеева глухою исповѣдью, причастилъ: все это было вечеромъ одного дня, а на другой день утромъ Михеевъ разстался съ жизнью. Наученные прежними приговорами правосудія, люди очевидцы не доносили, а Попъ Петровъ преспокойно совершалъ обрядъ погребенія.

Въ 1760 г. зимой въ Московскомъ домѣ своемъ Салтыкова нашла, что жена одного изъ дворовыхъ конюховъ, Степанида, дурно вымыла полы. Прийдя въ неистовство, она схватила тутъ подъ рукой полѣно, или скалку, и начала бить бѣдную женщину съ такой силой и ожесточеніемъ, что та, лишась силъ, повалилась. Этимъ, однако жъ, не насытилась злость этой женщины: она призвала мужа Степаниды и велѣла ему бить изнемогшую и полумертвую жену свою по рукамъ и по ногамъ розговыми комлями. Не смѣя ослушаться госпожи, бѣднякъ исполнилъ велѣніе и сѣкъ до тѣхъ поръ, пока сама госпожа не приказала кончить. Тогда

стация онъ ее въ заднюю палату, откуда перевезена она тотчасъ въ село Троицкое, Попомъ Петровымъ исповѣдана глухою исповѣдью, умерла и погребена. При погребеніи присутствовалъ и мужъ, но подъ карауломъ, чтобъ не могъ уйти и объявить о преступленіи. Послѣ похоронъ подъ карауломъ же привезли его обратно въ Москву.

Въ 1761 году въ Великіи Постъ ушелъ изъ подъ караула Старосты села Вокшина Григорьева, отданный подъ его надзоръ гайдукъ Салтыковой, Ѳедоръ Ивановъ, прежде сдѣлавшій на нее доносъ и за него наказанный кнутомъ. Посланы были нарочные за Григорьевымъ, и несчастный привезенъ въ село Троицкое для отвѣта, гдѣ тогда жила госпожа. Можно судить, каково должно быть наказаніе за такое страшное преступленіе: начали съ того, что четыре конюха попеременно драли неисправнаго караульщика кнутьями и батожемъ, до совершеннаго изнеможенія послѣдняго. Видя, что Григорьевъ едва дышалъ, госпожа приказала отложить окончательную экзекуцію до времени. Черезъ три дня, которыхъ, по ея мнѣнію, было достаточно для возстановленія силъ несчастнаго Старосты, она велѣла снова привести его къ себѣ и приказала конюху Артамонову бить его по скуламъ и щекамъ кулаками. Эта вторая продѣлка кончилась тѣмъ, что Григорьевъ съ трудомъ перетасенъ былъ въ сарай, гдѣ къ утру и умеръ; Попъ Петровъ, исповѣдывавшій и причастившій Григорьева, сначала и не хотѣлъ было его хоронить, но, побывавши по призыву помѣщицы, у нея въ хоромахъ, согласился на все и похоронилъ его, какъ обыкновенно дѣлывалъ со всѣми жертвами злости Салтыковой.

Всѣ прочіе случаи въ этомъ же родѣ.

Собщи. Н. Н. Мельниковъ.

МАТЕРІАЛЫ ДЛѢ ИСТОРИИ
ХЛЫСТОВСКОЙ И СКОПЧЕСКОЙ ЕРЕСЕЙ,

СОБРАННЫЕ

П. И. Мельниковымъ.

ОТДѢЛЪ ПЕРВЫЙ.

СОЛОВЕЦКІЕ ДОКУМЕНТЫ О СКОПЦАХЪ.

ПРЕДИСЛОВІЕ.

Послѣ наказанія основателя Скопческой ереси, Кондратя (Андрея) Селиванова, въ Сентябрѣ 1774 года, Скопцы почти не преслѣдовались Правительствомъ до 1820 года. Въ это время, возвращенный еще при Императорѣ Павлѣ изъ каторжной работы* и свободно проживавшій въ Петербургѣ, Селивановъ сосланъ былъ въ Спасо-евимьевъ Суздальскій монастырь, а двое изъ близкихъ учениковъ его, Петербургскій мѣщанинъ Семенъ Кононовъ, и престарѣлый придворный лакей, Семенъ Кобелевъ, въ Соловецкій. Вскорѣ послѣ того присланъ былъ въ Соловки Скопецъ Штабсъ-Капитанъ 34 егерскаго полка Борисъ Петровичъ Созоновичъ, Дворянинъ Смоленской Губерніи, получившій образованіе въ Сиротскомъ Дворянскомъ Корпусѣ (послѣ Павловскій Кадетскій Корпусъ) и на 24 году отъ роду поступившій въ Бендерахъ въ Скопческій корабль (общину) Пророка Павла Борисова, жившаго преимущественно въ Кишиневѣ. вмѣстѣ съ Созоновичемъ въ Соловецкій монастырь сослано было до двадцати Скопцовъ солдатъ 34 егерскаго полка, въ которомъ Штабсъ-Капитанъ былъ Скопческимъ Пророкомъ. Кромѣ того тогда же присланы въ Соловки Скопцы изъ разныхъ мѣстъ, въ томъ числѣ престарѣлый Иеромонахъ Теофанъ. Въ монастырѣ Скопцовъ помѣстили всѣхъ вмѣстѣ, и они въ своемъ заточеніи образовали корабль, во главѣ котораго стояли Кононовъ и Созоновичъ. Они совершали въ казематахъ „радѣнія,“ и распространяли

* Такъ говоритъ покойный Н. И. Надеждинъ (Исслѣдованіе о Скопческой ереси) и другіе за нимъ. Но изъ документовъ, которые будутъ помѣщены въ своемъ мѣстѣ и которые Надеждину были не извѣстны, оказывается, что Селивановъ изъ Сибири бѣжалъ, шатался по разнымъ мѣстамъ и въ началѣ 1797 года былъ арестованъ въ Москвѣ Ин. Петр. Архаровымъ, по доносу крестьянина Ивана Гаврилова и при содѣйствіи извѣстнаго основателя Преображенскаго кладбища въ Москвѣ, Ильи Ковылина. Архаровъ отправилъ Селиванова, въ Февралѣ 1797 года, въ Петербургъ.

ересь между арестантами и даже между караулившими ихъ солдатами. Созоновичъ скопилъ соглашавшихся, а двѣнадцати уже бывшимъ Скопцами наложилъ такъ называемую „Царскую печать“ долотомъ арестанта Исаи Ильина. Душею Скопческаго общества въ Соловецкомъ монастырѣ былъ наперсникъ Селиванова, Семень Кононовъ. Онъ былъ главнымъ распространителемъ ереси; онъ же, вмѣстѣ съ Кобелевымъ, сообщилъ Соловецкимъ Скопцамъ, что Селивановъ, о которомъ они имѣли смутное лишь понятіе, есть искупитель, сынъ Божій, Императоръ Петръ III, рожденный отъ пренепорочныхъ дѣвы, Императрицы Елисаветы Петровны, скрывшейся подъ именемъ Акулины Ивановны. Ни Созоновичъ, ни другіе Скопцы, обо всемъ этомъ прежде ссылки не слыхали.

Извѣстія о безпорядкахъ въ Соловецкомъ монастырѣ и о томъ, что Созоновичъ тамъ скопилъ не только арестантовъ, но и солдатъ мѣстной инвалидной команды, содержавшей караулы при арестантскихъ помѣщеніяхъ, достигли до Петербурга. Для возстановленія порядка посланъ былъ въ Соловецкій монастырь новый Настоятель, Архимандритъ Досіеѣй Нѣмчиновъ, * который и возстановилъ его, на сколько было можно. Вообще же Соловецкіе монахи къ Скопцамъ относились сочувственно.

Въ это время въ Соловецкомъ монастырѣ, съ 1825 года, содержался дворовый челоуѣкъ Курскаго помѣщика Амосова, Иванъ Кудимовъ за иконоборство. Этотъ слѣпецъ отъ рожденія далъ обстоятельныя объясненія о тайнахъ Скопческой ереси. Объясненія его были дополнены объясненіями Созоновича, Овчинникова и другихъ.

Кудимовъ, какъ сказано, былъ слѣпорожденный, слѣдовательно, ни къ какой работѣ онъ способенъ не былъ. По волѣ помѣщика, жилъ на его винокуренномъ заводѣ въ селѣ

* Извѣстный по своей книгѣ: «Географическое, историческое и статистическое описаніе Соловецкаго монастыря.» Три части. Москва. 1836. Досіеѣй былъ изъ Соловковъ переведенъ въ Задовскъ, въ тамошній монастырь, гдѣ и умеръ въ 1836 году.

Карповъ Вотъ что рассказываетъ Кудимовъ о себѣ въ „Объясненіи,“ поданномъ Архимандриту Досіею 3 Декабря 1826 года:

„На винокуренномъ заводѣ находились нѣкоторые Жиды, отъ коихъ я, разговаривая съ ними ежедневно о Законѣ Моисеевѣ, заразился ихъ ученіемъ, и съ того-то времени Христіанскій Законъ сталъ мнѣ непріятнымъ. Услышавъ же о Иконоборческой ереси, придерживающейся Закона Моисеева, я отъ господина моего, подговоривъ другого человѣка, бѣжалъ, будучи отъ рожденія своего слѣпъ (къ учиненію такого преступленія одинъ способенъ не былъ). Удалился же съ намѣреніемъ тѣмъ, дабы найти тѣхъ Иконоборцевъ, жившихъ на Молочныхъ Водахъ, въ Таврической Губерніи, * однако же, не дошедъ до оныхъ, пойманъ былъ въ Екатеринославской Губерніи и въ городѣ Бахмутѣ посаженъ въ тюрьму, въ 1818 году. Здѣсь я нашелъ желаемыхъ мною нѣкоторыхъ Иконоборцевъ, и отъ нихъ сильно былъ зараженъ мерзкою ихъ ересью. Изъ того же города Бахмута, по причинѣ непоказанія моего о моемъ мѣстѣ рожденія и званіи, отправленъ былъ въ Екатеринославское Губернское Правленіе, и тамъ, по каждаму моему, онымъ Правленіемъ опредѣленъ въ Екатеринославское Богоугодное Заведеніе. Въ семь мѣствъ жилъ два года, укрывая свою богопротивную ересь. Услышавъ же о послѣдовавшемъ Указѣ, въ 1820 году, объ отправленіи тамошняго города находившихся изъ жителей держащихъ ту ересь, ** по глупости и безразсудству моему, учинилъ дерзкое преступленіе: тайно взявъ у товарищей моихъ шесть мѣдныхъ иконъ, и разломавъ оныя въ мелкія части, потопталъ ихъ ногами, какъ по ревности къ той ереси, такъ и по намѣренію тому, чтобы, по означенному Указу, и меня съ тѣми еретиками отправили, давая тѣмъ преступленіемъ знать, что и я

* Рѣчь идетъ о Духоборцахъ.

** Высочайшій Указъ, 23 Іюня, 1820 года, о выселеніи изъ Екатеринослава Субботниковъ въ Кавказскую Губернію, напечатанъ въ „Собраніи постановленій по части раскола.“ Спб. 1838, стр. 67.

таковой же эретику. По открытіи того моего гнуснаго преступленія, преданъ я былъ суду и, по законному Христіанскому увѣщанію меня въ Екатеринославскомъ Уѣздномъ Судѣ, паки обратился я къ ученію матери моеи, Церкви; въ Екатеринославской же Палатѣ Уголовнаго Суда, по повтореніи мнѣ тѣхъ же увѣщаній, совершенно и безъ всякаго сомнѣнія въ вѣрѣ и ученіи Христіанскомъ утвердился, и доселѣ, по благодати и милости Господа моего, Иисуса Христа, пребываю непоколебимо, а въ 1822 и 1823 годахъ, во время оужденія дѣла моего въ Правительствующемъ Сенатѣ, по благословенію блаженныя памяти Екатеринославскаго Архіепископа Іова, былъ у Исповѣди и Св. Причастія, а равно и въ прошломъ 1825 году, по благословенію здѣшняго отца Намѣстника, Іеромонаха Паисія, таковаго же исполненія священнаго долга удостоенъ былъ.“ *

За тѣмъ 7 Декабря Кудимовъ далъ, въ присутствіи Начальника Соловецкой Инвалидной команды, Штабсъ-Капитана Веретнова, отвѣты на 13 вопросовъ Архимандрита Досеоеа о сущности Иконоборческой ереси. Они будутъ помѣщены въ свое время въ „Матеріялахъ для исторіи Молоканства“ Черезъ три недѣли послѣ того, 28 Декабря, 1826 года, Кудимовъ подалъ Архимандриту Досеоею новое объясненіе о Скопческой ереси, въ которую онъ было вошелъ во время пребыванія съ Созоновичемъ и другими послѣдователями въ одной арестантской.

Кудимовъ, какъ безграмотный и при томъ слѣпорожденный, самъ писать, разумѣется, не могъ. За него писалъ, а равно и за Скопцовъ (кромѣ грамотнаго Созоновича), сосланный въ Соловки за открытое богохульство, Учитель Новоржевскаго Уѣзднаго Училища, Василій Воскресенскій, учившійся въ Псковской Семинаріи. Отъ того-то въ печатаемыхъ здѣсь „Объясненіяхъ“ немало Семинарской риторики и выраженій.

* Изъ Архива Соловецкаго монастыря.

ПРЕДИСЛОВІЕ.

свойственныхъ исключительно лицамъ духовнаго званія и во-
все непонятныхъ дворовымъ людямъ и солдатамъ.*

Здѣсь помѣщаются слѣдующіе Соловецкіе матеріалы:

1. Объясненіе 2 арміи, 17 дивизіи, 34 егерскаго полка,
2-й егерской роты барабанщика, Гаврилы Артамонова Овчин-
никова, 3 Декабря, 1826 года.

2. Объясненіе двороваго человѣка, слѣпорожденнаго Ива-
на Иванова Кудимова, 28 Декабря, 1827 года.

3. Объясненіе 2 арміи, 17 дивизіи, 34 егерскаго полка
Штабсъ-Капитана Бориса Петровича Созоновича, 14 Генва-
ря, 1827 года.

4. Объясненіе Унтеръ-Офицера того же полка, Никиты
Степанова Степанова (Пророка Скопческаго, по указанію
Овчинникова), 19 Генваря, 1827 года.

* Василій Воскресенскій, въ объясненіи, поданномъ Архимандриту Доснѣю, 10 Ноября, 1826 года (въ Архивѣ Соловецкаго монастыря), говоритъ: «Уче-
ніемъ Св. Церкви, какъ мѣскомъ, отъ младенчества воспитывасмый, на-
ходясь въ Псковской Духовной Семинаріи, приуготовленъ былъ служеб-
лемъ престолу Божію и отечеству быть, но, пренебрегши званіе свое, по
прошенію мѣстному начальству, выпущенъ былъ въ свѣтское званіе и,
находясь Учителемъ въ городѣ Новоржевѣ, далъ полную свободу страстямъ
своимъ, а обращаясь въ распутныхъ мірскихъ обществахъ, разстроилъ
и внутреннее состояніе души своей. Къ сему же чтеніе книгъ Французскихъ
сочинителей, извѣстныхъ подъ именемъ Аеенстовъ—безбожниковъ доверши-
ло мою пагубу. Впрочемъ, хотя я и находился въ такомъ положеніи внутрен-
но, наружно же исполнялъ всѣ Христіанскія обязанности, ведя себя по долж-
ности исправно, какъ обо мнѣ присягою утвердило гражданское общество.
Но какъ полно налитый водою кипящій котелъ не можетъ отъ понуждаю-
щаго жара не пролиться, такъ равно и я, наполненный беззаконными и про-
тивными Церкви святой умствованіями, изрыгнулъ при свидѣтеляхъ мерзкую
худу на святыню, и именно на икону Божіей Матери съ Предвѣчными Мла-
денцемъ, Иисусомъ Христомъ, произношеніемъ непристойныхъ ругательныхъ
словъ.» За это Воскресенскій приговоренъ былъ къ ссылкѣ на каторгу, но
Императоръ Александръ Павловичъ повелѣлъ сослать его въ Соловки. Вос-
кресенскій и для грамотныхъ писалъ объясненія ихъ раскаянія. Такъ въ
поданномъ, 26 Октябрю, 1826 года, Доснѣю объясненіи Ингерманландскаго
драгунскаго полка Штабсъ-Капитана Николая Ивановича Щеголева, содер-
жавшагося въ Соловецкомъ монастырѣ по Высочайшей корфирмаціи Импе-
ратора Александра I за то, что при всѣхъ деревянной ложкой ударилъ по
образу Спасителя, замѣтно риторское перо Новоржевскаго Учителя.

ПРЕДИСЛОВІЕ.

5. Объясненіе Унтеръ-Офицера того же полка, Антипы Кондратьева Кондратьева, 8 Іюля, 1827 года.

6. Объясненіе флейщика того же полка, Филиппа Егорова Егорова, 8 Іюля, 1827 года.

7. Объясненіе рядоваго того же полка 1-й карабинерной роты, Дмитрія Аванасьева Кодозубова, 13 Іюля, 1827 года.

8. Объясненіе рядоваго того же полка 1-й егерской роты Василья Иванова Лобанова, 14 Іюля, 1827 года.

9. Объясненіе того же полка 9-й егерской роты барабанщика, Игнатья Мойсеева Дружинина, 15 Іюля, 1827 года.

10. Открытіе тайностей или обличеніе ереси Скопцовъ, ихъ лжеученія и образа богомоленія, въ тайныхъ сборищахъ совершаемаго, написанное въ 1834 году и представленное въ Святѣйшій Синодъ Ставропигіальнаго Соловецкаго монастыря Архимандритомъ Досіееемъ Нѣмчиновымъ. Въ этомъ донесеніи о. Архимандритъ воспользовался не только девятью объясненіями, ему поданными и здѣсь напечатанными, но и объясненіями другихъ Скопцовъ, содержавшихся въ Соловецкомъ монастырѣ во время его тамъ настоятельства, въ томъ числѣ и сосланныхъ изъ Петербурга, бывшихъ въ личныхъ сношеніяхъ съ Селивановымъ Скопцовъ.

П. МЕЛЬНИКОВЪ.

МАТЕРІАЛЫ

ДЛЯ

ИСТОРИИ ХЛЫСТОВСКОЙ И СКОПЧЕСКОЙ ЕРЕСЕЙ.

ОТДѢЛЪ ПЕРВЫЙ.

СОЛОВЕЦКІЕ ДОКУМЕНТЫ О СКОПЦАХЪ.

I.

Объясненіе 2 арміи 17 дивизіи 34 егерскаго полка, 2 егерской роты барабанщика, Гаврилы Артамонова Овчинникова.

Уроженецъ я Костромской Губерніи, Юрьевецкаго Уѣзда, изъ Удѣльныхъ крестьянъ Дьяконовскаго Приказа, деревни Марьиной, отъ Православныхъ родителей, крещенъ надлежащимъ Христіанскимъ крещеніемъ и воспитанъ въ Христіанскомъ законѣ, по состоянію крестьянскому весьма недостаточно. Въ 1812 г. на 17 году моего возраста отданъ въ военную службу въ означенный полкъ, и находился въ таковомъ положеніи до 1822 года, не слышавъ ни о какой ереси. Въ означенное же время, когда уже нашего полка Штабсъ-Капитанъ Созоновичъ отъ нѣкотораго Скопческаго ересеучителя ¹ прельщенъ былъ, и нѣкоторые изъ солдатъ, тогда оная ересь, подобно моровой язвѣ, распространялась въ нашемъ полкѣ; я же, по невѣжеству свосму въ Христіанскомъ законѣ и горя желаніемъ о спасеніи души моей, не бывъ къ сему никѣмъ наставляемъ, рѣшился отнятіемъ удовъ вступить въ сіе пагубное общество ереси. Прельщаясь Скопческими мнимыми добродѣтелями, самъ собою полагаю, что Скопцы имѣютъ ис-

¹ Отъ Павла Борисова, имѣвшаго главное пребываніе въ Кишиневѣ и прѣзжавшаго нерѣдко въ Бендеры, гдѣ квартировалъ 34 егерскій полкъ.

тинный путь къ блаженной вѣчности; по чему и вознамѣрился лишить самъ себя удовъ, которые и отнялъ я, бывъ въ лагеряхъ близъ города Одессы, такимъ образомъ: взявъ острую бритву и пришедъ въ отдаленное мѣсто на морской берегъ, при томъ бывъ самъ пьянъ,² взошелъ въ море по самый поясъ, и току бритвою, по причинѣ разстроеннаго моего духа, отрѣзалъ только одинъ изъ удовъ (удесныхъ близнятъ). По совершеніи надъ собою такого ужаснаго дѣла, былъ найденъ своими товарищами солдатами и отведенъ въ лазаретъ; а тамъ, по излѣченіи моемъ, за сей мой гнусный поступокъ, преданъ военному суду, и, по рѣшеніи дѣла моего, присланъ въ сію святопочитаемую обитель на покаяніе въ 1824 г., не знавъ ни малѣйшаго понятія о сей Скопческой ереси. По прибытіи же моемъ сюда, нашелъ я здѣсь выше упомянутаго Штабсъ-Капитана Созоновича, съ моими товарищами солдатами и другими Скопцами, въ тюрьмѣ содержащимися, кои всѣ не безъизвѣстны Вашему Высокопреподобію, и отъ онаго Созоновича, называющагося учителемъ ереси, равно и отъ Скопца Семена Кононова и отъ прочихъ былъ принятъ въ ихъ лжебратское еретическое общество. Но какъ я имѣлъ еще одинъ членъ изъ удовъ, то я и уговоренъ былъ отъ всѣхъ сихъ еретиковъ, а наипаче отъ Семена Кононова, объ отнятіи послѣдняго члена, который тѣмъ Штабсъ-Капитаномъ Созоновичемъ и былъ отнятъ въ 1824 году. Принятіе меня въ ихъ богомерзкое общество происходило такимъ образомъ: какъ прежде сего содержаніе насъ было слабое, и мы находились всѣ въ одной комнатѣ и другъ къ другу могли приходиться, то по сему и собралось нѣсколько Скопцовъ въ одну комнату подъ предводительствомъ Созоновича; ибо онъ, по ихъ мерзкому обыкновенію, называется «учитель и пророкъ.» Здѣсь по пропѣтіи нѣкоторыхъ странныхъ пѣсенъ, принялъ ихъ клятву о храненіи Скопческихъ обрядовъ, которая состоитъ въ отреченіи отъ всего міра, приговаривая: «Прости, небо! прости, земля! прости, солнце и луна! простите, всѣ стихіи небесныя и земныя!» Послеъ чего, въ продолженіе нѣ котораго времени, наставляемъ я отъ нихъ былъ ихъ заповѣдямъ и всѣмъ обрядамъ, а именно: ходить направо,

² Это не по Скопчески. Не только пьянство, но и умѣренное употребленіе вина, какъ у Скопцовъ, такъ и у Хлыстовъ, строго воспрещается. Вообще въ разсказѣ Овчинникова объ его оскопченіи видна неправда, или не договорено много такого, чего, вѣроятно, онъ не хотѣлъ открыть Досиѣю.

гнушаться женщинъ, вино почитать совершенно ядомъ и не употреблять его, не ѣсть мясъ, не нюхать табаку и не входить въ мірскія общества, и прочее чего я и упомянуть не могу. Что жъ касается до Церкви нашей Православной и всѣхъ ея установлений, то они, Скопцы, наставляли меня явѣ отнюдь не отрицаться, а тайно между собою позволено изрыгать всѣ мерзкія хулы и уничтоженія молитвъ церковныхъ, какъ-то: «Во имя Отца и Сына и Святаго Духа,» «Господи Исусе Христе, Боже нашъ, помилуй насъ!» и прочія всѣ вообще, какъ читать и молиться, весьма за-прещаютъ. Въмѣсто же всѣхъ въ Христіанскомъ обращеніи молитвъ установлено говорить: «Христосъ воскресъ!» а равно, вмѣсто Бого-служенія, отправляется Скопцами бѣсовское плясаніе, что по Скопчески называется «радѣніе,» которое происходитъ въ большомъ собраніи и называется «корабельнымъ,» по тому что всякое ихъ общество, гдѣ бы сколько ихъ ни находилось, называется въ духовномъ мистическомъ смыслѣ «кораблемъ,» другое же радѣніе происходитъ такъ, что всякъ изъ нихъ по одиночкѣ вертится на правой ногѣ кругомъ, подобно съумасшедшему, гдѣ, для такты, въ обоихъ случаяхъ радѣнія поются у нихъ дьявольскія пѣсни голо-сомъ обыкновенныхъ мірскихъ пѣсенъ, перемѣшанныя съ нѣкото-рыми божественными словами, и тѣ пѣсни должно разумѣть таин-ственнымъ духовнымъ смысломъ и пѣть приплескивая о себя ру-ками съ платкомъ, и будто бы всѣ тѣ пѣсни сочиняются у нихъ черезъ уста людей отъ Духа Святаго. Есть у нихъ и пророки, какъ между здѣшними Скопцами упомянутый Созоновичъ и Никита Сте-пановъ, которые какъ и иные въ другихъ обществахъ, исполнив-шись Сатанинскихъ дѣйствій, пророчествуютъ по окончаніи ра-дѣній своихъ, а равно и во всѣхъ случаяхъ какими-то странными изреченіями, какъ всѣмъ вообще, такъ и каждому порознь. Между прочими важнѣйшая ихъ молитва, въ началѣ и концѣ служенія, поется такъ: «Дай намъ, Господи, Исуса Христа, дай намъ Сына Божія, помилуй, Сударь, насъ, съ нами Духъ Государь Святой, Гос-поди помилуй сударь насъ; Пресвятая Богородица, проси свѣта объ насъ, Сына твоего, Бога нашего Святаго! Свѣтъ тобой спа-сенъ, Государь души нашей, свѣтъ души нашей, на сырой землѣ на матушкѣ на кормилицѣ.»³ И сей-то молитвы, по Скопческому

³ Эта пѣснь общая всѣмъ Хлыстамъ и Скопцамъ, пѣлась въ прошломъ столѣ-

увѣренію, отпадшій отъ ихъ зловѣрія ни прочѣть, ни прочитати какъ не можетъ. И такъ да будетъ сіе въ обличеніе зловѣрной ихъ лжи! О всѣхъ сихъ неслыханныхъ еретическихъ установленіяхъ и разныхъ басновловныхъ бредняхъ, о коихъ, по слабой моей памяти, всего и упомянуть не могу; впрочемъ хотя я прежде сего и мало имѣлъ вѣроятія ко всѣмъ ихъ бреднямъ, лжамъ и неслыханнымъ стумасброднымъ богослуженіямъ, но какъ я лишился самъ себя удовъ, то сіе единственно тревожило совѣсть мою и отчаявало меня въ обращеніи къ Церкви и покаянію, воображая, что я послѣ сего отъ всѣхъ буду посмѣваемъ и презираемъ; по чему, какъ будто бы неволью, принужденъ былъ слѣдовать ихъ гнуснымъ наставленіямъ. Къ сему еще, въ 1824 г., по прибытіи моемъ въ оную Соловецкую обитель, склоненъ былъ разными прельщеніями отъ выше изъясненныхъ Скопцовъ, Семена Кононова и Созоновича, къ неслыханному и ужасному преступленію: какъ намъ изъ опытовъ извѣстно каждому, что Скопецъ, по лишеніи себя удовъ, бываетъ смущаемъ плотскими похотями, то еще въ недавнемъ времени отъ ересеучителей Скопческихъ изобрѣтено мучительное средство отнимать и стволъ или тайный дѣтородный удъ; по чему и Созоновичъ, по своей ревности и власти учительской, а по пронырству, льщенію и наставленіямъ Скопца Семена Кононова, за всѣми мнѣми на сіе негодованіями и противленіями, наконецъ склоненъ былъ къ произведенію таковаго тиранскаго надъ собою поступка, т. е., къ отрѣзанію своего ствола, какую операцию въ томъ же 1824 году совершилъ надо мною часто упоминаемый Штабсъ-Капитанъ Созоновичъ, нарочно для сего приготовленнымъ инструментомъ, а именно, онъ такое варварство совершалъ такъ: положивъ деревянную плашку, заставляетъ положить стволъ и, наставивъ къ самому концу отъ его происхожденія широкое долото, отрубаетъ однимъ разомъ, приколачаніемъ сверху деревянною колотушкой. И сей звѣрскій поступокъ учинецъ здѣсь еще до моего прибытія въ теченіе 1823 года со всѣми находившимися Скопцами, 16-ю человеками, выключая, по

ти и въ вышшемъ: и въ Михайловскомъ дворцѣ у Буксгевденъ, и въ собраніяхъ Татариновой, и у помѣщика Александра Дубовицкаго, и по крестьянскимъ набамъ въ разныхъ мѣстностяхъ Россіи.

преклонности лѣтъ Скопцовъ, придворнаго лакея, Семена Кобелева, ⁴ и бывшаго монахомъ Теофана, тѣмъ же Созоновичемъ.

По дальнѣйшемъ же меня отъ Скопцовъ наставленіи, къ величайшему моему еще ужасу услышалъ отъ нихъ, что я обязанъ уже буду признавать снисшедшаго на землю и воплотившагося вторично для искупленія рода человѣческаго, какого-то другого Иисуса Христа, по многимъ прежде сего страданіямъ нынѣ также страдающаго въ Суздальской тюрьмѣ подъ земнымъ человѣческимъ именемъ, называющагося Андреемъ ⁵ Селивановымъ, о коемъ они тайно утверждаютъ, что онъ яко бы сынъ Императрицы Елисаветы Петровны, бывшій Императоръ Петръ Ѳеодоровичъ III, и есть совершенный Богъ и человѣкъ, и тотъ же самый Иисусъ Христосъ, который былъ и въ первое на землѣ пришествіе. Скопцы также, по приказанію сего льстеца, называютъ его батюшкою родимымъ, а скопленіе превозносятъ чистотою, огненнымъ крещеніемъ и царскою печатію. Блаженныя памяти Императрицу Елисавету Петровну почитаютъ пренепорочною дѣвою, второю Божіею Матерію, и при томъ баснословятъ, что она собственною особою на Россійскомъ престолѣ не царствовала, но подъ ея видомъ какая-то намѣстница, сама же Императрица вела жизнь страдальческую и жила въ Орловской Губерніи, въ домѣ нѣкотораго Скопца, подъ именемъ Акулины Ивановны, которая тамъ и умерла и погребена у того Скопца въ саду, ⁶ и сей-то ложной богородицѣ Скопцы возсылаютъ молитву: «Помилуй насъ, матушка Царица Небесная, Акулина Ивановна!» Въ доказательство же мнѣ-

⁴ Семень Кобелевъ, придворный лакей преклонныхъ уже лѣтъ, былъ въ службѣ при дворцѣ еще при Императрицѣ Елисаветѣ Петровнѣ. Онъ въ 1820 году былъ сосланъ одновременно съ Селивановымъ, и ему было тогда болѣе 80 лѣтъ; стало быть, въ кратковременное царствованіе Петра III ему было болѣе 20 лѣтъ. Своими розсказнями о переворотѣ 28 Іюля, 1762 года, разукрашенными разнаго рода баснями, Кобелевъ много способствовалъ распространенію между Скопца мимѣвіи, что, Селивановъ есть не кто другой, какъ Петръ III. Ему вѣрили, какъ очевидцу, какъ придворному. Этими же розсказнями утверждалъ онъ въ ереси и сосланныхъ въ Соловки Скопцовъ. Ср. ниже Объясненіе Унтеръ-Офицера Степанова.

⁵ Кондратьемъ? Впрочемъ, изъ дѣлъ XVIII столѣтія видно, что Селиванова называли то Кондратьемъ, то Андреемъ. Кажется, Кондратій было настоящее его имя; такъ, по крайней мѣрѣ, членъ въ ревизію вской сказкѣ.

⁶ У пророка Филимона.

нія о пришествіи своего Лжехриста ссылаются на Символь Вѣры, гдѣ говорится: «и паки грядущаго со славою судити,»—что по сему это есть самое то пришествіе, котораго мы, Христіане, чаемъ. Что жъ касается до сего догматическаго изреченія: «со славою,» то они, Скопцы, полагаютъ, и твердо надѣются, что тотъ помянутый Лжехристосъ непремѣнно на Россійскомъ Престолѣ воцарится, и что тогда онъ совершенно явитъ славу свою, которая заставитъ цѣлый міръ признать его Бочеловѣкомъ. По чему, собравъ къ себѣ всѣхъ Скопцовъ въ столичный городъ, С.-Петербургъ, называемый ими духовнымъ Іерусалимомъ, откроетъ всеобщій судъ живымъ и мертвымъ; послѣ чего продолженіе міра сего полагаютъ безконечнымъ, и тогда-то, Скопцы восклицаютъ: «будетъ едино стадо и единъ пастырь.» Души ихъ будутъ ликовать въ вымышленномъ ими седьмомъ небѣ, не имѣвъ духовныхъ по смерти тѣлъ.

Общество сіе, подразумѣвая о Скопцахъ, по времени раздѣлилось уже на многіе толки; ибо многіе сего бродягу признаютъ выше описаннымъ образомъ, а нѣкоторые признаютъ только за учителя, исполняя всѣ обряды. При семъ здѣсь находящіеся Скопцы блаженныя памяти Государя Императора Александра Павловича и Императрицу Елисавету Алексѣевну не признаютъ умершими, но будто бы они скрылись для поступленія въ Скопчество. ⁷ Таковыхъ басенъ и еретическихъ лжей есть ужасное множество, коихъ и изъяснить непристойно, коими они развращаютъ простосердечныхъ и невѣжественныхъ своихъ послѣдователей.

Я, узнавъ всѣ таковыя вредоносныя и пагубныя выше означенныя еретическія Скопческія ученія, сколько дозволилъ мнѣ слабый мой разумокъ рассмотретьъ, увидѣлъ, что все сіе ложно и клонится ко временной и вѣчной моей гибели. По чему, избѣгая изъ сего омраченнаго дьявольскаго общества, рѣшился при-

⁷ Объясненіе Овчинникова было писано черезъ годъ по кончинѣ Императора Александра I, и черезъ полгода по кончинѣ Императрицы Елисаветы Алексѣевны. Въ небольшомъ кружкѣ заключенныхъ Соловецкихъ Скопцовъ могла появиться мысль, что Императоръ и Императрица ушли въ ихъ общество, во между Скопцами, жившими на свободѣ, эти толки, кажется, не были распространяемы. По крайней мѣрѣ въ рассмотрѣнныхъ нами Скопческихъ дѣлахъ (до 180), нѣтъ упоминанія объ этомъ, даже малѣйшаго намека.

пасть съ умиленными слезами къ стопамъ Вашего Высокопреподобія со всеняжайшимъ прошеніемъ не оставитъ меня, гнуснаго грѣшника, Вашихъ ко Господу Іисусу Христу теплѣйшихъ молитвъ, и удостойте меня съ наложеніемъ строжайшей церковной епитиміи, по ужаснѣйшимъ грѣхамъ и беззаконіямъ моимъ, приобщить меня, въ число истинныхъ Христіянъ и сыновъ Православной Каѳолической Церкви.

Въ довершеніе же чистосердечнаго моего раскаянія и въ доказательство онаго, въ увѣреніе и извѣщеніе, всѣмъ Православнымъ Христіанамъ въ предосторожность, намѣреваюсь изъяснить къ сему въ дополненіе все, что только знаю и могу вспомнить о всѣхъ тайныхъ обращеніяхъ сихъ распространившихся по всему нашему отечеству изуѣровъ. Наружность ихъ прикрыта личиною мнимыхъ добродѣтелей, по чему совершенно почитаютъ сами себя чистыми и святыми, а наипаче по скопленію. Въ доказательство сего служить неслыханной ихъ обрядъ кланяться въ собраніи и при свиданіяхъ другъ ко другу съ крестнымъ знаменіемъ: впрочемъ, Скопцы хотя исповѣдуютъ Отца и Сына и Святаго Духа въ Троицѣ неслитно и нераздѣльно, однако прочихъ глубокихъ Христіанскихъ истинъ едва ли изъ всего ихъ разсѣяннаго по Россіи общества кто и разумѣть, слѣпо будучи увѣрены о своемъ Лжехристѣ, по своему невѣжеству. Ересечители ихъ выбираютъ и поставляютъ отъ таковыхъ же безъ всякихъ обрядовъ, получая въ знакъ того изъ какого ни будь вещества обыкновенный ручной крестъ: всѣ обряды и установленія нашей Церкви явно исполняютъ, а тайно совершенно отвергають; постъ имѣютъ произвольный: Святыхъ Угодниковъ, изображенныхъ на иконахъ съ короткими бородами и не имѣющихъ оныхъ, называютъ Скопцами; Православныхъ Христіанъ называютъ Язычниками и Іудеями, Архіереевъ и прочіе духовные чины, а равно всѣхъ ученыхъ людей—Фарисеями и Книжниками: по выбору между собою соединяются Скопцы бѣсовскимъ дружествомъ и обращаются между собою какъ непотребные; посятъ на грудяхъ, хотя и не всѣ, при обыкновенныхъ у Христіанъ крестахъ, волосы изъ головы, или бороды, своего Лжехриста, зашитые въ маленькіе мѣшечки, и почитаютъ за величайшую святыню. Священное Писаніе вообще всѣ отвергають тайно, называя ложнымъ и испорченнымъ, а яко бы истинныя Скопческія книги находятся закла-

денными въ главѣ церкви Св. Андрея Первозваннаго, что на Васильевскомъ островѣ въ С.-Петербургѣ. Явно же читая всякое Св. Писаніе, разумѣютъ все то быть притчи и криво толкуютъ ино-сказательнымъ смысломъ, истину бытія уничтожая, а таинство, къ нравоученію клонящееся, или къ преобразованію, то приѣмля. 15 число Сентября каждагодно постятся; ибо въ тотъ день сей Скопческій Лжехристосъ наказанъ кнутомъ. Бѣсовскія пѣсни свои толкуютъ въ таинственномъ смыслѣ; нѣкоторыя же пѣсни, почитаемыя Скопцами весьма важными и, какъ видно, догматическими, изъясляющими страданіе Скопческаго Лжехриста бродяги, для при-мѣра при семъ униженнѣйше осмѣливаюсь изъяснить:

ПѢСНЯ 1.

У насъ было на сырой землѣ,
Претворилися такія чудеса,
Растворилися седьмыя небеса,
Сокатилися златыя колеса,
Золотыя, еще огненныя;
Ужь на той колесницѣ огненной
Надъ пророками пророкъ сударь гремитъ,
Нашъ Батюшка покатываетъ.
Утверждаетъ онъ святой Божій законъ,
Подъ нимъ бѣлый храбрый конь,
Хорошо его конь убранъ,
Золотыми подковами подкованъ,
Ужь и этотъ конь не црость,
У добра коня жемчужный хвостъ,
А гривушка позолоченая,
Крупнымъ жемчугомъ унизанная,
Во очахъ его камень маргарить,
Изъ усть его огонь пламень горить.
Ужь на томъ ли на храбромъ на конѣ
Искушитель нашъ покатываетъ:
Онъ катаетъ со златыми ключами,
По всѣмъ четыремъ сторонушкамъ,
По инымъ землямъ Французскимъ,
Французскимъ и Иркутскимъ,

Набирагь полки премудрые,
 Кавалерію духовную.
 Теперь, други милые,
 Прикатилось красно солнышко
 Во Сѣверну сторонушку,
 Во Сѣверну во Питерскую;
 При Батюшкѣ Испуштелѣ,
 При второмъ Спасителѣ
 Душамъ нашимъ воскресеніе;
 Уже сталъ нашъ Батюшка родной,
 Государь нашъ полковникъ дорогой,
 Своими полками полковать,
 Разложилъ свой Евангель толковой, и проч.

ПѢСНЯ 2.

Благослови, нашъ Испуштель,
 Сударь Батюшка родимый,
 Колоколь твой зазвонити,
 Птицу райскую сманити,
 Про твои страды велики
 Горючи слезы пролиты,
 Какъ тебя, нашъ Испуштель,
 Били, мучили Іудей,
 А все злые Фарисей,
 Не дали мѣста въ Россіи.
 На твою пречисту плоть
 Налетали черны враны;
 Надѣлали многи раны,
 Отослали въ дальны страны,
 Въ Иркутскую Губерню.
 Не безъ нужды жъ Тебѣ было
 Всее землю исходити
 Пречистыми стопами,
 Все ради насъ недостойныхъ!
 А нынче Испуштель,
 Сударь Батюшка родимый,
 До насъ грѣшныхъ умилился,

Во Россію къ намъ явился;
 Въ славномъ Питерѣ во градѣ
 Свѣтъ нынѣче пребываетъ,
 На всѣ четыре сторонки
 Свѣтъ очами позираетъ,
 Свою милость посылаетъ,
 Къ себѣ дѣтокъ призываетъ:
 «Ужь вы, дѣтушки, идите,
 Ничего вы не годите:
 Придутъ, други, таки годы,
 Укачу я въ Царски роды,
 Останутся всѣ уроды.
 Съ собой возьму избранныхъ,
 Съ ними буду ликовать,
 Грѣшны будутъ горевать;
 Неровно время случится,
 Иной воръ настучится,
 Отъ воротъ ему откажутъ.
 За безвѣріе накажутъ.»

ПѢСНЯ 3.

По зарѣ, зарѣ вечернія,
 Золота труба трубила,
 Вѣрныхъ праведныхъ трудила,
 Съ неба Матушка скатила,
 На святой кругъ покатила,
 Избраннымъ возвѣщала,
 Ждать Батюшку обѣщала,
 Приказала всѣмъ молиться,
 Скоро Батюшка явится,
 Красно солнце прикаѣтся,
 Въ домъ Давыдовъ водворится,
 На престолѣ воцарится,
 Освѣтитъ на насъ лучами,
 Зазритъ Батюшка очами,
 Всѣхъ избавитъ отъ печали,
 Въ Херувимскихъ крылахъ ляжетъ,

Про страды свои расскажетъ,
 Какъ страдалъ Творецъ отъ твари,
 Окружали его звѣри,
 Запирали крѣпко двери,
 Подносили ему лести,
 Что по гробъ быть въ такомъ мѣстѣ,
 Чтобъ Батюшку заключити,
 Съ дѣтушками разлучити;
 То не знаютъ Фарисей,
 Нашъ Батюшка Искупитель
 Обагрялъ кровью Россю,
 Во страдахъ его великихъ
 Токи крови протекали,
 Святыя уста запекались,
 Двѣ капельки проронились,
 Тутъ дѣтушки породились...
 Еще свѣтъ нашъ Искупитель
 Пострадалъ въ Суздаль градѣ,
 Воскресилъ души во адѣ,
 Приказывалъ всѣмъ жить въ отрадѣ.
 Съ нами Сынъ Божій, свѣтъ помилуй насъ!

Сіе мое объясненіе писано по благословенію Вашего Высокопреподобія, и что всѣ въ ономъ находящіяся показанія объявлены мною справедливо, и что только я могъ знать и упомнить, мною изъяснено, какъ предъ страшнымъ Судомъ Божиимъ, безъ всякаго лицемѣрія и утайки, о чемъ и Христіанскою законною присягою несомнѣнно утвердить могу. За незнаніемъ же моимъ грамоты, оное объясненіе, по личному прошенію моему, писалъ и къ оному руку приложилъ содержащейся при ономъ же монастырѣ подъ воинскою стражею арестантъ Василій Воскресенскій. 1826 года, Декабря 3 дня.

II.

Объясненіе слѣдца Ивана Кудимова.

По назначенію Правительства, въ теченіе прошлаго 1825 г., присланъ я, по извѣстному Вашему Высокопредобію преступле-

нію моему, въ сію святопочитаемую Соловецкую обитель на покаяніе. Поступивъ въ тюремное заключеніе, нашель я здѣсь содержащихся большею частію Скопцовъ, съ коими долженъ былъ находиться въ общежитіи. Изъ поступковъ и обращеній ихъ замѣтилъ я, что всѣ они имѣютъ какъ бы природное свойство коварствовать и льстить, по чему и я соотвѣтственно вознамѣрился принять таковую же личину, наипаче для того, дабы въ продолженіе времени непримѣтнымъ образомъ вкрасться въ ихъ умъ и мало по малу испытать ихъ ересь, закрытую глубочайшею тайною (ибо я въ послѣдствіи узналъ, что, кромѣ сего средства, поступить мнѣ было не можно); къ тому же поощрили меня между разговорами ихъ увѣрительныя слова, что они имѣютъ живое таинство и живое увѣреніе. Ревнуя узнать о семъ, дабы открыть богомерзкое ихъ заблужденіе матери моей, Церкви, старался всегда разговаривать съ здѣшними Скопческими ересеучителями. Штабсъ-Капитаномъ Созоновичемъ и наиболѣе съ Семеномъ Коновымъ, коихъ къ обоюдному разговору влекло сильное желаніе обратить меня въ свою ересь, къ чему я съ своей стороны оказалъ довольный видъ склонности. И такъ въ началѣ доказательствами текстовъ изъ Священнаго Писанія старались пріохотить меня къ вѣщшему желанію скопленія и заставить меня съ доброй стороны имѣть мнѣніе о ихъ сектѣ (коего Св. Писанія, по благодати Просвѣтителя сердець человѣческихъ, я знаю гораздо болѣе Скопцовъ, что и на самомъ опытѣ безъ тщеславія доказать совершенно могу). Далѣе, съ усиліемъ старался я по разнымъ околичнымъ разговорамъ узнать, какая то у нихъ находится тайна, о коей они утверждаютъ, что она утаена отъ вѣка, отъ премудрыхъ и разумныхъ, а открыта младенцамъ; но получилъ въ отвѣтъ, что тайны сея живому человѣку слышать не можно, а надобно умереть, т. е., принять къ храненію тайностей ихъ клятву, которая въ описаніи ихъ ереси пояснена мною будетъ ниже сего.

Зналъ я, сколь дѣло сіе можетъ быть грѣшно предъ Богомъ и въ особенности опасно, но какъ сильно стремился и къ испытанію ереси сей, то, слушавъ Житія Св. Угодниковъ Божіихъ, ободрилъ себя примѣромъ нѣкотораго пустынножителя, отъ Діавола боримаго плотскою похотію, коего оный человѣкоубійца склонилъ поклясться не поклоняться иконѣ Владычицы нашей Богородицы, дабы избавить его отъ той похоти, и какъ престу-

иленіе клятвы той не вмѣнилось тому пустынножителю во грѣхъ, а равно и исполненіе клятвы Иродовой было ему погибелію, то и рѣшился я оную Скопческую клятву принять съ тѣмъ, дабы не токмо ихъ главнѣйшую тайну, но и все основаніе ихъ ереси, совершенно испытать.

Имѣя свободное всегда свиданіе со Скопцами (какъ здѣшнему мѣстному Начальству было извѣстно), въ продолженіе 1825 г. отъ означеннаго ересееучителя, Штабсъ-Капитана Созоновича, наконецъ принять былъ въ ихъ еретическое общество, какъ и прочіе ихъ послѣдователи. Какимъ же образомъ происходитъ принятіе, то изъяснится подробно ниже сего.

По принятіи жь моемъ слушалъ я отъ Скопцовъ мало по малу наставленія, клонящіяся къ тому, дабы сначала легко приуготовить меня къ понятію о ихъ ереси, потомъ продолжали суемудренное толкованіе на 14 главу Посланія съ Коринѣяномъ Св. Апостола Павла, обращая къ своему основанію; утверждали въ прямомъ письменномъ разумѣніи 19 главу Евангелиста Матвея; далѣе о второмъ славномъ пришествіи Христовомъ на облацѣхъ толковали иносказательно, говоря, что, де, облацы должны быть люди (разумѣли то Скопцы о себѣ) и, во утверженіе сего; ссылались на Апостола Павла, говорящаго: «толикъ имуще облежащъ насъ облакъ свидѣтелей,» и къ тому прибавляя, говорили: подобно, де, сему и сіе пророчество Малахін: «Се Азъ посылаю Ангела моего предъ лицемъ твоимъ,» но, вмѣсто, де, Ангела, пришелъ Іоаннъ Креститель.» А къ сему и наводятъ, что славное пришествіе Господа Исуса Христа со Ангелами Святыми на облацѣхъ и тьмами вой небесныхъ есть въ смыслѣ аллегорическомъ. По чему и называютъ Ангелами святыми сами себя, утверждаясь о пришествіи своего Лжехриста.

Накопецъ, въ продолженіе двухмѣсячнаго времени, успѣлъ я выпытать и узнать все основаніе ихъ неслыханнаго отъ начала міра заблужденія, вникнулъ до глубочайшихъ подробностей, относящихся наиболѣе къ внутреннему ихъ основанію, и нашелъ повапленный гробъ, полный праха и костей смердящихъ. По предложенію же мнѣ отъ Скопцовъ скопленія, нашелся я вынужденнымъ объявить имъ, что они чаяніемъ своимъ обо мнѣ обманулись, и тогда же отозвался, дабы болѣе меня не числили въ своемъ законопреступномъ обществѣ. Въ согласность же цѣли

моего намѣренія, лаская себя неожиданнымъ усиѣхомъ, рѣшился тогда же обнаружить Скопческую ересь отцу Намѣстнику здѣшней обители, Иеромонаху Паисію, какъ желая оказать посильную услугу Святой Церкви, такъ и для обличенія сихъ волковъ, прикрывшихся овечьими шкурами, а равно и въ предохраненіе словесныхъ овецъ истиннаго стада великаго Пастыря, Иисуса Христа. И такъ нынѣ, съ помощію Его, по требованію Вашего Высокопреподобія на сей случай отъ меня объясненія, приѣмлю смѣлость всепокорнѣйше представить по силѣ моей: «Подробное описаніе Скопческой ереси,» съ краткимъ историческимъ изслѣдованіемъ начала гнуснаго и мучительнаго, введеннаго между людьми, сего обычая, догматическія основанія, тайные обряды и личныя наружныя свойства Скопцовъ, съ краткимъ умозаключеніемъ о сихъ еретикахъ, по пособию, содержащагося при семъ же монастырѣ, Василія Воскресенскаго, ¹ да сбудется слово Христа Спасителя: «Ничто же покровенно есть, еже не открытается, и тайно, еже не уразумѣется. Зане елика во тмѣ рѣстє, во свѣтѣ услышится, и еже ко уху глаголасте во храмѣхъ, проповѣстєся на кровлѣхъ.»

Безпристрастная Клія (муза Исторіи) ² изображаетъ намъ, что свѣтъ сей всегда былъ позорищемъ бѣдствій и ужасныхъ происшествій, а наипаче относительно заблужденій ума человѣческаго. Со времени принятія новой благодати и установленія Церкви Христовой Апостолами, видимъ, что риза Христова раздирается отъ суемудрствующихъ еретиковъ, каковы были Аріи, Оригенъ и многіе другіе, разсѣвавшіе въ невѣжественномъ народѣ плевелы своихъ заблужденій, основали свои секты, которые получили имена свои по именамъ ересеначальниковъ. По временамъ же въ нѣкоторыхъ столѣтіяхъ по Рождествѣ Христовѣ являлись и самыя Ажемесіи, славныя въ Европѣ и Азіи дѣлами своими. Съ прискорбїемъ видимъ, что и въ нашемъ отечествѣ между прочими возникла и ересь Скопцовъ въ концѣ XVIII столѣтія. Начало скопле-

¹ См. объ Учителѣ Уѣзднаго Училища Воскресенскомъ въ предисловіи.

² Слѣпой дворовой челоуѣкъ Кудимовъ, конечно, не получилъ классическаго образованія и не зналъ о Клію. Упомянутое Еллинской Музы и историческій очеркъ, за тѣмъ слѣдующій, безъ сомнѣнія, всецѣло принадлежатъ Новоржевскому Учителю, Воскресенскому.

ніа людей происходитъ, какъ повѣствуетъ Св. Димитрій, Митрополитъ Ростовскій, въ своемъ Лѣтописцѣ, отъ Семирамиды, Царицы Вавилонской, которая изобрѣла сіе мучительное средство для сына своего, не соотвѣтствовавшаго ея беззаконнымъ похотѣніямъ. И такъ скопленіе источникъ свой имѣетъ отъ Діавола, начальника всякаго грѣха. Таковое изувѣчиваніе преемственно вошло въ обычай между всѣми древними Азіійскими Царствами, и видно, что даже, при просвѣщеніи Греческой Монархіи Христіанскою Религією, таковое обыкновеніе продолжалось и при благочестивыхъ Императорахъ. Таковая участь скопленія падала на тѣхъ царедворцевъ, кои были опасны престолу, что свидѣлствуется Цареградскимъ исторіографомъ Василиемъ (?) Кедринимъ. Были въ Христіанской Религіи и таковы, кои скоплялись свободно, по ревности къ дѣвственной жизни и по невѣжеству, не отвергаясь догматовъ и преданій Св. Церкви; однако жъ неразуміе ихъ всегда было обличаемо, и они отлучались отъ Церкви. По принятіи же отъ Грековъ отечествомъ нашимъ Христіанской Религіи, таковыхъ Скопцовъ, скотоподобныхъ и лишенныхъ степени человѣчества и вовсе чуждыхъ Христіанству, не находилось до выше означеннаго времени, а до нынѣ явилось въ отечествѣ нашемъ общество Скопцовъ многочисленное, распростершееся въ разныхъ Губерніяхъ, какъ опустошительное моровое повѣтріе. Примѣтно, что и въ нынѣшнія времена есть у людей стремленіе къ исканію спасенія; но многіе безъ наставника разумнѣя Слова Божія, Духа истины, всегда заблуждаются и уловляются въ сѣти Діавола, воюющаго на души человѣческія съ шуей и десной страны, посредствомъ ересеучителей, какъ орудій и избранныхъ сосудовъ своихъ; а когда, по слову Спасителя, слѣпецъ слѣпца поведетъ, то оба низвергаются въ ровъ погибели. Впрочемъ, дѣло и намѣреніе сего рода людей не можетъ быть терпимо Церковію; ибо никто не можетъ положить другого основанія, кромѣ положеннаго, которое есть Іисусъ Христосъ. При семъ и Св. Отцы, какъ то Василій Великій и многіе другіе, между прочими отношеніями, живыми красками описываютъ оныхъ развратности. Ересь же Скопцовъ, открывшаяся нынѣ, имѣетъ совершенно особеннѣйшее тайное основаніе, которое поражаетъ умъ и сердце всякаго Христіанина своею странностію. Слѣдующее баснословіе, выдуманное въ нѣдрахъ ада повѣствованій ересеучителей Скопческихъ, суевѣровъ

и глубочайшихъ невѣждѣ, на прельщеніе простосердечныхъ людей, покажетъ, какую роль играетъ древній человѣкоубійца, Сатана.

Скопцы утверждаютъ, что будто бы Иисусъ Христосъ, Сынъ Божій, по неизреченному милосердію своему къ роду человѣческому, нынѣ, не хотя до конца погубить созданіе свое, во второй разъ нисшелъ на землю, и распинается. Но кто же сей Христосъ? Суевѣры оные говорятъ, что это «Петръ Θεодоровичъ III,» бывший Всероссійскій Императоръ, въ лицѣ частнаго человѣка, «Андрея Селиванова,» находящагося въ званіи Петербургскаго мѣщанина. О мнимомъ семъ Иисусѣ наши пустословы повѣствуютъ, что онъ родился отъ дѣвы, бывшей Императрицы Елисаветы Петровны, которая по сему содѣлалась второю Божіею Матерію, а означенный Лжемессія родился яко бы, согласно съ благовѣствованіемъ Іоанна Богослова, т. е.: «не отъ крови, не отъ похоти плотскія,» и проч. Ложная же Матерь Божія, т. е., Елисавета Петровна, яко бы на Россійскомъ престолѣ своею особою не царствовала, но вела жизнь духовную, вмѣсто же ея царствовала избранная намѣстница подъ ея именемъ. По рожденіи своемъ Петръ Θεодоровичъ отравленъ былъ въ Голштинію, гдѣ онъ и скопился, оттолѣ въ свое время призванъ былъ на Россійскій престолъ. Онъ былъ, какъ извѣстно, мужъ Императрицы Екатерины II, которая яко бы по бракосочетаніи съ нимъ узнавъ о неспособности къ брачной законности, начала гнать его и намѣревалась лишить его жизни; по чему онъ будто бы тайно отъ таковыхъ злонамѣреній уклонился; вмѣсто же его былъ убитъ по нечаянности какой-то солдатъ и подъ именемъ Петра Θεодоровича похороненъ. Онъ же, удалившись изъ Россійской Имперіи и путешествуя по Западнымъ Государствамъ, проповѣдывалъ, что онъ есть совершенный Богъ и человѣкъ, творилъ яко бы безчисленные чудеса и возвѣщалъ «огненное крещеніе,» т. е., скопленіе, безъ котораго никто не можетъ получить Небснаго Царствія. Напослѣдокъ (продолжаютъ Скопцы изувѣры) былъ онъ въ Россіи схваченъ и, претерпѣвъ многія истязанія, наказанъ кнутомъ и сосланъ въ каторжную работу во Сибирь (Иркутскъ), которую ссылку Скопцы превозносятъ «страданіемъ, распятіемъ и искупленіемъ,» не всего рода человѣческаго, но избраннаго рода Скопческаго. Время страданій сихъ, по собственнымъ изъ

глупымъ словамъ, было: «тридцать, сорокъ лѣтъ!»³ Изъ Сибири Императоромъ Павломъ I-мъ онъ возвращенъ въ С. Петербургъ и, будучи вопрошенъ симъ Государемъ, дѣйствительноли онъ ему отецъ, яко бы отвѣтствовалъ: «Когда, де, примешь мое дѣло, то я признаю тебя сыномъ.» Послѣ сего помѣщенъ онъ былъ въ нѣкоторомъ Богоугодномъ заведеніи съ полученіемъ пенсін, а по старанію Скопцовъ жилъ онъ въ нарочно уже построенномъ для него домѣ нѣкотораго его послѣдователя (Петербургскаго купца Михайла Назаровича Солодовникова),⁴ и выдавалъ себя тайно за истиннаго Христа. Обращаясь между простымъ народомъ, и особенно между купечествомъ, яко бы многими чудесами приумножилъ стадо свое (свиней кладеныхъ), отъ коего времени наиболѣе распространилась ересь Скопцовъ. Въ бытность же его въ С.-Петербургѣ, въ выше означенномъ домѣ находилась большая зала, раздѣленная стѣною на двѣ части; въ возвышеніи же надъ тою стѣною былъ поставленъ сему Лжехристу тронъ наподобіе кафедры такъ, что онъ могъ видѣть въ обѣихъ частяхъ залы ублажающихъ его, бѣснующихся своихъ служителей, которые до усталости танцуютъ, особенно мужскій и особенно женскій полъ, наподобіе Израйльтянъ, пляшущихъ около золотаго тельца, и вопіють достойныя его пѣсни болѣе, нежели служители Вааловы. Мѣстопробываніе его обратилось уже въ тайную обитель: съ отдаленныхъ мѣстъ стекались къ нему поклонники, принося послѣднее имущество и деньги. Тамъ раздавались сухари и прочіе съвѣстные припасы, остающіеся отъ обѣда сего лжебогочеловѣка, какъ величайшая святыня, а равно и нѣкоторыя вещи, какъ-то платочки и проч., что отсылаемо было ко всѣмъ обожателямъ его въ разныя мѣста, страждущимъ за ученіе его. Кротость, святость, притѣрныя поступки и неслыханныя чудеса его всюду тайно были разглашаемы между тѣми шарлатанами, кои удостоились его видѣть. Всякій Скопецъ поклонникъ, послѣ лаконоческаго наставленія, благословляемъ былъ обѣими руками; ибо онъ принимаетъ характеръ истинно воплощеннаго Господа Иисуса Христа; кто жь подвергнется гнѣву его, то онъ воскликнетъ:

³ Т. е., между 1786 и 1796 годами. Это невѣрно, Селивановъ былъ судимъ въ 1774 году.

⁴ Литейной части, недалеко отъ Литовки.

«О суета! о маловѣры!» Наконецъ, какъ таковое зло болѣе и болѣе возрастало, въ 1820 г. оный самозванецъ, за учиненіе таковыхъ неслыханныхъ золъ, блаженный памяти кроткимъ Императоромъ Александромъ I-мъ сосланъ въ Суздальскій монастырь, гдѣ и нынѣ находится въ живыхъ. Избранные же послѣдователи его чають непрерывно, что оный воплощенный Діаволъ воцарится на Россійскомъ престолѣ на короткое время, и потомъ, въ полномъ своемъ величій, будетъ судить живыхъ и мертвыхъ, живыхъ подразумѣвая Скопцовъ, а мертвыхъ—всѣхъ грѣшныхъ людей, въ мірѣ живущихъ, коихъ они, не исключая никого, именуютъ язычниками. Они, Скопцы, также суесловятъ, что и первое пришествіе Господа Иисуса Христа было сообразно нынѣшнему, и при томъ богохульствуютъ, что и самъ Христосъ былъ Скопецъ, а равно и первые послѣдователи его; большая же часть Христіанъ, слѣдуя своимъ слабостямъ и страстямъ, отъ истиннаго ученія уклонились и вовсе оставили, а скопленіе хранили малые послѣдователи, содѣлавшіеся всѣ святыми, изъ коихъ Скопцами называютъ Святителя и Чудотворца Николая, Георгія Побѣдоносца и прочихъ. Далѣе Скопцы заключаютъ, что, по открытіи всеобщаго конечнаго суда міру, наконецъ, какъ сказано въ Апокалипсисѣ: «всѣ Цари земные, падши, поклонятся ему и вручатъ короны свои и скипетры,» весьма сожалѣя о томъ, что доселѣ не познали такого сокровища, находившагося между людьми. Тотчасъ всѣ Монархи міра не преминутъ просить его о посланіи къ нимъ сей новой благодати скопленія, для чего и «пошлются во всѣ концы вселенныя Скопческіе Апостолы и Прорѣки, имѣющіе одинъ даръ, и посѣтятся въ каждой землѣ по зернышку пшеницы, каждое же зернышко произведетъ пшеницы на 30 кораблей,» глаголетъ въ притчѣ своей сой Аже-христосъ. Зернышки суть Скопческіе Апостолы, пшеница—обращенный въ Скопчество народъ, а корабли означаютъ ихъ церкви или круги.

Иредтечу своего Ажемессія называютъ какого-то Александра Ивановича, Графской фамиліи, Чернышевыхъ, * ко-

* Александръ Ивановичъ Шиговъ, крестьянинъ села Столбова, Орловской Губерніи, Хлысть, оскопившійся прежде Селиванова, и потомъ оскопившій его самаго (отсюда сближеніе съ Іоанномъ Крестителемъ). Въ 1774 году сосланъ

торый, по усердію и ревности къ нему, выкололъ себѣ глаза и, за свое благовѣстіе, сосланъ былъ въ Шлиссельбургскую крѣпость, гдѣ и умеръ, и будто уже мощи его тамъ открылись. Первый Пророкъ Лжехриста былъ какой-то Иванъ Григорьевичъ Графъ Чернышевъ, и первый исповѣдатель сего Лжехриста былъ инокоторый разбойникъ Иванушка, съ которымъ самозванецъ, скованный поножно, шествовалъ по Сибирскому тракту, терпя отъ него ругательства и угнетенія, но, бывъ побѣжденъ кротостію его, исповѣдалъ его быти Сыномъ Божиимъ предъ тамошнимъ Начальствомъ.

По совершеніи же дѣлъ своихъ (какъ Скопцы себя увѣряютъ), сей мнимый Спаситель ихъ долженъ умереть естественною смертію, и положенъ будетъ въ Невскомъ монастырѣ, въ ракъ Св. Князя Александра Невского, коего мощи, по Скопческому утвержденію, въ своемъ мѣстѣ не находятся. Бытіе же видимаго міра сего полагаютъ быть безконечнымъ, а для продолженія рода человѣческаго дѣторожденіе отъ плотскаго соединенія зависимо не будетъ, но единственно отъ цѣлованія, и народъ ни о чемъ болѣе мыслить не будетъ, какъ токмо о скопленіи.

онъ въ Динаминдѣ. Императоръ Павелъ, видѣвшій его въ крѣпости и говорившій съ нимъ въ 1776 году, по вступленіи на престолъ, повелѣлъ Президенту города Риги, Егору Егоровичу Гене, прислать Шилова въ Петербургъ, а остальныхъ Скопцовъ, содержащихся въ Динаминдѣ, разослать по монастырямъ. Шилова въ Петербургъ полтора мѣсяца содержали въ домѣ Оболянинова. Въ послѣднихъ числахъ Декабря 1796, по повелѣнію Императора, полиція взяла шестерыхъ Скопцовъ, жившихъ въ Петербургѣ, и вмѣстѣ съ Шилковымъ отправила ихъ въ Шлиссельбургъ. Вскорѣ послѣ того, именно 6 Января, 1799 года, рано утромъ пріѣхалъ въ Шлиссельбургъ нарочный курьеръ (имѣлъ по повелѣнію Скопца Савельева назади ключъ, т. е., Камергеръ, вѣроятно Елевскій), съ Высочайшимъ повелѣніемъ освободить Шилова и другихъ Скопцовъ, но Камергеръ не засталъ въ живыхъ Шилова: онъ умеръ въ то самое утро, какъ онъ пріѣхалъ. По совѣщаніи съ Комендантомъ крѣпости, Генералъ-Маіоромъ Плуталовымъ, онъ рѣшился пока оставить Скопцовъ въ Шлиссельбургѣ, а Шилова не хоронить до повелѣнія Государя. Черезъ 12 дней послѣдовало повелѣніе Императора Павла похоронить Шилова со всѣми Христіанскими обрядами, а остальныхъ Скопцовъ допустить проститься съ нимъ. Его схоронили при подошвѣ Преображенской горы, близъ берега Невы. Гробъ сопровождали: Комендантъ Плуталовъ, Плацъ-Маіоръ Юхарева, чиновники, народъ и духовенство. Въ 1820 году тѣло Шилова, съ Высочайшаго разрѣшенія, перенесено на верхъ Преображенской горы. Взято все это изъ официальныхъ документовъ.

Сихъ новыхъ бусловцевъ догматы суть слѣдующіе: умствованіе Скопцовъ о существѣ Божіемъ, о Троическихъ иностасяхъ Божества и о безконечныхъ совершенствахъ Божіихъ, согласно съ Богомысліемъ Церкви нашей Православной. Кромѣ сего:

1. Что второе лицо Св. Троицы, Иисусъ Христосъ, Сынъ Божій, въ первое пришествіе свое въ міръ для искупленія рода человѣческаго, страдалъ за преслушаніе перваго человѣка, что онъ вкусилъ отъ заповѣданнаго древа познанія добра и зла, но единственно за плотское смѣшеніе, и яко бы отъ сего только грѣха смерть простерлась на весь родъ человѣчскій. Препровождающіе жизнь во имя его крещены и «огненнымъ крещеніемъ», которое они разумѣютъ быть не что иное, какъ только скопленіе.

2. Въ настоящее время пришествія, скопленіе таковое, по преданію ихъ лжеучителя, производимо было такимъ образомъ: раскаленнымъ кускомъ желѣза отжигались удесные близнята, и сіе-то, говорятъ Скопцы, есть таинство огненнаго крещенія, о коемъ свидѣтельствуется Пророкъ и Предтеча Іоаннъ, говоря о Христѣ. А нынѣ скопленіе, по снисхожденію сего Антихриста къ немощи естества человѣческаго, совершается уже не огнемъ, но острымъ ножомъ.

3. Что въ первое пришестіе Христа Спасителя, какъ и нынѣ, страданій и крестной смерти дѣйствительно не было, но разумѣютъ все то въ иносказательномъ смыслѣ и еретически толкуютъ крестъ его—отъ Жидовъ гоненія и мученія, а смерть, не на крестѣ послѣдовавшая, но только отъ означенныхъ мученій.

4. Съ плотію вознесенія Христа Спасителя не признаютъ, но одною только душею, а тѣло предалось на землѣ тлѣнію.

5. Что тѣла человѣческія вообще не воскреснутъ, а существовать будутъ однѣ только души.

6. Тѣла духовныя отвергаютъ, а по тому и мученія, кои грѣшники угрожаются Св. Писаніемъ, не признаютъ, но утверждаютъ грѣшникамъ мученія не вещественно ощущаемыя и состоящія въ угрыженіи совѣсти и глубокомъ отчаяніи.

7. Души Скопческія, по разлученіи ихъ отъ тѣлъ, должны блаженствовать въ какомъ-то вымышленномъ имъ «седьмомъ небѣ», съ своимъ Лжехристомъ. Завидная часть оныхъ эмпирейцевъ!

8. Нынѣ же о своемъ Лжехристѣ, какъ о сокровенной отъ вѣковъ тайнѣ, повѣствуютъ, что онъ есть совершенный бого-

человѣкъ и истинный Христосъ, тотъ самый, который и въ первое пришествіе страдалъ за родъ человѣческой, и нынѣ, по милосердію своему, снисшелъ на землю вторично и принялъ плоть отъ кровей Императрицы Елисаветы, сообразно первому воплощенію, и такимъ же, де, образомъ распинается, сидя въ заключеніи Суздальскаго монастыря, чему приводятъ доказательствомъ слова Спасителя нашего: «Тогда явится знаменіе Сына человѣческаго на небеси;» а какъ оное знаменіе толкуютъ Св. Отцы быть Святой «Крестъ,» то Скопцы и заключаютъ, что крестъ мистически, означаетъ страданіе, кое ихъ Лжехристосъ претерпѣваетъ.

9. Сіе же пришествіе мнятъ они быть вторымъ и конечнымъ, со славою и Ангелами Святыми, и, какъ выше сего пояснено, Ангелами разумѣютъ сами себя, а слава ихъ Лжехриста есть яко бы та, что онъ имѣетъ воцариться на Россійскомъ престолѣ; за снмъ долженъ послѣдовать всеобщій судъ.

10. Бытіе видимаго міра, по ихъ мнѣнію, никогда конца имѣть не будетъ; премѣненіе же его состоять будетъ не въ обновленіи стихій, но въ перемѣнѣ образа жизни людей, кои всѣ безъ исключенія должны быть Скопцами.

11. Продолженіе рода человѣческаго отъ плотскаго соединенія зависимо не будетъ, но единственно отъ цѣлованія, доказывая, что Богъ «изъ камней возвигнетъ чада Аврааму.»

12. Священное Писаніе къ основанію своему не приѣмлютъ, но только къ защищенію своему берутъ тексты, кои могутъ относиться къ ихъ пользѣ, не понимая того съ надлежащимъ разумѣніемъ, а заключаютъ, что при перепискѣ первыми Христіанами оное испорчено, выключая 19 главы Евангелиста Матѳея: при томъ же все Св. Писаніе съ историческимъ повѣствованіемъ разумѣютъ въ иносказательномъ смыслѣ, не исключая и чудеса Христовыхъ, истину бытія уничтожая, а мистически приѣмля. Наприм., Скопцы невѣжды говорятъ, что воскресшаго и умершаго Лазаря существенно не было, но то представляется во образѣ души человѣческой, умершей во грѣхахъ и воскрешенной Христомъ; Марѳы и Маріи не было: Марѳа плоть, пекущаяся о многомъ, а Марія—душа, ничего въ мірѣ не желающая, и проч.

13. О пришествіи на землю Антихриста они мудрствуютъ; что онъ существенно во плоти уже находился въ лицѣ бывшаго Французскаго Императора, Наполеона, который, своими дѣяніями,

и злопоспѣшными поступками, былъ страшенъ цѣлому міру, и при семъ вѣрять, что онъ еще живъ и находится съ самаго времени лишенія короны тайно въ Турецкой Имперіи, и яко бы, по предсказанію Скопческихъ пророковъ, предувѣрены они, что Наполеонъ рано ли, поздно ли, непременно долженъ быть обращенъ въ Скопчество и бытъ избраннымъ сосудомъ и великимъ праведникомъ. Говорятъ Скопцы также объ его родословной, что онъ былъ побочный сынъ Императрицы Екатерины II, которою Наполеонъ, будучи воспитанъ въ Россійской Академіи Наукъ, отправленъ во Францію, гдѣ, по дѣятельности своего разума, достигъ такой степени.

14. Принимать въ Скопчество людей установлено подъ смертною клятвою. Клятва сія состоитъ въ томъ, чтобы про дѣло сіе, какъ называютъ Скопцы, святое, никому не сказывать: ни отцу, ни матери, ни родству, ни пріятелю. По клятвѣ же новопріемный долженъ о себѣ представить порукою Бога.

Дабы не явны были ихъ нелѣпности, а между тѣмъ къ большому привлеченію невѣжественныхъ людей, прикрыли Скопцы ересь свою таинствомъ и служенія свои отправляютъ скрытно, то Скопцы, по взятіи отъ него выше объявленной клятвы, наставляютъ его слѣдующимъ богомерзкимъ обрядамъ:

а) Чтобы каждому изъ ихъ скопища кланяться другъ другу земнымъ поклономъ и съ крестнымъ знаменіемъ, съ произношеніемъ сихъ словъ: «Здравствуй, братецъ (имя рекъ) и съ Батюшкою родимымъ!» (со Лжехристомъ ихъ), и заключаютъ: «Христось воскресъ!» Титуловать же себя «батюшкою» послѣдователямъ своимъ повелѣлъ самъ сей извергъ челоуѣчества.

б) Въ хожденіи поворачиваться на право по солнцу, подражая теченію небесныхъ планетъ, въ знакъ яко бы «праваго пути.»

в) Если бы случилось за дѣло сіе, по словамъ ихъ, святое пострадать, то не бояться ни темницъ, ни узъ, ниже самой смерти.

г) Гнушаться женщинами и почитать ихъ за самую скверну, не пить вина, не употреблять табаку и не ѣсть мяса.

д) Чтобы не упоминать имя Діавола, развѣ въ необходимости, да и то называть «врагомъ,» не пѣть мірскихъ пѣсень, не сказывать и не слушать сказокъ, и удалаться отъ соблазнительныхъ обществъ.

е) Пѣть свои тайныя пѣсни, изложенныя нелѣпымъ и со-

блзнительнымъ складомъ, кои поются голосомъ грубыхъ площадныхъ мірскихъ пѣсенъ, какъ въ своемъ собраніи, такъ и всегда; каковъй голосъ, по глупому утверженію Скопцовъ, былъ у древнихъ Израильскихъ людей; впрочемъ, голосовъ они не различаютъ, лишь бы способенъ былъ къ круженію и плясанію, что по Скопчески называется «радѣть.»

ж) При составленіи «круга, корабля, или церкви,» чтобы каждый изъ единомышленниковъ въ собраніи своемъ имѣлъ въ рукахъ платокъ, въ знакъ какого-то покрова. О кругахъ же своихъ танцевальныхъ Скопцы повѣствуютъ, что оныя находились до Рождества и по Рождествѣ Христовѣ, и съ сихъ-то самыхъ круговъ слетѣлъ Гавріилъ, ° коего они не Ангеломъ, но Скопчимъ пророкомъ полагаютъ, и который, приходя къ Дѣвѣ Маріи благовѣстилъ ей о зачатіи Христа Спасителя.

з) По окончаніи всѣхъ изъясненныхъ обрядовъ, присоединяемый къ ихъ обществу прощается уже съ солнцемъ и съ луною небомъ и землею, и со всѣми стихіями небесными и земными. Называютъ его «воиномъ заграничнымъ Царя Небеснаго,» по тому что онъ вышелъ изъ границъ видимаго міра съ тѣмъ, ежели только будетъ хранить дѣвственную чистоту. По принятіи же означенныхъ таинствъ, предлагаютъ новопріемлемому скопленіе, или какъ выше сказано, «огненное крещеніе.»

Въ каждомъ ихъ собраніи или обществѣ, гдѣ бы оно ни было, находятся по два, или по три, «пророка,» а индѣ и всѣ имѣютъ, по ихъ увѣренію, таковую благодать, которые, по пропѣтіи нѣсколькихъ своихъ пѣсенъ съ танцованіемъ до тѣхъ поръ, пока ліющійся изъ тѣла потъ смочить, нарочно для сихъ церемоній шитую, длинную рубашку, которую всякъ изъ нихъ имѣетъ для сихъ случаевъ. Пророчествуютъ же всякому изъ нихъ странными стихами, будучи исполнены Сатанинскаго духа, такъ что оныя пророки и сами не уразумѣютъ, что пророчествуютъ, безъ всякой остановки всѣмъ, кои бываютъ въ собраніи. Всего ужаснѣе, что оный духъ пророчества, дѣйствительно отвѣтъ приходящій, дѣ-

° Въ службѣ Благовѣщенію Богородицы стихира, употребляемая въ Православной Церкви, начинается словами: «Съ небесныхъ круговъ слетѣвъ Гавріилъ.» Скопцы называютъ свои сходбища такими же небесными кругами.

лаеть у пророчествующаго измѣненіе страннаго и ужаснаго лица, ⁷ и слушающему изрекаетъ иногда тайную его мысль, возвѣщаетъ въ отдаленныхъ странахъ случившіяся происшествія, а иногда, хотя то бываетъ весьма рѣдко, предсказываетъ будущее. О сихъ дѣйствіяхъ Діавола, наиболѣе утверждающихъ послѣдователей своихъ, предоставляя на здравое разсужденіе, какъ духовной особѣ Вашего Высокопреподобія, не поставляя сіе удивительнымъ, осмѣливаюсь, однако же, заключить, по слабому разсудку, что оный духъ пророковъ сихъ есть тотъ, говоритъ Спаситель, что «многіе скажутъ: «Господи! не въ Твое ли имя пророчествовахомъ?» а Господь имъ скажетъ: «Аминь, аминь, не вѣмъ васъ.» Для пѣнія духовныхъ ихъ пѣсенъ избираются у Скопцовъ особыя пѣвцы, кои, сидя за кругомъ, поютъ, а прочіе вокругъ пляшутъ и радѣютъ на право одинъ за другимъ, а въ срединѣ круга, смотря по пространству, два, или три, человѣка также вертятся, а пѣть если кто можетъ, и всѣмъ не воспрещается. По окончаніи пѣнія и радѣнія своему «батюшкѣ,» вдругъ выходитъ изъ круга пророкъ, и всѣ тутъ присутствующіе падаютъ на колѣна. Пророкъ кружится на право и пророчествуетъ всѣмъ вообще; потомъ встаютъ всѣ и преклоняютъ колѣна по одиночкѣ, и пророкъ пророчествуетъ каждому по розцѣ. Первое пророчество есть общее, второе частное о коемъ пророчествѣ ссылаются на 14 главу Коринѳяномъ Писанія Св. Апостола Павла, приводя въ свое руководство. Такимъ образомъ Скопцы кончаютъ свои тайныя соборіища.

Въ каждомъ беззаконномъ ихъ собраніи находящійся ересеучитель или, какъ Скопцы аллегорически именуютъ, «кормщикъ корабля,» поставляется отъ самаго «батюшки» ихъ, или отъ другихъ учителей. При поставленіи же дается имъ, въ знакъ таковаго сана, какого либо вещества ручной Спасителевъ крестъ. Всякъ изъ Скопцовъ долженъ быть соединенъ особеннымъ дружествомъ съ таковымъ же. При семъ надобно замѣтить то, что сіи гнусные лицемѣры, имѣя въ тайнѣ дерзкія и хульныя отношенія на Православную Церковь, тѣмъ болѣе отвратительны и опасны, что, отличая себя между людьми наружною скромностію и мнимыми добродѣтелями, ходятъ въ церкви, приносятъ на оныя

⁷ Какъ измѣненіе лица видѣлъ слѣпорожденный Кудимовъ? Это Воскресенскій писалъ, соображался, вѣроятно, съ показаніемъ другихъ Соловецкихъ Скопцовъ.

пожертвованія, съ тѣмъ только, дабы показаться въ глазахъ людей истинными Христіанами и отвратить отъ себя подозрѣніе; что же всего ужаснѣе, приобщаются Скопцы и святыхъ таинъ Евхаристіи! Жаль, что Пастыри церковные, будучи неизвѣстны о такой ужасной и неслыханной, закрытой страшною мглою, ереси, повергають святая псамъ и душевно острупленнымъ козлищамъ. Извѣстно, сколь строго правила Св. Отець повелѣвають всякаго рода еретиковъ отлучать отъ Церкви, если таковые не придуть въ истинное раскаяніе; но сіе скрытое зло нельзя иначе отвратить, какъ токмо всякаго, держащагося сей пагубной ереси и желающаго соединиться съ Церковью, должно заставитьъ публично открыть и нелицемѣрно разсказать свои заблужденія со всякою подробностію, наконецъ похулить и поплевать свою ересь и явно и тайно отрещись своего Лжехриста, и только тогда онъ можетъ быть присоединенъ въ стадо Христово, гдѣ немалое время долженъ быть подъ всегдашнимъ смотрѣніемъ и назиданіемъ Церковнаго Пастыря. Я, знавши духъ и характеръ Скопцовъ, бывши всегда въ обращеніи съ ними, съ клятвою могу утвердить, что если раскаявающійся изъ нихъ не откроетъ чистосердечно о состояніи своей ереси, то не истинно ихъ раскаяніе. Ибо извѣстно здѣшней Святой Обители, что нѣкоторые изъ содержащихся здѣсь оныхъ хамелеоновъ до такой степени простерли свое коварство и лицемеріе, что дали обѣщаніе Господу Христу и Его Церкви оставить и похулить свою ересь, и все то притворно сдѣлали (впрочемъ, ничего не объясняя о своей ереси), и были приобщены тѣла и крови Христовой. Но это было одно притворство и обманъ, и сія-то ужасная дерзость почитается и дѣлается Скопцами вмѣсто шутокъ, а равно не состоитъ для нихъ никакой возможности и то, что когда и кѣмъ либо будутъ обличаемы они въ суевѣріи тому ихъ Лжехристу и въ прочихъ заблужденіяхъ, то всегда отъ онаго отрицаются, говоря, что это неправда. Нѣкогда, между прочимъ, спросилъ я одного Скопца: «Для чего вы ходите въ церковь, и какъ почитаете таинство Евхаристіи?» На первое мнѣ было отвѣтствовано: «Мы ходимъ въ церковь страха ради Іудейскаго, а Причастіе почитаемъ за обыкновенные хлѣбъ и вино, не подразумѣвая болѣе ничего.» Вотъ слова, достойныя изверговъ рода Христіанскаго. Святое Евангеліе и Апостольскія преданія вмѣняютъ въ ничто, говоря: «Мы, де, имѣемъ жи-

вую книгу Голубиную.» Постановленія же Семи Вселенскихъ Соборовъ и Святыхъ Отець вовсе отвергають. Не имѣють постовъ, не уважають ни воскресныхъ, ни праздничныхъ, дней, словомъ, всѣ заблужденія преждебывшихъ еретиковъ совокупно имѣють. Плотоугодию же, сладострастію и мамонѣ служатъ, какъ нѣкому идолу, съ величайшимъ тщаніемъ, говоря, что «брачные гости не постятся, когда съ ними женихъ.» Се есть явныйъ признакъ Скопцовъ, какъ изъясняетъ Св. Іоаннъ Златоустъ: «отъ плодовъ ихъ познати я имате, отъ словесъ, отъ пророчества ложнаго, отъ лицемѣрія ихъ и отъ хуленія ихъ познаете я, не имущія плодовъ добрыхъ; всякое бо древо отъ плода своего познавается.» Каждый Скопецъ соединенъ съ особеннымъ другомъ не потребнымъ дружествомъ. Прежде сего имѣли они подружекъ изъ женскаго пола, какъ и самый ихъ Лжехристъ, коему они во всѣхъ поступкахъ, какъ обезьяны, слѣпо подражаютъ.

Ересь сія, со времени своего происхожденія, между многими раздѣлилась уже на три главные толка. Изъ нихъ первые Скопцы, присвоившіе себѣ надъ прочими первенство и преимущество, есть тѣ, коихъ заблужденія здѣсь мною описаны. Второго послѣдованія Скопческой ереси умствованіе таково, что они слѣдуютъ ученію первыхъ Скопцовъ, но отвергають скопленіе, и при томъ суесловятъ еще то, будто бы Христосъ Спаситель, по воплощеніи своемъ на землѣ, въ продолженіе 1825 лѣтъ, обращается между народами, вездѣ гонимъ и мучимъ, тотъ самый, коего признають и первые Скопцы; таковыя Скопцы именуются «постнаго корабля,» и не ѣдятъ не только мясъ, но и рыбу почитаютъ проклятою. Третій же расколъ Скопцовъ состоитъ въ томъ, что они принимаютъ скопленіе, но отвергають божество ихъ лжеучителя, а установленіе обрядовъ имѣють такое же. Впрочемъ, большая часть Скопцовъ, по глубокому невѣжеству своему, и сами не знаютъ, чему вѣрятъ.

При семъ, для примѣра, прилагаются нѣкоторыя изъ Скопческихъ пѣсенъ, называемыхъ ими духовными:

1.

Взбранной воевода, нашъ сударь Батюшка,
Взбранный воевода, нашъ Царь Небесный,
Радуйся, Сладимъ рѣка изъ рая течеть,

Радуйся, Сладимъ рѣка съ Искупителемъ,
 Радуйся, Сладимъ рѣка со Спасителемъ,
 Радуйся, со Святымъ Духомъ утѣшителемъ,
 Радуйся, Сладимъ рѣка—гласъ вѣщанія,
 Радуйся, Сладимъ рѣка—гласъ ученія,
 Во всѣ концы земли подвселенныя!
 Долина Сладимъ рѣки—Саваоѣ Господь,
 Ширина Сладимъ рѣки—Сударь Сынъ Божій,
 Глубина Сладимъ рѣки—Сударь Духъ Святой.
 Плыветъ по Сладимъ рѣкѣ да Царскій корабль,
 Вокругъ Царскаго корабля да легкія лодочки,
 Плывутъ легкія лодочки, все фрегатушки,
 Возлюбленныя вѣрныя Царскія дѣтушки,
 Матросы, бѣльцы, стрѣльцы, Донскіе Казаки,
 Воины заграничныя, слуги вѣрныя;
 Восплываетъ Батюшка Сударь Сынъ Божій,
 Поправляетъ Батюшка, Сударь Духъ Святой,
 По синему по морю поплавываютъ,
 И бѣлыми парусы размахиваютъ,
 И въ гусли Давидовы выигрываютъ,
 Глаголы Господни вычитываютъ,
 Жениться они съ Батюшкой совѣтуютъ:
 Сосватался Батюшка на Сіонъ горѣ,
 Женился нашъ Батюшка на Голгоѣ горѣ,
 Вѣнчался нашъ Батюшка на святомъ крестѣ!
 Радуйся, Сіонъ гора превысокая,
 Радуйся, Голгоѣ мѣсто лобное!
 Женихъ къ тебѣ идетъ, жениться грядетъ,
 Невѣсту взялъ Батюшка, Саваоѣ дочь,
 Саваоѣ дочь, дочку ближнюю,
 Дочку ближнюю, Небо вышнее,
 А землю нашъ Батюшка въ приданствѣ взялъ;
 За то Саваоѣ отдалъ, что кровью страдалъ,
 За то Саваоѣ уступилъ, что кровью купилъ.

2.

Изъ подъ той было крутой горы,
 Изъ колодезя глубокова,

Рудника было Господнева,
Протекала мати Втай рѣка,
Что по бѣлому по сахару,
И по алому по бархату,
У ней доньшко серебряное,
Круты бережки позолоченые,
А желты пески крупной жемчугъ,
По берегу разсыпается;
Долина-то у тоя рѣки
Отъ востока до запада,
Ширина у ней по всей земли,
Глубина-то у тоя рѣки
Никому неисповѣдимая,
Опречь Батюшки родимаго,
Государя Сына Божія,
Да и Матушки помощницы,
Преславныя Богородицы.
Ужъ спасибо тебѣ, Втай рѣка,
Что ты, Втай, къ намъ прикатилася,
Во сердца наши вселилася,
И свѣщами засвѣтилася,
Мое сердце покорилось,
Головушка преклонилася,
Ко родимому ко Батюшкѣ,
Ко Царю, свѣту небесному,
Государю Сыну Божьему,
Да и Матушки помощницы,
Пресвятыя Богородицы.
Послушайте, други милые,
Всѣ братья, сестры духовные,
Богомъ свѣтомъ полюбовные,
Сыномъ Божьимъ избранные,
Не ходите жъ вы на Шать рѣку!
Ужъ и кто изъ васъ на Шать пойдетъ.
И тогъ други зашатается,
Прочь отъ Батюшки отчається,
Дойтить до Бога не чається,
Въ томъ и жизнь его скончается.

3.

Ой, во саду, саду зеленомъ,
 Стояло тутъ древо отъ земли до неба:
 На это древо птица солетала,
 Птица голубица, древо любовала,
 Древо любовала, гнѣздышко свивала,
 Гнѣздышко свивала, дѣтей выводила,
 Дѣтей выводила, дѣткамъ говорила:
 «Ужъ вы мои дѣтки, дѣтки голубятки,

Клюйте вы пшеницу,
 Клюйте, не роняйте,
 Въ поле не летайте,
 Въ пыли не пылитесь,
 Росой не роситесь!»
 Дѣтки не стерпѣли,
 Въ поле полетѣли,
 Въ пыли запылились,
 Росой заросились:
 «Ужъ какъ-то намъ быть,
 Къ батюшкѣ притить,
 Слезами залиться,
 Авось нашъ Батюшка
 До насъ умилился!»

Таковыхъ богохульныхъ пѣсень мужицкаго склада и вовсе непростойнаго находится у Скопцовъ очень много, и всѣ подъ впечатлѣніемъ оныхъ разумѣть должно. На пр., въ первой пѣсни рѣка Сладичъ знаменуетъ благодать Божию, матросы, бѣльцы—суть Скопцы. Въ третьей Садъ значить Скопческій народъ, древо—учитель, и проч. При томъ Скопцы бусловятъ и то, что отъ Рождества Христова первая Церковь, установленная Апостолами, точно была въ такомъ состояніи; въ какомъ нынѣ у нихъ находится, и прибавляютъ: «Когда, де, Царь Константинъ строилъ явные храмы и учредилъ обряды, тогда отъ него Скопчество уничтожено.»

Разсуждая о сей сектѣ здраво, можно заключить, что сіи прелестники Скопцы, будучи народъ невѣжественный, необразованный, къ суевѣрью склонный и не имѣющій ниже малѣйшаго понятія о собственной религіи и ея высочайшихъ истинахъ, удобно

удовляются въ сѣти вражін, тѣмъ наипаче, что искони чело-
вѣкоубійца оный нашимъ собственнымъ оружіемъ насъ же и у-
мерщвляетъ; онъ часто, подъ видомъ истины, представляющейся
уму нашему, скрываетъ совершенную погибель. И такъ всякая
ересь (какъ говоритъ Преосвященный Тихонъ, Епископъ Воро-
нежскій, въ книгѣ «о бѣ истинномъ Христіанствѣ») подобна мо-
ровой заразѣ, къ прекращенію коей не будутъ приняты надле-
жащія мѣры, то она много можетъ нанести вреда. Видимо, что
ересь сія не имѣетъ никакого основанія къ своему защищенію.
Глупое и ни съ чѣмъ не сообразное вѣроисповѣданіе, духовныя
ихъ пѣсни, превращенныя въ кощунство, самовольное бѣснованіе,
употребляемое при Богослуженіи, ихъ нелѣпыя обряды—со-
вершенно достойны посмѣянія. Истинно могутъ отнестись сіи сло-
ва Апостола Павла къ Скопцамъ: «Духъ же явственнѣ глаголетъ,
яко въ послѣдняя времена отступятъ нѣщны отъ вѣры, внемлю-
ще духовомъ лестчимъ и ученіямъ бѣсовскимъ, въ лицемѣрїи лже-
словесникъ, сожженныхъ своею совѣстію, возбраняющихъ жени-
тися, удалитися отъ брашенъ,» и проч. Также, разсматривая оте-
чественную Исторію, видимъ, что Императоръ Петръ III, по крат-
ковременномъ царствованіи на Россійскомъ престолѣ, скончался.
По чему сія ихъ ложь о Лжехристѣ ихъ по всей вымышленности
достойна презрѣнія. Онъ же не кто иной, какъ нѣкоторый бро-
дяга, а при томъ нужно исполниться надъ кѣмъ либо и предре-
ченіямъ Христовымъ. Изъ всего же объясненнаго наиболѣе еще
нужно заключить, что сей пагубнѣйшій родъ Скопцовъ не токмо
противенъ закону Божію, но и общественнымъ правиламъ зловре-
дены; ибо, по доуаннымъ неоднократнымъ опытамъ, явѣстно, что
всякій еретикъ есть національный врагъ отечества.

Объясняя все сіе по оущей справедливости, всоуниженнѣйше
представляю оное на благоусмотрѣніе Вашего Высокопреподобія,
какъ правителю и блюстителю законоположеній и нравъ Свѣтлыя
Церкви, дабы, по крайней мѣрѣ, дать поводъ къ явѣшему рассу-
денію Вашего Высокопреподобія о ереси сей.

Оное объясненіе писалъ, по благословенію Вашего Высоко-
преподобія, за неумѣніемъ грамотъ арестанта Ивана Кудимова, и
ко оному руку приложилъ содержащійся при семъ монастырѣ
подъ воинскою стражею арестантъ Василій Воскресенскій. 1826
года, Декабря 28 дня.

III.

Объясненіе Штабсъ-Капитана 34 егерскаго полка Вориса Петровича Созиновича.

Уроженецъ я Смоленской Губерніи, селенія Щуплы, ¹ изъ Дворянъ, крещень надлежатимъ Грекороссійскимъ Христіанскимъ крещеніемъ. На 12 лѣтнемъ возрастѣ, по просьбѣ родителей, въ 1809 г., поступилъ въ Военносиротскій С.-Петербургскій Дворянскій Корпусъ, для воспитанія и образованія моего, откуда и поступилъ на службу Его Императорскаго Величества въ 1815 г. въ чинѣ Прапорщика въ Кременчугскій пѣхотный полкъ, а изъ онаго, въ 1816¹ году, въ 34 егерскій полкъ. Проводя жизнь свою до чина Поручика, какъ обыкновенный свѣтскій человекъ, въ 1820 г., впавши въ плотскія беззаконія и страсти, вдругъ однажды восчувствовалъ о несообразной жизни моей съ должною Христіанскою жизнію, и, приходя часъ отъ часу въ умиленіе, рѣшился вдругъ оставить всѣ пристрастія мои и обратиться съ покаяніемъ къ милосердому Богу, постясь и молясь, вставая ночью. Но какъ не могло сіе утаиться отъ людей, то въ 1-й карабинерной ротѣ, въ коей я находился, и разнесся слухъ о такомъ поведеніи моемъ; какъ въ нѣкоторое время приходитъ ко мнѣ оной же роты рядовой Федулъ Петровъ, говоря мнѣ, что я явно по Евангельскому слову молиться не долженъ, и при семъ сказалъ мнѣ, что онъ знаетъ совершенный путь къ снисканію спасенія. о чемъ я съ великимъ любопытствомъ началъ онаго рядоваго спрашивать, а онъ, сколько ему можно было, по коварству своему, мнѣ объявилъ, что есть на землѣ праведные люди, пророки, которые возвѣщаютъ мнѣ спасеніе и увѣрятъ явными чудами. Желая то знать нетерпѣливо, рѣшился я тотчасъ рядоваго Федула Петрова взять вмѣсто денщика, отъ котораго я далѣе узналъ, въ Бессарабской области, въ городѣ Бендерахъ, гдѣ мы имѣли тогда свои квартиры, о находящихся ересечителяхъ Скопческихъ, о коихъ я не имѣлъ ни малѣйшаго понятія, что они таковыя страш-

¹ Деревня Щуплы или Денисовка Смоленскаго Уѣзда на старомъ Рославскомъ трактѣ, въ 22 верстахъ отъ Смоленска, съ 12 дворами. Тутъ было имѣніе родителей Созиновича.

ные еретики, но заключалъ съ простотою сердца, будучи наслышанъ съ доброй о нихъ стороны отъ помянутаго денщика моего, какъ святости исполненныхъ добродѣтельныхъ мужахъ, вовсе при томъ не зная, что они были Скопцы. И такъ въ зимнемъ мѣсяцѣ, на Масляной Недѣлѣ, принялъ намѣреніе съ квартиры моей, отстоящей въ близкомъ разстояніи отъ Бендеръ, ѣхать въ оный городокъ съ денщикомъ моимъ къ тѣмъ мнимымъ святошамъ, дабы получить отъ нихъ наставленія въ душевную пользу къ моему спасенію, къ чему я весьма стремился. Выѣхавъ изъ мѣста квартиры моей, случилось со мною слѣдующее необычайное происшествіе, которое доселѣ меня удивляло: въ самой деревнѣ той, какъ ѣхалъ я, вдругъ, не извѣстно откуда, выскочилъ страшной величины черныи песъ и, высунувъ длинный свой языкъ, прямо бѣжалъ сзади саней моихъ, коего увидѣвъ тотъ денщикъ, ударилъ плетью, говоря: «Вотъ врагъ, жалѣя васъ, бѣжитъ за вами!» какъ тотчасъ напали на пса того бывшія въ деревнѣ собаки, а онъ, къ удивленію моему и стоящихъ крестьянъ, внезапно исчезъ; а я далѣе продолжалъ путь мой, прибылъ въ домъ Скопческаго ересеучителя,¹ гдѣ онъ временно находился. Прибывъ изъ города Кишинева, нашелъ тамъ собравшихся человекъ 20 послѣдователей его, нѣкоторыхъ солдатъ той же роты, въ коей я находился, и нѣкоторыхъ мужиковъ, благоговѣнно съ ересеучителемъ тѣмъ находящихся. Тогда оный ересеучитель спросилъ меня: «За чѣмъ я сюда пришелъ?» Я отвѣтствовалъ, что «желаю спасти душу.» Онъ продолжалъ: «Для наставленія вамъ есть Архирей и Іерей, а я человекъ низкій и бѣдный, арестантъ» (ибо онъ, какъ я увѣдалъ послѣ, былъ точно таковъ, но жилъ, по волѣ начальства, на свободѣ). Далѣе онъ говорилъ мнѣ: «Вамъ дѣла онаго безъ поруки открыть нельзя;» на что я поручался Спасителемъ Богомъ. По нѣсколькихъ разговорахъ и чтеніи книги «Патерика Печерскаго,» дабы дать мнѣ знать, что они яко бы ревнуютъ житіямъ Преподобныхъ Отецъ, кое они вовсе отвергають и не почитаютъ, всѣ тутъ бывшіе надѣли длинныя рубашки, зажгли свѣчи, учитель взялъ въ руки крестъ распятаго Спасителя, Господа Иисуса Христа, и запѣли извѣстныя пѣсни: «Елицы во Христа креститесь,» и

¹ Павла Борнцова.

проч., «Придите поклонимся» и «Царю Небесный.» Потомъ заставилъ меня говорить за собою: «Пришелъ я къ тебѣ, Господи, на истинный путь спасенія не по неволѣ, но по своему желанію, и общаюсь тебѣ, Господи, прѣ дѣло сіе святое никому не открытъ подъ смертною кавмію, въ чемъ и даю въ поруки Сына твоего, Господа нашего, Иисуса Христа,» и далѣе: «Общаюсь, Господи, удаляться отъ пѣнства, блуда, срамословія и всякихъ развратныхъ обществъ, въ чемъ и даю порукою Бога; общаюсь, Господи, за дѣло сіе святое претерпѣть гоненію, мученію, опщъ, воду, кнуты, топоръ, плаху и смерть, но отъ дѣла твоего святаго не отрекусь. Прости меня, Господи, прости меня Пресвятая Богородица, прости меня Ангелы, Архангелы, Херувимы, Серафимы и вся небесная сила; прости, небо, солнце, мѣсяцъ, звѣзды, земля, озера, рѣки, горы и вся стхія!» Наконецъ вдругъ замѣли они свои страшныя нѣсии и начинали вертѣться всѣ въ одинъ кругъ, что называется «радѣть;» и сей ересеучитель, онъ же и пророкъ, началъ на распѣвъ пророчествовать. И между прочимъ то наипаче меня удивило, что во время пророчества его появилась съ боковой комнаты сквозь дверь одна человѣческая рука, что увидѣвъ, прочіе бросились туда смотрѣть, кто тамъ находится, но, не найдя никого, заключили, что какъ собака, такъ и рука, не что иное, какъ Діаволь, меня смущающій. Горя желаніемъ ко спасенію, послѣ услышавъ я, что мнѣ должно принять скопленіе, ссылаясь на Евангеліе, 19 главу Маттея; по чему я, будучи малосвѣдущъ о толкованіи Священнаго Писанія, и почти вовсе не занимаюсь таковыми книгами, совершенно повѣрилъ, что это дѣйствительная правда. И такъ тѣмъ принятымъ денщикомъ чрезъ три дня и былъ скопленъ, отрѣзаніемъ какъ удесныхъ бжнзять, такъ и самого евола; * яри томъ же, при принятіи меня, помянутый же пророкъ предрекъ мнѣ между прочимъ такъ: «Когда вридеши домой, то ограждай свои окошки, чтобъ не вошли три кошки.» Сіе его Діавольское пророчество сбылось дѣйствительно; ибо когда мы дрѣхали въ тотъ же день въ чюю домой, начали повторять бывшее между нами въ томъ собраніи, то нечаянно пришли ко мнѣ подъ окно; три человекъ, слушал между нами происходящее, и наконецъ, пришли ко мнѣ въ комнату

* Это было въ Февралѣ 1820 года, когда Соловѣвичу было только 21 годъ.

три солдата по разнымъ necessitatibus, что мнѣ было доселѣ немалымъ увѣреніемъ. При переходѣ изъ города Бендеръ вашего полка въ городъ Хотинъ, произведенъ я былъ въ томъ же 1820 г. Штабсъ-Капитаномъ, а по прибытіи въ тотъ городъ, непрестанно занимавшійся прилежнымъ изученіемъ той ереси, какъ совершеннымъ спасеніемъ, вздумалъ, по равенности моеи къ сему, пророчествовать самъ собою, подражая тому ересеучителю, и наконецъ, мало по малу приобучаясь, говорилъ все то, что только придетъ на умъ мой, безъ всякихъ со мною приключеній, и наконецъ такъ привыкъ, что безъ всякой остановки могу лжепророчествовать и доселѣ большому количеству людей; однако жъ, въ продолженіе сего лжепророчества моего, самъ я не могу того знать, по какимъ причинамъ иногда слушающимъ предсказывалъ будущее, что и дѣйствительно сбывалось; однако же, нынѣ дѣйствительно заключаю, что оно случается, по дѣйствию челоукоубійцы, врага Діавола. Въ 1821 г., когда уже многіе 34 егерскаго полка изъ нижнихъ чиновъ, заражаясь тою ересію, какъ моровымъ повѣтріемъ, себя скопляли, тогда и я былъ узнавъ по признакамъ той ереси въ такомъ же заблужденіи, за что преданъ отъ начальства военному суду, какъ за оскотпленіе себя, такъ и приведеніе нижнихъ чиновъ къ оному. Но какъ чистое признаніе и совершенное покаянiе требуютъ нынѣ предъ Всемоущимъ Богомъ и предъ Вашимъ Высокопреподобіемъ, по чистой совѣсти признаюсь, что, сверхъ скопленія меня отъ денщика моего, самъ я никого отъ нижнихъ чиновъ, судимыхъ со мною, не оскотплалъ и никого оной ереси не наставлялъ, кромѣ двухъ рядовыхъ: Василя Лобанова и Степана Евсеѣва, коихъ и принялъ обыкновеннымъ выше изъясненнымъ образомъ въ Скопческое общество, самъ не скопляя ихъ, какъ и самъ былъ я принятъ; ибо я, послѣ моего скопленія, по взятіи помянутаго ересеучителя, Павла Борисова, подъ арестъ, принялъ самъ на себя санъ учительства надъ скопчившимися нижними чинами; и при вопросахъ моихъ, закрывая помянутаго Павла Борисова, снялъ самъ на себя то, что нижніе чины наставлены къ скопленію мною, а не Павломъ Борисовымъ. Равно же когда взятъ я былъ подъ арестъ, то и отъ означеннаго ересеучителя послано было мнѣ письмо, клонящееся къ наставленію и въ нѣкоторыя извѣщенія, то при спросѣ меня Корпуснаго Команди-

ра, Генералъ-Лейтенанта Сабанъова, къмъ-то письмо писано, не показалъ. Въ продолженіе 1821 и 1822 г., сидя при полку подъ арестомъ и бывъ на квартированіи полка въ городѣ Тирасполѣ, прошлаго 1822 г., отправленъ изъ оного въ сію Соловецкую обитель, куда, въ Маѣ мѣсцѣ 1823 г., на покаяніе и прибылъ, а равно и проіе подсудимые со мною самъ человекъ Скопцовъ нижнихъ чиновъ. Прибывъ въ здѣшнее заключеніе; нашелъ здѣсь мѣкоего содержащагося изъ Скопцовъ, Петербургскаго мѣщанина Семена Кононова, человека коварнаго и вѣрнаго служителя Дявола, съ коимъ я, по духу общаго заблужденія, очень тѣсно до сего времени соединенъ былъ, который своими лести и пронырствами столь вкраяю въ мое сердце и столь наполнилъ оное богопротивнѣйшими заблужденіями, что даже умъ мой изъяснить не можетъ; ибо какъ меня, такъ и прочихъ военнослужащихъ Скопцовъ увѣрилъ, что вначалѣ называвшійся старшій Скопческій учитель, жившій въ Петербургѣ, подъ вліяніемъ коего всѣ сіи общества въ нашемъ отечествѣ находятся, есть Исусъ Христосъ, Сынъ Божій, вторично на землю нисшедшій для искупленія, т. е., скопленія, рода человѣческаго, подъ именами обыкновенныхъ человекъ: Андрея Селиванова и Петра III, Императора Всероссійскаго, и при томъ столько насаждалъ басней и ложныхъ чудесъ, что сдѣлалъ всѣхъ насъ, сюда прибывшихъ, совершенными суевѣрцами; ибо я, по прибытіи сюда, въ Соловецкую обитель, о состояніи оной ереси еще совершенно ни чего не зналъ, кромѣ того, что отъ того ересеучителя, Павла Борисова, коимъ я былъ въ сіе зловерное общество принятъ, наставленъ былъ хранить выше объясненныя мною обряды, надѣ-то: вертѣться или радѣть, дѣть нѣсколько бѣсовокихъ лѣсемъ и хранить себя воздержаніемъ отъ вина, мяса, блуда и развратныхъ обществъ, кланяться другъ другу со крестомъ, ходить на право по солнцу, а при томъ тотъ же Павелъ Борисовъ сказалъ мнѣ, что въ то время находился въ С.-Петербургѣ Батюшка Скопческій, пророкъ надъ пророками, и называлъ его покойнымъ Императоромъ Петромъ Федоровичемъ, и что онъ былъ признаетъ Исусомъ Христомъ, во плоти пришедшимъ, и баснословной объ немъ ложно выдуманной исторіи, а равно и о Скопческихъ догматахъ, скрытой ихъ вѣры, я не зналъ ни чего; ибо, какъ я послѣ узналъ отъ поминутаго Семена Кононова, здѣсь содержащагося, что о сихъ таинствахъ не

всѣмъ Скопцамъ сказываютъ, и что даже нѣкоторые изъ наставниковъ и пророковъ ни чего о нихъ Лжехристѣ не знаютъ, исполняя только наружные обряды, до тѣхъ поръ, какъ уже всякъ въ семь дѣлъ утвердится, что продолжается лѣтъ до 10, 15 и болѣе, а иные съ таковымъ незнаніемъ и умираютъ; ибо Скопцы совершенно утверждаютъ, что сей Лжехристъ есть тотъ жъ савый, каковаго и всѣ Христиане признаютъ, съ тою только разностію, что пришелъ вторично распинаться, и чего они ждутъ въ послѣдствіи сего. И такъ отъ означеннаго Скопца, Семена Кононова, узналъ я все внутреннее состояніе Скопческой ереси, бывъ до того времени усерднымъ исполнителемъ наружныхъ обрядовъ. Въ теченіе же 1823 г., по прибытіи моемъ сюда; и прочихъ со мною военнопослужащихъ Скопцовъ, наконецъ сей ноказанный Скопецъ своими зловредными наставленіями внушилъ мнѣ совершить ужасное намѣреніе отрѣзаніемъ тайныхъ дѣтородныхъ удовъ или стволовъ у всѣхъ, находившихся здѣсь въ Соловецкой обители, Скопцовъ, лишившихъ прежде себя только удесныхъ близнятъ, которое отрѣзаніе стволовъ дѣйствительно я учинилъ надъ 13-ю челоуѣками, когда въ то время, съ позволенія монастырскаго Настоятеля, арестанты занимались разными работами, находившимся въ арестантскихъ комнатахъ инструментомъ, называемымъ долотомъ, изъ числа собственности содержавшагося умершаго арестанта, Исаія Ильина, а именно: Никитою Степановымъ, Антипомъ Кондратьевымъ, Иваномъ Семеновымъ, Иваномъ Ивановымъ, Клементьемъ Григорьевымъ, Филипомъ Егоровымъ, Степаномъ Еисѣевымъ, Алексѣемъ Яковлевымъ, Васильемъ Лобановымъ, Дмитріемъ Козодубовымъ, Игнатиемъ Дружининымъ и Гаврилою Овчинниковымъ, совершая то не вдругъ всѣмъ, но по одиначкѣ и время по времени, въ теченіе 1823 года. При томъ также отнять мною стволъ у находящагося въ здѣшнемъ монастырѣ въ столлярной мастерской Варсоломея Павлова въ 1825 г., въ Августѣ мѣсяцѣ 29 числа, по прошенію его о семъ, имѣвъ случай въ то время таковой, что когда былъ я однажды въ церкви, то изъ оной, подъ видомъ исполненія естественной нужды, вышелъ, пришелъ въ ту мастерскую, гдѣ таковое дѣло надъ упомянутымъ Варсоломеемъ Павловымъ учинилъ. Какое злонамѣренное дѣйствіе подлинно тѣмъ Кононовымъ мнѣ внушено для того, что, по извѣстнымъ опытамъ, всякій Скопецъ, боримый плотскою страстію,

можетъ смѣситься съ женскимъ поломъ. Собственно же мною произведено дѣло сіе надъ тѣми Скопцами по тому, что я принялъ названіе ихъ «учителя и наставника,» и что всѣ они руководствовались во всѣхъ случаяхъ моими наставленіями. Кромѣ же сего изъ числа объясненныхъ мною человѣкъ, барабанщики Игнатій Дружининъ и Гаврило Овчинниковъ, сверлъ отнятія стволовъ, оскоплены мною отрѣзаніемъ удесныхъ близіявъ, по прибытіи ихъ въ Соловецкую обитель на покаяніе, Игнатію Дружинину обоихъ, а Гаврилъ Овчинникову одного, уда: ибо оный съ мѣста своего прибылъ въ таковомъ состояніи. Почерпнутыя же мною наставленія отъ Семена Кононова слѣдующія:

1. Чтобъ означеннаго Лжехриста, о коемъ я только извѣстенъ былъ, что онъ «главный учитель и пророкъ надъ пророками,» признавать снисшедшимъ во плоти на землю «вторымъ Иисусомъ Христомъ,» который яко бы такимъ же образомъ претерпѣвалъ крестъ, т. е., мученія и гоненія, отъ Іудеевъ и Фарисеевъ, т. е., отъ гражданскаго и духовнаго Правительства. А родился онъ будто бы отъ Елисаветы Петровны, бывшей Россійской Императрицы и чистой дѣвы непостижимымъ человѣческому уму образомъ, и оная ложная мать, родивъ въ Голштиніи того Петра Θεодоровича и царствовавъ на престолѣ два года, оставила, вмѣсто себя, царствовать свою Фрейлину, подобную ей лицомъ и нравомъ, которая приняла названіе Елисаветы Петровны, Елисавета же Петровна, назвавшись «Акулиною Ивановною,» скрылась между простыми людьми и пребывала въ Орловской Губерніи у нѣкаго крестьянина, и тамъ, проводивъ послѣдніе дни жизни своей въ постническихъ подвигахъ, умерла и похоронена въ саду, и яко бы тамъ мощи ея скрытно находятся, по чему и признается Скопцами оная Акулина Ивановна «второю Божіею Матерію,» и всегда въ моленіяхъ своихъ ее воспоминаютъ, призывая въ помощь.

2. Будто бы Петръ Θεодоровичъ, по возрастѣ, въ надлежащее время вступилъ въ бракъ съ Екатериною Алексѣевною и взошелъ на Россійской престолъ, но по узнаніи Императрицею, что онъ былъ Скопцомъ, до вступленія еще на престолъ въ Голштиніи, и ненавидя его за неспособность къ брачному ложу, вознамѣрилась свергнуть съ престола, лишить его жизни и, склонивъ на свою сторону вельможъ, заперла его во дворецѣ, въ нѣкоторомъ

мѣстѣ, называемомъ Ролшѣ, близъ С.-Петербурга, но будто бы оный Государь, прельстивъ часоваго и одѣвшись въ его платье, ушелъ, а оный солдатъ, бывши на его мѣстѣ въ Царскомъ одѣяніи, ночью убить, и, освидѣтельствованъ будучи Екатериною Алексѣевою на другой день, узнавъ, что то былъ солдатъ, и что Петръ Ѳедоровичъ убѣжалъ. Онъ же по удаленіи скрывался отъ поисковъ три дня, ни ѣвъ, ни пивъ, сидѣлъ въ нѣкомъ каменномъ столбѣ; послѣ чего, укрывавшись между колонистами, ⁴ удалился въ Москву, гдѣ тайно между Скопцами находился; ибо Скопцы думаютъ, что общество ихъ продолжается отъ Р. Х., и будто, какъ Христосъ, такъ и Апостолы, въ первое на землю пришествіе всѣ были Скопцами.

3. Такимъ образомъ, начавъ проповѣдь вредоноснаго своего ученія въ Москвѣ и въ окрестностяхъ, также и по всей Россіи и въ разныхъ Государствахъ, прибылъ и въ Губернскій городъ Тулу, вѣстѣ съ Предтечею своимъ, Александромъ Ивановичемъ, какимъ-то Графомъ, неизвѣстнымъ фамиліею, и тутъ съ нимъ, наставляя скопчеству, схваченъ и наказанъ кнутомъ, и сосланъ въ Сибирь, первый въ ономъ городѣ Тулѣ, а послѣдній Тамбовскій Губерніи, въ городѣ Моршѣ, наказаны кнутомъ, Александръ же Ивановичъ сосланъ въ Ригу (Динаминдъ). Когда же шелъ оный самозванецъ Петръ въ Сибирь, то скованъ былъ поножно съ нѣкоторымъ разбойникомъ Иваномъ, прозваніемъ Блохою, который называется «первымъ исповѣдникомъ» по тому, что во время пути сколько ни наносилъ тому самозванцу обидъ и изнуреній, онъ все перенесъ, для того и исповѣданъ оный самозванецъ тѣмъ Блохою Сыномъ Божиимъ. По вступленіи же на престолъ Государя Императора Павла Петровича, по доносу нѣкотораго Московскаго купца, Масонова, ⁵ освобожденнаго онымъ Государемъ изъ заточенія, что яко бы отецъ его, Петръ Ѳедоровичъ, находится

⁴ Между Колонистами и Чухонцами Лютеранскаго Исповѣданія, живущими въ Петербургской Губерніи, существуютъ и Хлыстовщина и Скопчество. Дочь одного Пастора, по имени Аврора, была Богородицею. Въ послѣднее время было много дѣлъ о Скопцахъ Лютеранахъ.

⁵ Иначе Колесниковъ. Купецъ Ѳедоръ Евсѣевичъ Колесниковъ, принадлежавшій къ Скопчеству, былъ извѣстенъ Императрицѣ Екатеринѣ II во времена преслѣдованія Мартинистовъ. Она его, въ шутку, конечно, назвала Масономъ, отъ чего и стали звать его Масоновымъ. Онъ велъ торговлю съ Сибирью и зналъ

живъ, тотъ самозванецъ возвращенъ изъ Сибири въ С.-Петербургъ, и когда спросилъ Государь, точно ли онъ его отецъ, то онъ яко бы отвѣтствовалъ, что «когда, де, примешь мое дѣло, т. е., скопленіе, то я почту тебя за сына,» а равно и упомянутый Предтеча того Лжехриста, Александръ Ивановъ Шидловъ, въ оное же время былъ изъ заключенія освобожденъ. Но какъ Государь Павелъ Петровичъ не почелъ ихъ тѣми особами, коими они отъ купца Масонова были названы, то яко бы Государь самозванца Петра изъ секретнаго заключенія опредѣлилъ въ нѣкую

этотъ край хорошо. Ему, рассказываютъ Скопцы, Екатерина поручила съѣздить въ Сибирь и разузнать о Селивановѣ, про котораго стали ходить въ Петербургѣ слухи, что онъ принялъ имя Петра Ш. Колесниковъ воротился въ Петербургъ уже по кончинѣ Екатерины и объявилъ Павлу Петровичу, что дѣйствительно Селивановъ скрывается Императоромъ Петромъ Ш. Павелъ Петровичъ велѣлъ Селиванова изъ Сибири привезти въ Петербургъ. О возвращеніи его и представленіи Императору, въ одной Скопческой пѣснѣ сказано, что Федоръ Колесниковъ

Святѣмъ духомъ разблажилъ,
 Отца Царю доложилъ:
 «Онъ не умеръ, вѣдь, а живъ,
 Во Иркутскѣ все блажилъ,
 Сорокъ лѣтъ въ страдахъ онъ жилъ.»
 Тутъ Царь сердцемъ вострепелъ,
 На отца онъ ужаснулся,
 И заплакалъ, затужилъ,
 Все собранье нарушилъ.
 Послалъ скорого гонца
 Отыскать свою отца,
 Чтобъ представилъ бы въ столицу,
 Со Иркутской со границы....
 Скоро это сотворилъ,
 Отцу двери растворилъ....
 Царь вошелъ со бурнымъ духомъ,
 А самъ гордо говорилъ:
 «Сотвори ты мою волю,
 Я имѣю власть теперь,
 Отдамъ скипетръ и вѣнецъ,
 Коль ты мнѣ родной отецъ.»
 Нашъ Батюшка Искупитель,
 Проглаголялъ съ высоты:
 «Ты послушай, молодецъ,

Богадѣльню съ пенсією, а означенный Лжепредтеча сосланъ въ Шлиссельбургскую крѣпость, гдѣ будто бы, по умертвіи его, открылись мощи его на нѣкоторой Преображенской горѣ; а самозванецъ Петръ, по старанію богатыхъ Скопцовъ, изъ Богадѣльни по времени освобожденъ и причисленъ въ С.-Петербургское мѣщанство подѣ именемъ Андрея Селиванова. Когда же мало по малу пріобрѣлъ онъ себѣ въ столицѣ многихъ послѣдователей и чрезъ тайныхъ проповѣдниковъ распространилъ ученіе свое по всей Россіи, то выстроены ему былъ С.-Петербургскимъ купцомъ Солодовниковымъ особенный огромный домъ, который превра-

Что грѣху я не отецъ,
 Я за тѣмъ сошелъ съ небесъ,
 Раззорить грѣхи въ конецъ;
 Чистоту буду любить,
 Хочу грѣхъ весь погубить,
 А и въ праведной семьѣ,
 Буду въ трубушку трубить,
 Всѣхъ поставитъ, утвердитъ.
 Тутъ Царь крѣпко осерчалъ,
 Забылъ первый свой началъ,
 Пошелъ, очень закричалъ,
 Затворилъ онъ крѣпко двери:
 «Не хочу быть въ твоей вѣрѣ,
 А за этотъ за смѣшокъ,
 Пошло въ каменной мѣшокъ.»
 Нашъ Батюшка Искушитель,
 Кроткимъ гласомъ провѣстилъ:
 «Я бы Павлушку простилъ:
 Воротись ко мнѣ ты, Павелъ,
 Я бы жизнь твою исправилъ.»
 А Царь гордо отвѣчалъ,
 Божества не замѣчалъ,
 Не сталъ слушать и увелъ.
 Нашъ Батюшка Искушитель
 Своимъ сердцемъ воздохнулъ,
 Правой рученькой махнулъ:
 «О земная клеветина,
 Вечеромъ твоя кончина!
 Изберу себѣ слугу,
 Царя Бога на кругу,
 А всеную Царску справу

тился въ обитель, и туда собирались всѣ послѣдователи его къ нему на служеніе и равно съ отдаленныхъ мѣстъ Скопцы поклонники. О коемъ Лжехристѣ столько насаждалъ мнѣ поминутый Семень Кононовъ баснословныхъ чудесъ, что даже невѣстимо моему уму. Какъ таковая оресь безпрестанно распространялась и онѣй самозванецъ ублажаемъ былъ отъ учениковъ, то въ 1820 г., по повелѣнію блаженныя памяти Государя Императора Александра Павловича, сосланъ онъ былъ въ Суздальскій монастырь на заключеніе.

Догматическія же умозаключенія Скопцовъ о семъ Лжехристѣ суть сіи: Скопцы съ твердою вѣрою утверждаютъ, что сей Лжехристосъ, когда ему угодно будетъ, непременно долженъ воцариться на Россійскомъ престолѣ и, освободивъ всѣхъ Скопцовъ изъ ссылки, откроетъ въ С.-Петербургѣ всеобщій судъ міру, конемъ чаяніемъ Скопцы каждую минуту себя увѣряютъ и онаго ожидаютъ. Также, по восшествіи на престолъ въ полномъ величіи и славѣ, непременно всѣ властители міра должны покориться могущественному его скиптру и признать его «Иисусомъ Христомъ, истиннымъ Богочеловѣкомъ;» и сіе-то пришествіе мнятъ Скопцы «вторымъ страшнымъ и со славою,» котораго всѣ Христиане ожидаютъ, но обманувшись, всѣ погибнуть. Приписывая, однако же, тому самозванцу, какъ Богу; благость и милосердіе, Скопцы полагаютъ, что, по усердномъ прошеніи обладателей Царствъ о помилованіи, посланы будутъ во всѣ концы вселенныя проповѣдники и пророки для наставленія міра Скопческому послѣдованію. По предреченію сего Лжехриста въ притчѣ и подъ иносказаніемъ, посѣтся въ каждой землѣ по зернышку, каждое зер-

Отдамъ кроткому Царю:
 Я всѣмъ трономъ и дворцами
 Александра благословлю,
 Будетъ вѣрно управлять,
 Власть воли не давать; . . .
 Я вамъ истинный Христосъ.
 Учители, не слабѣйте
 А пророки, не робѣйте!

Скопцы увѣряютъ что это пророчество ихъ Христа произнесено 11 Марта утромъ, 1804 года.

нышко произвести пшеницы на 30 кораблей, т. е., зернышко разумѣется Скопческіе Апостолы, пшеница—вѣрующій народъ, а корабли суть церкви или по Скопчески круги; міръ же сей, т. е., небо и земля, существовать будетъ во вѣки; тогда искоренится вся нечистота (разумѣя плотское соединеніе), и земное мѣстопробываніе должно обратиться въ рай, какъ изъ начала онъ былъ сотворенъ, въ первобытное состояніе первыхъ двухъ чело-вѣковъ, Адама и Евы, не преступившихъ заповѣди Божія, кои яко бы извержены изъ рая единственно за плотское смѣшеніе, не данное имъ законнымъ запрещеніемъ. А какъ оставшіеся по страшномъ томъ судѣ люди должны быть Скопцами, то оныя въ таковомъ же состояніи должны пребывать безконечно во вѣки вѣковъ, а умершіе до того времени Скопцы должны душами своими блаженствовать въ вымышленномъ или какомъ-то «седьмомъ небѣ.» Воскресенія же тѣлъ чело-вѣческихъ не признаютъ, равно, что они должны быть духовными, отвергаютъ. Воздаяніе праведныхъ признаютъ не исповѣдимымъ чело-вѣческимъ умомъ, согласно Православной нашей Церкви. Адъ же для мученія грѣшниковъ полагаютъ также быть на землѣ, гдѣ, въ нѣкоторомъ на оной мѣстѣ, должна протекать огненная рѣка, въ коей грѣшныя души должны находиться, ощущая муку въ страшномъ и неизреченномъ угрызеніи совѣсти. О Троицѣ Святой умствуютъ Скопцы согласно съ Православною нашею Церковью: почитаютъ Отца, и Сына, и Святаго Духа, единого существа, могущества и власти, ниже ипостаси соединяя, ниже существо раздѣляя. Въ первое пришествіе Господа нашего, Иисуса Христа, страданія и мученія на крестѣ существенно не признаютъ, но подъ именемъ креста иносказательно называютъ разныя гоненія и мученія, какъ и нынѣ полагаютъ своего Лжехриста распинающагося и страдающаго въ Суздальской тюрьмѣ, и прочія мнимыя его мученія. Вознесенія Господа Иисуса Христа съ плотію его не признаютъ и сидѣніе съ оною о десную Бога Отца отвергаютъ, но пребывающаго тамъ, съ одною чело-вѣческою душою и божествомъ, вездѣсущаго полагаютъ быть. Установленныхъ Таинствъ Господомъ Иисусомъ Христомъ и Апостолами, по чиноположенію Соборныя Каѳолическія Церкви, втайнѣ не признаютъ отнюдь, но наружно исполняютъ всѣ Христіанскія обязанности притворно и лицемерно. Въмѣсто же сего пріемлютъ за истину то, что Св. Крещеніе есть не что иное, какъ

скопленіе, кое именуютъ «огненнымъ крещеніемъ,» по тому что таковоескопленіе, по наставленію ихъ Лжехриста, совершалось отжиганіемъ удесныхъ близнѣтъ раскаленнымъ желѣзомъ; нѣтъ же, снисходя слабости челоуѣческой, повелѣно отрѣзывать острымъ ножемъ. Причащеніе тѣла и крови Христовой разумѣютъ не хлѣбъ и вино подъ видомъ оныхъ, но слушаніе пророчества отъ своихъ лжепророковъ. Покаяніе есть, по ихъ разумѣнію, вновь отрощеніе, естли кто вступитъ въ ихъ еретическое общество. Муроломазаніе присвояютъ Скопцы себѣ отъ Духа Святаго, и будто бы всякъ благодатію онаго просвѣщенъ. Прочихъ же Таинствъ: Священства, Брака и Елеосвященія не имѣютъ. Молитвъ церковныхъ не читаютъ и весьма запрещаютъ. Преданіе Семи Вселенскихъ и Девяти Помѣстныхъ Соборовъ не приѣмлютъ. Постовъ чиположенныхныхъ не маблюдаютъ, но постятся въ господскіе и торжественные дни и по произволенію во всякое время; 15-же числа Сентября постятся всегда (какъ въ Великій Пятокъ), по тому что въ сіе число Лжехристось ихъ наказанъ кнутомъ. Воскресныхъ и праздничныхъ дней не почитаютъ, но всѣ дни считаютъ равными; но дабы явно не подать подозрѣнія, дѣлаютъ свои собранія наиболѣе по воскреснымъ и праздничнымъ днямъ. Иконы Святыхъ и мощи Угодниковъ Божіихъ почитаютъ, съ тѣмъ только различіемъ, что Святые, коихъ мощи находятся открытыми, то оные были Скопцами, а кои подъ спудомъ, то оные таковыми не были; ибо они умствуютъ, что и не Скопецъ можетъ спастись, но не можетъ получить такой награды, какъ оный. По невѣжеству же своему на дѣла столько надѣются, какъ самые Евреи, и чрезъ дѣла полагаютъ во всѣхъ языкахъ быть спасенію, а не по благодати Господа нашего, Исуса Христа. Священное Писаніе къ своему основанію не приѣмлютъ, но развѣ то, что нѣсколько можетъ относиться, по ихъ заключенію, къ своему защищенію; если же и приѣмлютъ, то всегда не въ такомъ смыслѣ, какъ должно, но аллегорически, истину бытія опровергая, и что прообразуетъ оное, понимая въ томъ смыслѣ, и не токмо Евангеліе, но и самыя Житія Св. Угодниковъ, толкуютъ иносказательно. При-

⁶ Въ селѣ Сосновкѣ, Моршанскаго Уѣзда, Тамбовской Губерніи, 1773 года. На томъ мѣстѣ, гдѣ высѣченъ Селивановъ (или, какъ говорятъ Скопцы, былъ распитъ), они построили великолѣпную церковь.

своя себѣ Божію благодать, сами, напротивъ того, хулять Духа Святаго; будучи подлые невѣжи и почитая въ тайнѣ себя мудрыми, вовсе объюродѣли. Тайно же производимые Скопцами обряды, уставленные отъ самого Лжехриста, совершаются такъ: гдѣ бы ихъ богомерзкое общество ни было, вездѣ, опредѣливъ особенный домъ для собранія и моленія, начинаютъ оное, надѣвъ всѣ длинныя бѣлыя рубашки и взявъ въ руки платки, кои «покровами» именуютъ, зажигаютъ свѣчи у образовъ, дѣлаютъ нѣсколько онымъ поклоновъ, призываютъ въ помощь Батюшку и Матушку (Лжехриста и Лжебогородицу), кланяясь другъ другу земнымъ поклономъ съ крестнымъ знаменіемъ, приговаривая: «Здравствуйте, братцы, съ Батюшкою и Матушкою!» поютъ свою молитву, сидя: «Дай намъ, Господи, Исуса Христа; дай намъ Сына, Государь, Божія; помилуй, Сударь, насъ; дай намъ Духа Святаго, Господь; помилуй, Сударь, насъ! Пресвятая Богородица, упроси, мой свѣтъ, объ насъ свѣта, Сына твоего, Господа нашего свѣта. Свѣтъ тобою спасенъ, Государь души нашей; свѣтъ души нашей, Сударыня, многогрѣшныхъ на земли; на сырой, Сударь, земли, свѣтъ на матушкѣ на кормилицѣ!» и продолжаютъ по семь прочія танцевальныя пѣсни, вертясь кругомъ по одиночкѣ нѣсколько человекъ, и сіе радѣніе называется «по одиночкѣ.» Второерадѣніе производится такъ: ставши въ кругъ, просто бѣгаютъ одинъ за другимъ; потомъ, поворотившись всѣ лицомъ къ лицу, начинаютъ прыгать, приподымаясь немного вверхъ по солнцу, и сіе радѣніе называется «корабельнымъ;» третіе же радѣніе: стануть нѣсколько человекъ одинъ противъ одного и составятъ крестъ, и стануть перепрыгивать сторона на сторону, и сіе радѣніе называется «крестообразно.» Кончивъ таковое плясаніе, положивъ нѣсколько поклоновъ предъ иконою, повторяютъ выше писанную молитву, и на послѣдокъ становится пророкъ: также сдѣлавъ нѣсколько поклоновъ и поклонясь всѣмъ, начинаетъ онъ пророчествовать; взявъ въ руки платокъ, проситъ о ниспосланіи на него слова и обыкновеннымъ всегда начинаетъ образомъ: «Благослови, мой Государь, благослови, Батюшка родной, на кругъ святой твой стать, изволь мною Святымъ Духомъ завладать!» и, обратясь ко всѣмъ предстоящимъ, возглашаетъ: «Христось воскресь!» и тутъ всѣ падаютъ на колѣна, онъ же продолжаетъ общее проро-

чество, называющееся общею судьбою; потомъ начинается каждому порознь, и въ такомъ случаѣ слушающій вторично стоитъ на колѣняхъ, прочіе же сидятъ. Таковое лжепророчество, по волѣ той особы, совершается или на распѣвъ, или обыкновеннымъ разговоромъ такъ, что только придетъ въ мысль; ибо, какъ я изъ своего опыта знаю, что когда продолжаешь одну рѣчь, то уже другая въ умъ непосредственно приходитъ, но дѣйствуетъ ли тогда мною какой либо духъ, того знать не могу, но полагаю болѣе, что я оному пророчеству не вдругъ научился, сначала мало по малу, а наконецъ и болѣе, такъ что нынѣ могу я какому угодно числу людей всякихъ сумасбродныхъ наговорить словъ: «Ну Богъ помочь тебѣ, братъ! Эка Богъ тебѣ радъ, подастъ душѣ твоей много награды, включить въ нутро полну свою благодать, не изволь, братъ, унывать!» и проч.; заключеніе же пророчества всегда бываетъ сими словами: «Оставайся, Богъ съ тобою, покровъ Божій надъ тобою.» Цѣловавъ же обыкновенный крестъ, расходятся. Каковыя обряды вездѣ между Скопцами тайно совершаются. Богомеркая ересь сія; съ самаго того времени, какъ возникла, раздѣлилась уже на многіе между собою расколы; ибо нѣкоторые Лжехриста признаютъ совершенно Христомъ, нѣкоторые только учителемъ, а нѣкоторые вообще его отвергаютъ; впрочемъ, совершая всегда описанныя мною тайныя обряды, и во всякомъ такомъ расколѣ всѣ имѣютъ своихъ пророковъ. Всѣ же здѣсь въ Соловецкой области содержащіеся Скопцы имѣютъ одну описанную мною ересь.

Милосердый Богъ, не хотящій смерти грѣшника, но еже бы обратился и живу ему быти, да не допуститъ до конца погубить душу мою. Совѣсть, сей драгоценный даръ небесъ, свѣтильникъ, по коему мы разумѣемъ доброе и злое, еще не погасъ въ душѣ моей; ибо съ самаго времени стремительнаго желанія моего къ сему заблужденію, по невѣдѣнію моему, и я въ началѣ съ великою ревностію спѣшилъ погрязнуть въ глубинѣ омраченія сего, презрѣвъ честь и званіе; но чѣмъ далѣе и совершеннѣе позналъ оную гибельную ересь, тѣмъ болѣе усматривалъ, что я отъ праваго пути весьма далекъ; застѣчивость и непостоянство мыслей моихъ доселѣ погубили драгоценное время, и внутреннія смущенія доселѣ колебали духъ мой; но нынѣ, съ твердымъ упованіемъ на безпредѣльное Божіе милосердіе и надеждою, со всеумилненнымъ покаяніемъ

и искренно желая примирить съ собою совѣсть мою, ни къмъ будучи со стороны не вынуждаемъ, но по собственной волѣ осмѣливаюсь всеуниженнѣйше просить ходатайствомъ теплѣйшихъ молитвъ Вашего Высокопреподобія со всею о Христвѣ братією у милостиваго Спасителя, Госиода нашего, Исуса Христа, испросить прощениѣ мнѣ, грѣшнѣйшему паче всѣхъ на земли грѣшникъ, и присоединить меня отступившагося паки въ число стада правовѣрныхъ и истинныхъ Христіанъ, на основаніи строжайшихъ церковныхъ на сей случай правилъ. Что же касается до ученія сего Лжехриста и самозванца, Андрея Селиванова, коему я слѣдовалъ, и его самого нынѣ предъ всею Церковью отвергаю и проклипаю, по вѣрѣ, въ коей я отъ кумели крещенія моего взрость и воспитался, коея отсѣлъ догматы и преданія истинно и нелицемѣрно общаюсь хранить и почитать, какъ повелѣваетъ, и повелить, мнѣ Святая Восточная Каѳолическая и Апостольская Грекороссійская Церковь, до скончанія моей жизни. Если же, въ противномъ случаѣ, паки, сверхъ чаянія моего, тайно, или явно, присоединюсь къ сему душепагубному Скопческому обществу, или какому другому заблужденію, то нынѣ самопроизвольно подвергаюсь суду Божию и предаю себя ачаемъ въ семь и въ будущемъ вѣкѣ, и при семъ строжайшему уголовному суду, подвергая себя лишенію чиновъ и дворянства и злодѣйской постыдной казни, и безъ дальнѣйшихъ слѣдствій подвергаю себя троекратному наказанію тѣхъ ударовъ кнута, кои претерпѣлъ сей Лжехристосъ. А нынѣ что Церковь Святая приѣмлетъ, то несомнѣнно приѣмлю и я, а что отвергаетъ и проклипааетъ, то проклипаю и я, а наипаче того Лжехриста и самозванца, вмѣстѣ съ его пагубнымъ ученіемъ и послѣдователями да будетъ проклято, проклято, проклято! Все же выше писанное показано и открыто мною по чистой совѣсти, какъ предъ Страшнымъ Судомъ Божиимъ, раавѣ кромѣ того, что предалось забвенію въ моей памяти. Сверхъ же объясненныхъ мною челоуѣкъ никого не оскоплялъ и къ оному никого не наставлялъ. Сіе же мое раскаяніе учинено мною не для желанія, или исканія, временной свободы, но единственно избѣгнуть погибели души моей и сего несдыханнаго заблужденія, подъ видомъ спасенія мною приѣмленаго.

Сіе объясненіе писано мною совершенно, по благословенію Вашего Высокопреподобія; въ удостовѣреніе чего къ оному объясненію содержащійся подъ воинскою стражею при семъ мона-

стырѣ, 34-го егерскаго полка Штабсъ-Капитанъ Борись Петровъ сынъ Созоновичъ руку приложилъ. 1827 года, Января 14 дня.

IV.

Объясненіе Унтеръ-Офицера 34 егерскаго полка, Никиты Степанова сына Степанова.

Уроженецъ я Орловской Губерніи, Сѣвскаго Уѣзда, селенія Алешковичей, изъ Удѣльныхъ крестьянъ. По христіанскомъ Греко-россійскомъ крещеніи, безъ ученія грамоты воспитанъ въ Христіанской религіи, сколько возможно въ крестьянскомъ состояніи оной знать, до 27-милѣтняго возраста, когда я, въ 1812 году, и отданъ въ военную службу, и въ то же время поступилъ въ 34-егерскій полкъ, не имѣвъ ни малѣйшаго понятія о ересяхъ, какъ равно и о нужныхъ Христіанскихъ догматахъ Православной Церкви. Въ каковомъ моемъ состояніи пробылъ до 1820 г., въ кое время, по квартированію полка нашего въ Бессарабской области, находившись въ городѣ Аккерманѣ, услышалъ отъ зараженныхъ Скопческою ересью военнослужащихъ нижнихъ чиновъ о поверхностномъ состояніи оной, т. е., о скопленіи себя, и о ложныхъ добрыхъ дѣлахъ сихъ еретиковъ, чѣмъ прельстясь и пожелавъ поступить въ сіе общество, я нѣкоторымъ рядовымъ сего же полка (кой уже умеръ) и познакомленъ былъ въ городѣ Бендерахъ съ находившимся тамъ временно Скопческимъ ересееучителемъ, Павломъ Борисовымъ, который, дабы болѣе привлечь меня къ себѣ, оказалъ мнѣ, что «въ нашемъ, де, обществѣ должно навсегда удалиться отъ пороковъ; по чему, если можешь снести сіе, то откроется тебѣ оная тайна спасенія.» И такъ я, не медля ни мало, просилъ его, Борисова, меня принять, и тотчасъ былъ принятъ слѣдующимъ обрядомъ: надѣли воѣ, тутъ бывшіе, равно какъ и я, длинныя рубашки, и, зажегши свѣчи, требовалъ оный ересееучитель порученія въ моемъ обѣщаніи, а я въ себѣ поручался Спасителемъ Богомъ. Послѣ сего обязалъ меня хранить ихъ заповѣди, какъ-то: не пить вина, не ѣсть мясъ, не сквернословить, не любодѣйствовать, удалиться распутныхъ обществъ, а при томъ быть

усерднымъ ко Св. Церкви. Почитая все сіе надежнымъ средствомъ къ спасенію, я обѣщался все совершенно хранить. По семъ въ собраніи томъ началось пророчество, а наконецъ и радѣніе или плясаніе, съ пѣніемъ суесловныхъ и бусловныхъ пѣсенъ, въ чемъ только и состоитъ Скопческое идолослуженіе; а о семъ дабы кто не блазнился, приводятъ въ доказательство скачущаго предъ сѣннымъ ковчегомъ Давида, съ играніемъ въ гусли, ¹ а равно называютъ то плясаніе и духовнымъ пивомъ, указывая на ирмосъ Воскресенія Христова: «Приидите, пиво пиемъ новое!»

Спустя почти съ годъ послѣ моего принятія въ пагубное сіе общество, будучи понуждаемъ отъ прочихъ военнослужащихъ Скопцовъ, на квартированіи полка нашего 1821 года въ г. Хотинѣ и въ окрестностяхъ онаго города, въ нѣкоторомъ селеніи, мѣсяца Апрѣля 7 числа, пошедь съ рядовымъ Степаномъ Филиповымъ (кой умеръ на дорогѣ, слѣдуя въ Суздаль на покаяніе), въ близъ отстоящей отъ того селенія лѣсѣ, и тамъ другъ друга скопили, отрѣзаніемъ удесныхъ близнзятъ ножемъ обоюдно, сперва я его, а онъ послѣ меня; а какъ я отъ той боли упалъ въ обморокъ, то упомянутый товарищъ мой; съ коимъ въ семъ случаѣ ничего не случилось, пошелъ въ селеніе и далъ о моемъ положеніи знать; по чему и принесенъ я былъ въ селеніе солдатами и отправленъ для излѣченія въ военный лазаретъ; а по моемъ излѣченіи преданъ военному суду съ прочими подсудимыми тогда Скопцами. По рѣшеніи жъ дѣла моего въ 1822 г. отправленъ я съ прочими въ сію Соловецкую обитель на покаяніе. Въ 1823 же году я и прибылъ въ выше писанномъ состояніи, и находился подъ руководствомъ адѣсь содержащагося того же 34 егерскаго полка Штабсъ-Капитана Созоновича. Но какъ онъ соединился беззаконнымъ союзомъ дружества и заблужденія съ содержащимся въ адѣшней же обители нѣкоторымъ Скопцомъ, С.-Петербургскимъ мѣщаниномъ, Семеномъ Кононовымъ, сыномъ погибельнымъ и наполненнымъ ужасныхъ ересей, то оный Кононовъ, ядомъ своимъ заразилъ всѣхъ сюда прибывшихъ военнослужащихъ Скопцовъ, открывъ, за величайшую тайну нашего спасе-

¹ Ивъ канона Пасхи, Юанна Дамаскина: «Богоотецъ убо Давидъ предъ сѣннымъ ковчегомъ скакаше, игралъ и т. д.

ніа, что главный Скопческій ересеучитель, сосланный на покаяніе въ Суздаль; коего мы наставлены были называть только «Батюшкою родимымъ,» есть «Иисусъ Христосъ,» вторично на землю во плоти снисшедшій и страдающій нынѣ, послѣ долговременныхъ страствованій, въ тюремномъ заключеніи, и при томъ увѣрилъ всѣхъ насъ о послѣдующей его славѣ, что онъ непременно будетъ и Россійскимъ Императоромъ и избавитъ всѣхъ вѣрныхъ послѣдователей своихъ изъ заключеній, и будетъ скоро открытъ въ С.-Петербургѣ Страшный Судъ; о чемъ насъ, какъ невѣжественныхъ иростцовъ, подлинно увѣрилъ, наполнивъ сердца наши страшными суевѣріями. А равно и содержащійся здѣсь же Скопецъ, придворный лакей, Семень Кобелевъ, утверждая о посяннихъ пловелахъ Кононовымъ, внушалъ намъ многоразличныя ложныя повѣствованія о Августѣйшей Царской Фамиліи и о томъ Лжехристѣ, что онъ подлинно бывшій Россійскій Императоръ Петръ Федоровичъ.

Какъ доселѣ, по благодати милосердаго Бога, промысляющаго о созданіи своемъ, и по теплымъ молитвамъ, и по пособію къ сему Вашего Высокопреподобія со всею о Христѣ братією, открылся намъ лучъ познать свое состояніе и различить добро отъ зла и истину отъ лжи, то нынѣ, познавъ жозни діавольскія, по примѣру прочихъ раскаявшихся Скопцовъ, и я приѣмлю смѣлость припасть къ стопамъ Вашего Высокопреподобія и со слезами всеуниженнѣйше прошу меня, погибшаго, присоединить къ матери моей, Святой Восточной Грекороссійской Церкви, съ наложеніемъ на меня строжайшей епитеміи, и не оставьте меня, гнуснаго, пастьерскими молитвами, а равно и наставленіями о Христіанскихъ истинахъ. Всѣ же обряды Скопцовъ съ сего самого времени нелицемѣрно отвергаю и проклинаю, а равно и того лживаго Скопческаго Христа, самозванца и бродягу, Андрея Селиванова, съ его ученіемъ и послѣдователями, отвергаю и проклинаю: да будетъ онъ проклятъ, проклятъ, проклятъ!

Въ дополненіе же сего моего раскаянія всеуниженнѣйше объясняю, что, по прибытіи моемъ въ оный монастырь съ прочими военнослужащими Скопцами, въ теченіе 1823 года, содержащійся здѣсь выше упомянутый Скопецъ, Семень Кононовъ, внушивъ Штабсъ-Капитану Созоновичу, дабы у всѣхъ, сюда прибывшихъ, Скопцовъ отнять и стволы или дѣтородные уды, кои тѣмъ, Со-

зоновичемъ, и отняты, въ числѣ коихъ въ томъ же году и мнѣ; со времени же еще моего принятія въ сіе общество научился я и лжепророчествовать, и почитался между Скопцами пророкомъ; каковое лжепророчество, по прилежанію моему къ оному и охотѣ, приобрѣлъ я отъ навыка, сперва мало по малу, а наконецъ и много пріобучился говорить все то, что придетъ на умъ, принаравливаясь къ Скопческому характеру. Но какъ къ сему должна способствовать особенная способность, то и не всякъ изъ Скопцовъ можетъ сіе имѣть; а они, по безразсудству своему, заключили, что это отъ Духа Святаго дается по вѣрѣ и усердію ко Лжехристу. Если жь сіе достовѣрно по свидѣтельству Св. Отець, что діаволь можетъ внушать въ мысль что ни будь челоуѣку, то я нынѣ не удивляюсь, что иногда, очень, очень рѣдко, можетъ что ни будь чрезъ лжепророка того сказать, да и то, что клонится къ околичнымъ предметамъ; ибо и при Ахавѣ, Царѣ Израильскомъ діаволь вложилъ въ уста всѣхъ пророковъ духъ лживъ; по чему и мое пророчество равнымъ же образомъ отвергаю и проклиная.

Все же здѣсь мною изъясненное показано мною по сущей справедливости, безъ всякой лжи и утайки, какъ предъ Страшнымъ Судомъ Божиимъ. Если жь я что ложно показалъ, то какъ я достоинъ буду отлученія отъ Церкви Православныхъ Христіанъ. Догматическія умствованія Скопцовъ содержалъ я тѣ самыя, каковыя объяснены бывшимъ ересеучителемъ нашимъ, упомянутымъ Штабсъ-Капитаномъ Созоновичемъ.

Сіе объясненіе писано, по благословенію Вашего Высокопреподобія, за малоуміемъ моимъ грамоты, содержащимся здѣсь подъ воинскою стражею Васильемъ Воскресенскимъ; въ удостоеніе чего, къ оному объясненію, 34-го егерскаго полка Унтеръ-Офицеръ Никита Степановъ сынъ Степановъ, руку приложилъ. 1827 года, Января 19 дня.

V.

Объявленіе 34-го егерскаго полка Унтеръ-Офицера Антипа Кондратьева сына Кондратьева.

Уроженецъ я Витебской Губерніи, Лепельскаго Уѣзда, деревни Туросы, изъ крестьянъ помѣщика Лапинскаго, крещенъ по обряду Грекороссійской Восточной Церкви и воспитанъ въ

Христіанскомъ законѣ отъ родителей моихъ весьма слабо. Въ 1805 году отъ 27лѣтняго моего возраста отданъ, по бывшему тогда набору, въ военную службу въ Виленскій мушкатерскій полкъ, въ 1810 г. переименованный въ 34 егерскій, въ коемъ я продолжалъ 19 лѣтнюю мою службу, бывши вѣрнымъ религіи, Императору нашему и Отечеству. Въ 1821 г., въ квартированіе полка нашего въ Кишиневской провинціи, въ городѣ Бендерахъ познакомился я съ нѣкоторымъ ересеучителемъ Скопческимъ, Павломъ Борисовымъ, который ввелъ сію пагубную ересь въ полкъ нашъ. Не имѣвши должнаго свѣдѣнія о Христіанской религіи отъ недостатка воспитанія моего, я легко склонился на предъщеніе упомянутаго еретика; ибо почиталъ все, слышанное отъ него, за совершенную истину и, душевно желая спастися, рѣшился отнять самъ у себя удесныя близнята, и отрѣзалъ самъ оныя ножемъ, а равно и принять быть тѣмъ Павломъ Борисовымъ въ оную ересь обыкновеннымъ Скопческимъ обрядомъ, о коемъ не безъизвѣстно Вашему Высокопреподобію. За сей безразсудный поступокъ мой тогда жъ преданъ я былъ военному суду и, по окончаніи дѣла, отправленъ для покаянія во оную Соловецкую обитель съ прочими Скопцами, служившими въ означенномъ полку. Прибывъ сюда, находились мы подъ вліяніемъ того же полка Штабсъ-Капитана Созоновича въ наставленіи оной ереси, которая у насъ въ то время состояла въ одномъ скопленіи и поклоненіи другъ другу съ крестнымъ знаменіемъ при обыкновенномъ свиданіи; но какъ познакомился г. Созоновичъ съ содержащимся при оной же обители злохитрымъ еретикомъ, Скопцомъ Семеномъ Кононовымъ, то онъ какъ его, а также и всѣхъ насъ, слѣпо ему повинующихся, не токмо отъ усердія къ Православной Вѣрѣ отвратилъ, нравы наши испортилъ, но и наполнилъ наши сердца ужасными суевѣрїями и баснями. А какъ духъ заблужденія сильно въ насъ дѣйствовалъ, врожденныя чувства угасли, то ересь она я впечатлѣніемъ своимъ въ душахъ нашихъ привела уже почти въ грубость и закоснѣніе. Не безъизвѣстно Вашему Высокопреподобію, что мы признавали и почитали нешавѣстнаго и невиданнаго нами Лжехриста, будто бы пришедшаго вторично распинаться и страдать за насъ, называющагося Императоромъ Петромъ III и истиннымъ Христомъ, пресмыкающимся, какъ бродяга, подъ различными именами: Андрея Селиванова и прочихъ, который яко

бы въскорѣ имѣть вступить на Всероссійскій престолъ и судить вселенную, и прочія дѣла, кои значатся въ объясненіяхъ, подданныхъ отъ раскаявшихся прежде Скопцовъ: Штабсъ-Капитана Созоновича, барабанщика Кирилы Овчинникова и содержащагося при оной же обители Ивана Кудимова. Къ тому же оный подлый еретикъ, Семень Кононовъ, въ первый годъ по прибытіи нашемъ въ сію Соловецкую обитель, настоялъ въ томъ, чтобы мы, сверхъ удесныхъ близнаты, лишили себя и дѣтороднаго уда, подъ тѣмъ предлогомъ, что уже мы блудной похоти полсъ того имѣть не будемъ. Какое отрѣзаніе стволовъ учинено какъ надъ всѣми военными Скопцами въ разныя числа въ продолженіе 1823. года, такъ и надо мною, означеннымъ Штабсъ-Капитаномъ Созоновичемъ. Послѣ же сего совершенно оказалось, что это одинъ только вымысль дѣвольскій, выдуманый на истребленіе человѣчества; ибо дознано нами опытомъ, что сіе паружное обрѣзаніе есть ничто, если внутренно не умертвять страсти обрѣзаніемъ духовнымъ, съ благодатію и помощію Божіею. Сныя мечтанія у молодыхъ Скопцовъ представляютъ имъ отъ волненія крови какое-то ощутительное сладострастное похотѣніе, а сіе есть значительнѣйшій признакъ нечистоты душевной. И такъ Скопцы, при своемъ изувѣрїи и не неся креста Христова, безразсудно надѣются получить блаженство жизни будущей. Примѣръ прочихъ раскаявшихся Скопцовъ заставилъ и меня размыслить о моемъ состояніи. Искра благодати Божіей коснулась и моего сердца: я увидѣлъ бѣдствіе мое. Молитвы покровителей сей Святой обители, Преподобныхъ Отець Зосимы и Савватія, и молитвы Вашего Высокопреподобія о обращеніи насъ, ослѣпленныхъ погибальною ересью, взошли предъ престоломъ Всевышняго; къ тому же и увѣщаніе раскаявшихся товарищей моихъ къ тому способствовало. И такъ буди подобенъ въ милосердіи и снисхожденіи Отцу Небесному, Высокопреподобнѣйшій Отче, прїими заблуждшую овцу, не имущую пастыря, овцу, за которую истинный Христоръ, Спаситель міра, пролилъ кровь свою; прїими какъ блуднаго сына, расточившаго, на дальней странѣ заблужденія, драгоцѣнный бисеръ ученія. Вѣры Святой Православной Церкви, какъ единого отъ наемниковъ! Прїими и причисли меня стаду Христову!

Богохульную же, зловредную Скопцескую ересь отъ минуты сей я всесовершенно оставляю и проклиная, а равно и виновника

всѣхъ оныхъ проистекшихъ золь, Лжехриста и бродягу, Андрея Селиванова, отвергаю, и да будетъ онъ отъ меня навсегда проклятъ, проклять, проклять!

Чистое же Евангельское ученіе Святой Восточной Грекороссійской Церкви всеусердно приѣмлю и лобызаю, и какъ повелѣваетъ мнѣ Святая Церковь, такъ сообразно съ тѣмъ и жить долженъ. Если жъ я, паче моего чаянія, послушаю паки какого либо еретическаго ученія тайно, или явно, то подвергаю себя безъ всякаго суда смертной казни.

При семъ всеуниженнѣйше прошу Ваше Высокопреподобіе не оставитъ меня оканитѣйшаго и заблуждашаго теплыми о прощеніи тяжкихъ грѣховъ моихъ молитвами и пастырскимъ наставленіемъ къ дальнѣйшему моему въ Православной Вѣрѣ утвержденію. Къ сему объясненію Унтеръ-Офицеръ Антипъ Кондратьевъ руку приложилъ. 1827 года, Іюля 8 дня.

VI.

Объявленіе 34 егерскаго полка флейщика Филиппа Егорова сына Егорова.

Родился я Вятской Губерніи, Котельницкаго Уѣзда, въ деревнѣ Пареевовой, отъ Удѣльныхъ крестьянъ, крещенъ Православною Грекороссійскою Церковію и въ знаніи Христіанскаго закона наученъ, сколько были просвѣщены въ ономъ родители мои. Въ 1813 году, 20 лѣтъ отъ роду, отданъ въ военную службу въ 34 егерскій полкъ, въ коемъ находился въ добромъ состояніи до 1821 года. А какъ въ сіе время нѣкоторые солдаты въ ономъ скопцались, то и я, не будучи отъ кого либо къ сему наставляемъ самъ себя отрѣзать удесныя близнаты, воображая, что это богоугодное дѣло. По чему, вмѣстѣ съ прочими, преданъ суду и присланъ на покаяніе въ сію Соловецкую обитель; а здѣсь, какъ и всѣ прочіе Скопцы, чрезъ содержащагося тутъ же Скопца, Петербургскаго мѣщанина, Семена Кононова, научены отрѣзать оставшіеся у насъ дѣтородные стволы, кон и отняты бывшимъ наставникомъ въ ереси, Штабсъ-Калитаномъ Созоновичемъ, а отъ означеннаго Кононова научены Скопческой ереси во всей полнотѣ ея, какъ видно Вашему Высокопреподобію изъ объясненія Созоновича

и прочихъ Скопцовъ. Время позволило мнѣ совершенно увѣриться о лжи и обольщеніи Скопцовъ по примѣру прочихъ пришедшихъ къ раскаянію. И такъ смѣю ли я бѣдный заблуждшій грѣшникъ искать милосердія Божія?

Высокопреподобнѣйшій Отче! Вамъ поручена власть Пастыреначальника Господа, Иисуса Христа, вязать и рѣшать. Не лишите меня окаяннѣйшаго надежды на заслуги и кровь милосердаго нашего истиннаго и единожды пострадавшаго Искупителя, Иисуса Христа! Извлеките меня изъ сѣти погибели и причислите паки въ нѣдра благосердой Матери, Святой Церкви, коея Евангельское ученіе отъ сей минуты душевно приѣмлю, и не отступлю отъ него до скончанія моей жизни.

Сего же богопротивнаго Лжехриста, безстрашно дерзнувшаго присвоить себѣ ложно божество Господа нашего, Иисуса Христа, называющагося какимъ-то Андрюшкою Селивановымъ, отвергаю и проклинаю: да будетъ онъ проклятъ, проклятъ, проклятъ вмѣстѣ со всѣмъ его богомерзкимъ ученіемъ! Если жъ я дерзну паки слѣдовать каковому либо еретическому ученію тайно, или явно, то подвергаю себя произвольно смертной казни, безъ всякаго суда.

При семъ всеуниженнѣйше прошу Ваше Высокопреподобіе не оставить меня нижайшаго Вашими теплѣйшими молитвами о прощеніи многихъ грѣховъ моихъ и пастырскими наставленіями въ дальнѣйшемъ моемъ утвержденіи въ Православной Религій.

Оное объясненіе, по благословенію Вашего Высокопреподобія, писалъ и къ оному, за неумѣніемъ грамотѣ, по личному прошенію, вмѣсто означеннаго флейщика, Филиппа Егорова, содержащійся при семъ монастырѣ подъ воинскою стражею Василій Воскресенскій руку, приложилъ. 1827 года, Іюля 8 дня.

VII.

Объясненіе 34 егерскаго полка 1-й карабинерной роты рядоваго Дмитрія Аванасьева сына Ководубова.

Родился я Кіевской Губерніи, Черкаскаго Уѣзда, въ селеніи Жаботинѣ, изъ Малороссійскихъ крестьянъ помѣщика Графа Самойлова; крещенъ и воспитанъ въ Христіанской Грекороссійской

Вѣрѣ. На 27 году отъ роду, въ 1813 году, отданъ въ военную службу, и поступилъ въ 39 егерскій полкъ, а въ 1815 г. переведенъ въ таковой же 34-й егерскій. Исполняя службу, я старался быть достойнымъ сыномъ и Церкви Божіей; но невѣжество и недостатокъ воспитанія были причиною, что нѣкоторый Скопческій ересеучитель, Павелъ Борисовъ, развратившій тайно нѣкоторыхъ изъ моихъ товарищей въ квартированіе полка нашего въ г. Бендерахъ, по моему съ нимъ знакомству, научилъ и меня таковому же пагубному ученію въ 1820 году и принялъ въ Скопческое общество. Ложные виды добродѣтелей Скопческихъ, храненіе чистоты, о которой они болѣе стараются, принудили и меня къ отрѣзанію удесныхъ близнятъ. Какое отрѣзаніе учинилъ надо мною, въ квартированіе полка нашего въ г. Одессѣ, тамошній мѣщанинъ Петръ Петровъ. За таковое мое преступленіе въ томъ же году преданъ военному суду, а по рѣшеніи дѣла присланъ, вмѣстѣ съ прочими Скопцами, въ сію Соловецкую обитель. Здѣсь, находясь въ общежитіи съ Скопцомъ, Петербургскимъ мѣщаниномъ, Семеномъ Кононовымъ, наученъ я былъ отъ него, какъ и прочіе мои товарищи, пространно ереси оной, согласно съ тѣмъ описаніемъ, какое въ объясненіи подано отъ раскаявшихся Скопцовъ: Штабсъ-Капитана Созоновича и Гаврилы Овчинникова. А равно, по наученію того жъ Коконова, вмѣстѣ съ прочими въ 1823 г., вскорѣ по прибытіи моемъ сюда, отнять у меня и оставшійся послѣ перваго отрѣзанія дѣтородный удъ Штабсъ-Капитаномъ Созоновичемъ. Нынѣ, при дальнѣйшемъ и внутреннемъ познаніи сей ереси, совершенно я удостовѣрился, что она есть не что иное, какъ вымысль и дѣйствіе діавола: то признавая окаянство свое и заблужденіе, спѣшу возложить надежду свою на безпредѣльное Божіе милосердіе, а Вашего Высокопреподобія, какъ милостиваго нашего пастыря, всеуниженнѣйше просить, да сподобите меня погибшаго приобщить паки къ стаду Христову и учинить меня достойнымъ неложныхъ обѣщаній истиннаго Спасителя нашего, Иисуса Христа.

Святое же ученіе Восточной Православной Церкви, въ коемъ я отъ купѣли крещенія пребывать обѣщался, всеусердно приѣмлю съ вѣрою и безъ всякаго сомнѣнія, и даю предъ Господомъ неллицемѣрный обѣтъ сохранить оное до конца моей жизни въ вѣрѣ и надеждѣ Евангельской. А того Лжехриста, коего въ ереси

Скопцеской признавалъ я за Христа, называющагося, между прочимъ, и нами, Андреемъ Селливановымъ, и все его богопротивное ученіе, всесовершенно отвергаю и проклинаю: да будетъ онъ проклятъ, проклятъ, проклятъ! И если я, паче чаянія моего, пакы отторгнусь отъ Церкви Христовой въ какое либо еретическое ученіе тайно, или явно, то предаю себя, безъ всякаго суда, смертному наказанію и въ будущей жизни отлученію Царствія Небеснаго.

При семъ всенижайше прошу, Ваше Высокопреподобіе, не оставитъ меня заблуждшаго вашими теплыми молитвами у престола Божія, а равно и пастырскимъ наставленіемъ въ догматахъ Христіанской религіи Восточной Грекороссійской Церкви.

Оное объясненіе, по благословенію Вашего Высокопреподобія, писалъ я, за неумѣніемъ грамотъ Дмитрія Козодубова, по личному его прошенію, содержащійся при семъ монастырѣ Василій Воскресенскій къ оному руку приложилъ. 1827 года. Іюля 13 дня.

VIII.

Объясненіе 34 егерскаго полка 1-й егерской роты рядоваго Василя Иванова сына Лобанова

Уроженецъ я Ярославской Губерніи, Углицкаго Уѣзда, изъ Экономическихъ крестьянъ деревни Кругловой; отъ крещенія наученъ родителями, сколько возможно имъ было, въ Христіанскомъ Грекороссійскомъ Исповѣданіи до 25 года отъ рожденія, въ комъ возрастѣ, въ 1813 году, отданъ въ военную службу, и поступилъ въ 34-й егерскій полкъ. Въ 1822 году, въ г. Одессѣ, когда Скопцескою ересію многіе изъ полка того заражались, то и я въ то время отъ Штабсъ-Капитана Созоновича къ поступленію въ оную былъ предъщенъ. По чему и рѣшился я скопить самого себя отрѣзаніемъ удесныхъ близнзятъ, за каковой мой поступокъ предавъ я былъ военному суду и, по рѣшеніи дѣла, въ 1813 году, присланъ въ сію Соловецкую обитель на покаяніе. Здѣсь, находясь подъ руководствомъ въ ереси сей Штабсъ-Капитана Созоновича и Скопца, Петербургскаго мѣщанина, Семена Кононова который гнусный еретикъ и завлекъ меня съ прочими въ глубь

ну ужасныхъ заблужденій и суевѣрій; онъ же научилъ Созоно-вича отнять, сверхъ отрѣзанія удесныхъ блинать, и оставшіеся дѣтородные уды или стволы у всѣхъ военнослужившихъ, сюда прибывшихъ Скопцовъ, а вмѣстѣ съ ними и мѣхъ.

Примѣръ въ раскаяніи товарищей моихъ подѣйствовалъ на мое сердце. И я, съ твердою вѣрою и упованіемъ на заслуги Христа, Спасителя нашего, приступаю съ нелицемѣрнымъ раскаяніемъ. Высокопреподобнѣйшій Отче! единственной прошу у васъ милости: не оставьте приобщить меня паки къ Церкви истинныхъ Христіанъ. А я нынѣ, какъ святое ученіе Православной Греко-россійской Каѳолической Церкви, а равно и преданія Св. Отецъ, всеусердно приѣмлю, и какъ учить Святая Церковь, съ тѣмъ сообразно и жить я долженъ, а что она отвергаетъ и проклинаетъ то и я безъ сомнѣнія отвергаю и проклинаю, наипаче же сего изверга челоуѣчества, дерзнувшаго называться Спасителемъ и Искушителемъ міра, Андрюшку Селиванова, безбожно проклинаю: да будетъ онъ проклятъ, проклятъ, проклятъ, а вмѣстѣ и богопротивное его ученіе и послѣдователей его!

Оное объясненіе, по благословенію Вашего Высокопреподобія, писалъ и къ оному, за неумѣніемъ грамотѣ Василья Лобанова, по личному его прошенію, содержащійся при семъ монастырѣ подъ стражею, Василій Воскресенскій, руку приложилъ. 1827 года, Іюля 14 дня.

IX.

Объясненіе 34 егерскаго полка 9-й егерской роты' барабанщика Игнатія сына Моисеева Дружинина.

Уроженецъ я Вятской Губерніи, Уржумскаго Уѣзда, изъ Удѣльныхъ крестьянъ деревни Нижней Байсы. Крещеніе и воспитаніе принялъ отъ рожденія моего въ Христіанской Грекороссійской Вѣрѣ, сколько дозволяло крестьянское состояніе. На 19 году возраста моего, въ 1813 г., отданъ въ военную службу, и поступилъ въ 34 егерскій полкъ. Въ 1822 году, находившись больнымъ въ полковомъ лазаретѣ, гдѣ также были скопившіеся того полка солдаты: Данила Чикаревъ, Филиппъ Егоровъ и прочіе,

кои читали книгу Новаго Завѣта, и именно 19 главу Евангелія отъ Маттея, нарочито для прельщенія моего, что должно скопиться ради Царствія Небеснаго; по чему я, не знавши грамотѣ и не имѣвши о Религии своей должнаго свѣдѣнія, почелъ сіе для спасенія нужнымъ и должнымъ. Выздоровѣвъ отъ болѣзни, я вознамѣрился скопять самъ тебя, но, за боязнію, совершенно учинить того не могъ, сдѣлавъ только себѣ ножемъ надъ удесными близнятами небольшую рану; о чемъ самъ объявля, отданъ былъ въ лазаретъ и по излѣченіи преданъ военному суду за намѣреніе скопленія. По рѣшеніи жъ оного дѣла отосланъ былъ въ сію Соловецкую обитель на покаяніе. Прибывъ сюда въ 1823 году, нашелъ я и прочихъ Скопцовъ полка нашего, содержащихся подъ вліаніемъ Штабсъ-Капитана Созоновича, и нѣкотораго коварнаго еретика, Петербургскаго мѣщанина, Семена Коконова, коими я вскорѣ по прибытіи и былъ принять въ ересь сію обыкновеннымъ Скопческимъ обрядомъ; а при томъ, какъ я не былъ лишень удесныхъ близнятъ, равно и дѣтороднаго ствола, то и прельщенъ былъ упомянутыми ересеначальниками оныя отнять ножемъ. Каковое отрѣзаніе учинилъ надо мною помянутый Штабсъ-Капитанъ Созоновичъ, сперва удесныхъ близнятъ, а равно, спустя нѣскольکو времени, и ствола или тайнаго дѣтороднаго уда, а также настаиваемъ былъ къ знанію оной ереси, какъ отъ того Штабсъ-Капитана Созоновича, а наиболѣе отъ означеннаго еретика, Семена Коконова.

Незнаніе Христіанскаго Закона, невѣжество, къ тому же хитрости и коварныя оболъщенія Скопцовъ, доселѣ меня удерживали въ семъ ужасномъ хаосѣ заблужденій, хотя совѣсть совершенно показывала, что ересь сія есть не что иное, какъ изобрѣтеніе діавола, на погибель человѣческую вымышленное. Раскаяніе прочихъ, а равно и увѣщанія ихъ, наконецъ побудили меня обратить вниманіе на свое бѣдственное состояніе, ведущее меня къ вѣчной погибели. И такъ, съ помощію и благодатію Господа нашего, Иисуса Христа, приемлю смѣлость припасть къ стопамъ Вашего Высокопреподобія и всеуниженнѣйше просить удостоить меня паки сопричислить къ стаду словесныхъ овецъ истиннаго Пастыреначальника, Господа нашего, Иисуса Христа, да не порадуетъ врагъ о погибели душъ человѣческихъ. Приступая съ вѣрою и надеждою къ Церкви Православной, святое ея ученіе я

вселяюбезно приѣмлю, и какъ мнѣ духовными пастырями будетъ повелѣно, такъ я и жить долженъ буду. Что жъ касается до еретическаго Скопческаго ученія, то оное совершенно отвергаю и прокливаю, а равно и сего, дерзнувшаго безстрашно присвоить себѣ имя Господа нашего, Иисуса Христа, неизвѣстнаго бродягу, Андрея Селиванова, безъ всякаго сомнѣнія отвергаю и прокливаю: да будетъ онъ проклятъ, проклятъ, проклятъ! А если я, сверхъ чаянія моего, тайно, или явно, вторично обращаюсь въ оную Скопческую богохульную ересь, или въ какую либо другую, то подвергаю себя, безъ всякаго суда, смертному наказанію и отлученію Царствія Небеснаго въ будущемъ вѣкѣ.

Ваше Высокопреподобіе при семъ всеуниженнѣйше прошу не оставить меня невѣжествующаго какъ пастырскими Вашими наставленіями касательно познанія Христіанской Религіи, а равно и теплыми молитвами у престола Божія о прощеніи безчисленныхъ грѣховъ моихъ.

Оное объясненіе, по благословенію Вашего Высокопреподобія, писалъ, и за неумѣніемъ грамотѣ Игнатія Дружинина, по личному его прошенію, содержащійся при семъ монастырѣ подъ воинскою стражею, Василій Воскресенскій, къ оному руку приложилъ. 1827 года, Іюля 15 дня.

X.

Открытіе тайностей, или обличеніе ереси Скопцовъ, ихъ лжеученія и образа богомоленія, въ тайныхъ сборищахъ совершаемаго, написанное въ 1834 году и представленное въ Святѣйшій Синодъ Ставропигіальнаго Соловецкаго монастыря Архимандритомъ Досіеѣемъ Нѣмчиновымъ.

Помраченіе разума человѣческаго изъ многихъ есть одно величайшее послѣдствіе первоначальнаго грѣхопаденія; ибо божественный разумъ человѣка былъ и есть отличительнымъ его превосходствомъ предъ прочими тварями, въ мірѣ семъ бытіе ибнующими. Чада преступленія, погружаясь въ пороки и страсти, болѣе и болѣе прилѣпляясь къ вещественности и забывая своего Творца, затмили, такъ сказать, послѣднюю искру сего образа Божія, такъ что человѣкъ, разумное сіе существо, «приложися скотомъ

несмысленнымъ и уподобися имъ.» Безразсудное стремленіе ко грѣху, какъ злу противоестественному, содѣлало душу его скотоподобною и обезсмыслило всѣ способности оной къ произведенію всякаго добра. Мракъ сей въ послѣдствіи постепенно простерся на всѣ племена и народы: грубое идолопоклонство замѣнило мѣсто истинной религіи, и люди «измѣниша славу нетлѣннаго Бога въ подобіе образа тлѣннаго человѣка и птицъ, и четвероногъ и гадъ.»¹ Даже самый возлюбленный Богомъ народъ Израильскій, руководимый закономъ, начертаннымъ на Скрижаляхъ перетомъ Божиимъ, послѣ безчисленныхъ чудесъ, всемогуществомъ Его явленныхъ предъ лицомъ всего сонма народнаго, часто на алтаряхъ, посвященныхъ Всевышнему, закалалъ кровавыя жертвы идоламъ иноязычнымъ и гласъ органовъ священныхъ заглушали неистовые гласы пророковъ студныхъ. Таковое погибельное состояніе рода человѣческаго продолжалось до тѣхъ временъ, доколѣ Господь послалъ въ міръ сей Единороднаго Своего Сына, просвѣщающаго и освящающаго всякаго человѣка, доколѣ принесена умилостивительная на крестѣ жертва Богу Отцу за спасеніе наше; доколѣ отверстыми содѣлались врата Царствія Небеснаго всѣмъ вѣрующимъ во имя Отца и Сына и Святаго Духа.

Но какъ тьма не терпитъ свѣта, то непостоянное сердце человѣческое, густымъ облакомъ древняго мрака застѣненное, по нынѣ противится свѣту истинъ Божественныхъ, или, произвольно удаляясь отъ оныхъ, блуждаетъ по безводнымъ пустынямъ ложныхъ умствованій. Ибо, при распространеніи слова Божія, не дремлетъ и врагъ, всѣвая плевелы посредѣ пшеницы, которые, къ сожалѣнію нашему, не рѣдко заглушаютъ доброе сіе произрастеніе. Сей-то врагъ, искони челоуѣкоубійца, или непосредственно самъ, или черезъ другія орудія, возмущаетъ слабыя души, дѣйствуетъ въ сынахъ противленія, и, имѣя о десную себя міръ съ прелестями, а о шую плоть со страстями и похотями, силится утвердить престолъ мрачнаго своего царствія, мерзость запустѣнія поставить на мѣстѣ святѣ. А отъ сего боренія джи съ истинною, такъ и отъ развращенія воли человѣческой, происходятъ многія нестроенія въ мірѣ; отъ сего свѣтъ сей былъ и будетъ позори-

¹ Посланіе Ап. Павла къ Римляномъ I, 23.

щемъ бѣдствій и ужасныхъ происшествій, и особенно отъ заблужденія ума человѣческаго. Люди, вмѣсто того, чтобы соединить себя узами единыя Вѣры, любви и мира, и прославлять единаго Творца, содѣлали Вѣру предметомъ пустыхъ словопреній; любовь обратили въ ненависть другъ къ другу, а миръ въ непримиримую вражду. Однако жъ, при всѣхъ усиліяхъ человѣческаго ума съ многообразною лжею и адомъ, издревле воюющихъ на истину, на Церковь истинно-вѣрующую, основанную на твердомъ краеугольномъ камени, поколебать оную не могутъ: она всегда останется таковою, каковою ей быть надлежитъ; ибо истина цѣлѣнна и врата адовыя непреодолима. Пусть адъ дышетъ своею злобою, пусть діаволъ съ прелестями міра и похотями плоти коварно растилаетъ сѣти свои на сыновъ Святыя Церкви; пусть растлѣнный умъ человѣка возносится на разумъ Божій: они суть враги внѣшніе, коихъ прираженія Святая Церковь пріобыкла отражать «яко прахъ, его же возметаеть вѣтръ отъ лица земли.»² Но какимъ образомъ въ нѣдрахъ самаы Церкви, между вѣрующими, отрожденными Духомъ Святымъ, омовенными отъ сквернъ грѣховныхъ банею наки бытія, пріобщающимися святой и страшной трапезѣ, открываются враги внутренніе, не уступающіе во злобѣ своей внѣшнимъ? Какимъ образомъ сіи, произвольно содѣлавшись гнусными исчадіями, не страшатся, подобно ехиднѣ, терзать утробу матери своей? Какимъ образомъ, говорю, они измѣнили существенныя истины на пагубныя заблужденія? Сіе требуетъ особливаго разсужденія. Святыи Апостолъ называетъ таковыхъ «безводными облаками,» которые, безъ совершеннаго пригвожденія сердца своего къ вѣрѣ и благодати, «влающесе и скитающесе всякимъ вѣтромъ ученія,» прилѣпляются къ «лжи человѣчествѣй, въ коварствѣ козней льщенія.»³ Они изыдоша отъ насъ, но не бѣша отъ насъ.»⁴

Со времени основанія Церкви Христовой и новоблагодатной Апостольской проповѣди, видимъ мы, что нешвенная риза Христа Спасителя раздирается на мелкія части; что неприкосновенное ученіе Евангельское не рѣдко развращается ложными мнѣніями сует-

² Псаломъ I, 4.

³ Посланіе къ Ефессемъ IV, 14.

⁴ 1-го Юанна 4, 19.

словныхъ еретиковъ, возникавшихъ потомъ почти въ каждомъ столѣтїи, и что дерзкіе волки сіи старались вторгнуться въ средину стада Христова, дабы заразительный ядъ своего ученія сообщить всѣмъ; однако жъ, они, будучи отгоняемы и обличаемы бодрыми стражами и пастырями Церкви, какъ согнившіе уды, отсѣкались отъ здраваго тѣла и сами собою, вмѣстѣ съ плевельнымъ ученіемъ исчезали. Всевѣдущій Спаситель, Господь Иисусъ Христосъ, въ предохраненіе вѣрующихъ отъ духа лести и соблазновъ, необходимо имѣющихъ въ мірѣ послѣдовать, предрекъ ученикамъ Своимъ: «Блюдите, да никто же васъ прельститъ. Мнози бо придутъ во имя мое, глаголюще: «Азъ есмь Христосъ,» и мнози прельстятъ.»⁵ И событія неоднократно подтвердили намъ то, что дерзкая ложь на театрѣ міра давно уже выставяла и самыхъ лжемессій и Лжехристовъ, которые своими дѣяніями славны были въ Азїи и Европѣ и удачно могли привлечь къ себѣ многихъ послѣдователей. Послѣ Симона волхва, перваго Лжехриста, въ первомъ вѣкѣ былъ Менандръ, который именовалъ себя Спасителемъ, посланнымъ съ небесъ для избавленія человѣковъ, и многихъ обольстилъ ложными чудесами.⁶ По немъ, въ исходѣ шестаго столѣтїя, явился безъименный Лжехристосъ въ Галліи, который творилъ ложныя чудеса, исцѣлялъ больныхъ и имѣлъ послѣдователей до 3000 человѣкъ, наконецъ былъ убитъ мечемъ отъ нѣкоего слуги Епископскаго.⁷ Въ половинѣ XII вѣка Евдо или Еонъ, родомъ изъ Британїи, дерзкій Лжехристосъ, почиталъ себя Господомъ и Судією живыхъ и мертвыхъ. Онъ, живя въ пустынѣ со многими народомъ и исходя оттуда, нападалъ на монастыри, разорялъ церкви и ложными нривидѣніями обольщалъ многихъ. Будучи пойманъ и на Соборѣ въ Ремсѣ приведенъ, умеръ въ темницѣ, а начальнѣйшіе ученики его, пребывавшіе въ упорствѣ, сожжены были.⁸ Потомъ знатный Лжемессія былъ въ Палестинѣ Еврей Сабатей-Севи уже въ XVII вѣкѣ, возмутившій почти всѣхъ своихъ соплеменниковъ; но какъ всѣ сіи, такъ и многіе другіе, погрузились въ безднѣ вѣчной со всѣми своими поклонниками.

⁵ Еван. Матвея XXIV, 4, 5.

⁶ Оеатр. о еретикахъ I вѣка.

⁷ Баронїи подъ глѣтомъ 595.

⁸ Баронїи подъ глѣтомъ 1148.

Причины таковаго уклоненія Христіанъ отъ истинъ въ ложныя мнѣнія и ереси совершенно зависятъ отъ насъ самихъ, отъ тѣхъ же началъ грѣховнаго растлѣнія нашего сердца. Церковные учителя между прочими полагаютъ особенно сіи:

1. Что самонравное толкованіе Священнаго Писанія безъ духа истины, какъ и самое невѣріе Слово Божію, порождаетъ самыя недѣльные толки въ Вѣрѣ. Неоспоримо, что Священное Писаніе въ нѣкоторыхъ мѣстахъ, по высокости предметовъ откровенія, уму человѣческому непостижимо, а мѣстами прикровенно: по сему мы, грѣховни суще, къ разрѣшенію всякихъ сомнѣній нашихъ должны прибѣгать къ Церкви, преизобильной дарами Святаго Духа, и вразумлять себя писаніями Святыхъ Апостоловъ и богоносныхъ Учителей церковныхъ: ими ничто не оставлено, что нужно знать къ нашему спасенію. Впрочемъ, мы должны сознаться, что Священное Писаніе ни мало не темно, и что мы токмо ослѣплены грѣхомъ. Все то, что превышаетъ нашъ разумъ, мы должны покорять Вѣрѣ, а что неизслѣдимо, того и испытывать намъ не должно; такимъ образомъ мы предохранимъ себя отъ паденія и гордости.

2. Что мертвая вѣра безъ любви, безъ духа истины, удобно можетъ быть измѣняема. Ибо самыя божественныя высочайшія истины, когда твердо не соединены съ живѣйшею вѣрою въ души нашей, не оживлены съ духомъ нашимъ, тогда онѣ будутъ токмо простымъ нашимъ умозрѣніемъ, или простыми мнѣніями, которыя всякъ удобно измѣнить можетъ, если, съ противной стороны, представятъ уму нашему хотя правдоподобныя возраженія. И такъ къ отраженію всякой прелести, слѣдовательно, и ко спасенію, предложить всякому Христіанину жизнь дѣятельная, свидѣтельствующая о его истинной Вѣрѣ.

3. Что духъ сомнѣнія, какъ необходимое послѣдствіе мертвой вѣры, отгоняетъ отъ сердца нашего благодать Божію. Тогда-то человѣкъ въ помощь себѣ призываетъ собственный потемненный разумъ, который, изслѣдывая глубокія, непостижимыя таинства Вѣры, но не постигая вещей превышающихъ естество его, блуждаетъ и потомъ ввергается въ ужасныя ереси.

4. Что самомнѣіе обольщаетъ, а самонадѣяніе на свой разумъ надымаетъ гордостью всякаго еретика, мечтающаго быть мудрымъ о себѣ; и сія-то гордость отнимаетъ у него послѣднюю

способность обратиться къ истинѣ, смежаетъ внутреннія его очи и возбуждаетъ ко брани на Святую Церковь. Наконецъ

5. Умъ, способность разумная, будучи окованъ силою грѣховною и лишась просвѣщенія отъ Духа, облекается первоначальнымъ мракомъ, и паки человѣкъ прилагается скотомъ несмысленнымъ.

Сказавъ, что помраченіе человѣческаго разума начало свое имѣть отъ грѣха, какъ отъ источника всякаго въ мірѣ зла, и что оный, по удаленіи отъ Бога, существенной истины, ниспадаетъ въ нижеестественную степень, нужно нынѣ раскрыть историческое начало самой глупой Скопческой секты, каковую произвести могло токмо крайнее съумасбродство людей. Можно сказать, что такое изуродованіе человѣка, въ нравственномъ и физическомъ отношеніи, есть дѣйствительно козпъ діавольская, изобрѣтенная въ посмѣяніе надъ человѣкомъ. Святой Димитрій, Митрополитъ Ростовскій, въ Лѣтописцѣ своемъ повѣствуетъ, что скопленіе людей начало свое имѣть отъ Семирамиды, гордой и сластолюбивой Царицы Вавилонской, которая изобрѣла мучительство сіе для сына своего, не соотвѣтствовавшаго ея беззаконнымъ похотѣніямъ. Слѣдовательно, скопленіе есть порожденіе гнусной скотской страсти, лютой ревности, и дѣйствіе духа сатанинскаго. Имена скопца, каженика и евнуха, встрѣчаются и въ Священномъ Писаніи Ветхаго Завета, какъ-то: Второзак. глав. XXIII, ст. 1: «Да не входитъ каженикъ и скопецъ въ сонмъ Господень.» Исаи гл. LVI, ст. 3 и 4. «Да не глаголетъ каженикъ, яко азъ есмь древо сухо. Сія глаголетъ Господь каженикомъ: елицы сохранять субботы моя, и изберуть, яже азъ хочу, и содержать заветъ мой, дамъ имъ въ дому моемъ и во оградѣ моей имѣсто имени» и проч. Премудрости Солом. глав. III, ст. 14: «Евнухъ, иже не содѣла въ руку свою беззаконія, ниже помысли на Господа лукавая, дастся бо ему вѣры благодать избранныя» и проч. Въ новозавѣтной благодати, изъ евнуховъ первый между Христіанами, крещенный отъ Св. Апостола Филиппа, былъ казначей Каидакіи, Царицы Египетской, упоминаемый въ Дѣяніяхъ Апостольскихъ (гл. VIII). Онъ проповѣдалъ Вѣру Христову въ Счастливой Аравіи, и наконецъ сподобился вѣнца мученическаго. По семъ изъ бытописаній многихъ историковъ видно, что скопленіе съ древнихъ временъ преимущественно вошло въ обычай между всѣми древними Азійскими

Царствами, при многочисленныхъ и пышныхъ дворахъ Царей Восточныхъ. Она пышность ихъ особенно заключалась въ многочисленности служителей, прекрасныхъ женъ, наложницъ и множества невольницъ, угождавшихъ сладострастію сихъ гордыхъ Монарховъ; отъ того ревность ихъ породила и утвердила навсегда сей обычай изувѣчиванія. Придворные сановники, занимавшіе мѣста Постельничихъ, Виночерпівъ и другія многоразличныя должности во внутренности чертоговъ ихъ, были скопленными и назывались вообще Евнухами и Кажениками. Вельможи подражали таковой же пышности и тщеславію своихъ повелителей, и имѣли своихъ скопцовъ или кажениковъ между невольниками. О такихъ-то скопцахъ и упоминается въ Ветхозавѣтномъ писаніи; ибо они находились и между Израильтянами, сначала въ числѣ пришельцевъ, а потомъ между слугами Царей ихъ; но сего рода скопцы и евнухи въ вѣроисповѣданіи, правахъ и обычаяхъ ни чѣмъ не различествовали отъ тѣхъ народовъ, съ коими они были соплеменны. Въ Турецкой Имперіи и другихъ Азіятскихъ Государствахъ и нынѣ, въ неприступныхъ сераяхъ, евнухи или скопцы отправляютъ самыя низкія должности, и всѣ они суть Турки, или Арапы, слѣдующіе закону Магометанскому, или язычники, какъ-то: въ Китаѣ Китайцы, въ Японіи Японцы и пр.

Вѣра Христіанская, насажденная Апостольскою проповѣдію почти во всѣхъ странахъ міра, не истребила сего варварскаго обычая скопленія. Въ просвѣщенные вѣки, величественной Греческой Монархіи, при Дворѣ Константинопольскомъ также находились евнухи Кувикуляріи (Постельничіе), разныя придворные сановники и множество скопцовъ. Изъ числа сихъ полумертвцовъ нѣкоторые возвышались тамъ на степени Министровъ и Полководцовъ и управляли дѣлами Государственными. Но ни кто столько искусенъ не былъ въ интригахъ придворныхъ, сколько сіи гордые честолюбцы. Кто не извѣстенъ о евнухѣ Евтропѣ, знаменитомъ Министрѣ Императора Феодосія, при случаѣ паденія коего Святый Златоустъ произнесъ краснорѣчивое поучительное слово къ народу о непостоянствѣ мнимаго счастья человѣческаго? Честолюбіе ихъ столь было велико, что сей же Императоръ, за личное презрѣніе къ нему воспитателя его, евнуха Антіоха Патрикія (Сенатора), лишилъ его сана, и тогда же издалъ повелѣніе, чтобы никакого изъ евнуховъ въ достоинство Патрикіевъ (Сенаторовъ)

не производить; однако жъ, оное узаконеніе по времени не имѣло своей силы. Многіе евнухи пронырствами и ласкательствомъ всегда имѣли случай возвыситься, не смотря на то, что многіе изъ нихъ бѣдственнѣйшую чрезъ то имѣли кончину. Константинопольскіе писатели, приписывая достойную похвалу благочестію Императрицы Ирины, возстановительницы поклоненія честнымъ иконамъ, не одобряютъ токмо того, что она излишнюю дала волюность евухамъ Ставракію и Льву Клоку, которые коварствомъ своимъ отчуждили ее отъ Державы. Георгій Кедринъ по сему случаю дѣлаетъ замѣчаніе, что совѣты мерзостнѣйшихъ евуховъ всегда были пагубны для господъ и благодѣтелей ихъ, и упоминаетъ достопамятныя слова нѣкоего Хрисоарія, мужа въ древности знаменитаго, который сказалъ одному изъ великихъ: «Если ты имѣешь евуха, убей его; если жъ не имѣешь, купи и убей!» Такой-то ненависти и презрѣнію подвергались скопцы еще въ древнее время.

Сего рода евухи, по оставленіи придворной, или у господъ своихъ, службы, переходили и въ другія званія и классы народа; отъ чего мы нынѣ въ писаніяхъ Отечественныхъ находимъ скопцовъ между монашествомъ, которые истинною Вѣрою и благими дѣлами приобрѣли Царство Небесное и вчинены въ лики Святыхъ. Въ исторіи же упомянутаго Царградскаго писателя, Георгія Кедрина, и въ другихъ повѣствованіяхъ, находится много примѣровъ, что участь скопленія въ Греціи падала иногда насильственно на знатныхъ царедворцевъ и царскихъ родственниковъ токмо по тому, что они были опасны престолу, и какъ тамъ наследственное право на корону нерѣдко переходило изъ одной фамиліи въ другую, то лишившаяся онаго права лишася была надежды и способности навсегда, посредствомъ сего полуумерщвленія. Такъ Левъ Армянинъ Императоръ, вступивъ на престолъ Греческой Имперіи, скопилъ Теофилакта, сына бывшаго Императора Михаила, и послалъ въ заточеніе; такимъ же образомъ послѣдовавшій за нимъ Императоръ Михаилъ, похитивъ у него престолъ, сконилъ четырехъ сыновей его и послалъ въ заточеніе. Изъ скопленныхъ насильственно былъ и Святѣйшій Патріархъ Константинопольскій Германъ, сынъ Іустина Патріаркія, также Святѣйшій Патріархъ Игнатій, сынъ Императора Михаила Рахиовеа, и другіе. Впрочемъ, между Греками были и такіе скопцы, которые, по невѣжеству своему, не про-

нищя мистическаго содержанія XIX главы Св. Евангелія отъ Матвеея, гдѣ говорится въ смыслѣ духовномъ о такихъ скопцахъ, каковыми суть всѣ монашествующіе, или по безразсудной ревности къ умерщвленію плоти, какъ свидѣтельствуется повѣстію въ Прологѣ, Сентября въ 17 день, скопляли сами себя, но за 'то всегда подвергались отлученію отъ Церкви, и развѣ, по принесеніи ими покаянія и по исполненіи должной епитиміи, принимались паки въ число вѣрныхъ сыновъ ея, а степени Священства лишались они какъ самоубійцы навсегда. Одинъ токмо Оригенъ, знаменитый учитель, скопившій самого себя, также по ревности къ дѣвственной жизни, едва сподобленъ былъ онаго, по уваженію къ личнымъ его достоинствамъ; но этотъ же самый Оригенъ, въ послѣдствіи извѣстный ересеначальникъ, отвергшійся Христіанскія Вѣры при поносномъ испытаніи его отъ нечестивыхъ, имѣлъ ученика именемъ Валесія, содѣлавшагося по немъ начальникомъ произвольныхъ Скопцовъ, составляющихъ особую секту, которые приходящихъ къ нимъ коварствомъ и насильственно скопляли. По сему ересь Скопческая заимствуетъ историческое начало отъ онаго ересіарха, который, при всемъ обширномъ умѣ своемъ, грубою оною ошибкою подтвердилъ, что нѣтъ ничего совершеннаго въ мірѣ.

Кажется, что скопленіе людей въ Греческой Имперіи, если вовсе не уничтожено, то, по крайней мѣрѣ, уменьшено было закономъ Императора Іустиніана, строго воспретившаго, какъ самого себя, такъ и иныхъ людей, скоплять, подѣ страхомъ смертныя казни, разграбленія имѣнія и проч.; но самое то законоположеніе благочестиваго Іустиніана и прежде бывшихъ Кесарей, къ тому же и церковныя правила, изложенныя въ книгѣ Кормчей, безъ исключенія анаематизующія произвольно отрѣзывающихъ дѣтородныя уды, подають причину основательно мыслить, что секта Валесіанъ, разсѣянныхъ по пространству Имперіи Греко-Римской, въ тогдашнее время состояла изъ многочисленнаго общества, да и послѣ того существовала въ продолженіи многихъ столѣтій. Ибо если одни невольные свнухи, потребныя для услугъ Императорскаго Двора и знаменитыхъ вельможъ, ограниченныя извѣстнымъ количествомъ, подчинены были сему закону, то не подлежали они отлученію по церковнымъ законамъ, какъ не по произволению своему оскѣпленные; слѣдовательно: не было бы

надобности въ узаконеніи общемъ, каково издано отъ Императора Іустиніана. Святый Василій Великій, Вселенскія Церкви Учитель, въ посланіи своемъ къ Симиликѣ еретицѣ, описывая развратности Скопцовъ, между прочимъ говоритъ: «Како у таковыхъ людей можетъ быть разумъ правъ, у коихъ и ноги кривы?» А по тому Скопцы, обличаемые симъ Святымъ Іерархомъ и другими церковными Пастырями въ неправости разума, или въ ложныхъ мнѣніяхъ, безъ сомнѣнія, были въ числѣ отлученныхъ и непокорныхъ противниковъ Святыя Церкви. Число сихъ Валесіанъ можетъ быть увеличивалось и тѣми невольными внухами, которые, освобождаясь отъ господъ своихъ, по неспособности къ жизни общественной и по презрѣнію къ нимъ народному, соединяли себя съ ними тѣснымъ союзомъ единомыслія. Видно, что въ послѣдующее время духъ лести и заблужденія вовлекъ Скопцовъ-Валесіанъ еще въ другія ереси, которыя открывались въ разныхъ столѣтіяхъ подъ различными наименованіями и, измѣняясь въ безобразныхъ формахъ лжеученія, наконецъ дошли до нашихъ временъ.

Ересь, подобная нынѣшней Скопческой, касательно ихъ богомолія и пророческихъ провѣщаній, обнаружилась въ Нидерландахъ еще въ XIV столѣтіи. ⁹Послѣдователи оной, безъ различія пола, держали другъ друга за руки, прыгали или кружились съ необыкновенною скоростію, доколѣ не упадали отъ изнеможенія, а между тѣмъ увѣряли, что во время круженія открывались имъ различныя тайны. Сколь же давно оная ересь Скопческая возникла въ Россіи, опредѣлительно сказать нельзя, но полагать надобно, что чрезъ нѣсколько времени по просвѣщеніи отечества нашего въ Христіанствѣ, между Греческими и другими пришельцами были и такіе, которые не упустили случаевъ къ разсѣянію пагубныхъ своихъ заблужденій между непросвѣщеннымъ и простосердечнымъ народомъ, какъ-то послѣдовало отъ нѣкогого Армянскаго монаха, по имени Мартына, коего плевельное ученіе по сіе еще время остается глубоко вкорененнымъ между нынѣшними Раскольниками, почитающимися Старообрядцами. ¹⁰ Изъ печатнаго Указа 1734 года, Іюня 17 дня, публикованнаго по Высочайшему повелѣнію отъ Святѣйшаго Правительствующаго Синода во все-

⁹ Церковная Исторія Инокентія, стр. 367.

¹⁰ Дѣланіе на Мартына Армянскаго подложно. П. М.

народное извѣстіе, въ царствованіе Императрицы Анны Іоанновны, извѣстно, что ересь подъ названіемъ Квакерской, совершенно сходная со лжеученіемъ нашихъ изувѣровъ (кромя токи скопленія), первоначально открылась съ давняго уже времени, а потомъ по слѣдствію оказалось, что оныя бѣснующіеся Квакеры еще въ 1715 году объявились въ Ростовской Епархіи, въ Углицкомъ Уѣздѣ, и были переловлены. Въ 1717 году, въ томъ же Углицкомъ Уѣздѣ, пойманъ отставной Московскій стрѣлецъ, Прокопій Лупкинъ, а съ нимъ мужскаго и женскаго пола 20 человекъ. Оный Лупкинъ въ тайныхъ сонмищахъ своихъ называлъ себя Христомъ, а нѣкоторыхъ послѣдователей своихъ Апостолами, и, во время бывшаго у нихъ гнѣнія молитвъ, яко бы на нѣкоторыхъ изъ нихъ сходилъ Духъ Святый, иногда на двухъ, иногда на трехъ, человекъ, и будто бы подымало ихъ съ лавки, и ходили они скачучи вокругъ по получасу и болѣе, а потомъ дѣйствіе сіе заключали причащеніемъ, которое состояло въ простомъ калачѣ, разрѣзанномъ ломтиками. Этотъ же Лупкинъ, уча приходящихъ къ нему упомянутой богомерзкой противности, сказывалъ, что тогда уже послѣднее время, и будто бы есть на землѣ Антихристъ отъ монашескаго чина. Согласно съ нимъ и другой таковой же еретикъ (который не отысканъ) проповѣдывалъ имъ объ Антихриствѣ, что когда онъ будетъ на морѣ, и возьметъ Царьградъ, и тогда де, наречется Богомъ. Наконецъ, въ 1733 году, явившійся самъ собою къ Графу Семену Андреевичу Салтыкову разбойникъ, Семенъ Карауловъ, объявилъ, что въ Москвѣ есть четыре дома, въ которыхъ чинятся непотребности и собираются въ праздники по ночамъ разныхъ чиновъ люди, старцы и старицы и прочіе; изъ нихъ нѣкоторые выбираются начальниками, которые садятся въ переднихъ мѣстахъ, а прочіе по лавкамъ и, подходя къ нимъ, кланяются въ землю, цѣлуютъ руки, собираютъ деньги, а другіе изъ нихъ лжепророчествуютъ. По показанію Караулова, отыскано оныхъ еретиковъ въ Москвѣ разнаго званія до 78 человекъ, и узнано, что у нихъ была наставницею Московскаго дѣвчьяго Ивановскаго монастыря старица Настасья, съ двумя другими старницами, и старецъ, которые прельщали приходящихъ къ нимъ лживыми пророчествами.* По слѣдствію учрежденной Комисіи въ С.-Петербургѣ, состоявшей изъ духовныхъ и свѣтскихъ особъ,

* Относившійся сюда Высочайшій Указъ, напечатанный въ Москвѣ, Іюня 17-го

открылось, что въ прошлыхъ годахъ, какъ въ Ивановскомъ монастырѣ, такъ и во многихъ другихъ мѣстахъ, такія сонмища еретиковъ собирались, коихъ много число между всѣми сословіями найдено. Богопротивное ихъ ученіе и дѣйствія были слѣдующія:

1. Собирались мужескій и женскій полъ съ прилежнымъ укрывательствомъ въ одно нѣкое мѣсто и, объдавъ въ обществѣ, садились по лавкамъ, по одну мужескій, а по другую женскій, полъ; а въ начальномъ мѣстѣ засѣдалъ оной прелести предводитель, мужъ, или жена, яко бы по чину пастырскомуу.

2. Потомъ, взявъ благословеніе у оной предводительной особы, съ нѣзкимъ поклоненіемъ и цѣлованіемъ руки, по двѣ и по три пары, или большимъ числомъ, иный мужъ съ мужемъ, или мужъ съ женою, или жена съ женою, плясали кругомъ по избѣ, какъ кто могъ, высоко подсакивая. Они доказывали, что на такое плясаніе, или лучше сказать шатаніе, подымалъ ихъ Духъ Святый, приводя на то текстъ изъ Пророка Исаи: «вселюся въ нихъ и похожду» (гдѣ надобно разумѣть неотступное Божіе благодатное присутствіе, ведущее вѣрныхъ на путь спасенія, но не производящее такового неистоваго движенія).

3. Во время таковой пляски нѣкоторые изъ нихъ бивали сами себя палками, или цѣпами. Отъ сего, кажется, простолудныи и вынѣшнихъ Скопцовъ именуютъ Хлыстами.

4. Послѣ онаго дѣйствія нѣкоторые изъ нихъ мужеска, или женска, пола, будто бы движимые Духомъ Божиимъ, нѣчто пророчествовали.

5. Хулили законный бракъ, установленный отъ Бога, и ложе брачное несквернымъ отъ Апостола, или наче отъ Святаго Духа, нареченное, виѣняли въ скверну и въ великій грѣхъ, а по тому слѣдующимъ толку ихъ приказывали: не женатымъ впредь не жениться, а кто женатъ, разводиться съ женами.

6. Принимали отъ рукъ учителей своихъ за таинство куски простаго хлѣба и квасъ, или воду, виѣняя за Святое Причастіе: съ явнымъ отверженіемъ и ругательствомъ истинныхъ Христовыхъ таинствъ въ Евхаристіи.

7. Собраніе свое и въ ономъ бываемое дѣйствіе почитали к ре-

дня, 1734 года, см. въ «Чтеніяхъ въ Императорскомъ Обществѣ Исторіи и Древностей Россійскихъ», 3 года (1848) кн. 6, отд. IV, стр. 67—76. О. Б.

щеніемъ отъ Духа, а истинное Христіанское крещеніе, водою во имя Святыхъ Троицы совершаемое, которое въ себѣ и духъ заключаетъ, раздвѣряя единое оное таинство на двое, нарицали крещеніемъ воднымъ простымъ и ко спасенію недовольнымъ, и яко бы всадъ крещенный онымъ, если не приметъ и вымышленнаго отъ нихъ видовъ крещенія, получить спасенія не можетъ.

8. Въ утвержденіе столь злочестиваго и душевреднаго суевѣрія блядословили, что и вси Святые Отцы не инымъ, какъ токмо отъ нихъ употребляемымъ, спаслися образомъ, и скардную новость свою древнимъ, спасенія путемъ нарицали.

9. Изъ собраній своихъ расходились иногда въ тотъ же день, а бодѣ въ избахъ и ночевали, токмо, какъ сами признаются, мужчины и женщины сдѣли другъ отъ друга особенно, Впрочемъ, были изъ нихъ и такіе, которые обличены въ беззаконномъ сожитіи.

10. Нововступающихъ въ ересь ихъ обязывали клятвою, состояющею въ призываніи имени Божія предъ поставленною иконою, чтобы они преданіе ихъ, яко весьма благочестивое, хранили и неотступно въ ономъ пребыли, и никому бы онаго отнюдь не открывали, ниже отцу духовному.

11. Исновѣдываться у Священниковъ, и не въ ихъ обществѣ находящихся, слѣдовательно, приходитъ въ церковь и принимать Святое Причастіе не возбраняли, токмо, бы никто тайны ихъ не открывалъ. Наконецъ

12. Намѣреніе ересеучителей и наставницъ ихъ, какъ сами они видѣлись, не иное было, какъ токмо средствомъ симъ обогатитъ себя отъ прельщаемыхъ ими невѣждъ, въ чемъ совершенно и успѣвали.

Важнѣйшіе по сей ереси преступники, за весьма богородивныя вины, а именно: Ивановскаго дѣвичьяго монастыря старица Настасья (по растриженицъ Агаѣя), Высокопетровскаго монастыря Іеромонахъ Фидаретъ (въ растригахъ Ѳеодоръ Муратовъ), Іеромонахъ Тихонъ (въ растригахъ Тимоѣей Струковъ), казненны были смертію; а другія старицы растриги: Катерица Ларионова, Авдотья Михайлова, Ксенія Яковлева и Акулина Иванова, наказаны кнутомъ и отосланы въ Сибирскіе монастыри. Прочимъ же всѣмъ, въ неизвѣстности проживавшимъ въ разныхъ мѣстахъ сообщникамъ оныхъ, Квакеровъ, данъ срокъ, чтобы они объявили себя Правительству. Такимъ образомъ, необходимою строгостію, кажется, на-

всегда искоренена была чудовищная она ересь. Однако жь, время показало, что многіе Квакеры, въ тайнѣ содержащіе ядъ своего заблужденія, могли укрыться отъ преслѣдованія законной строгости, и наконецъ изъ среды ихъ беззаконнаго сонмища произошелъ столь дерзкій, столь безстрашный злодѣй, содѣлавшійся орудіемъ адскимъ на погубленіе человѣчества. О немъ читатель узнаеть вскорѣ.

Если всякая ложь вообще имѣеть своихъ защитниковъ, то она должна основываться на тѣхъ же началахъ, которыя близки къ истинѣ, или, по крайней мѣрѣ, должна имѣть правдоподобный отблескъ оной; но если, напротивъ, ложь безобразна и груба, то заключить слѣдуетъ, что у таковыхъ людей, лжи послѣдующихъ, умъ совершенно не образованъ, а понятія вовсе тупы. Конечно, просвѣщеніе человѣка имѣеть также свои степени, подобно множеству круговъ, одинъ другого величиною превосходящихъ; а по сему и не удивительно, что люди, мало и вовсе не просвѣщенные, не постигая высокихъ истинъ, увлекаются лжею, не могли различить оной отъ истины. Общество нынѣшнихъ Скопцовъ обоего пола, по разнымъ Губерніямъ Россійской Имперіи разсѣянное, сколь ни многочисленно, однако жь оно состоитъ изъ простаго невѣжественнаго народа, и токмо нѣкоторые, къ сожалѣнію, изъ почетнаго купечества, впали въ лѣсть сію, дѣятельныхъ и искусныхъ коварствомъ Скопческихъ ересеучителей. Гнусная Скопческая гидра прикрыла себя тайною, дабы, подъ покрываломъ оной, удобнѣе было вовлекать простецовъ въ пагубу, а между тѣмъ избавиться отъ законнаго обличенія. Но знаютъ ли Скопцы, что есть тайна, и по чему тайна бываетъ тайною? Тайны суть многоразличны. Первая и существенная тайна есть самъ Богъ, а по немъ все то, чего человѣкъ совершенно умомъ своимъ постигнуть не можетъ: и сими-то тайнами Святая наша Православная Вѣра весьма обяльна. Бываетъ тайною между людьми и нѣчто скрываемое по обстоятельствамъ и до времени; наконецъ и то всегда содѣлывается тайною, чего, по скаредности и мерзости предмета, открыть другимъ не можно. Изъ таковыхъ таинствъ есть таинство Скопческое. По тому-то не всякому и изъ Скопцовъ оное ввѣряется отъ начальныхъ еретиковъ, и не вскорѣ ревностныхъ послѣдователямъ открывается, смотря по тому, сколь глубоко вкоренился въ сердца омраченнаго духъ сатанинскій; а по сему мно-

гіе изъ нихъ довольствуются знаніемъ наружныхъ обрядовъ. Сколь ни глушы Скопцы по отношенію къ суевѣрію ихъ, однако жь, по наущенію древняго многозгибистаго змѣя, весьма искусны въ притворствѣ, въ обманахъ и коварствѣ, и въ оборотливости своей едва ли не превосходятъ древнихъ Манихеевъ, у коихъ, чтобы не открывать другимъ своихъ мерзостей, была такова пословица: «Клянися, клянися, но не открыйся.» “ Правительству нынѣ извѣстно о всѣхъ ихъ дѣйствіяхъ, но, въ предохраненіе вѣрныхъ сыновъ Святыя Церкви отъ прелести, полезно будетъ обнаружить все это зло въ томъ видѣ, каково оно дѣйствительно есть.

Открывая постепенный ходъ ереси Скопческой, сказали мы выше, что оная нынѣ начало свое имѣетъ отъ тѣхъ Квакеровъ, кои извѣстны въ Россіи стали съ 1734 года. Теперь, прежде нежели узнаетъ читатель все Скопческое лжеученіе, нужно предварительно рассказать вымышленную суевѣрную басню, которая служитъ основаніемъ всей этой бѣсноватой секты. Вотъ содержаніе оной:

Скопцы, не обрѣзавшіе сердца своего страхомъ Бужимъ, попирая кровь завѣтную, обезумѣли нынѣ до того, что признали сердцемъ и устнами нѣкоего безстрашнаго злодѣя своимъ Спасителемъ, Искупителемъ и истиннымъ Сыномъ Божиимъ, единымъ отъ Святыя Троицы, человѣка, дерзновенно присвоившаго святѣйшее сіе имя, который яко бы, подъ именемъ С.-Петербургскаго мѣщанина Андрея Селиванова, есть несчастный Всероссійскій Императоръ Петръ Ѳеодоровичъ III, и будто бы ссѣ Сынъ Божій, или, лучше сказать, сынъ погибели, по неизреченному милосердію своему къ роду человѣческому, въ страстяхъ утопающему, нынѣ, не хотя погубить созданіе свое до конца, во второй разъ воплотился на землѣ, и распинается на крестѣ, т. е., страдаетъ, заключенный въ тюрьмѣ за спасеніе наше. Далѣе Скопцы нустословы повѣствуютъ, что этотъ мнимый Иисусъ родился отъ дѣвы, Императрицы Елисаветы Петровны, которая по сему содѣлалась второю Матерію Божіею, рождшею сего Лжехриста, согласно съ благовѣствованіемъ Іоанна Богослова, т. е., «не отъ похоти плотскія, но отъ Св. Духа,» и что она, будучи къ сему предъизбрана,

¹ Сей дѣявъ Манихейскій Блаженный Августинъ изображаетъ такъ: «Jura, perjura, secretum prodere poli,» т. е., клянись, преступай клятву, но храни тайну!

свою особю на Россійскомъ Престолѣ не царствовала, но людь именемъ простой женщины, Акулицы Ивановой, препроводила, удлинненно жизнь духовную въ домѣ нѣкоего Скопца, жившаго въ Орловской Губерніи; вмѣсто же ея царствовала особенно избранная мамѣстрица, весьма подобная ей, какъ въ чертахъ лица, такъ и во нравѣ. Поелѣ рожденія Петра Теодоровича, яко бы немедленно отпрамень онъ быль въ Голитинию, гдѣ въ отрочествіи саремъ и околѣлся, а оттуда въ извѣстное время призванъ къ Россійскому Двору, и по бракосочетаніи, по утвержденному прежде наслѣдству, вступилъ на престолъ. Но супруга его, блаженныя памяти Императрица Екатерина Алексѣевна, будто бы узнавъ о неспособности его къ супружеской жизни, возненавидѣла его, начала гнать и намѣревалась лишить жизни; и въ самый тотъ день, когда обреченъ онъ быль на смерть въ Рошминскомъ дворцѣ, яко бы могъ тайно оттуда удалиться, оставивъ на своемъ мѣстѣ караульнаго солдата, который въ то же время быль убитъ и поль именемъ его похороненъ. Мнимый этотъ бѣглець, послѣ многихъ опасностей быль узнану и схвачену, сперва проживалъ нѣсколько времени въ Москвѣ и, утвердивъ въ Скопческой вѣрѣ нѣкоторыя первыя учениковъ своихъ, удалился за Россійскіе предѣлы, и тамъ во всѣхъ Западныхъ Государствахъ Европы тайно проповѣдывалъ, что онъ есть истинный Христосъ; творилъ яко бы бездѣльные чудеса и заговѣдывалъ воишь о принатіи огненнаго крещенія, т. е., скопленія, безъ коего никто не можетъ долучити царствія Иисусаго; Наслѣдокъ (продолжаютъ Скопцы възвѣрны), распространяя свою проповѣдь въ Россіи, быль пойманъ въ Тульской Губерніи и, какъ злодѣй, претерпѣвъ многія изгнанія, наказанъ кнутомъ и сосланъ въ каторжную работу въ Иркутскую Губернію. Оное-то претерпѣнное имъ наказаніе Скопцы и вочитають страданіемъ, распятіемъ и покупленіемъ, однако жъ не-всего рода человѣческаго, но токмо избраннаго рода Скопческаго. Время сихъ страданій его, по собственнымъ ихъ глушымъ словамъ, сложенымъ въ одной богомольной пѣсни, было тридцать, сорокъ, лѣтъ, т. е.; неопредѣлительно долго. Поелѣ сего Императоръ Павелъ I, по вступленіи своемъ на Престолъ, будто бы извѣщенъ быль чрезъ Московскаго купца Масонова (Скопца же), что родитель его, сосланный въ Сибирь, находится еще въ живыхъ подлѣ именемъ простаго человека, немедленно повелѣлъ воз-

вратить его оттуда, и лично потребовавъ къ себѣ, спросилъ его, дѣйствительно ли онъ ему отецъ? Но самозванецъ тотъ яко бы такъ отвѣтствовалъ: «Когда, де, примешь мое дѣло, т. е., скопленіе; тогда и признаю тебя сыномъ.» По такому и прочимъ отвѣтамъ признавъ онъ ума лишеннымъ, и тогда же помѣщенъ былъ въ С.-Петербургскомъ Богоугодномъ заведеніи, съ полученіемъ особеннаго годоваго денежнаго оклада на содержаніе. Вскрѣвъ потомъ по ходатайству Скопцовъ, сначала взявъ онъ на поручительство шль, и, записавъ будучи въ мѣщанство С.-Петербургское, проживалъ долгое время въ нарочно выстроенномъ для него домѣ известному тамошнимъ купцомъ Михайломъ Назаровымъ съ годовымъ жалованьемъ. (Скопцомъ же и ревностнымъ последователемъ Лжехриста).

Сие слышавшее ослѣпленіе, недѣльной души хотя недостойно и не какого збротія, но, впрочемъ, то весьма извѣстно, что въ этой адской во всевозможности кровавой пещерѣ, Лжехристъ, при помощи многихъ еретиковъ, ужаснымъ производилъ злодѣянія! Сколько дестю ихъ погублено душъ Христіанскихъ, одному Богу извѣстно. Сами равнаяшіеся Скопцы сказываютъ, что, послѣ безчеловѣчныхъ операцій скопленія, многіе тутъ же умирали, и тѣла ихъ, какъ скотскія, въ тайныхъ погребахъ были закапываемы. Однажды, когда скопленъ былъ тамъ нѣкоторый мужикъ, который отъ сильнаго кровотоечія упалъ въ обморокъ, тогда и сами безстрашные исполнители удружанія, испугавшись, донесли о томъ Лжехристу. Разгнѣванный яко бы ихъ милосеріемъ, онъ воскликнулъ: «О суеты! о маловѣры! Да пусть Еврейская кровь потекаетъ!» А упомянутый бѣдникъ того же часа и скончался. Вотъ сколь велико ослѣпленіе суевѣровъ! Не извѣстно, употребляютъ ли Скопцы какое пособіе къ превращенію такой нестерпимой боли, но то достоверно, что они отъ врачей въ такомъ случаѣ не пользуютя, а многіе, оставившіе Скопческое заблужденіе, увѣряютъ, будто бы они излечивались по дѣйствию одной природы!

Не безмѣстно здѣсь упомянуть о томъ, какими образомъ въ выше-помянутомъ обиталищѣ Лжехристъ Скопческой поклоняемъ и ублажаемъ былъ, яко Богъ. Но прежде надобно сказать, что Скопцы строятъ свои молельныя и почти всѣ дома для жилищъ внутри дворовъ, обнесенныхъ высокимъ заборомъ, а въ городахъ жилины флигелями и лавками для того, чтобы отвѣдъ никто изъ лю-

доевъ (такъ они именуютъ сыновъ святаго Церкви) ни зрѣніемъ, ниже слухомъ проникнуть не могъ, и чрезъ то удалить отъ себя всякое подозрѣніе. Въ такомъ-то домѣ сборища Скопческаго находилась огромная зала, раздѣленная стѣною на двѣ половины и украшенная богатыми иконами и паннакидами съ большими свѣчами, хотя не для поклоненія и воздаянія должной чести, но страха ради Іудейска поставленными; ибо это принадлежитъ, какъ они говорятъ, до явности, то есть, до внѣшности, или до наружныхъ церковныхъ обрядовъ, что вообще не заслуживаетъ отъ нихъ почитанія. Въ возвышеніи надъ тою стѣною поставленъ былъ тронъ на подобіе каяедры такимъ образомъ, чтобы оттуда можно было обозрѣвать обѣ части залы, гдѣ плясали и кружились Скопцы, особенно мужескій и особенно женскій полъ, подобно Израильтянамъ, когда они, блызъ горы Синайской, плясали около золотого тельца; о чемъ подробнѣе сказано будетъ въ своемъ мѣстѣ. Въ общее собраніе Скопцовъ, преимущественно бывающее съ вечера въ праздничные дни, предуготовительно занимаютъ они то пѣніемъ, то радѣніемъ, то есть, плясаніемъ, или въ пріятныхъ бесѣдахъ за самоварами, какъ вдругъ раздается вѣсть: «Катитъ нашъ батюшка, катитъ нашъ Сынъ Божій;» тотчасъ всѣ падаютъ на колѣна и поютъ начальную молитву, или пѣснь:

«Царство, ты царство, духовное царство,
Во тебѣ во царствѣ благодать великая,
Праведные люди въ тебѣ пребываютъ,» и пр.

Въ богатомъ левантиновомъ шлафорѣ, въ колпакѣ и снальныхъ сафьянныхъ сапогахъ, съ важною поступью входилъ Лжехристъ на свой тронъ и благословлялъ обѣими руками все собраніе; за тѣмъ начиналось общее радѣніе или круженіе и пр.

Съ того самаго времени, какъ Лжехристъ проживалъ въ С.-Петербургѣ, въ домѣ купца Солодовникова, это адское гнѣздо Скопцы обыкли именовать святою обителью, и какъ общество ихъ въ разныхъ Губерніяхъ болѣе и болѣе умножалось, то многіе поклонники спѣшили въ столицу для того, чтобы удостоятся лицезрѣнія и благословенія онаго Аполліона, принося къ стопамъ его послѣднее имущество и деньги. Хотя самъ онъ, какъ увѣряютъ самовидцы, отнюдь ничего не принималъ, однако жъ, у не-

го была общая касса, собираемая на обитель ихъ и на страждущихъ за скопленіе, коею распоряжалъ купецъ Солодовниковъ и его повѣренные Скопцы, не упускавшіе случаевъ къ незаконному себя обогащенію. Одинъ комнатный служитель, или докладчикъ Лжехриста, какъ это извѣстно, нажилъ изрядный капиталъ въ короткое время, а именно: болѣе 20,000 рублей. Удивительно, какъ сіи коварные служители, окружавшіе льстеца того, искусно умѣли обманывать ослѣпленныхъ его обожателей, вовсе такового обмана не примѣчавшихъ. По приходѣ своемъ въ тотъ домъ, всякій пришлецъ немедленно получалъ покой и пищу, а между тѣмъ, чрезъ ласковое обхожденіе и разговоры, сперва навѣдывались отъ нихъ о подробныхъ обстоятельствахъ и случайностяхъ въ ихъ домашней жизни, о коихъ заблаговременно пересказывалось и Лжехристу. Такимъ образомъ, представившійся на лицо его поклонникъ съ простосердечіемъ и вѣрою падалъ предъ нимъ, какъ предъ истиннымъ Христомъ; но сколь велико еще было его удивленіе и восторгъ, когда онъ изъ устъ его, какъ отъ Дельфійскаго оракула, слышалъ извѣщеніе о дѣлахъ, ему токмо вѣдомыхъ, получалъ утѣшеніе и обнадеживаніе въ милости Божіей, что благодать Господня всегда съ нимъ пребываетъ, и проч.! Онъ, какъ громомъ пораженный, съ умиленіемъ сердечнымъ омочалъ стопы его радостными слезами и, послѣ лаконическаго наставленія, получалъ отъ него (и то не всякъ), какъ драгоценный знакъ его милости, что жь вы думаете?—одинъ платочекъ, а съ пустымъ кошелькомъ, и еще того жалостнѣе, съ заразою сердечною, возвращался въ свой домъ. Сколько бываетъ потомъ нелѣпыхъ разказовъ отъ сихъ шарлатановъ о святости, всевѣдѣніи и кротости ихъ путеvodителя, того и описать не можно. Иной говорить, что видѣлъ его въ сіяніи, какъ въ преображеніи; иной зрѣлъ его окруженна Ангелами, что можетъ быть и дѣйствительно діаволъ имъ представлялъ къ ихъ обольщенію.

Всѣ Скопческіе учителя, въ отдаленныхъ мѣстахъ жившіе, и страдальцы ихъ по тюрьмамъ, нерѣдко также утѣшались и посылками изъ С.-Петербурга, которыя состояли изъ нѣсколькихъ кулковъ пряничныхъ орѣшковъ, кренделей, сухой рыбы, чаю и всякихъ снѣдныхъ мелочей, остающихся отъ стола сего Скопческаго Вила, не хлѣбъ, но души человѣческія, пожирающаго, и приѣмля то, какъ драгоценнѣйшую святыню, раздѣляли между собою и

употребляли на тощій желудокъ съ величайшимъ благоговѣніемъ. Не менѣе любопытно и то, что нынѣ всякій Скопецъ за необходимою почитаетъ нужду имѣть у себя нѣсколько волосковъ, поготовковъ или другого излишія скверной плоти своего Далай-Ламы, и, получивъ то, тщательно хранить, нося на персяхъ своихъ при обыкновенномъ крестѣ, каковы носятъ всѣ Христіане.

Всевышній, по неисповѣдимымъ судьбамъ своимъ, попустилъ сокровенному злу сему продлиться въ самой столицѣ болѣе 20 лѣтъ. Наружное преступленіе Скопцовъ, состоящее въ отрѣзываніи дѣтородныхъ удовъ, въ глазахъ людей было, кажется, дѣломъ хотя предосудительнымъ, но маловажнымъ, тѣмъ паче, что они не оказывали ни малѣйшей противности въ поступкахъ своихъ, которые бы не согласовались съ отечественною Вѣрою и преданіями Святыя Церкви, а по сему, съ помощію коварствъ своихъ, могли укрыться отъ взоровъ бдительнаго Правительства и обмануть Пастырей Церковныхъ. Всякъ изъ нихъ, съ притворнымъ смиреніемъ и покорностію, сказывалъ, что онъ, основываясь на Евангельскомъ ученіи ХІХ гл. отъ Матѳея, скопилъ себя для того, чтобы избавить себя навсегда отъ похоти плоти, воюющей на духъ нашъ, и заслужить Царство Небесное; но если Пастырь обличитъ Скопца въ неразуміи, то онъ немедленно приноситъ притворное раскаяніе. Чего жъ болѣе требовать отъ него можно? Конечно, ничего. Теперь остается изслѣдовать, какимъ бы образомъ Скопческая ересь, какъ зло, противное закону естественному и Божескому, могло быть обуздано? Оно бы, кажется, подъ предлогомъ стремленія ко спасенію, болѣе и болѣе возрастало; но нѣтъ! Миръ сей не оставленъ на произволъ случайностей: есть Промыслъ Божій, ограничивающій зло, которое силится къ ниспроверженію блага. Въ 1820 году злодѣй Лжехристъ, по повелѣнію блаженнаго памяти Императора Александра Благословеннаго, удаленъ въ Суздальскій Спасо-Евѣимьевскій монастырь на покаяніе, подъ строгое содержаніе. Такъ-то мѣра преступленій его исполнилась, и зло оное нѣкоторымъ образомъ пресѣчено.

Приступимъ теперь къ развязкѣ бредней Скопческихъ, конецъ коихъ не менѣе ужасенъ. Духъ демонскій льстеца сего и его провозвѣстниковъ открылъ Скопцамъ, что онъ послѣ страданій своихъ, рано ли, поздно ли, но непременно воцарится на Престолѣ Россійской Имперіи, хотя на короткое время, а потомъ въ

полномъ своемъ величіи, яко Богъ и Царь, будетъ судить вселенную, живыхъ и мертвыхъ: живыхъ—подразумѣвая Скопцовъ, а мертвыхъ—всѣхъ прочихъ грѣшниковъ, у коихъ останутся дѣтородные уды не отрѣзанными. По открытіи жъ такового всеобщаго и конечнаго суда міру (каковаго мы, Христіане, чаемъ по второмъ страшномъ и славномъ Христовомъ пришествіи), всѣ Цари земные, падши, поклонятся ему, повергая къ стопамъ его короны и скиптры свои, и изъявятъ искреннее сожалѣніе о томъ, что не познали такового сокровища, обрѣтавшагося между сынами человѣческими. Они немедленно будутъ смиренно просить его о ниспосланіи къ нимъ сей новой благодати,—скопленія, и будто бы неотмѣнно получать то. Во всѣ концы вселенныя посланы будутъ Скопческіе Апостолы и Пророки, имѣющіе одинаковыя дары (вѣрно, ножи и удорѣзные инструменты), и «посѣтся, глаголетъ въ притчѣ своей Лжехристъ, въ каждой землѣ по зернышку пшеницы; каждое же то зернышко произраститъ пшеницы на 30 кораблей.» Зернышки суть Скопческіе Апостолы, пшеница—обращенный въ Скопчество народъ, а корабли суть церкви или круги Скопческіе. Такимъ образомъ этотъ Лжехристъ, совершивъ свои дѣла на землѣ (какъ Скопцы сами себя увѣряютъ), умереть долженъ естественною смертію, и мерзкій трупъ его будто бы положенъ будетъ въ ракъ благовѣрнаго Князя Александра Невскаго, въ Невскомъ монастырѣ, коего святыхъ мощей, по ихъ утверженію, тамъ не находится. Доселѣ и кончилась ихъ ложносплетенная баснь, которая, по намѣренію оныхъ же изувѣровъ, хотя не въ цѣломъ ея составѣ, однако жъ, повсюду разсѣяна между простымъ народомъ. Если случится кому входить въ дальніе съ глупыми мужиками разговоры, то вѣрно тотъ услышитъ таковыя же суетвѣрныя сплетни. Весьма многіе, совершенно не вѣдая о ереси Скопцовъ, скажутъ вамъ, что покойный Императоръ Петръ III, также бывший Императоръ Французовъ, Наполеонъ, еще живы, и что они скрываются между людьми, и что оный же Французскій Императоръ есть Россіянинъ, и проч. и проч. Кажется, все это по видимому токмо пренебреженія достойно, однако жъ благоразумный можетъ и здѣсь примѣтить хитрость діавольскую, хитрость, чрезъ которую Скопцы стараются расположить умы людей къ такой безумной лжи, дабы при случаѣ имѣть надежную въ нихъ помощь... Но Господь да сохранитъ насъ отъ козней адскихъ!!

Сколь несправедливъ и неоснователенъ весь этотъ вымысль Скопческихъ ереоначальниковъ, нѣтъ, кажется, надобности къ опроверженію онаго представлять читателю доказательствъ: всякъ видитъ здѣсь одну сущую ложь, одно презрительное суевѣріе, въ коемъ нѣтъ ниже тѣни правдоподобія. Нельзя именно опредѣлить того времени, въ которое онѣй лстець началъ производить свои злодѣянія и сдѣлался потомъ извѣстнымъ Правительству. Имя Лжехриста Андрюшки доселѣ сохранилось у насъ въ народной пѣсни о карточной игрѣ, гдѣ упоминаются сіи знаменитые злодѣяніями бунтовщики и разбойники:

«Вашька Кавиъ, Сѣнкой и Гаврюшка,
Сенька Разинъ и Лжехристъ Андрюшка;
Хоть дѣла ихъ славы и сколь ни ужасны,» и проч.

Но дѣйствительно ли это тотъ самый Лжехристъ, того утвердительно сказать нельзя. Ибо, какъ извѣстно, что всѣ бродяги и воры, дабы укрыть свои злодѣянія, имѣють обыкновеніе перемѣнять свои имена, то и онѣй, по утвержденію самихъ же Скопцовъ, именовался сперва Омумшкою или Омоею, а потомъ Ивановъ, а наконецъ Андреемъ Селивановымъ. Въ «Страдахъ,» такъ по Скопчески называемыхъ, или въ страданіяхъ, написанныхъ Скопцами изъ устнаго его повѣствованія, между прочимъ, онъ говоритъ о себѣ, что послѣ того, какъ онъ наказанъ кнутомъ, Тамбовской Губерніи въ деревнѣ Сосновкѣ и везенъ былъ въ Сибирь съ великимъ конвоемъ, въ то самое время на встрѣчу ему дорогою препровожали въ Москву съ великимъ же конвоемъ извѣстнаго злодѣя Емельку Пугачова, каковое происшествіе должно отнести къ 1775 году. Съ того-то самаго времени будто онъ находился въ Сибири до возвращенія его въ С.-Петербургъ. Но какъ бы то ни было, однако же это весьма справедливо, что глава Скопцовъ съ давняго уже времени слыветъ между ними Христомъ. Упомянутыя Страды или страданія, писанныя совершенно въ духѣ Скопческомъ и почитаемыя ими, какъ нами, Православными, Святое Евангеліе, служатъ тому несомнѣннымъ доказательствомъ. Не смотря на мужицкій складъ оныхъ, глупенькіе Скопцы при чтеніи проливаютъ умиленные слезы. Прочтя ихъ кто либо другой, узнаетъ, что каковъ источникъ, таковы и потоки, каково ученіе, таковы и плоды онаго, наконецъ каковъ самъ этотъ незаконный лицемеръ,

таковы и всѣ Скопцы; по чему, для любопытства читателя, прилагается при семъ сихъ Сѣрадовъ вѣрный списокъ:

«Во имя Отца, и Сына, и Святаго Духа, Х. В., Х. В., Х. В.!¹² Начало страданія о возлюбленномъ нашемъ Государѣ батюшкѣ, Искупителѣ нашемъ, который пришелъ во вторые на землю, души на путь спасенія забрать, а грѣхъ весь изодрать.¹³ И онъ своею волею къ намъ пришелъ, а кромѣ его некому эту чашу пить, и этому дѣлу такъ и быть. И я не самъ пришелъ, а прислалъ меня Отецъ Небесный и матушка Акулина Ивановна пречистою утробою, которая до грѣха тяжкаго не дожила, чистая дѣвица непорочная, грѣхамъ никакимъ недостаточная, и была великая миллионщица, а прикащики¹⁴ у ней были по всей вселенной. Торговали, да ужь жили, не горевали, а только грѣхъ весь изъ себя выгоняли... А на крестъ люди свои отдавали въ руки Иудеямъ. А жилъ я въ городѣ Тулѣ, въ домѣ у жены мірской, у Федосьи Левлевны грѣшницы, у ней въ подпольѣ тамъ и жилъ; она меня приняла, а свои не приняли, и они же привели къ ней въ домъ команду солдатъ и доказали. Однако она въ то время не оробѣла, и я въ то время былъ въ подпольѣ. И стали говорить и доказывать: «Ломайте полъ! Онъ тамъ въ подпольѣ.» И стали ломать, и не нашли меня; такъ и въ два раза приходили, не нашли. И говорили: «Пойдемъ-те въ третій разъ, и найдемъ-те его: онъ тамъ въ подпольѣ, и найдемъ-те, и отдадимъ въ руки на муки.» И вытащили меня за святые волоса, и Бога не страшась. И тутъ всѣ били, кто чѣмъ попало, безъ всякой пощады; и поясокъ съ меня сняли и крестъ, и ручки назадъ связали, и повели съ великимъ конвоемъ, и шпаги обнажили, и со всѣхъ сторонъ меня ружьемъ примкнули: однимъ ружьемъ въ грудь, а другимъ сзади, и по моимъ обѣимъ сторонамъ, только что меня не закололи. И привели меня въ Тулу, и посадили меня на крѣпкомъ стулѣ, и препоясали меня шелковымъ поясомъ желѣзнымъ фунтовъ въ

¹² Сія буквы означаютъ трикратное возглашеніе: «Христось воскрес!»

¹³ Здѣсь Скопцы подъ именемъ грѣха разумѣютъ токмо тайный мужескій дѣтородный удъ; также называютъ его змѣемъ и другими именами.

¹⁴ Слова «милліонщица и прикащики» знаменуютъ, что Жезбогородица она имѣла многую благодать и многихъ послѣдователей Скопчеству, еще до рожденія Жезхриста; прикащиками же и ересеучители Скопческіе называются.

15, и приковали меня къ обѣимъ стѣнамъ и за шейку, и за ручки, и за ножки; и хотѣли меня тутъ уморить. И было всегда четыре драгуна на часахъ. А въ другой комнатѣ сидѣли мои дѣтушки трое, которые на меня доказали, и было сказано по утру сѣчь ихъ плетьюми, но мнѣ стало ихъ жаль. И я со креста сошелъ,¹⁵ и всѣ кандалы съ меня свалились, а драгуны въ то время всѣ задремали, и меня не видали, какъ я прошелъ, и я своихъ дѣтушекъ нашелъ, и говорилъ имъ: «Дѣтушки, не бойтесь, ни чего вамъ не будетъ, и будете отпущены, а я одинъ пойду на страды за всѣхъ своихъ дѣтушекъ, прославить имя Христово.» И тутъ меня хватились, и всѣ злые удивились, а иные устрашились, и нашли меня на дворѣ. И я по двору гуляю: изъ желѣзъ я ушелъ, а со двора не пошелъ—Отецъ Небесный мнѣ не велѣлъ, и приказалъ мнѣ сію чашу пить, мимо меня оной не йтить. И тутъ мнѣ отъ нечистыхъ великъ былъ допросъ: и ротикъ мнѣ драли, и въ ушкахъ моихъ смотрѣли, и подъ носомъ глядѣли, говорятъ: глядите, вездѣ у него есть гдѣ нибудь отрава. И тутъ мнѣ въ личико плевали, и всѣ тутъ меня били, и кто чѣмъ попало, и тутъ мою головушку сургучемъ горячимъ обливали. И приказъ былъ отданъ, чтобы близко ко мнѣ не подходить, чтобъ на кого, ни будь не дунуль, или не взглянулъ: «Вѣдь онъ великій прелестникъ, и чтобы не превратилъ.» И великимъ назвали волхвою: «Онъ всякаго можетъ прельстить; онъ и Царя прельститъ, и не довольно, что насъ: его бы надобно до смерти убить, да Указъ не велить. Смотрите, кормите ево, да бойтись ево и подавайте ему на шесткѣ!» И хлѣбъ подавали, ложка была сдѣлана аршина въ полтора: «Подавайте ему, да прочь отворачивайтесь!» И повезли меня изъ Тулы въ Тамбовъ, и народу было неисчисленно: кто бранить, кто плюетъ, а Господь это и любить, а хоша и не любить, да такъ Отецъ Небесный все велѣлъ съ радостію принять, и не для себя, а для всѣхъ дѣтушекъ. А мои дѣтушки стоятъ и провожаютъ да плачутъ. И привезли меня въ Тамбовъ, и посадили въ тюрьму, и тутъ содержался два мѣсяца. И опять повезли меня въ Сосновку съ великимъ конвоемъ меня наказывать. Народу за мною шло полки полками, и ружья и шнаги у солдатъ были наголо, и у мужиковъ было у всякаго

¹⁵ Со креста, т. е., со ступа и цѣпи.

въ рукахъ по палкѣ. Тутъ меня Сосновскіе дѣтушки встрѣтили, и говорятъ: «Везутъ нашего роднаго батюшку,» и плакали всѣ слезно. И увидѣли верстѣ за 30, и тутъ вдругъ поднялся великій шумъ и пыль, что никого не видать было, не довольно батюшку, и народъ весь не разглядишь. И привезли меня въ Сосновку, и стали меня наказывать кнутомъ, и хотѣли бить до смерти, да Указъ пришелъ не до смерти. И эти Іудеи по ненависти заставили моихъ дѣтушекъ держать меня за мѣсто древа. ¹⁶ И держалъ мой сывокъ Іоаннушка, ¹⁷ а Ульянушка за головушку держалъ. И тутъ мою рубашечку всю окровенили съ головушки и до ножекъ, вся стала въ крови, какъ въ морсу. И тутъ мою рубашечку мои дѣтушки выпросили, а на меня свою бѣленьку надѣли, и тутъ я имъ сказалъ, что: «я съ вами увижусь со всѣми!» И тутъ мнѣ стало очень тошно, и сказалъ я имъ: «Не можно ли мнѣ дать парнова молочка?» однако они умилились, отыскали и мнѣ дали, и такъ мнѣ стало полегче. И сказалъ: «Благодарю Бога.» И теперича въ Сосновкѣ, на которомъ мѣстѣ меня сѣкли, по явности поставлена церковь. И тогда мои дѣтушки были люди бѣдные; я имъ сказалъ: «Только храните чистоту, всѣмъ будете довольны тайнымъ и явнымъ, всѣмъ васъ Отецъ Небесный наградить, и оградой оградить, и нечистый не будетъ къ вамъ ходить, а чужихъ пророковъ къ себѣ не принимайте!» И повезли меня изъ Сосновки въ Иркутской, и посадили меня въ повозку, и ножки мнѣ сковали по обѣимъ суоронамъ телѣги, а за шейку желѣзомъ къ подушкѣ приковали и приказывали: «Смотрите, не упустите!» Злой нечистому приказывалъ: «Такова еще не было и не будетъ, хошъ какова обманеть.» И повезли, на голо шпаги; у мужиковъ деревенскихъ у всякаго была палка въ рукахъ, и деревенскія бабы провожали отъ деревни до деревни. Въ ту пору, когда Пугачова везли, ¹⁸ и онъ на дорогѣ встрѣтился. И его провожали полкъ полкомъ, и подъ великимъ везли карауломъ его, а меня везли вдвое, и весьма строго везли. И тутъ народъ,

¹⁶ Конечно, древо оное, употребляемое для наказанія преступниковъ, называемое по просторѣчю кобылою, почитается Скопцами какъ крестъ, а кнутъ какъ кошь.

¹⁷ По другимъ спискамъ «Иванушка.»

¹⁸ Манифестъ о Емелькѣ Пугачовѣ состоялся 1774 года, Декабря 12 дня, и приложенное при ономъ описаніе о злодѣяннѣхъ его.

который меня провожалъ, за нимъ пошли, а которые ево провожали, за мной пошли. Ъхавши я дорогой и помыслилъ: «Напрасно я людей скоплялъ, а скопиль бы я самъ себя, и спасалъ бы свою душу!» И гдѣ ни взялся Турка, и схватилъ съ моей головушки престолъ, ¹⁹ унесъ въ канаву, а я за нимъ: «Отдай, Турка, да отдай же! а не отдашь, раззорю на землѣ всю лѣпость, ²⁰ и не дамъ ей мѣста на земли, такъ голову и срублю.» И взялъ самъ Турка на головушку мнѣ и надѣлъ: «На, вотъ, изволь, только насъ не трогай!» И тутъ я престолъ несъ до самаго Иркутска, и держалъ руками на головушкѣ. И во всякомъ городѣ былъ мнѣ допросъ великой: ни какому душегубцу, ни какому разбойнику, не было тако, какъ мнѣ. И везли меня полтора года сухимъ путемъ и водою. А въ Иркутскомъ живя, увидалъ я про Сосновскихъ дѣтушекъ, будто хочеть нечистый духъ мой корабль опрокинуть. ²¹ А я вокругъ своего корабля столбы становилъ съ матушкой своей, съ Акулиной Ивановной, и съ сыночкомъ своимъ, съ Александромъ Ивановичемъ, и съ Романомъ Родіоновичемъ, и со всѣми своими дѣтушками. ²² И мнѣ про своихъ дѣтушекъ по явности слуху не было пять лѣтъ: ни мнѣ о нихъ, ни имъ обо мнѣ. Однако, нарядилъ Богъ дочку мою, Аннушку, и стала она пророчить, и стала духъ выходить, какъ отца Искупителя наитить. И нарядилъ Богъ Алексѣя Тарасыча и Марка Карповича судьбою Божіею: «Ступайте, дѣтушки, за своимъ батюшкой: окромѣ васъ нѣкому ѣхать. Не будете его искать, онъ васъ искать будетъ.» Они сами этому не вѣрили, гдѣ этому быть и гдѣ батюшку наитить. И, благословясь всею обителью, помолились Богу, и всею обителью собрали роги для дороги, за суету не стояли (то есть, за деньги).

¹⁹ Въ сей притчѣ Туркою называется плоть, нашъ духъ обуревающая, престолъ же разумѣется Іжехриста благодать. По сему видно, что въ мнѣномъ божествѣ своемъ претерпѣвалъ онъ многоразличныя искушенія.

²⁰ Лѣпость самое гнусное у Скопцовъ слово, коимъ они называютъ тайные дѣтеродные уды.

²¹ Кораблемъ именуется Скопческое общество вообще, или частно въ какомъ либо мѣстѣ, гдѣ находился Скопческой ересеучитель, поставленный отъ Іжехриста.

²² Александръ Ивановичъ былъ Предтечею Іжехриста, а Романъ Родіоновичъ—С.-Петербургскій Военный Губернаторъ Графъ Чернышовъ, первый Скопческой пророкъ въ духѣ Ильиномъ.

Такъ и поѣхали въ Иркутской городъ, прїѣхали и лошадей поставили на постоялый дворъ, и говорятъ между собою: «Ну вотъ, братъ, что намъ дѣлать?» Однако пошли на базаръ, анъ и катитъ нашъ батюшка, а въ рукахъ держитъ блюдо, и собираетъ по лянности на церковное строенье, и увидалъ ихъ, и говорить имъ: «Здраствуйте! Ни какъ вы Россійскіе?» Они его признали, и залились горькими слезами. Я имъ говорю: «Молчите, молчите! Гдѣ вы стоите? Я къ вамъ приду: подите на постоялый дворъ!» Какъ ночь пришла, я къ нимъ и пришелъ, отъ радости у нихъ и почевалъ: обо всемъ переговорить. Они мнѣ говорили: «Мы за тобой, Государь батюшка, прїѣхали.» А я имъ сказалъ на то: «Нѣтъ! Я видѣлъ, будто у васъ на дорогѣ разостлана вѣреть, и нѣтъ мнѣ дороги. И еще мнѣ Отецъ Небесный поплакать велѣлъ, да и вы когда наплачете чанъ слезъ, тогда Отецъ мой Небесный меня къ вамъ отпустить. И я вамъ скажу: когда поѣдите къ себѣ въ домъ, то нападутъ на васъ разбойники: не знаю, какъ васъ Богъ помилуеъ. Смотрите, не спите, а васъ Богъ покроетъ.» Однако поѣхали домой, и не доѣзжая пяти верстъ до той деревни гдѣ разбойники живутъ, какъ ѣдемъ по дорогѣ, и лежитъ наибольшій ихъ атаманъ безъ ноги. И возмолился: «Господа купцы! Не можно ли меня довести верстъ пять до моего двора? Я самъ васъ за это не оставлю: вы сами увидите, какую я вамъ сдѣлаю добродѣтель.» Мы его взяли и посадили въ повозку въ хорошее мѣсто, и привезли мы его къ нему въ домъ, такъ и братья ево выскочили изъ горницы на дворъ съ такою радостью: «Экъ братъ нашъ какихъ подхватилъ купцовъ! «И какъ скоро увидѣли, что братъ безъ ноги, и припечалились. И тутъ намъ было ночевать, только наши сердца почувствовали и глаголь батюшкинъ исполнили, что намъ батюшка говорилъ: вотъ дѣло-то теперича и прошло такъ. Мы къ нимъ на дворъ не поѣхали, повозку поставили на улицѣ подъ оконкомъ, и говоримъ: «Ну, братъ, смотри же, чтобъ намъ ночьку не спать, и вмѣстѣ мы съ тобою не ляжемъ: одинъ въ горницѣ, другой въ повозкѣ, такъ ночь и пройдетъ.» Эти его прикащики и сбѣгаются, и говорятъ промежду собою: «Ну, братцы, приготавливайтесь: берите кому, что надо, и смотрите, не плюшайте!» И услышавъ вдругъ ихъ наибольшій, что они хотять дѣлать, проѣзжихъ убить, то онъ имъ и сталъ говорить: «Нѣтъ, братцы, оставьте, не трогайте, и ничего этого не дѣлайте, и ни чего имъ не говорите, а завтра

ихъ по утру проводите честно чрезъ ту деревню, гдѣ наши товарищи живутъ, и до той благочестивой деревни, гдѣ ихъ ни чѣмъ не тронутъ!» Приѣхали въ деревню, и тутъ стали насъ спрашивать: «Которой вы дорогой ѣхали, и гдѣ ночевали?»—«Мы вотъ тутъ ѣхали, вотъ тутъ ночевали.» И стали дивиться: «Какъ васъ Богъ пронесъ этой дорогой: тутъ недовольно проѣзжимъ ѣхать, и мы, ближніе, да боимся пройти мимо этого мѣста.»

Еще я вамъ скажу: шелъ я одинъ разъ по дорогѣ на пустомъ мѣстѣ, и гдѣ ни взялся блаженный, меня палкой по плечамъ ударилъ: «Что сталъ, глядишь? Ступай, куды посланъ! Ты назвался отцемъ, да еще учитель.» Еще же я скажу: когда я былъ въ Тулѣ, сидѣлъ на стулѣ, и тамъ есть монастырь Вздвиженья, и я входилъ на колокольню, и во всѣ колокола звонилъ, ²³ и всѣхъ дѣтушекъ манилъ, и въ трубу трубилъ: «Подите, мои дѣтушки, ко мнѣ на корабль, и я вамъ буду всѣмъ радъ!» Еще скажу: насъ я овецъ, и самъ влѣзъ на древо кедръ, волку сказалъ: «Стереги овецъ!» и на дрѣвѣ сидѣлъ, крестомъ благословляя на всѣ четыре стороны. Еще вамъ пишу: когда шелъ я въ Иркутское, было у меня товару за одной печатью; изъ Иркутска пришелъ въ Россію, вынесъ товару за тремя печатями. ²⁴ И тутъ меня стали спрашивать Цари, и Короли, и Архіерец, и всякаго чину: «Покажи намъ товары!» Я имъ отвѣчалъ: «Я вамъ не покажу, сами догадайтесь! Я товаръ добывалъ все трудомъ; свѣчи мнѣ становили все дубины, а свѣтильни были воловая кожа.» Еще когда я жилъ въ Тулѣ, и ходилъ въ нищенскомъ образѣ, и вздумалъ ити въ село Тифинъ на ярмонку, тамъ стихи пѣть, и братъ мой, Мартынушка, не пушалъ меня: «Батюшка Государь, не ходи туда: боюсь тебя тамъ поймають.» Однако я пошелъ туда! «Ну, братъ Мартынушка, встрѣчай меня!» И прибылъ я на ярмарку, и стоялъ тутъ полкъ солдатъ: я къ нимъ и подошелъ милостыню просить. И было у меня три сумки: двѣ то я набралъ, да хотѣлъ третью набрать. ²⁵ И самъ себѣ думаю:

²³ Подъ звономъ колоколовъ разумѣть надобно Іехристову проповѣдь.

²⁴ Первая печать означаетъ отрѣзаніе удесныхъ близнаты; вторая—отрѣзаніе створмовъ, а третья печать знаменуетъ то, что онъ отдѣлилъ жевскій полъ отъ Скопцовъ, дабы особливо собиравсь; товаръ же разумѣется преподаваемое его ученіе о семъ.

²⁵ Сумки суть равныя разряды народа, принявшаго ученіе Скопцеское.

туть-то меня братъ мой встрѣтитъ съ большой добычей. Эти солдаты вдругъ меня схватили, и подь палатку меня привели, и за тѣлгу меня привязали своимъ кушакомъ, и стали меня карать крѣпко. Ихній наибольшій командиръ и говоритъ солдатамъ: «Не вѣрте ему: онъ отъ васъ уйдетъ; остригите ему половину головы!» И остригли мнѣ половину головки. Тутъ пришла ночь. Солдаты полегли вокругъ меня, а меня положили въ серединкахъ; и тутъ я шибко захрапѣлъ, какъ бы уснулъ. Солдаты промежду собою и говорятъ: «Экъ старичекъ-то намалелся!» Тутъ и они всѣ послули вокругъ меня. Тогда я, взявши, головку свою обвязалъ тряпичкой, взялъ да черезъ нихъ и перепрыгнулъ, и ушелъ въ рожь. Они меня тутъ и хватились, закричали: «Бѣжалъ! бѣжалъ!» да негдѣ взять: только и видно, гдѣ я бѣжалъ, рожь шатается. Ежели на лошади бѣжать, то рожь всю поломаешь, а пѣшкомъ бѣжать, не догонишь. И бѣжалъ я двадцать пять верстъ все рожью да рѣчками, по тому: ежели на большую дорогу выйти, нельзя было, по тому что схватають и увидятъ, что полголовы острижено. И приближалъ я къ брату своему, Мартынушкѣ, и постучался подь окошкомъ, и братъ мой, Мартынушка, обнялъ меня крѣпко, и говоритъ мнѣ: «О, братъ, говорилъ я тебѣ, не ходи туда!»—«А что? Я все слава Богу!»—«А кто жъ тебѣ полголовушки остригъ?»—«Вѣдъ я тебѣ говорилъ, что я приду, а волоски эти выростутъ: ты, братъ, объ этомъ не тужи!»

Еще пишу я, отецъ вашъ Искупитель, о возлюбленномъ моемъ сыночкѣ, Александрѣ Ивановичѣ, который мой былъ наперсникъ и благодатью родился, и который, живучи въ мѣрѣ, Бога узналъ. И былъ онъ вѣры перекрещенской, и былъ тамъ учитель, и говорилъ: «Не истинна наша вѣра. О! ежели бы можно истинную вѣру наитить, радъ бы головушку сложить, и плоть бы свою отдать на мелкія бы части изрубить.» Господь говорилъ чрезъ Искупительны уста сыночку своему, Романушкѣ: «Поди, любезный, сходи къ одному человѣку, къ Александру: онъ желаетъ на путь истинный.» Онъ и пошелъ къ нему, и сталъ ему говорить: «Не можно ли, Александрюшка, какъ получше пожить?» Онъ ему отвѣщаетъ: «Нѣтъ, какъ бы ты самого его прислалъ, котораго на свѣтѣ больше нѣтъ, который можетъ грѣховный узелъ развязать, а бы съ нимъ самимъ поговорилъ.» Романушка и пошелъ отъ него къ батюшкѣ. «Ну, Государы! да вѣдъ онъ ни какъ приведенъ (т. е.,

дриндѣ въ Скопческую ересь): не довольно намъ его учить, онъ и насъ поучить, и говорить: «Пришли мнѣ того, отъ кого ты посланъ, кто можетъ грѣховный узелъ развязать.» Я самъ испу-
 питель и пошелъ къ нему, подхожу къ его келіи, а онъ меня и
 встрѣтилъ: «Вотъ, кого мнѣ надо, тотъ и идетъ: я тебя сорокъ лѣтъ
 дождался, и со крестомъ тебѣ поклоняюсь. Ты истинный свѣтъ!
 Радъ я за тебя головушку сложить; а ты, нашъ свѣтъ, поживи на
 земли. Я прежде тебя умру, а тебѣ много на земли дѣла, лѣпность всю
 изъ пророковъ выгнать, и всѣхъ сократить, и всю гордость вы-
 вести.» И послалъ его на первую бесѣду къ матушкѣ Акулинѣ Ива-
 новнѣ; и пришелъ къ матушкѣ: какъ сталъ переходить порогъ, и
 обернулся къ нему пророкъ и запѣлъ: «Поди-ка, братъ молодецъ, я
 давно тебя дождался: ты мнѣ надобенъ, Богу и Духу Святому. Бла-
 гословляю тебя крестомъ, ты видѣлся съ самимъ Христомъ. Вотъ
 тебѣ отъ Бога и мечъ, будешь грѣха много сѣчь, только изволь сына
 Божьяго беречь! И дастся тебѣ книга отъ Божьяго Сына; ты самъ
 знаешь, гдѣ книга Голубина.²⁶ Отъ васъ много народу породит-
 ся, знать опять старинка явится.» И матушка позволила меня спра-
 шивать: «Кто тебя сюда прислалъ, ни какъ ты приведенъ?» — «Вы, ма-
 тушка, сами знаете, отъ одного всѣ приведены, отъ Сына Божья-
 го, да отъ Владычицы.» — «Знаю: поди же къ нему и поклонись отъ
 меня!» Я и пришелъ къ отцу своему Испуителю: «Ну, Государь ба-
 тюшка! Что вы изволили мнѣ говорить, то и пророки гѣли мнѣ:
 и матушка приказывала вамъ кланяться, и разговаривала со мною,
 что это сыночикъ, что всѣ пророки прорекають мнѣ, будто отъ
 меня Сынъ Божій народится: я и сама этому дивлюсь.» Батюшка
 ему отвѣчалъ: «Какъ она съ тобою разговаривалась, даромъ, что ты
 первой разъ пришелъ. Вишь, какой секретъ съ тобой говорила,
 какъ со мной, такъ и съ тобой. Ну, любезный сыночикъ, дастъ
 тебѣ Отецъ, и Сынъ, и Святой Духъ, и отецъ Испуитель, много
 силъ, порубишь много осинъ; а коли ты Сына Божьяго попросишь,
 жалуетъ тебя Богъ Ригою да тюрьмою. Коли ты общаешься за
 меня головушку сложить, и за то, что ты самъ мнѣ прямо проро-
 чилъ, и головушку за меня сложить хошь, животь сердце надса-
 дить, такъ ступай ты въ ночь, а Господь пойдетъ на востокъ! Кому
 ночь, а тебѣ будетъ день, не возьметъ никакая лѣнь. Послужимъ, ради

²⁶ Голубиная книга, т. е., Скопческое пророчество.

Бога не пощадимъ мы плечей своихъ, авось Богъ послушаетъ насъ, а то всѣхъ лѣпость поѣсть. Я всѣ корабли обошелъ, и поглядѣлъ, всѣ корабли лѣпостью перевязаны; всѣ братья и сестры лѣпостью занялись. То и наровить братья съ сестрой въ одномъ мѣстѣ сидѣть. А ужь зѣблю бить, такъ бей поскорѣе,²⁷ покуда на шею не вспрыгнула: либо уйдетъ куда, либо укуситъ. Мимо того, Государь батюшка, ни объ чемъ не тужу; хоть плоть сложить, только съ тобою пожить.» — «Ну, любезные дѣтушки, пишу еще вамъ, и что-то Богъ поспѣшитъ, отецъ Искушитель явился, то которые приведены Александромъ Ивановичемъ и бѣлыя рубашки надѣли (т. е., скопцались), и тутъ я ихъ живыхъ засталъ, и многіе въ морѣ потонули,²⁸ которой по шею и по поясъ. Отецъ Искушитель явился, всѣхъ изъ моря вытащилъ и расковагъ, и на старыхъ учителей нечево пенять.»

Удаляясь отъ свѣта Вѣры Евангельской, отъ ученія Святыя Православныя Церкви, Скопцы суевѣры, на гниломъ основаніи выше описанныхъ басней, принуждены были составить новое богопротивное ученіе о вѣрѣ своей, которое, вѣроятно, вымыслили общими силами ихъ вожди слѣпшіи, главные ересеучители. Оно состоитъ въ слѣдующихъ догматическихкихъ пунктахъ:

1. О бытіи Божіемъ, о троячности ипостасей божественныхъ и о безконечныхъ совершенствахъ Божіихъ умствуютъ они согласно съ ученіемъ Православной нашей Церкви, кромѣ того, что второе лице Святыя Троицы, Исусъ Христосъ, Сынъ Божій, въ пришествіе свое въ міръ, пострадалъ не за преслушаніе праотца нашего въ раю, что онъ вкусилъ отъ заповѣданнаго древа познанія добра и зла, и тѣмъ происшедшее отъ него потомство под-

²⁷ Зѣбемъ, какъ выше сказано, именуется Скопцами мужескій дѣтородный уль

²⁸ Моремъ аллегорически именуется Скопцы міръ; потопленіе же знаменуетъ, если кто изъ нихъ раскаившись оставитъ свою ересь и обратится къ Церкви. Ибо они всѣ токмо себя почитаютъ праведниками и святыми, а прочихъ погибшими и заблудившимися.

* Слич. эгѣ страды со страдами въ описаніи «Великороссійскихъ Безпоповскихихъ расколовъ въ Закавказьѣ, г-на В. С. Толстого,» помѣщенномъ въ «Чтеніяхъ въ Импер. Общ. Истор. и Древн. Росс. 1864 г.,» кн. IV, Отд. V, стр. 67—99. Q. Б.

вергъ клятвѣ вѣчной: вкушеніе отъ древа того они разумѣютъ плотское смѣшеніе, и по сему-то грѣхопадению простерлась смерть на весь родъ человѣческій. Послѣдовательно и искупленіе, также и обновленіе наше по благодати ни въ чемъ иномъ будто бы состояло, какъ токмо въ предложеніи намъ скопленія, коему первый образъ собою подалъ намъ Спаситель, т. е., что онъ самъ былъ конецъ, а по немъ вси Апостолы, Мученики, Преподобные и всѣ Христіане, но послѣ того большая часть вѣрующихъ, яко бы уклоняясь въ слабости, оставили скопленіе, особенно со времени царствованія равноапостальнаго Царя Константина, перваго Христіанина между Монархами Имперіи Римской,¹ когда повсюду являно начали строиться храмы молитвенные. Нынѣ, взирая на святыхъ иконы, изображающія Угодниковъ Божіихъ, когда усмотрятъ Скопцы лики ихъ безъ бородъ, или по крайней мѣрѣ, не столь съ окладистыми, то всегда утверждаютъ, что это были Скопцы, какъ, на примѣръ, числятъ между ними Святителя и Чудотворца Николая, Великомученика Георгія и прочихъ. Она я суевѣрная догадка ихъ основывается, впрочемъ, на томъ справедливомъ мнѣніи, что скопившіеся въ старости и среднихъ лѣтахъ, хотя совершенно бороды не теряютъ, однако жъ она я примѣтно отъ естественныхъ причинъ порѣдѣетъ и уменьшится, а у скопившихся въ юныхъ лѣтахъ борода никогда уже не вырастаетъ.

2. Нынѣ, когда родъ человѣческій, погруженный въ страсти и беззаконія, удался отъ того пути скопленія, то второе лице Святыхъ Троицы, не хотя до конца погубить родъ человѣческій, паки пришелъ въ міръ спасти челоуковъ и воздвигнуть Церковь вѣрныхъ, паки принялъ на себя брѣнную плоть нашу, паки претерпѣваетъ гоненіе и своими страданіями умилюетъ Небснаго Отца, и наконецъ паки обновляетъ вѣрныхъ скопленіемъ.

3. Оное пришествіе Лжехриста своего почитаютъ Скопцы вторымъ и послѣднимъ, какъ предречено во Священномъ Писаніи. Но какъ мы, Христіане, утверждаемъ, что истинный Спаситель долженъ прійти на облацѣхъ со славою и Ангелами Святими, и что знаменіе его предварительно явится на небеси, то они облаками свидѣтелей и Ангелами Святими аллегорически подразумѣваютъ самихъ себя; знаменіе сына челоуческаго, которое, по разумѣнію Святыхъ Отцевъ, есть не что иное, какъ Святый Крестъ, относятъ

къ внутреннему достоинству онаго, т. е., къ страданію, открывшемуся уже прежде прославленія Лжехриста ихъ, и при томъ еще ложь сію снѣтся утвердить Евангельскимъ текстомъ Лук. гл. 17 аяч. 86, гдѣ Спаситель, открывая ученикамъ своимъ о образѣ славнаго будущаго своего пришествія, предрекалъ и о имѣющемъ вскорѣ послѣдовать страданію своему: «Прежде же подобаетъ ему (т. е., Сыну Человѣческому) много пострадати и искушену быти отъ рода сего.» Сими-то словами, еретическимъ толкованіемъ искаженными, обольщаютъ они не искусныхъ въ Св. Писаніи.

4. Уничтожая таинство истиннаго Св. Крещенія, они первѣйшимъ и необходимымъ средствомъ ко спасенію почитаютъ скопленіе или отрѣзаніе дѣтородныхъ удовъ, превознося оное крещеніе огненнымъ, т. е., совершаемымъ Духомъ Святымъ и огнемъ, по свидѣтельству Пророка и Предтечи Іоанна о крещеніи Христовомъ. О семъ огненномъ крещеніи говорятъ Скопцы, что прежде сего оно совершаемо было Лжехристомъ ихъ посредствомъ отжиганія удесныхъ близнятъ раскаленнымъ желѣзомъ, но нынѣ, по снисхожденію его къ немощи Человѣческой, исполняется оно острымъ ножомъ, другимъ инструментомъ. Для варварскаго сего дѣла обыкновенно между Скопцами находится мастеръ (operator), или преимущественно предоставляется оно ереусчителю, который гдѣ либо надъ ними первенствуетъ. Онъ желающему скопиться стягиваетъ мѣшенку твердою нитью крѣпко и, оттянувъ оную съ ядрами, кладетъ на дерево, наставляетъ долото, или острый ножъ, и однимъ ударомъ деревяннаго молота лишаетъ его сей части тѣла. Но какъ Лжехристомъ Скопческимъ послѣ узнано, что окрещенные такимъ образомъ, особливо молодые Скопцы, могли еще соединиться съ женщинами и удовлетворяютъ гнусной похоти своей, то онъ повелѣлъ повторять такое крещеніе надъ ними отрѣзаніемъ помянутымъ же способомъ дѣтороднаго ствода, что, непременно они совершая, называютъ положеніемъ на себя Царской печати.

5. Отсѣкая дѣтородные уды, безъ сомнѣнія, Скопцы согласны съ Манихеями въ томъ, что причины дѣйствія страстей тѣлесныхъ зависятъ не отъ души нашей, но собственно отъ тѣла, а тѣмъ самымъ плоть враждебною иочитая, оклеветываютъ созданіе Божіе.

6. Въ первомъ пришествіи Христа Спасителя нашего, страда-

данія его и подъятую за спасеніе наше смерть, и всѣ божественныя дѣянія его, исторически описанныя Святыми Евангелистами и Апостолами, отрицають и превращають, перенося въ смыслъ аллегорическій или иносказательный, на примѣръ: гдѣ благоговѣствуется о страданіяхъ и распятіи Господнемъ, тамъ они еретически толкують токмо о воспріятыхъ имъ отъ Іудеевъ гоненіяхъ, кои столь были несносны, что онъ долженъ былъ умереть, но умереть смертію естественною, какъ и всѣ люди умирають. Таковою-то ересію они подобны Манихеямъ, которые все то почитали привидѣніемъ, а не истиною, что Господь творилъ по волеу чловѣченію.

7. Съ прославленною плотію вознесенія на небо Христа Спасителя не признають, но утверждаютъ, что онъ вознесся токмо Божествомъ своимъ, соединеннымъ съ чловѣческою душою; тѣло же его, какъ всѣмъ чловѣкамъ соестественное, будто бы обратилось въ ислѣніе.

8. Совершенно отрицають воскресеніе тѣлесъ чловѣческихъ по кончинѣ вѣка, какъ отрицали то Василдіане, еретики перваго вѣка по Р. Х., а потомъ Валентиніане и Социніане.

9. Отвергая единство или тождество духовныхъ тѣлесъ, отвергають Скопцы и всѣ мученія, каковыми грѣшники угрожаются въ Священномъ Писаніи; но мнятъ они, что тѣ мученія состоятъ будутъ въ невещественныхъ ощущеніяхъ души нашей, какъ то: въ мучительномъ угрызеніи совѣсти, въ глубокомъ отчаяніи, и мѣсто ада, говорятъ они, будетъ на землѣ, въ опредѣленномъ на то мѣстѣ, покрытомъ вѣчнымъ мракомъ, гдѣ протекать будетъ огненная рѣка, къ усугубленію ужаса грѣшниковъ.

10. Далѣе сего Скопцы мудрствуютъ, что бытіе видимаго сего міра продолжится безконечно, и измѣненіе онаго состоятъ будетъ яко бы не въ обновленіи стихій, но въ пережвѣннѣ образа жизни людей, т. е., что всѣ люди будутъ такими же скопцами какъ и они, и будучи уже облечены безсмертіемъ, въ селѣ земномъ мѣстопребываніи, которое должно преобразиться въ райское селеніе, блаженствовать будутъ во вѣки. Но прежде сего, и нынѣ разрѣшившимся отъ брэннаго тѣла душамъ Скопческимъ, опредѣляютъ они седьмое небо, гдѣ, по ихъ мнѣнію, присутствуетъ Божество.

11. Умноженіе рода чловѣческаго, или лучше сказать Скоп-

ческаго, въ безконечную вѣчность, уже не по уставу естества и не отъ плотскаго смѣшенія зависимо будетъ, какъ нымѣ, но яко бы отъ безстрастнаго цѣлованія, отъ любви чистой, о чемъ и подтверждаютъ, что силенъ Богъ и изъ камней воздвигнуть чада Аврааму.

12. Священное Писаніе Ветхаго и Новаго Завета, писанія Святыхъ Отцовъ Церкви и каноны Соборныя, Скопцы отвергаютъ, называя все то мертвою буквою. О Благовѣстіи четырехъ Евангелистовъ они относятся, что оное вовсе не такового содержанія, въ каковомъ было первоначально написано отъ Апостоловъ, кромѣ токмо XIX главы отъ Маттея. Все Писаніе, по ихъ мнѣнію, яко бы по произволу Христіанъ, въ послѣдующіе по Христвѣ вѣки, при переписываніи, вовсе измѣнено и искажено; однако жъ они приемятъ къ защищенію съумасбродства своего тѣ токмо мѣста и тексты, которые, по ихъ разумѣнію, справедливы, но и то въ мистическомъ смыслѣ, по ихъ еретическому толкованію. Даже самыя житія Святыхъ Угодниковъ Божиихъ симъ же образомъ изворачиваютъ, истину бытія уничтожая и выводя изъ того неосновательныя бредни. На примѣръ: они, приемя токмо смыслъ мистическій, проповѣдуютъ ученикамъ своимъ, что воскресенія четверодневнаго Лазаря самую вещь не было, но то представляется во образъ души человѣческой, умершей во грѣхахъ и воскрешенной Спасителемъ; Марѳы и Маріи, сестеръ Лазаревыхъ, яко бы существенно не было, но подъ именемъ Марѳы изображена плоть, пекущаяся токмо о тѣлесномъ, а подъ именемъ Маріи—душа, отъ всего мірскаго отвращающаяся, и проч. Такимъ образомъ Скопцы, воображая, что они токмо постигаютъ глубину таинствъ, сокровенныхъ въ Божественномъ Писаніи, съ язвительными насмѣшками порицаютъ сыновъ Святыя Церкви слѣпцами, но сами, «глаголющеся быти мудри, объюродѣша.» Грамотѣй Скопецъ, занимаясь чтеніемъ священныхъ книгъ, токмо для препровожденія празднаго времени, и токмо для того, чтобы въ глазахъ другихъ казаться благочестивымъ и приемящимъ все то, чему оныя насъ поучаютъ, съ гордостію мечтаетъ о себѣ, что онъ самъ есть живая книга Святаго Духа. Не рѣдко при чтеніи книги увидишь его плачущаго, но онъ источаетъ слезы не о грѣхахъ своихъ, а о слѣпотѣ человѣческой, что люди не таковы, каковъ онъ, будучи самъ совершенно ослѣпленъ діаволомъ.

13. О пришествіи въ міръ Антихриста, который, по ясному и

неложному свидѣтельству Св. Писанія, имѣеть быть предъ окончаніемъ міра, Скопцы суесловить, что онъ уже существенно во плоти находился въ лицѣ бывшаго Императора Франціи, Наполеона Бонапарте, который, кровавыми войнами и злопосѣльными дѣяніями, страшень былъ вселенной. При томъ Пророки ихъ діавольскимъ навожденіемъ предрекають, что онъ еще живъ и, со времени лишенія короны, тайно проживаетъ въ Турецкой Имперіи, и наконецъ, по обращеніи его въ Скопчество, содѣлается избраннымъ сосудомъ и великимъ праведникомъ. Они бредятъ также, что онъ побочный сынъ Императрицы Екатерины Алексѣевны, воспитанный въ Россійской Императорской Академіи, а потомъ, отправленъ будучи для усовершенствованія въ наукахъ во Францію, происками и дѣятельностію ума своего, достигъ тамъ таковаго величія и славы.

14. Предтечею Лжехриста признають Скопцы нѣкоего Александра Ивановича, о коемъ упомянуто въ Страдахъ Скопческихъ. Онъ будто бы происходилъ отъ знатной Графской фамиліи, предшествовалъ проповѣдію о скопченіи въ духѣ Истинномъ, и единственно по усердію къ нему выкололъ себѣ глазъ. Однако жъ и этотъ злодѣй, сами Скопцы признаются, не укрылся отъ преслѣдованія законной строгости: онъ взятъ подъ стражу, вмѣстѣ со Лжехристомъ, наказанъ кнутомъ въ городѣ Моршанскѣ и отосланъ для содержанія, сперва въ Динаминдскую, а потомъ въ Шмиссельбургскую, крѣпость, гдѣ онъ и умеръ; но суевѣры подобнымъ же суевѣрамъ говорятъ, что, послѣ многихъ чудесъ, открылись тамъ его мощи.

15. Первѣйшимъ пророкомъ и великимъ праведникомъ числятся у Скопцовъ бывший С.-Петербургскій Военный Губернаторъ, Графъ Иванъ Григорьевичъ Чернышовъ, а первымъ исповѣдателемъ Лжехриста почитаютъ нѣкоего разбойника, Иванушку Блоху, который, будучи съ нимъ вмѣстѣ скованъ и отправленъ въ Сибирь, сперва произносилъ на него ругательства, но послѣ, яко бы побѣжденный его кротостію, наименовалъ его Христомъ, и исповѣдалъ то предъ всѣми. Суздальскаго Дѣвичьяго монастыря монахиню Памсію, такую жъ еретицу, именуютъ муриноницею, за то, что она доставляетъ въ тюрьму заключенному Лжехристу отъ Скопцовъ приношенія. Такъ-то грубая и гнусная Скопческая ложъ старается во всемъ подобиться истинѣ; но какъ свѣтъ солнечный различествуеть отъ тмы, и какъ демонъ не подобенъ ()

Ангелу, хотя онъ и принимаетъ иногда образъ его на себя, такъ не сходна она съ истиною.

16. Уничтожая и попирая всѣ преданія Святыя Церкви, Скопцы имѣютъ постъ произвольный, т. е.; постятся тогда, когда имъ заблагоразсудится, безъ опредѣленнаго на то времени, исключая 15 число Сентября мѣсяца, въ память страданія Лжехриста подъ кнутомъ: впрочемъ, произвольное пощеніе удаляетъ ихъ отъ онаго почти навсегда. Они, чтобы успокоить сожженную совѣсть свою, утѣшаютъ себя слѣдующимъ Евангельскимъ текстомъ: «брачніи сынове не постятся, дондеже женихъ съ ними есть» (т. е., Лжехристосъ ихъ): въ противность же Святыя Церкви, наипаче ересеучители ихъ, постятся еще въ великіе Господскіе праздники, въ воскресные и высокаторжественные дни. Ибо они почитаютъ несовиѣстнымъ праздновать и радоваться съ Христіанами въ то время, когда ихъ Лжехристосъ распинается на крестъ. Наконецъ

17. Кромѣ бѣсовскихъ гѣсенъ своихъ, съ коими перемѣшаны слова божественныя, молитвъ ни какихъ не совершаютъ, ниже въ притворномъ ихъ предъ другими богомоленіи, но преданную имъ молитву отъ Лжехриста: «Христосъ Воскресе!» во всякихъ случаяхъ произносятъ, какъ обыкновенно всѣ благоговѣйные Христіане творятъ молитву Іисусову. Ограждать же себя крестнымъ знаменіемъ сначала предано имъ было по Раскольническому обряду, но послѣ, во удаленіе соблазна Іудеевъ (т. е., насъ, Христіанъ), повелѣно имъ знаменоваться по обычаю Святыя Церкви.

Впрочемъ, мнѣнія Скопцовъ, касающіяся догматическаго толка, не ограничиваются сими главными выше описанными статьями: они на всѣ предметы, относящіяся къ истинной Вѣрѣ, Таинствамъ и преданіямъ, соплетаютъ лживыя и богопротивныя сужденія, которыя необходимо послѣдствуютъ по уклоненіи отъ единой истины. Когда разрушится основаніе, то и зданіе необходимо ниспровергнуться должно. Такимъ образомъ отступитъ ли еретикъ отъ ученія Св. Церкви на одинъ шагъ, и неминуемо ввергнется въ пропасть заблужденій. Знаетъ коварный діаволъ, что явная и мерзкая ложь, безъ сомнѣнія, будетъ для всякаго отвратительна; по сему Лжехристосъ Скопческій содѣлалъ оную тайною. Напротивъ, свѣтильникъ истинныя Вѣры не подъ спудомъ отъ людей сокрывается, но свѣтитъ всѣмъ: равно и дѣла благочестія явны суть всѣмъ, яко «градъ верху горы стоя» (Мате. V, 14). «Тако да просвѣтитъ»

ся свѣтъ вашъ предъ человѣки, взываетъ Спаситель вѣрующимъ, яко да видятъ ваша добрая дѣла, и прославятъ Отца вашего, иже на небосѣхъ» (Тамъ же ст. 16). Но дѣла Скопческія для чего подъ личиною тайны сокрываются? Для того, что они отвращенія и посмѣянія достойны. Заповѣди ихъ не на любви къ Богу и ближнему основываются, какъ вскорѣ узнаеть читатель, но на нѣкоторыхъ токмо пустыхъ обязательствахъ, кои соблюдая Скопцы, надѣются получить оправданіе и заслужить блаженную вѣчность безъ добрыхъ дѣлъ. Нѣтъ надобности для проповѣдниковъ ихъ, чему и какъ должно вѣровать, только бы послѣдователь ихъ былъ скопленъ и подражалъ ихъ нравамъ: въ семь-то состоитъ законъ Скопческій. Весь мнимый блескъ ереси ихъ состоитъ въ наружности и искусствѣ ихъ притворяться, что, по видимому, есть главною причиною обольщенія другихъ невѣждъ, которые вязнуть въ сѣти, коварно для нихъ разставляемыя. Хитрые ересеучители сначала осматриваютъ новообращаемаго со всѣхъ сторонъ, потомъ представляютъ ему, что добродѣтельный путь ихъ соединенъ со мною скорбію, и что потребно къ тому постоянное терпѣніе и непоколебимая твердость въ понесеніи искушеній, и проч., и если примѣтятъ нѣкоторую къ себѣ склонность, тотчасъ превозносятъ похвалами свое благочестіе; а если тотъ несчастный не имѣетъ достатка, то не умедлятъ расположить его къ себѣ ласкою и подарками; наконецъ, симъ средствомъ довершивъ надъ нимъ побѣду, влекутъ его, какъ обреченную жертву, на заколеніе. Но чтобы странныя дѣйствія, совершаемыя ими при богомоленіи, при первомъ взглядѣ не изумили его, они напередъ притчами и рассказами предувѣрятъ, что кажущаяся для міра безуміемъ юродивая молитва ихъ есть молитва праведниковъ. Такимъ образомъ, скажутъ они, богоотецъ Давидъ скакалъ и игралъ предъ несеннымъ ковчегомъ; такимъ образомъ и древніе Израильтяне съ трубами и органами совершали свое моленіе: сіе-то яко бы и есть, духовное пиво, коимъ ушиваются души благочестивыхъ.

Во время полного сборища Скопцовъ, всѣ они, скинувъ обыкновенную одежду свою, надѣваютъ длинныя бѣлыя рубашки, служащія символомъ ихъ непорочности, и облачаютъ также новоприемаемаго; зажигаютъ свѣчи у иконъ и, полагая предъ оными три поклона, кланяются другъ другу, по своему обыкновенію. Ересеучитель, занимающій мѣсто пастыря, раздаеть всѣмъ восковыя

свѣчи и, держа въ правой рукѣ крестъ, вопрошаетъ желающаго соединенія съ ними: «Кого онъ по себѣ представить въ томъ порукою?» Онъ, будучи прежде наученъ, отвѣтствуетъ, что въ семь дѣлъ представляетъ порукою Бога. По семь ересучитель облауетъ его нижеслѣдующею клятвою, и заставляеть повторять за собою слова: «Пришелъ (или пришла) я къ тебѣ, Господи, на истинный путь спасенія, не по неволѣ, но по своему желанію, и обѣщаюсь тебѣ, Господи, про дѣло сіе святое никому не сказывать подь смертною казнію, ни отцу, ни матери, ни родству, ни пріятелю.» И въ заключеніе сего цѣлуеть крестъ. За снмъ немедленно предлагаются ему заповѣди, которыя онъ неумѣнно хранить долженъ, а именно:

1. Чтобы каждому Скопцу, яко живому образу Божію, тайнѣ при свиданіи воздавать честь земнымъ поклономъ, съ изображеніемъ на себѣ крестнаго знаменія, и привѣтствовать снми словами: «Здравствуй, братецъ, или сестрица (имя рекъ), и съ батюшкою родимымъ (со Лжехристомъ ихъ)! Христосъ воскрес!» Надобно при томъ замѣтить, что они, во изъявленіе нѣжности и ласковости, называютъ другъ друга уменьшительными именами, какъ-то: Ивана Иванушкою, Федора Федюшкою, и проч., а именовать «батюшкою» Лжехриста предано имъ отъ него самого, да и весьма прилично.

2. Въ обыкновенномъ хожденіи и при совершеніи радѣній всегда поварачиваться и обращаться назадъ на право, по солнцу, въ знаменованіе и памятованіе о ихъ правомъ пути.

3. Если случится за дѣло сіе святое пострадать, то не страшиться ни темницъ, ни узъ, ниже самой смерти, и всемѣрно сохранить сію тайну.

4. Удаляться обращенія съ женскимъ поломъ, а особенно съ невѣрными, или не состоящими въ ихъ обществѣ, и отвращаться отъ нихъ, какъ отъ гнусной скверны.

5. Безъ исключенія не употреблять ни какихъ пьянственныхъ напѣтковъ, табаку и не ѣсть мясъ животныхъ, кромѣ молочныхъ яствъ, рыбы и промѣрастеній.

6. Не произносить матерныхъ и нечестивыхъ ругательныхъ словъ, не упоминать имени діавола, но, во надобности, цѣловать его врагомъ.

7. Не пѣть мирскихъ пѣсенъ, не слушать сказокъ и ложныхъ повѣстей, и удаляться соблазнительныхъ бесѣдъ и собраний.

8. Въ домашнемъ и общемъ обращеніи съ братією избѣгать всякой ссоры, развѣ кого либо укорить токмо суетою.

Новопривосединяемый, съ радостію приема сѣ заповѣди, въ концы заключаетса совершенство нравственнаго Скопческаго ученія; общается исполнять оныя до конца своей жизни, а потомъ ересечитель пани заставляеть его говорить: «Прости меня, Господи! Прости меня, Пресвятая Богородица! Простите меня, Ангелы, Архангелы, Херувимы, Серафимы и вся Небосная сила! Прости небо, прости земля, прости солнце, прости луна, простите звѣзды, простите озера, рѣки и горы, простите все стихіи небесныя и земныя!» А оное отреченіе знаменуетъ то, что онъ, забывая видимый и невидимый міръ, отрекается и дѣла мирскихъ; его называютъ воиномъ заграничнымъ Небеснаго Царствія, наследникомъ царствія и проч. Но таковое дѣйствіе равняется токмо оглашенію; ибо, тогда жь напоминаютъ ему, что безъ сохраненія дѣвственной чистоты или просто безъ скопленія, спастися онъ не можетъ; а ко сему непримѣнно должно ему себѣ къ тому расположить и соединиться тѣснѣйшимъ союзомъ братства. Впрочемъ, многіе изъ сихъ новообращаемыхъ, еще прежде совершенія такой процесіи, уже бываютъ скопленными, а нѣкоторые и послѣ сего, какъ внушить то ревность каждаго. Страхъ болѣзни, имѣющей послѣдовать при скопленіи, смягчаютъ Скопцы своєю ласкою и примѣромъ своихъ собратій, и дерзновенно увѣряютъ въ помощи Божіей. Когда же оное злодѣйство совершится, тогда сей несчастный необходимо уже прилбляется къ нимъ, наипаче когда увидить презираема себя отъ людей благоразумныхъ. Онъ, мало по малу приема въ себя свойство и духъ Скопчества, научается ихъ коварству, и непримѣтнымъ образомъ изъ добросовѣстнаго и честнаго человѣка преобразуется въ сосудъ діавольскій. Подлинно, положенная на него печать Антихристова или печать скопленія, и закоснѣлая привычна въ нравахъ Скопческихъ, служатъ потомъ немалою препоною къ раскаянію его; ибо многіе Скопцы, хотя сердечно и признаютъ свою ошибку и заблужденіе, но, почитая себя непотребными для жизни общественной, борются съ собственною совѣстію и, отлучась отъ соборница ихъ, пребываютъ въ отчаяніи и вдаются въ распутства. Выплетъ ли Словецъ

водна, поѣсть ли ѡна, то уже она отъ другихъ почитается отпадшииъ, и отлучается отъ собранія до годѣ, доколѣ не причесть о томъ предъ ересучителема и предъ всѣми собраніями истиннаго раскаяніе. Таковыхъ отпадшихъ немало между ними находится. Немедленно послѣ принятія новообращеннаго выше объясненнымъ порядкомъ, рано и во всякое другое время, начинается у Скопцовъ мошение или, какъ они называютъ, радѣніе, ниже слѣдующимъ образомъ:

Въ началѣ и предъ окончаніемъ омаго, всѣ они, подобно пророкамъ идола Ваала, проносятъ молитву вообще на разнѣхъ, яко бы для исцрошенія благодарной помощи, которая у нихъ почитается столь священною и важною, что будто бы отпадіи отъ нихъ ни прогнѣть, нише прочитати, онои не можетъ. Оно заключаетъ въ сивѣ словахъ: «Дай намъ, Господи, жъ, намъ Иисуса Христа; дай намъ Сына Божіа! Помилуй, Оударъ, насъ! Съ нами Духъ Государь Святый! Господи, помилуй! Сударъ, насъ! Пресвятая Богородица, устрои, мой свѣтъ, объ насъ свѣта, сына твоего, Бога нашего. Святаго! Свѣтъ тобой спасанъ, Государь души нашей, свѣтъ души нашей, на сырой, вемѣ, на катушѣ на нормилци!» Особенно избранные пѣчіе начинаютъ пѣніе разнообразныхъ и весьма нестройныхъ въ бопослушеніи пѣсенъ, которыя поются голосомъ обыкновенныхъ плясовыхъ простонародныхъ, съ наблюденіемъ правого рукою такта, для правильнаго и единообразнаго круженія; всякъ изъ нихъ въ правой же рукѣ держитъ платокъ, называемый покровомъ, которыми даритъ ихъ Лжехристось. Прочіе жъ всѣ тутъ бывшіе, ставъ другъ подлѣ друга, составляютъ общій кругъ, и съ начала пѣнія начинаютъ скакать всѣ виѣсти; потомъ одинъ за другимъ вертятся на право, каждый по себѣ такъ, что, онъ, не подвигаясь впередъ, или въ сторону, кружится на одномъ мѣстѣ столь проворно и скоро, что нельзя уже примѣтить лица; при чемъ длинная и широкая бѣлая рубашка, надувшись отъ воздуха, образуетъ токмо какъ бы бѣлый, махиально вертящійся, столбъ, что для наблюдательнаго взора, представляетъ весьма странное и ужасное зрѣлище. Во время этой пляски на ногахъ они не имѣютъ ничего, кромѣ чулковъ для легкости, и по тому отъ множества пляшущихъ прослодитъ токмо глухой стукъ. На пяткѣ правой ноги всякій Скопецъ вертится неподвижно, а лѣвою нѣсколько опираетъ:

ся въ полъ, строго наблюдая тактъ. Въ срединѣ упомянутого круга, смотря по пространству комнаты, вертятся также еще нѣсколько человекъ, и сіе дѣйствіе продолжается до тѣхъ поръ, доколѣ потъ отъ сильнаго того движенія смочить надѣтыя на нихъ рубашки; тогда они, прекративъ то движеніе и выжавъ мокроту съ тѣхъ рубашекъ, паки продолжаютъ то же дѣйствіе, доколѣ дозволитъ силы каждаго. Другой образецъ радѣнія или моленія сихъ неистовыхъ фанатиковъ совершается такимъ образомъ: ставши въ кругъ, бѣгаютъ одинъ за другимъ, и потомъ, поворотившись лицомъ къ лицу, начинаютъ прыгать по теченію солнца, приподнимаясь немного вверхъ. Таковое радѣніе называютъ они большимъ корабельнымъ. Третій манеръ весьма походитъ на танецъ экосеза; ибо они, стоя одинъ противу другого шеренгою, перепрыгиваютъ съ одной стороны на другую. Такое разноеобразное дѣйствіе Скопческаго моленія не постепенно, однако жъ, ими исполняется, но зависитъ отъ произвола и распоряденія ихъ наставниковъ. Всего свѣдѣніе, какъ Скопецъ и внѣ общаго собранія, напившись въ своей комнатѣ крѣпкаго чаю и почувствовавъ отъ него нѣкоторое услажденіе, какъ обыкновенно услаждаются отъ того женщины, вскакиваетъ съ мѣста и, воображая, что онъ воодушевленъ благодатію, прыгаетъ одинъ, припѣвая:

«Ай у насъ на Дому,
Самъ Спаситель во дому,
И со Ангелами,
Со Архангелами,
Съ Херувимами Сударь,
Съ Серафимами,
И со всею силою Небесною!
Ай Духъ, Святый Духъ!
Эка милость, благодать,
Стала духомъ обладать!
Богу слава и держава,
Во вѣки вѣковъ: Аминь.»

Отъ столь сильнаго движенія и, кажется, весьма вреднаго для здоровья, круженія, производимаго Скопцами во время общей молитвы, бывають они какъ бы умоизступленными, по тому ли, что они тѣмъ въ сильное движеніе приводятъ кровь, или въ самомъ дѣлѣ исполняются отъ того духа сатанинскаго. По видимому и

то и другое можетъ быть справедливо. Извѣстно, что новоначальные Скопцы долго приобучаютъ себя къ такой молитвѣ и навыкомъ приобрѣтаютъ оную по мѣрѣ способности; ибо надобно имѣть весьма здоровое сложеніе и привычку, чтобы послѣ того не имѣть тошноты, рвоты и головной боли. Окончивъ шаманское сіе радѣніе, всякъ изъ Скопцовъ полагаетъ нѣсколько поклоновъ предъ иконами, и немедленно за симъ съ доброю поступью является на сцену, на средину круга, ихъ пророкъ, препоясанный чрезъ плеча крестообразно лентіемъ (полотенцемъ, или платкомъ) и съ платкомъ въ рукахъ. Онъ также творитъ поклоны предъ иконами, раскланивается всему собранію и потомъ, по обыкновенію, начинаетъ на распѣвъ:

«Благослови, мой Государь!
Благослови, батюшка родной,
На кругъ святой твой стаять.
Изволь мною святыхъ Духомъ завладать!»

и, обратясь во всѣмъ предстоящимъ, возглашаетъ: «Христосъ воскрес! Тутъ всѣ съ благоговѣніемъ падаютъ на колѣна, а онъ, расхаживая, или стоя, предъ ними, продолжаетъ общее пророчество для всего собранія, называющееся общею судьбою. Этотъ же неутомимый въ болтливости Скопческой оракулъ пророчитъ и каждому порознь, хотя бы ихъ всѣхъ числилось до 500 человекъ и болѣе: въ такомъ случаѣ внимательно то слушающій становится на колѣна, а прочіе сидятъ по мѣстамъ. Оное пророчество Скопческое заключается наиболѣе въ произнесеніи нескладныхъ и грубыхъ стиховъ, какъ видно и по началу онаго; ибо всякій ихъ пророкъ, приноровившійся къ духу и характеру Скопческому, со всею возможностью старается сплести хотя дурную рѣчю, не смотря на то, что рѣчь его вовсе не имѣетъ ни какого смысла, ни связи, ни правильности въ стопосложеніи, на примѣръ:

«Ну Богъ помочь тебѣ, братъ!
Эка Богъ тебѣ радъ!
Подастъ душѣ твоей много награды,
Ты нищѣ будешь много оградъ,
Пошлетъ въ нутро твое благодать,
Не изволь, братъ, унывать и проч.»

Видно, что и самъ Лжехристъ ихъ бытъ не послѣдній изъ площадныхъ риѳмачей, не уступающій въ замысловатости своей славному между невѣждами мошеннику Ванькѣ Кайну. Наиболѣе замѣтно, что оныя пророки всегда превосходятъ прочихъ Скопцовъ какъ ловкостію, такъ и расторопностію; а какъ таковыми способностями не всякъ отъ природы одаренъ, то не всякъ изъ нихъ можетъ быть и пророкомъ. Однако жъ прочіе слѣпыя невѣжды совершенно бывають увѣрены, что оный яко бы благодатный даръ получаетъ по мѣрѣ вѣры токмо тотъ, кто онаго достоинъ. Овому, твердятъ они, дается пѣніе, овому радѣніе, овому пророчество, овому сказаніе, или толкованіе онаго и проч. Самы оставившіе ересь Скопческую изъ числа таковыхъ пророковъ съ искренностію и по опыту своему утверждаютъ, что хотя они безъ всякаго приуготовленія начинаютъ пророчествовать въ собраніяхъ, однако жъ, по твердому навыку къ тому, безостановочно говорить могутъ все то, что имъ придетъ токмо на умъ, или что можетъ быть приятно для Скопцовъ, тѣмъ паче, что во время протяжнаго произношенія словъ непосредственно цѣлая рѣчь въ умѣ рождается, которую впредь произносить ему должно. Они увѣряютъ также, что въ маловажныхъ случайностяхъ они могли нѣчто и предсказывать, а иногда, сами того не вѣдая, изрекали тайную мысль слушающихъ и обличали ихъ въ каковыхъ либо преступленіяхъ; изъ чего не сомнительно заключить можно, что ими дѣйствуетъ духъ отвѣтъ приходящій. Измѣненіе лица, быстрые взоры и безчинное движеніе корпуса, суть достовѣрные признаки того, что ими обладаетъ діаволь, хотя они и сами того не замѣчаютъ. Если духъ живой, діаволь, могъ вложить въ уста всѣхъ пророковъ при Ахавѣ, Царѣ Израильскомъ, то безъ сомнѣнія тотъ же обольститель и нынѣ влагаеть духъ свой въ Скопцовъ, а при томъ кто не замѣтитъ исполненіе предреченной Спасителемъ истины: «Возстанутъ, говоритъ онъ, лжехристи и лжепророцы, и дадутъ знаменія велія и чудеса, яко же прельстити, аще возможно, и избранныя» (Матѣ. XXIV, 24). Но какою силою Лжехристы и Лжепророки сотворятъ велія знаменія и чудеса, всякъ угадать можетъ.

Между женщинами Скопческой ереси есть сори пророчицы, которыя столь же искусно умѣютъ лжепророчествовать; но если онѣ радѣютъ, или молятся вмѣстѣ съ мужчинами, тогда первенство въ томъ уступаютъ всегда имъ. Скопцы именуютъ ихъ ду-

ловными сестрицами, и сіи сестрицы въ обществѣ едва ли не превосходятъ ихъ въ количествѣ своемъ, по тому кажется, что сіи демонскія орудія болѣе находятъ способовъ къ прельщенію прочихъ. Онѣ весьма усѣбно умѣютъ разстроивать благосостояніе супруговъ, и своими кознодѣйствами нерѣдко расторгаютъ связь и согласіе семейственное, разоряютъ честныя дома и содѣйствіемъ сатанинскимъ уничтожаютъ цѣлыя поколѣнія. Если Скопецъ можетъ согласить свою жену слѣдовать его зловерной ереси, то уже и остальные члены семейства непременно таковыми жъ должны содѣлаться еретиками, иначе не будетъ между ними мирной жизни. Извѣстно, что нынѣ общества Скопцовъ столько умножились, что въ нѣкоторыхъ Губерніяхъ они имѣютъ цѣлыя селенія своихъ собратій. Но какимъ образомъ этотъ слабѣйшій полъ, сіи немощныя сосуды, могутъ предохранить себя отъ искушенія плоти? Какія средства употребляютъ онѣ къ соблюденію чистоты дѣвственной, столь строго отъ Скопцовъ взыскиваемой? Неистощимый въ козняхъ сатана и имъ внушилъ къ тому способъ, но способъ ужасный и безчеловѣчный—отрѣзывать свои соцы. Глупенькія мечтаютъ, что чрезъ то могутъ онѣ уничтожить свою похотливость, но, къ счастью, оныи въскорѣ увѣрили ихъ въ противномъ: многія женщины, изуродовавшія себя такимъ образомъ, имѣли случай быть супругами и раждать дѣтей, которыя, впрочемъ, не могли питаться млекою своихъ матерей. Плачь невинныхъ младенцовъ тронулъ даже звѣрское сердце главы Скопчества, по сему онъ давно уже воспретилъ женщинамъ не производить надъ собою такого неистовства. Доколѣ фанатизмъ привязываетъ сихъ дѣвственницъ къ Скопчеству, дотолѣ токмо онѣ бывають постоянными; закосиѣніе же въ сей ереси каждой изъ нихъ зависитъ отъ взаимныхъ и частыхъ увѣщаній.

Хотя всѣ наставники Скопческіе, называемые отъ нихъ коррициками и кораблей, или учителями, по выбору собратіи поставляются отъ самого Лжехриста и, во утверженіе достоинства сего, получаюць отъ него крестъ, изъ каковаго либо вещества устроенный, однако жъ, въ деревняхъ, въ частныхъ ихъ обществахъ, и женщины занимають мѣста ересеучительницъ. Весьма любопытно, какъ одна непотребная дѣвка, проникнувъ какъ-то въ тайну Скопчества, удачно воспользовалась пхъ суевѣріемъ. Въ то время, какъ Лжехристъ проживалъ въ С.-Петербургѣ, эта Венерина жрица, со-

дѣлавшись Скопческою Весталкою въ Москвѣ, объявила за тайну своимъ подругамъ, что она есть Великая Княгиня Анна Феодоровна, супруга нынѣ блаженной памяти Цесаревича и Великаго Князя Константина Павловича. Тайная молва вскорѣ распространилась между всѣми Скопцами; они восхищались отъ радости о приобрѣтеніи такой особы, и немедленно, почтивъ ее титуломъ «матушки,» изъ уваженія предоставили ей начальство и предсѣданіе въ своемъ соборницѣ. Самъ даже Лжехристъ Андрушка возжелалъ ея посѣщенія; однако жъ, послѣ раскаявшася въ принятіи своей гостыи. Выгодная наружность и ловкость новой подубогини обратила къ ней всѣхъ Петербургскихъ Скопцовъ такъ, что они позабыли уже о своемъ родимомъ батюшкѣ, заключенномъ въ своемъ теремѣ. Она возвратилась въ Москву въ полномъ увѣреніи, что обманъ ея открытъ быть не можетъ, и отважнѣе прежняго начала дѣйствовать во всѣхъ отношеніяхъ. Въ праздничные дни, для развлеченія и удовольствія своего, разъѣзжала она по городскимъ улицамъ съ избранными своими услужницами, которыя увеселяли ее хоромъ Скопческихъ пѣсенокъ, обыкновенно сходствующихъ съ простонародными пѣснями. Богатство текло къ ней со всѣхъ сторонъ, а глупость Скопцовъ доставила ей случай распорядить общественно ихъ суммою; однако жъ чрезъ нѣсколько времени, безъ всякаго въ оной отчета, сокрылась невѣдомо куда ихъ родимая матушка, и коварствомъ своимъ наказала за крайнее ихъ суевѣріе.

Послѣ общаго и частнаго пророчества, коимъ Скопцы называются въ общихъ своихъ собраніяхъ, они всегда оканчиваютъ свое моленіе, и въ той же моленной или въ другихъ комнатахъ предлагается на общій счетъ для всѣхъ угощеніе, для котораго готовится чай и закуска. Въ такой-то духовной пирушкѣ проводятъ они почти цѣлую ночь. Всякому изъ нихъ не возбраняется послѣ того ити въ церковь къ слушанію божественной литургіи, особенно въ праздничные дни, чтобы показать себя передъ другими истинными Христіанами. Кромѣ же общаго собранія, они не рѣдко приглашаютъ пророковъ и въ дома свои, гдѣ усердствующимъ слушателямъ, когда сами тѣ пророки находятся въ добромъ расположеніи духа, пророчествуютъ, что придумать могутъ; а какъ чаще всего сіи прорицалища говорятъ двусмысленно, или вовсе бессмысленно, то нѣкоторые толкуютъ, или раз-

гадываютъ какъ могутъ смыслъ прочества, что немалому приписывается отъ нихъ дарованію свыше.

Неизвѣстный издатель нѣсколькихъ листковъ о «Скопцахъ»,¹⁰ напечатанныхъ въ С.-Петербургѣ 1819 года, почерпнувъ свѣдѣнія объ нихъ будто бы изъ опыта и собственнаго признанія Скопцовъ, уподобляетъ собранія ихъ древнимъ Христіанскимъ, бывшимъ со времени Апостольскихъ, которыя состояли въ преподаваніи вѣрующимъ живаго Слова Божія, посредствомъ Христіанъ, имѣвшихъ даръ пророчества; при томъ же изъясняетъ, что отпаденіе Скопцовъ отъ истины случилось съ того самаго времени, какъ они Скопчество признали средствомъ ко спасенію. Смѣло можно сказать, что авторъ совершенно не имѣлъ опыта въ познаніи ереси Скопческой, кромѣ наружнаго и всякому извѣстнаго ихъ заблужденія въ скопленіи самихъ себя. Искренняго признанія Скопецъ отнюдь никому не сдѣлаетъ; ибо онъ, какъ мы выше видѣли, клятвою обязался къ сохраненію своей тайны. Исторія намъ не открываетъ, были ль въ отечествѣ нашемъ таковыя тайныя собранія, истинныя, или ложныя, подобныя тѣмъ, которыя существовали во времена Апостольскія. Если и были весьма подобныя Скопцамъ Квакеры, отъ коихъ они произошли, то можно ли собранія ихъ уподобить древнимъ Христіанскимъ? Скопцы весьма довольны тѣмъ, что признаютъ ихъ таинственными Христіанами: они сами, къ прельщенію слабоумныхъ, представляютъ всѣ тѣ мѣста изъ Священнаго Писанія, и особенно XIV главу перваго посланія къ Коринѳяномъ, которая служитъ доказательствомъ, что въ древности были такія собранія, въ коихъ Христіане утѣшались и укрѣплялись пророческимъ словомъ, и по безумію дерзаютъ сравнивать и уподоблять себя онымъ. Но каково пророчество Скопцовъ, и сколь истинно ихъ ученіе, благоразумному читателю извѣстно. Видно также, что ересь сія произошла не отъ буквальнаго грубаго разумѣнія Евангельскихъ словъ отъ Матѳея глава XIX, какъ тотъ же авторъ на страницѣ 10 утверждаетъ, но оная начало свое имѣетъ отъ того же мутнаго источника, отъ коего происходили всѣ ереси въ мірѣ, т. е., отъ невѣрія, сомнѣнія и проч. Предводитель же Скопцовъ, будучи глубокимъ невѣждою, не умѣя

¹⁰ Это сочиненіе Хлыста, участвовавшего въ кораблѣ Татаринной, Мартыша Урбановича Пилецкаго. Оно написано по Высочайшему повелѣнію. П. М.

грамоты, какимъ образомъ могъ заблудиться по Писанію? Упомянутые тексты Евангельскіе употребляютъ Скопцы токмо для прельщенія неопытныхъ, подобныхъ себѣ, невѣждъ, а сами все Божественное откровеніе отваргаютъ и не приѣмлютъ по тому, что оными весьма обличены быть могутъ. Ибо если прикровенныя мѣста Священнаго Писанія по своему сказанію не бываютъ, то стоитъ токмо, къ обличенію Скопца, на выше показанную главу представить толкованіе Святаго Теофилакта, Архіепископа Болгарскаго, и другія писанія учителей церковныхъ, весьма ясно изобличающія ихъ богомерзкое заблужденіе, но, къ несчастію, безумный Скопецъ омраченъ невѣріемъ, предубѣжденъ въ неправильности Священнаго Писанія, въ сердцѣ же его укорененъ ядъ хулы на Святую Церковь. Какія же доказательства будутъ сильны къ убѣжденію его въ истинѣ, если благодать Божія не озаритъ души его? Кто не знаетъ совершенно ереси Скопцовъ и не проникнетъ въ духъ оной, тому трудно будетъ заставить признаться всякаго изъ нихъ въ своихъ живыхъ мнѣніяхъ; ибо сіи еретики свойствами и характеромъ точно таковы, каковы были въ древности мерзкіе Манихеи, коихъ описалъ историографъ Георгій Кедринъ. «Манихецъ, говоритъ сей писатель, Священное Писаніе почитаютъ растлѣннымъ, о всемъ говорятъ иносказательно и ложь имѣютъ всегда въ готовности, какъ собственный законъ свой, а найпаче когда принуждены будутъ, згугъ и говорятъ, какъ повелѣно имъ будетъ, и ложь сія ни мало у нихъ въ порокъ не вмѣняется. Ибо такъ Манихецъ имъ предасть: «Я, говоритъ, вѣсмь немилостивъ, яко Христось, рекшій: «Иже отвержется мене, отвергуся его и азъ» (Мате. XII, 33). Я же глаголю, что отвергающагося мене предъ челоуѣки и ищущаго спасенія своего лжею, съ радостію, яко не отвергающагося, приѣмлю, и отреченіе и ложь не виню, но яко исповѣданіе меня вмѣняю» и проч. Такимъ же образомъ, будетъ ли Скопецъ вопрошенъ о Лжехристѣ и объ ученіи, которое онъ содержитъ втайнѣ, тотчасъ съ клятвою отъ всего отречется, а если потребуетъ нужда, то позволяется ему временно нарушить и тѣ правила, которыя онъ съ клятвою исполнять обязался, т. е., во время насильственнаго принужденія поѣсть мяса и выпить водки, что и Лжехристомъ не вмѣняется за преступленіе.

Не отдѣляя себя по наружности отъ Православія, нѣкоторые изъ Скопцовъ грамотѣи почитаютъ ересь свою совершенствомъ

закона Христіанскаго, а истинное Христіанство—сѣнію онаго, въ такомъ отношеніи, какъ Ветхій Заветъ съ Новымъ, а по тому они всегда стараются оказать себя усердными къ дѣламъ благочестія: быть во святомъ храмѣ при богослуженіи, поклоняться святымъ мощамъ Угодниковъ Божіихъ, вмѣстѣ съ Христіанами принимать всякую святыню церковную, служащую ко освященію вѣрныхъ, и если бѣ имъ дозволяемо было, не страшатся приступать къ Тайнамъ Святой Евхаристіи безъ вѣры, по одному токмо обычаю. Прежде нежели открыта была оная ересь въ здѣшней Соловецкой обители въ прошлыхъ 1826 и 1827 годахъ, Скопцы во всей Россіи такъ точно обращались между Православными и не почитались еще столь гнусными еретиками, каковыми нынѣ всякъ ихъ признать можетъ.

Проклятая ересь ихъ сколе, впрочемъ, ни страшна для Христіанъ въ нынѣшнее время, однако жъ, по видимому, они ничего новаго не вымыслили, но токмо обновили заблужденія многихъ въ древности бывшихъ еретиковъ. Отчужденіе отъ брана и удаленіе отъ мясной пищи, какъ главнѣйшая догма Скопческа, во всѣхъ вѣкахъ имѣла своихъ демонскихъ проповѣдниковъ: Василидъ, Маркіонъ, Монтанъ, Енкратитъ, Манентъ, Валесій и многіе другіе могутъ похвастаться Скопческими Патріархами. Къ нимъ-то вмѣстѣ относится оное Апостольское пророчество: «Духъ явственнѣ глаголетъ, яко въ послѣднія времена отступятъ нѣщии отъ вѣры, внемлюще духовомъ лестию и ученіемъ бѣсовскимъ, въ лицемѣрїи лжесловесникъ, сожженныхъ своею совѣстію, возбращающихъ жеятися, удалятися отъ брашенъ.» (1 Тим. IV, 1) и проч. Впрочемъ, не употреблять въ пищу мясо и водки побуждаютъ нынѣшнихъ Скопцовъ особенныя причины, а именно: для избѣжанія излишняго утучненія тѣла, отъ коего лицо ихъ дѣлается безобразнѣе, угреватое, съ пятнами и лишаями, и что въ мочеиспусканіи происходитъ отъ того рѣзъ и боль во всей похотной подпушной части, о чемъ подтверждаютъ сами искушвшіеся въ томъ Скопцы.

Со времени происхожденія своего ересь Скопческа, какъ и всѣ другія, не сохранила доселѣ единообразія въ своихъ богопротивныхъ мнѣніяхъ. Всѣ вообще Скопцы, живущіе въ разныхъ мѣстахъ обширной Россіи, раздѣлялись уже на три главные толка. Изъ нихъ первые, присвоившіе себѣ первенство и преимущество, суть тѣ, коихъ мерзкія заблужденія здѣсь описаны. По-

слѣдующіе за ними согласны во джеученіи и совершеніи моленія ихъ, однако жъ не приѣмлютъ скопленія, а о Лжехристѣ Андрюшкѣ умствуютъ, что онъ есть тотъ же истинный Спаситель, который, послѣ воплощенія своего на землѣ, въ теченіе 1834 лѣтъ, претерпѣваетъ между всѣми языками и племенами страданія за общее спасеніе, вездѣ будучи гонимъ и мучимъ. Сіи Скопцы отъ первыхъ называются «Постнаго Корабля;» ибо они не токмо не употребляютъ мясной пищи, но и рыбу почитаютъ проклятою, однако жъ ѣдятъ молоко и яйца. Третій и послѣдній расколъ Скопцовъ, признавая верховнымъ руководителемъ ко спасенію того жъ Лжехриста Скопческаго, отвергаетъ приписываемое ему Божество; впрочемъ, приѣмлетъ скопленіе и всѣ тѣ обряды, которые и въ первомъ обществѣ Скопцовъ совершаются. Всѣ сіи три секты имѣютъ особенныя свои собранія, также своихъ лжеучителей и лженороковъ; между собою отнюдь не сообщаются, но всѣ совершенно согласны въ томъ, чтобы поносить сыновъ Святыя Церкви и изрыгать хулы на Православіе.

Наружный видъ лица, обрѣзавшаго дѣтородныя уды, всегда блѣденъ и даже желтъ, пасмуренъ; въ обращеніи съ прочими онъ недлюбовецъ, а когда ищетъ своей пользы, ласкателенъ, склоненъ къ язвительнымъ насмѣшкамъ, любостяжателенъ, весьма пристрастенъ къ лакомству, какъ прихотливая женщина. Кромѣ кофе, котораго не употребляютъ по тому, что оный возбуждаетъ плотскую похоть, всѣ Скопцы страстные охотники пить чай, но къ сему нерѣдко побуждаетъ ихъ самая необходимость; ибо у многихъ, по отнятіи ствола, зарастаетъ мочевой проходъ такъ, что имъ весьма трудно бываетъ испускать урину, отъ чего принужденными иногда находятся повторять ту же операцію—отрубать еще нѣкоторую оставшуюся малую часть стволоваго корня. Другіе жъ, во избѣжаніе сего, еще послѣ первой на то рѣшительности, для свободнаго прохода урины, вставляютъ въ тотъ проходъ перья и носятъ оныя, хотя съ понесеніемъ жестокой боли, до тѣхъ поръ, доколѣ та рана совершенно заживетъ; однако жъ, и послѣ сего исходитъ у нихъ моча съ большою трудностію. Одно токмо употребленіе чаю служитъ имъ единственнымъ облегченіемъ, поелику вода, по легкости и скорости варенія въ желудкѣ, отъ напряженія въ пузырьѣ, способствуетъ скорѣе прогнать урину.

Изъ посланія къ Симпликіи еретицѣ Святаго Василія Великаго

знаменитаго учителя Святыя Церкви, видно, что между древними и нынѣшними Скопцами, въ порокахъ ихъ, почти нѣтъ никакого различія. Такъ онъ, между прочимъ, говоритъ: ³⁰ «Я обязанъ отдать отвѣтъ, не такъ какъ ты думаешь, но какъ Богъ вѣсть судити. Если же и свидѣтели потребны будутъ, то не предстануть тамо рабы, ниже Скопцовъ родъ безчестный и пагубнѣйшій: сей глаголю, родъ ни женскій, ни мужескій, женонестовый, завистливый, подлѣйшею цѣною нанятый, скорый на гнѣвъ, изнѣженный, чреву работающій, златолюбивый, даже до неистовства лютый, о лишеніи вечери плачущій, удобопремѣняемый, неподатливый, все что либо пріемлющій, ненасытимый, неистовый и ревнительный, и что еще сказать? купно съ самымъ рожденіемъ на смерть осужденный. Како убо таковыхъ людей разумъ правъ, у которыхъ и ноги кривы? Они цѣломудрствуютъ безъ пользы, по причинѣ своего лишенія членовъ; неистовствуютъ безъ плода, ради стыда своего. Не они стануть на судѣ свидѣтелями» и проч. Къ сему еще можно присовокупить, что Скопцы, будучи неспособны къ произведенію важныхъ дѣлъ, весьма малодушны; ибо, лишившись чего либо, огорчаются до слезъ и плачутъ какъ женщины, и, напротивъ, по исполненіи желанія, радуются чрезмерно. Всякое званіе, не выключая и священнаго, почитаютъ они ремесломъ, служащимъ къ пропитанію и содержанію самихъ себя. Одинъ Скопецъ, давно знакомый мнѣ, къ несчастію, имѣвшій священный санъ, ³¹ при увѣщаніи моемъ, чтобы онъ оставилъ оный, если не хочетъ раскаяться въ своемъ заблужденіи, отвѣтствовалъ мнѣ такъ: «Все равно, что быть калачникомъ, портнымъ, или секретаремъ, тоже и Священникомъ; ибо всякъ по своей способности можетъ занимать должность.» Вотъ мнѣніе одного изъ умныхъ послѣдователей Скопчества.

Теперь остается сказать: достигли ль Скопцы, чрезъ изуродованіе самихъ себя, совершеннаго умерщвленія или бездѣйствія плотской страсти? Содѣлались ли они младенствующими въ злобѣ и безплотными Ангелами, отвращаясь благословенныхъ въ снѣдь брашенъ? Никакъ! Истинное признаніе кающихся Скопцовъ, под-

³⁰ Творенія Василия Великаго, томъ 3, посланіе 112.

³¹ Вѣроятно, Іеромонахъ Теофанъ, содержавшійся въ Соловецкомъ монастырѣ. П. М.

тверждаемое писаніемъ Св. Отець, ясно показывается, что они чрезъ то еще лютейшею одержимы бываютъ похотію и весьма часто подвергаются беззаконнѣйшимъ студодѣніямъ. Извѣстно, что отрѣзавшій токмо ядра Скопецъ естественно можетъ имѣть совокупленіе съ женщиною и растлѣть дѣвицу; но что въ древности такое паденіе женщины со Скопцомъ по церковнымъ канонамъ строже судимо было, нежели самое предлюбодѣйство. Тотъ же Св. Іерархъ, Василій, говоритъ, что въ Греціи къ такому беззаконію особенно склонны были женщины во время дальняго отсутствія своихъ мужей, также и вдовы, которыя, во избѣжаніе чадородія, совокуплялись со Скопцами, тѣмъ охотнѣе, что они ненасытнующъ ихъ страсть и похотливость лучше неоскопленнаго мужчины удовлетворить могли. Ибо въ семь случаѣ женонейстовый Скопецъ, разжегшись огнемъ адскимъ, почти не имѣетъ конца скотскому удовлетворенію страсти, и весьма медленно источаетъ безплодное сѣмя. Чѣмъ же теперь доказать могутъ о своемъ цѣломудріи мнимые наши дѣвственники, спящіе на одномъ ложѣ съ молодыми своими женами, и тѣ изъ нихъ холостые, которые ласково обращаются съ духовными своими сестрицами? Но и лишившіе себя послѣдней къ совокупленію возможности отрѣзаніемъ дѣтороднаго ствола, не подвергають ли себя еще злѣйшему осужденію, соединяясь другъ съ другомъ беззаконнымъ дружествомъ? Ибо Скопецъ не ищетъ себѣ друга, подобнаго себѣ склопностями, или душевными качествами, но такого, который отличается отъ прочихъ наружною благовидностію лица; съ нимъ однимъ обращается онъ ласковѣе, нежели съ прочею братіею, лобызаетъ его, спитъ на одномъ ложѣ, а по сему очень замѣтить можно, что, подъ видомъ невинной сей дружбы, скрывается токмо нечистая порочная любовь, питаемая другъ къ другу, которую не стыдятся примѣнять къ духовной, братской. Не рѣдко, однако жъ, бываетъ, что сія любящаяся чета, при случаѣ малѣйшей ссоры, начинается между собою драку, и, если примиренія вскорѣ не послѣдуетъ, происходитъ разводная: вмѣстное имущество, которымъ они прежде пользовались безъ расчетливости, раздѣляется по принадлежности, и за тѣмъ возобновляется другой союзъ. Вотъ какова братская ихъ любовь! Сонныя грезы, какъ вѣрный признакъ нечистоты душевной, случаются съ ними также, не смотря на то, что сѣменоточный проходъ, по отрѣзаніи ствола, совер-

шенно заростаеъ. Естественное дѣйствіе сіе совершается внутри тѣла его точно таковымъ образомъ, какъ и не у скопленнаго, что подтверждаютъ добросовѣстно сами оставившіе ересь Скопческую.

Къ опроверженію ихъ мнѣній, противныхъ истинной Вѣрѣ и догматамъ Святыя Церкви, не нужно приводить многихъ доказательствъ: живость оныхъ и легкомысленное суетвѣріе столь для всякаго очевидно, что никто въ томъ не усумнится. Если Скопецъ увѣруетъ божественному откровенію—слову Божію, то благій Утѣшитель, благодатно въ сердцахъ вѣрующихъ дѣйствующій и наставляющій на всяку истину, открыетъ внутренніе очи ослѣпленныхъ, вразумитъ ихъ, что есть воля Божія, и во истину сотворитъ изъ камней сихъ чадъ Святыя Церкви. Къ незнанію жъ ошибки и заблужденій, относительно скопленія самихъ себя, довольно будетъ, если всякій вѣрующій Скопецъ прочтетъ ниже слѣдующія свидѣтельства въ писаніяхъ Богоносныхъ Отцовъ и Учителей церковныхъ:

1. Въ Коричей книгѣ: Правила Св. Апостоловъ 23 и 24-е. 2. Правило Василія Великаго 13-е. 3. Слова того жъ Святаго о нравственности и цѣломудріи. 4. Св. Іоанна Златоустаго въ толкованіи на 14 посланій, 11 части листь 123, тамъ же стран. 130. 5. Преподобнаго Ефрема Сирина Слово 87-е, листь 187, на обор., и Слово 88, листь 191 на обор. 6. Въ книгѣ Преп. Никона Черныя Горы Слово 48-е. 7. Преподоб. Іоанна Списателя Лѣствицы степ. 15. 8. Повѣсть въ Житіи Преподоб. Саввы Освященнаго Декабря 5 дня, и наконецъ 9. Письмо Владимірской Епархіи, города Покрова, Протоіерея Василія Ровнина, того жъ города купцу Петрову, помѣщенное въ Вѣстникѣ Европы 1808 года.

СКОПЧЕСКІЯ ДУХОВНЫЯ ПѢСНИ, КОТОРЫЯ ПОЮТСЯ ПРИ БОГОМОЛЕНІИ.

Пѣсня 1.

У насъ было на сырой землѣ, и пр.

(См. выше при Объясненіи Овчинникова.)

Пѣсня 2.

Благослови, нашъ Искупитель. и пр.

(См. выше при Объясненіи Овчинникова.)

Пѣсня 3.

По зарѣ, зарѣ вечернія, и пр.
(См. выше при Объясненіи Овчинникова.)

Пѣсня 4-я.

Благослови, Вышній Творецъ.
Намъ Христосъ воскресъ воспѣть.
Искупителя вострѣть.
Полно пташечки сидѣть,
Приходить время летѣть
Изъ остроговъ, изъ затворовъ,
Изъ темничныхъ заповровъ,
Караулять, стерегутъ,
Христа Бога берегутъ;
Крѣпки двери затворили,
Христа Бога заключили,
Будто радость получили.
То не знаютъ Іудей
И всѣ злые Фарисей,
Какое чудо претворится,
Крѣпка дверь отворится,
Тяжелъ камень отвалится,
А нашъ Батюшка родной
Воскресеніемъ явится,
Чудеса будетъ творить,
Въ злату трубушку вострубить,
Ото сна вѣрныхъ разбудить;
Погонять его гонцы
Во всѣ стороны концы,
Будутъ вѣрныхъ вѣстить,
Что нашъ Батюшка родной
Много съ нами погостить.
Такъ намъ надобно, любезны,
Къ той порѣ себя исправить,
Всѣмъ нарядъ Божій достать,
Какъ предъ Батюшкой бы стать.
Пора, други, украситься,

Чтобъ не стыдно намъ явиться,
Другъ на друга не вредиться,
Добрымъ дѣломъ не хвалиться,
А богатствомъ не гордиться.
Всѣ къ Батюшкѣ принадлежите,
И сердцами вздохните.
Спѣшите Батюшка, катить,
Онъ со страшнымъ судомъ,
Со рѣшеньемъ и съ прощеньемъ,
Со небесными дарами,
Со разными со вѣнцами,
Съ знаменами и крестами,
Со златыми со трубами,
Съ богатырскими конями.
Будетъ Батюшка дарить,
По плечамъ ризы кроить,
Къ вѣрнымъ праведнымъ съ наградой,
Со небеснымъ покровомъ.

Пѣсня 5-я.

Ужъ ты, бѣлый голубокъ,
Мой сизенькой воркунокъ,
По саду летишь, воркуешь,
Припалъ къ терему, послушалъ,
Что въ теремѣ говорятъ,
Волю Божию творять.
Да поди, братецъ, пораждѣй,
Живымъ Богомъ завладѣй;
Да пошелъ братецъ, пораждѣлъ,
Да живымъ Богомъ завладѣлъ.
Онъ пословичку сказалъ,
Свою братью величалъ,
Сестрицъ, братцовъ, обличалъ.
Красны дѣвицы сошлись,
Они Батюшку созвали,
Государь Батюшка пошелъ,
Къ братцу съ пѣсенкой подшелъ:

«Ужь, братецъ молодець,
 Ты неправдой, братъ, живешь,
 Непорядки братъ ведешь;
 Божью книгу ты читалъ.
 Свою братью величалъ,
 Сестеръ, братій, обличалъ;
 По чему жь ихъ обличалъ,
 Вѣдь надъ ними есть началъ,
 Кто имъ ризушки тачалъ
 И добру ихъ научалъ.»
 Богу слава и держава
 Во вѣки вѣковъ. Аминь.

Пѣсня 6.

Ай нуте-ка, други, порадѣйте-тка,
 И вы въ Батюшки Сударя въ зеленомъ саду.
 Сія милость его Божья, благодать его святая;
 Ужь и этой благодатью вы умѣйте повладѣть,
 А и золоты коренья вы не отаптывайге,
 А серебряны вѣточки вы не обламывайте,
 А бумажные листочки вы не осыпывайте!
 Ай нуте-ка, други, порадѣйте-тка,
 И вы Батюшка Сударя поуѣште-тка,
 И насъ вы многогрѣшныхъ радывайте!

Пѣсня 7.

Аще съ Господомъ спасуся,
 Лишенія не убоюся,
 Мысли злачны взвеселяють,
 Упокоиныхъ питають.
 Душу мою обнялъ еси,
 Живой Боже на небеси;
 Пребываешь ты въ чудесѣхъ,
 Главу мою масломъ маслишь,
 И далъ еси чашу свою,
 Я же дивно уповаю,

Радость въ сердцѣ содѣваю;
Я со Ангелами ликую,
Въ виноградѣ работаю,
Тебя красно воспѣваю,
Церковь твою прославляю,
Благодатью утверждаю.
Богу слава и держава,
Во вѣки вѣковъ. Аминь.

Пѣсня 8.

Пой, дитятко, во Соборѣ,
Когда убранъ во уборѣ:
Убиралъ тебя отецъ,
Искунитель Богъ Творецъ,
Подарилъ тебѣ ларецъ,
Со своимъ со добромъ,
И со златомъ, съ серебромъ.
Будь богатъ доброхотъ,
Когда пошелъ во походъ;
Ты гляди, братъ, позирай,
Гдѣ стоять блаженный рай;
Вотъ тебѣ моя исправа,
Суди-судомъ Божьимъ право.
На главу твою вѣнецъ
Самъ накладывалъ Отецъ,
Наложимши Государь
Самъ изволилъ прорекать:
«Ужь ты, дитятко, не плачь!
Тамъ и нуженъ златой ткачь;
Не убойся такой страсти,
Избавить Богъ отъ напасти.
Я пошлю тебя въ Синодъ,
Понавѣдать тамъ сиротъ;
Ты реки имъ, прорекай,
Про мое про Царство,
Про Царское про бытъе,
Какъ нашъ Батюшка Сударь,

На земли онъ ликовалъ,
 На святомъ кругу каталъ,
 Въ злату трубушку трубилъ,
 Змѣя лютова убилъ,
 А праведныхъ возлюбилъ
 Во вѣки вѣковъ. Аминь».

Пѣсня 9.

Видить Батюшка изъ рая,
 Что катить птица моя,
 Ее Батюшка встрѣчаетъ,
 Крестнымъ знаменемъ благословляетъ,
 На кругъ птицу отражаетъ,
 Отрядилъ птицу на кругъ,
 Накатилъ ей Святой Духъ,
 Послалъ съ неба вѣрныхъ слугъ:
 «Ужь вы, вѣрные святыя,
 И праведныя честныя,
 Писанныя образа,
 Отойдите отъ васъ гроза.
 Идетъ туча стороною,
 Не ходите бороною;
 Не вдавайтесь въ тоску,
 Становитесь на доску,
 Не пуцъ Богъ васъ въ Москву,
 Хошь стрѣляетъ врагъ стрѣлою,
 А я Богъ за васъ горою;
 А мнѣ Богу все извѣстно,
 И въ Одесѣ будетъ мѣсто.
 Одесѣ будетъ второй Питеръ,
 Катать въ немъ будетъ Искушитель,
 Братью будетъ обличать,
 Что не вмѣли ризъ тачать,
 Сестеръ будетъ величать,
 На кругъ святой отражать.

Пѣсня 10.

Во собраньи во большомъ,
 Во блаженствѣ во святомъ,
 Сударь Батюшка пошелъ,
 Всѣхъ праведныхъ обошелъ:
 «Ужь Богъ помочь тебѣ,
 Родимая сестрица!
 Я въ гости къ тебѣ ходилъ,
 Я добро тебѣ говорилъ,
 Изъ потопы выводилъ,
 Изъ потопы, изъ воды,
 Изъ осоки, изъ травы,
 Изъ морской глубины,
 Становилъ тебя, сестрица,
 Я на Божьемъ на пути.»
 Во зеленомъ во саду,
 Подъ яблонью подъ святой,
 Буинъ воздухъ возставалъ,
 Зеленый садъ всколыхалъ;
 Зеленый садъ разшумѣлся,
 Нашъ Батюшка умилился,
 Въ зеленой садъ прикатился,
 Ото сна насъ разбудилъ,
 Маловѣрныхъ увѣрилъ,
 Маломочныхъ подкрѣпилъ.
 Мимо зеленова сада
 Протекала тутъ рѣка,
 Подмывала берега.
 Говорилъ тебѣ, сестрица,
 Не ходи близко къ рѣкѣ;
 Ты, сестрица, не сступишь
 И вовѣки не стубишь!

Пѣсня 11.

Милосердый нашъ отецъ
 Во неволюшкѣ сидитъ,
 Онъ на всѣ четыре страны
 Своимъ окомъ позираетъ,

Всѣхъ пророковъ пербираетъ,
 На святой кругъ поставляетъ,
 Судить судьбу благословляетъ,
 Святова Духа вселяетъ;
 Духъ въ пророкѣ разблажился,
 Читаетъ книгу Евангель,
 А за правымъ плечомъ Ангелъ
 Крыломъ своимъ одѣваетъ,
 Пророкъ страды распѣваетъ,
 Своего гостя пославляетъ,
 Съ вышнимъ небомъ поздравляетъ,
 Съ небеснымъ его царствомъ
 И со всей силой небесной;
 «Здравствуй, Батюшка родимой,
 Ты Сынъ Божій, Искупитель,
 Молитвенникъ и заступникъ,
 Тебя, агнеца живова,
 Вся небесная свѣтъ сила.
 Наготовѣ встрѣчати.
 Стали вѣрны твои люди
 Службу Божью замѣчати,
 Какъ бы, Батюшка родимой,
 Не остаться сиротами.»
 Глаголетъ нашъ Искупитель,
 Чрезъ Духа онъ Святова:
 «Что я, дѣтушки избранны
 Желая здѣсь съ вами пожити,
 Съ вами подержать покровъ;
 Безъ меня-то, мои други,
 Возьмутъ васъ въ Іудейски руки,
 Спросятъ у васъ три поруки;
 Тогда рѣденькой спасется,
 Вся вселенна потрясется,
 Во вѣки вѣковъ. Аминь.»

Пѣсня 12.

Вы, братцы любезны,
 Удалайтесь отъ бездны,

Царство покупайте,
Плотямъ не вступайте;
Старайтесь какъ можно,
Богъ судить неложно.
Да не уже ли жь, други,
Было не въ примѣту,
Какъ Богомъ-та свѣтомъ
Всегда говорится,
То и сотворится?
Да не надобно, други,
Суетой хвалиться,
А только намъ надо
Батюшкѣ молиться.
Батюшка родимой
Отъ насъ недалече;
Онъ пречистыми очами
Да всѣхъ Государь видитъ,
Да не хочетъ Владыка
Никого обидѣть.
Вы, братцы любезны,
Садитесь крѣпче,
За едино вмѣстѣ,
Слушайте отъ Бога
Каковы идутъ вѣсти.
Удаляйтесь, други,
Отъ негодной лести.
Кого плоть не искуситъ,
Того въ царство пустятъ,
А злыхъ то злодѣевъ
До насъ не допустить;
Покроетъ Владыка
Онъ своимъ покровомъ,
Своимъ Святымъ Духомъ.

Цѣсня 13.

Взбращной воевода нашъ, Сударь Батюшка, и пр.

(См. выше при Объясненіи Кудимова.)

Пѣсня 14.

Изъ подъ той было крутой горы, и пр.

(См. выше при Объясненіи Кудимова.)

Пѣсня 15.

На Страстной было Недѣли,
 За Христомъ гнались Иудеи:
 Они гнали, не догнали,
 Во глаза его видали,
 И то они его не узнали.
 Со Апостольской бесѣдки
 Пошелъ Иуда на базаръ;
 Закупимши Иуда хлѣба,
 Сталъ онъ думать и гадать,
 Какъ Христа Бога продать.
 Онъ кидался и метался
 По Архирейскимъ по домамъ:
 «Вы, духовны Архирей,
 Я хочу Христа продать,
 Тридцать рублей злата взять.»
 Архирей говорятъ:
 «Охъ ты, Юдушка, Юдей!
 Намъ такихъ надо людей.»
 Юда деньги получилъ,
 Во адъ душу заключилъ;
 Заключимши Юда душу,
 Не сталъ думать и гадать,
 Пошелъ съ Христомъ воевать.
 Какъ Юдушка идетъ,
 За собой Жидовъ ведетъ;
 Жиды Юдѣ говорятъ:
 «По чему Христа признать?»
 Какъ Иуда говоритъ:
 «Ой вы, войны мои, Жиды!
 Стану Христа ласковать,

Потому Христа признать.»
 Какъ Жиды догадались,
 Позади Христа хватались.

Пѣсня 16.

Утенушка по рѣчушки плыветь,
 Выше бережка головушку несеть,
 Про меня, младу, худу славу кладеть,
 Будто я, млада, въ любви съ Богомъ жила,
 Со Христомъ въ одномъ согласьицѣ.
 Я спать лягу—мнѣ не хочется,
 Животъ скорбью осыпается,
 Уста кровью запекаются;
 Мнѣ къ Батюшки въ гости хочется,
 У родимова побывать, побесѣдовать,
 На бесѣдушку Апостольскую,
 И гдѣ Ангелы пришествуютъ,
 И гдѣ Духъ Святой ликуется.

Пѣсня 17.

Мои дѣтушки разгулялися,
 И со Святымъ Духомъ разблажилися.
 Выходила на нихъ безгодушка,
 Мои дѣтушки испужалися.
 Во темны лѣса разбѣжалися,
 Во круты горы зарывалися,
 Во желты пески засыпалися;
 Они слово молвили:
 «Ты Отець, и Сынъ, и Святой Духъ,
 Не покинь ты насъ въ темныхъ лѣсахъ,
 И въ крутыхъ горахъ,
 И въ желтыхъ пескахъ!»
 Если будетъ у васъ Вѣра моленнице,
 Сердечное попеченьице
 И слезное потеченьице,
 Не покину я васъ во темныхъ лѣсахъ,

Во крутыхъ горахъ
И въ желтыхъ пескахъ.

Пѣсня 18.

Я по садику хожу,
Виноградъ спѣлой гляжу,
Мыслими къ небу взираю,
Сердце свое протираю.
Нашъ Батюшка идетъ,
Духъ Святой Сударь катить,
Хочетъ страшный судъ судить,
Засудить страшный судъ,
Бери въ голову разсудъ!

Надобно знать, что подобныхъ богомольныхъ Скопческихъ пѣсенъ есть у нихъ очень много. Безтолковые рѣшотворцы, пророки Скопческіе, неутомимо плетутъ ихъ въ прославленіе Лже-Христа; при томъ всѣ сіи пѣсни содержатъ въ себѣ смыслъ аллегорическій-духовный, на прим.: Сладимъ рѣка знаменуетъ благодать Божию, Корабль и Садъ—Скопческое общество, Красная дѣвица—душа человѣческая, и проч. Такія пѣсни поются Скопцами, какъ при совершеніи общаго ихъ моленія, такъ и во всякое другое время, голосами болѣе плясовыхъ мірскихъ пѣсенъ; нѣкоторые жь сочинители оныхъ, за недостаткомъ собственнаго смысла, переиначиваютъ и мірскія простонародныя на свой ладъ, на примѣръ:

«Ай у насъ было на тихомъ Дону,
Стояла корчма Королевская», и т. д.

Скопцы состроили преложеніе:

«Стояла тутъ церковка да соборная.»

ОБЪ ОБРАЗЪ

БЛАГОВѢРНЫЯ ВЕЛИКІЯ КНЯГИНИ

АННЫ КАШИНСКІЯ.

Дѣйствительный Членъ Императорскаго Общества Исторіи и Древностей Россійскихъ Г. Д. Филимоновъ, въ связи съ сдѣланнымъ уже имъ заявленіемъ, по поводу прочтенія Г. Секретаремъ, въ Октябрьскомъ собраніи Общества, статьи Г. Димитріева о Великой Княгинѣ Аннѣ Кашинской, нынѣ уже отпечатанной, съ приложеніемъ, въ «Чтеніяхъ» (см. кн. IV, Отд. I, стр. 39—61), представилъ чрезвычайно рѣдкій, едва ли не единственный, XVII вѣка, серебряный образъ Княгини сей, и сообщилъ при томъ слѣдующее:

«Образъ этотъ (4½ в 3¼ верш.) состоитъ изъ двухъ серебряныхъ, позолоченныхъ и сложенныхъ одна на другую, дощечекъ. На лицевой сторонѣ изображена вышукло, съ права на лѣво стоящая Преподобная, въ моленіи облачному Спасу. По сторонамъ ея лика вырѣзана надпись: прѣмаа кнѣгинѣ аннѣ кашинскѣа. На поляхъ или въ свѣту вырѣзанъ травной съ цвѣтами разводъ. Вѣнцы накладные, украшены яхонтами и изумрудами. На оборотной дощечкѣ вырѣзаца, въ двѣ съ половиною строки, слѣдующая надпись: мѣта рѣше модрѣа ѣ ѣ сѣи стѣи ѣбрѣа пострѣонѣа водринѣ ѣ дворѣцком ѣ ѣрѣжѣннѣен богданѣ маѣевнѣу зовѣомѣи ѣѣкъ хитроко.

Капитальное значеніе этого образа, какъ памятникъ Русскаго серебрянаго дѣла определенной поры, еще болѣе усиливается историческимъ значеніемъ сюжета. Это безспорно одинъ изъ замѣчательнѣйшихъ, если не единственный, монументальный образецъ того глубокаго благоговѣнія къ только что признанной и скоро развѣнчанной святынѣ, о которомъ воспоминанія сохранились лишь въ извѣстіяхъ современниковъ: о благочестивыхъ путешествіяхъ Царя Алексѣя Михайловича въ городъ Кашинь, о торжественномъ перенесеніи мощей Анны Кашинской, въ присутствіи Царя и всего Царскаго семейства, о написаніи Царскими мастерами иконъ ея, о храненіи въ Царской библиотекѣ рукописнаго Житія ея съ чуде-

сами, о вкладахъ Царскихъ, въ числѣ которыхъ находился и шитый руками Царевенъ покровъ на раку Княгини Анны Кашинской и проч. Словомъ, это одинъ изъ тѣхъ памятниковъ благочестія, которые имѣли кратковременное, но весьма важное, значеніе, были тщательно исполнены, за тѣмъ оставлены, и дошли до насъ, благодаря только особенной случайности.

Въ Описной Книгѣ Архива Оружейной Палаты за 1687 годъ сохранилось любопытное описаніе подобнаго, но донынѣ не сохранившагося, памятника, именно: серебряной раки для мощей той же Анны Кашинской, съ чеканнымъ изображеніемъ Преподобной, съ тропаремъ и похвалою. Вотъ подлинной текстъ документа: «Рака серебряная, съ трехъ сторонъ чеканная, четвертая сторона басемная, золочена. На верху, на кровлѣ, вычеканенъ образъ Преподобные. Подпись: Святая Великая Княгиня инокиня Анна Кашинская. Съ трехъ сторонъ пять дробницъ, въ нихъ чеканены слова: въ главахъ тропарь; на сторонѣ, на трехъ дробницахъ, преподобные похвала; на концахъ, въ ногахъ: «Божіей милостію, повелѣніемъ Благовѣрнаго и Благороднаго и Христолюбиваго Великаго Государя, Царя и Великаго Князя, Алексѣя Михайловича, всея Россіи Самодержца, и при его Благовѣрной и Благочестивой Царицѣ и Великой Княгини Маріи Ильичнѣ, и при его Государевыхъ Благовѣрныхъ сестрахъ, Благовѣрной Царевнѣ и Великой Княжнѣ Иринѣ Михайловнѣ, Благовѣрной Царевнѣ и Великой Княжнѣ Аннѣ Михайловнѣ, Благовѣрной Царевнѣ и Великой Княжнѣ Татьянѣ Михайловнѣ, и при ихъ Царской дщери, Благовѣрной Царевнѣ и Великой Княжнѣ Евдокии Алексѣевнѣ, сдѣлана бысть сія рака Благовѣрной и Великой Княгинѣ инокѣ Аннѣ Кашинской, въ двадцать четвертое лѣто возраста его, Государева, въ седьмое лѣто богохранимыя его Царскія Державы. Лѣта 7160.»

«А по нынѣшней переписи 195 году и по осмотру, та рака противъ прежнихъ переписныхъ книгъ сошлась.»

Отсюда ясно, что въ 1652 году былъ исполненъ Царскими мастерами въ Серебряномъ Приказѣ весьма цѣнный для того времени и капитальный памятникъ: серебряная, чеканная рака для мощей Анны Кашинской; что памятникъ этотъ не былъ употребленъ по назначенію; что онъ оставался въ Царской казнѣ и передавался по описнымъ книгамъ почти въ продолженіи тридцати

лѣтъ; что въ такомъ положеніи засталъ его и 1687-й годъ. Дальнѣйшая судьба его, пока, намъ не извѣстна. Можетъ быть, онъ былъ передѣланъ, и даже совсѣмъ перелитъ.

Обращаясь снова къ представленному Обществу образу, состоящему въ самой тѣсной связи съ этою ракою и, по всему вѣроятію, даже приготовленному въ одномъ съ нею мѣстѣ, въ томъ же Серебряномъ Приказѣ, находившемся въ управленіи Б. М. Хитрово, нельзя не обратить вниманія на время, въ которое падаетъ его построеніе. Въ отлично сохранившейся и четко рѣзаной надписи значитъ, что образъ построенъ въ 1677 году, какъ нарочно въ то время, когда было уже возбуждено сомнѣніе и состоялось опредѣленіе о развѣчаніи Анны Кашинской.

Долгомъ считаемъ, въ заключеніе нашего краткаго сообщенія, принести глубокую признательность владѣтельницамъ этого образа, Княгинѣ Елисаветѣ Александровнѣ Голицыной, рожденной Чертовой, въ семейной образной которой намъ посчастливилось встрѣтить и оцѣнить замѣчательный памятникъ отечественной Археологіи. Просвѣщенной благосклонности Княгини обязанъ я и тѣмъ, что имѣлъ возможность теперь же познакомить Гг. Членовъ Общества съ этѣмъ вновь объявившимся памятникомъ, и тѣмъ, что въ самое непродолжительное время буду имѣть возможность такимъ же образомъ познакомить съ тѣмъ же памятникомъ и всѣхъ интересующихся соотечественниковъ: въ Московскомъ Публичномъ Музеѣ уже готовится съ него точная копія.

Г. Д. Филимоновъ.

РЕПОРТЪ

МОСКОВСКАГО АРХАНГЕЛЬСКАГО СОБОРА ПРОТОІЕРЕЯ ПЕТРА
АЛЕКСѢВА ОБЪ ИСПОВѢДИ И ПРИЧАСТІИ ПУГАЧОВА СЪ
ТОВАРИЩИ.

СВЯТЫЙШИГО ПРАВИТЕЛЬСТВУЮЩАГО СУНОДА КОНТОРЫ

ЧЛЕНУ, ПРЕОСВЯЩЕННОМУ

САМУИЛУ,

ЕПИСКОПУ КРУТИЦКОМУ

ПОКОРНѢЙШІЙ РЕПОРТЪ

Московского Архангельскаго Собора

Протоіеря Петра Алексѣва.

По порученной мнѣ отъ Вашего Преосвященства должности, сего Генваря 9-го числа, извѣстныхъ злодѣевъ, Пугачова съ товарищи, осужденныхъ на смерть, увѣщевалъ я, именованный, приводя ихъ въ истинное признаніе и раскаяніе, кои, кромѣ Перфильева (Пугачовъ, Торковъ, Подуровъ и Чика), съ сокрушеніемъ сердечнымъ покаялися въ своихъ согрѣшеніяхъ предъ Богомъ, по таинству Христіанскому, а властію пастырскою Вашего Преосвященства черезъ меня недостойнаго разрѣшены отъ церковной анаѣмы, 10-го числа, т. е., въ Субботу, Святыхъ Христовыхъ Таинъ сподоблены Казанскаго собора Протопопомъ Θεодоромъ, и на мѣсто казни отправлены при ученыхъ Священникахъ. А Перфильевъ, по раскольнической своей закоснѣлости, не восхотѣлъ исповѣдаться и принять божественнаго Причастія, о чемъ Вашему Преосвященству симъ покорнѣйше репортую.

Протоіерей Петръ Алексѣевъ.

Сообщ. Архимандритъ Леонидъ.

Генварь,
1872 года.

О П Р О В Е Р Ж Е Н І Е
П Р И М Ъ Ч А Н І Й
Н А К Н И Г У Г О С П О Д И Н А А Н С И Л Ь Й О Н А
П О Д Ъ З А Г Л А В І Е М Ъ
„Е С Т Е Т И Ч Е С К І Я Р А З С У Ж Д Е Н І Я“
Р Я З А Н С К А Г О А Р Х І Е П И С К О П А
Θ Ε Ο Φ Ι Λ Α Κ Τ Α .

С О О Б Щ И Л Ъ

И . А . Ч И С Т О В И Ч Ъ .

ПРЕДИСЛОВІЕ.

Помѣстивъ во 2-ой книжкѣ «Чтеній въ Императорскомъ Обществѣ Исторіи и Древностей Россійскихъ 1870 года (Отд. V, стр. 175—208) «Объясненіе на примѣчанія, сдѣланныя противъ книжекъ: «Христіанское ученіе въ краткой системѣ,» и: «Начертаніе Церковной Исторіи,» Протоірея Г. П. Павскаго,» возражавшаго на замѣчанія Московскаго Митрополита Филарета, его Професора по С.-Петербургской Духовной Академіи 1-го курса (1809—1814 г.), сдѣланныя въ то время, когда послѣдній возсѣдалъ уже на Московской кафедрѣ, предлагаю нынѣ также «Опроверженіе примѣчаній на книгу Г. Ансильйона подъ заглавіемъ: «Естетическія разсужденія,» представленное, въ исходѣ Октября 1813 года, въ Коммисію Духовныхъ Училищъ, Членомъ ея, Теофилактомъ, Архіепископомъ Рязанскимъ, въ послѣдствіи Екзархомъ Грузіи. Примѣчанія сдѣланы были тогдашнимъ Ректоромъ С.-Петербургской Духовной Академіи, Архимандритомъ Филаретомъ, стало быть, почти при самомъ началѣ его ученой дѣятельности, между тѣмъ какъ упомянутыя выше замѣчанія на книжки Павскаго, предложены спустя слишкомъ 25 лѣтъ. Опроверженіе Теофилакта было давно извѣстно по слухамъ, но въ чемъ оно заключалось, весьма немногіе знали о томъ. Миѣніе примѣчателя на Ансильйоновы «Естетическія разсужденія,» кажется, удержано было имъ навсегда; по крайней мѣрѣ оно въ существенномъ вполнѣ совпадаетъ съ тѣмъ, что содержится въ примѣчаніяхъ его на оныя: сличите первое, какъ оно передается въ извѣстныхъ «Запискахъ о жизни и времени святителя Филарета, Митрополита Московскаго, составленныхъ Н. В. Сушковымъ (Москва, 1868, стр. 93 — 94), съ самыми уже примѣчаніями, теперь мною изданными. Много съ тѣхъ поръ ушло времени—больше полувѣка; оба спорщика и принимавшіе въ ихъ состязанія прямое, или косвенное, участіе, либо бывшіе простыми зрителями, давно уже успокоились отъ всѣхъ тревоженій, волновавшихъ такъ, или сякъ, ихъ души; по тому, думаю, наступилъ уже день, если не оцѣнки ихъ борьбы и препираній, то, по крайности, обнародованія для того матеріаловъ, взятыхъ у самаго источника.

Но прежде приступленія къ самому «Опроверженію примѣчаній

на книгу Ансильйона: «Естетическія разсужденія,» считаю необходимымъ предпослать, для точнѣйшаго уясненія относящагося сюда и дѣятелей въ ономъ, слѣдующія свѣдѣнія, до сихъ поръ мало извѣстныя, извлеченныя изъ самаго дѣла И. А. Чистовичемъ и обнародованныя имъ въ замѣчательной статьѣ его: «Въ память Графа Михаила Михайловича Сперанскаго» (на 1-е Января, 1872 года), помѣщенной въ 12-ой книжкѣ (Декабрьской) журнала: «Христіанское Чтеніе, издаваемое при С.-Петербургской Духовной Академіи 1871 года» (стр. 959—1017), именно на стран. 994—995). Вотъ оно:

«Въ ноябрѣ 1810 года Теофилактъ представилъ въ Коммисію Духовныхъ Училищъ переводъ «Эстетическихъ разсужденій Ансильйона,» для изданій его, въ видѣ пособія, студентамъ по классу словесныхъ наукъ. «Я рѣчаюсь, писалъ онъ въ своемъ предложеніи Коммисіи, не токмо за вѣрность перевода, но и за то, что изданіе въ свѣтъ сихъ превосходныхъ и единственныхъ въ своемъ родѣ разсужденій не малую принесетъ пользу обучающимся словесности въ высшихъ духовныхъ училищахъ.» Чтобы не подвергать сочиненій и переводовъ членовъ Коммисіи дѣйствию духовной цензуры на общихъ основаніяхъ, Коммисія постановила разсматривать ихъ чрезъ одного изъ членовъ по ея назначенію, и въ этотъ разъ переводъ Ансильйона поручила на разсмотрѣніе духовнику Его Величества П. В. Крилицкому. Между тѣмъ, съ перемѣщеніемъ въ академію Филарета, положеніе дѣлъ измѣнилось. Возникло соперничество между молодыми учеными монахами — Филаретомъ, который примкнулъ къ м. Амвросію, и Леонидомъ (Зарѣцкимъ), товарищемъ Филарета по семинаріи, котораго Теофилактъ, въ помощь себѣ по профессорству, вызвалъ изъ Калуги и велъ въ ректоры академіи. Теофилактъ старался привлекать къ себѣ публику въ Петербургѣ своими проповѣдями. «Разъ, — говоримъ собственными словами Филарета изъ его «воспоминаній,» — разъ ввелъ онъ въ свою проповѣдь изображеніе челоуѣка престарѣлаго, обремененнаго службою, изъ за котораго управляетъ дѣлами молодой челоуѣкъ: это намекалъ онъ на м. Амвросія и на меня. Слухи объ этомъ ходили повсюду, такъ что я рѣшился донести объ этомъ митрополиту и указалъ ему способъ къ прекращенію такихъ проповѣдей на будущее время, именно напомнилъ ему 20-е правило 6-го вселенскаго собора, которымъ воспрещается проповѣдывать въ чужой епархіи. Тотъ предложилъ это указаніе самому Теофилакту въ Св. Синодѣ, и Теофилактъ въ самомъ дѣлѣ пересталъ проповѣдывать.»

(Правосл. обозр. 1868 г. ч. 26, стр. 516). Въ мартѣ 1812 г. открылось мѣсто ректора въ академіи. Митрополитъ предложилъ въ ректоры Филарета, Теофилактъ—Леонида. Коммисія утвердила избраніе Филарета. Сперанскаго ужь не было въ Коммисіи. Всѣ дѣла ея вель князь Голицынъ. До сихъ поръ были счеты съ Теофилактомъ: теперь пришло время полного разчета. Переводъ «Эстетическихъ разсужденій» лежалъ два года у П. В. Криницкаго. Конечно, это не было дѣломъ простой медлительности. Теофилактъ видѣлъ, откуда идутъ препятствія и, надѣясь еще на свою силу, хотѣлъ, по крайней мѣрѣ, съ честью выйти изъ затруднительнаго положенія. Въ іюль 1813 года онъ внесъ въ Коммисію предложеніе, въ которомъ писалъ: «Долгое время не видя никакого отъзыва на счетъ перевода Ансильюна, я словесно просилъ отца Духовника отдать мнѣ его обратно, въ въ чемъ онъ меня и удовлетворилъ. Поелику же переведенная книга, по содержанію своему, не подлежитъ разсмотрѣнію духовной цензуры, для изданія оной въ свѣтъ, да и предлагаема была мною не для того, чтобы получить дозволеніе напечатать ее, но чтобы ввести ее въ высшіе духовныя училища въ родѣ книги вспомогательной, то я подвергъ переводъ Ансильюна разсмотрѣнію гражданской цензуры, съ дозволенія коей нынѣ уже и печатается.» При слушаніи сего Духовникъ Его Величества словесно предложилъ, что означенныя разсужденія, по исправленіи нѣкоторыхъ мѣстъ въ оныхъ, могутъ быть напечатаны; на что преосвященный архіепископъ рязанскій отозвался, что такковыя исправленія имъ, преосвященнымъ, уже сдѣланы.

Дѣло на этомъ, однако жъ, не остановилось. Предмѣстникъ Филарета по ректорству, Сергій, посвященный въ епископы въ Кострому, тогда же обнадеживалъ его на счетъ Теофилакта: «Увѣрю тебя, ты сбудешь этого Бріэна, непременно сбудешь: я видѣлъ во снѣ.» (Воспомин. преосв. Филарета, тамъ же, стр. 517). Преосвященный Филаретъ говорилъ потомъ, что этотъ сонъ сбылся. Воспользовавшись тѣмъ, что на заглавномъ листѣ книги она названа была переводомъ студентовъ духовной академіи, Филаретъ написалъ на нее пространныя замѣчанія и, не выступая своимъ лицомъ, просилъ м. Амвросія дать этому дѣлу ходъ отъ его имени и лица. Когда все было подготовлено, м. Амвросій, 24 Сент. 1813 г., далъ предложеніе академическому правленію, которымъ поручалъ: ректору представить свои замѣчанія на эту книгу, съ мнѣніемъ, слѣдуетъ ли ее употреблять на лекціяхъ; отъ Леонида взять показаніе, съ чьего дозволенія и почему

онъ приступилъ къ такому употребленію ея на лекціяхъ; отъ студентовъ (Павскаго, Кутневича, Малова и др.) отобрать объясненіе, по собственному ли, или по постороннему какому либо убѣжденію они упражнялись въ переводѣ этой книги; книгу, между тѣмъ, отобрать у студентовъ и употребленіе ея въ классѣ воспретить. Ректоръ архимандритъ Филаретъ заявилъ, что книги этой въ академіи употреблять не слѣдуетъ, потому что она не показана въ спискѣ пособій по классу эстетики, относится къ свѣтской, а не духовной словесности и, наконецъ, заражена пантеизмомъ и натурализмомъ, который переводчикомъ хотя и замѣченъ и въ нѣкоторыхъ мѣстахъ смягченъ, но совсѣмъ исправленъ быть не могъ.

4-го октября митрополитъ Амвросій внесъ этѣ замѣчанія въ Комисію, которая, устранивъ преосвященнаго Теофилакта (11 октября) отъ совѣщаній по этому предмету, признала дѣйствія его несообразными. Но съ опредѣленіемъ ея (т. е., собственно двухъ членовъ ея — митрополита Амвросія и кн. Голицына) не согласились духовникъ П. В. Криницкій и И. С. Державинъ, которые подали особыя мнѣнія. П. В. Криницкій писалъ: «Критика должна быть проста и ясна: сего я въ замѣчаніяхъ ректора академіи архимандрита Филарета не нахожу; а, напротивъ того, замѣчанія наполнены то вопросами, сомнѣнію подлежащими, то заключеніями софистическими, да и написанныя въ противность § 5 въ провѣтѣ устава духовныхъ академій, въ которомъ сказано: «Предложеніе архіерея правленіе разсматриваетъ и рѣшаетъ согласно § 129 начертанія правилъ, съ таковымъ дополненіемъ, чтобъ неупустительно извѣщадо Комисію и о тѣхъ предложеніяхъ, которыя исполняются по общему членовъ согласію.» Но о томъ, писать ли замѣчанія, или нѣтъ, въ Комисіи и разсуждаемо не было, и, что еще дерзновеннѣе, помянутыя замѣчанія безъ рѣшенія Комисіи д. у. уже и напечатаны, и уже и продаются. Кто бы подумалъ, что учитель истинной богословіи позабылъ сія святыя наша вѣры предписанія: «Всяка душа властемъ предержавшимъ да повинуется?» Сколько такой примѣръ дурной, вредный и, что всего болѣе, опасный!»—И. С. Державинъ представлялъ, между прочимъ, что «дать неоспоримую достовѣрность замѣчаніямъ о ректора академіи Филарета и основать заключеніе свое по единственному содержанію оныхъ, что книга сія заключаетъ въ себѣ пантеизмъ, или натурализмъ, не отобравъ отъ издателя сея книги, преосвященнаго архіепископа Теофилакта, о точности разума выставленныхъ сомнительныхъ пунк-

товъ, объясненія, или опроверженія, на сдѣланныя о ректоромъ замѣчанія, и безъ существеннѣйшаго, чрезъ сложеніе того и другого, изысканія истины, справедливымъ и съ законами согласнымъ онъ не находитъ.» «Я не могу не присовокупить,—писалъ онъ въ заключеніе своего мнѣнія,—что замѣчанія о ректора академіи Филарета извлечены во многихъ мѣстахъ изъ однихъ словъ, безъ соображенія съ связію полного смысла и вообще слабы и неудовлетворительны.»

Феофилактъ представилъ, на замѣчанія Филарета, свои опроверженія: но Коммисія не приняла ихъ въ уваженіе. Между тѣмъ, по случаю происшедшаго несогласія въ мнѣніяхъ членовъ Коммисіи, Князь А. Н. Голицынъ, 11 Окт. 1813 г., представилъ это обстоятельство на Высочайшее разрѣшеніе. Высочайшая воля по этому предмету состояла въ томъ, чтобы Архіепископа Рязанскаго не допускать къ напечатанію опроверженій его. Но мнѣнія духовника Его Величества П. В. Кривицкаго и оберъ-священника И. С. Державина уважены въ томъ отношеніи, что опредѣленіе Коммисіи относительно замѣчанія Преосвященному Феофилакту о несобразности его поступка и представленія о томъ Св. Синоду, оставлены безъ дѣйствія. Вслѣдъ за тѣмъ, 11 Ноября, Феофилактъ уволенъ въ свою епархію. А привлеченный къ отвѣтственности помощникъ его по профессорству, архимандритъ Леонидъ, внезапно скончался 23 Ноября. Въ 1817 г. Феофилакта перевели въ Грузію, которая полѣзка назадъ была, конечно, не то, что нынѣ. Просвѣщенный экзархъ устроилъ и оживилъ этотъ неустроенный край во всемъ, что касалось до духовныхъ, іерархическихъ и миссіонерскихъ дѣлъ, и награжденъ за это въ 1819 г. саномъ митрополита. въ 1821 орденомъ Св. Владиміра 4 степени. Преосвященный Феофилактъ скончался 19 Юля 1821 года, на 55-мъ году жизни.»

Таковы обстоятельства этого дѣла, предшествовавшія и послѣдовавшія, вызванныя, по видимому, самымъ обыкновеннымъ явленіемъ въ мірѣ ученомъ, каково переводъ иностраннаго сочиненія на Русскій языкъ, но, по столкновенію личныхъ отношеній, надѣлавшія въ свое время большаго шума, и даже стоившія кой кому самой жизни.

О. Бодявскій.

30 Апрѣля, 1872 г.

ОПРОВЕРЖЕНІЕ ПРИМЪЧАНІЙ

НА

КНИГУ ГОСПОДИНА АНСИЛЬОНА

ПОДЪ ЗАГЛАВІЕМЪ:

„ЕСТЕТИЧЕСКІЯ РАЗСУЖДЕНІЯ.“

СЛОВА АВТОРА.

Стр. 3. «Совокупность представленій, или лучше, всѣ бытія и существа, внѣ меня находящіяся, и отъ меня не зависящія, словомъ: вселенная, заключающая все, есть безконечное.»

ПРИМЪЧАНІЕ КРИТИКА.

Слова автора представляютъ въ себѣ такое смѣшеніе понятій, въ которомъ различныя понятія приняты за тождественныя, и истинныя совокуплены съ ложными.

Авторъ думаетъ, или говоритъ, будто совокупность представленій, значить то же, что «всѣ бытія и существа, внѣ меня находящіяся, и отъ меня не зависящія,» и что все сіе можно иначе назвать «вселенною.» Но что сіи выраженія отнюдь не тождественны, сего не нужно и доказывать. Если отдѣлить изъ словъ его сіе положеніе: «совокупность представленій есть безконечное,» то можно будетъ думать, что безконечное здѣсь принимается въ смыслѣ идеальномъ; но когда взять слѣдующее за симъ его положеніе: «всѣ бытія и существа, внѣ меня находящіяся, суть безконечное,» то подумаешь, что здѣсь описывается безконечное существенное, по тому что идеальное безконечное не можетъ быть названо бытіемъ и существомъ; а такимъ образомъ все сіе положеніе оказывается ложнымъ, по тому что изъ всѣхъ бытій и существъ, внѣ меня находящихся, беско-

вечное, въ смыслѣ существенномъ, есть одинъ Богъ, а прочія существа, и порознь, и совокупно, принадлежать къ понятію конечнаго. Наконецъ положеніе: «Вселенная, заключающая все, есть еезконечное.» Если авторъ думаетъ произнести въ смыслѣ идеальномъ, или эстетическомъ, то былъ обязанъ ограничить свое изъясненіе: а безъ ограниченія всего легче оно можетъ быть принято въ обыкновенномъ существенномъ смыслѣ, и въ такомъ случаѣ отзывается Пантеизмомъ, или даже Натурализмомъ. Подозрѣніе сіе превращается въ прискорбную увѣренность, когда, обратясь къ началу сего сочиненія, читаемъ слѣдующія слова: «Изъ числа философовъ, предпринимавшихъ разрѣшить великую проблему о свойствахъ существъ и происхожденіи вещей, многія начинали свои умозрѣнія отъ безконечнаго, чтобы посредствомъ сего доходить до конечнаго.»

Здѣсь ясно видно, что безконечное принимаетъ авторъ за начало всѣхъ вещей; слѣдовательно положеніе: «Вселенная, заключающая все, есть безконечное,» значить то, что вселенная сама есть начало вещей, въ ней существующихъ, слѣдовательно, авторъ не хочетъ знать ни какого существа, не зависящаго отъ вселенной, высшаго вселенной, сотворшаго вселенную.

О П Р О В Е Р Ж Е Н І Е .

Г. критикъ не понимаетъ, или притворился не понимающимъ, Г. Ансильона, говоря, что «совокупность представленій и всѣ бытія и существа,» яко бы принимаетъ онъ за тождественныя понятія. Совокупность представленій есть совокупность идей, а совокупность бытій и существъ суть самыя существа, всѣ вмѣстѣ взятыя. Первая совокупность есть безконечное въ отношеніи къ представляющему (subjective), т. е., къ самому Богу, а не къ конечнымъ существамъ, по тому что совокупность идей всего существующаго совмѣстна одному только безконечному существу; а вторая будетъ безконечное относительно къ самымъ бытіямъ и существамъ, со включеніемъ и Существа Самобытнаго (objective).

Никто не оспариваетъ, что безконечное въ собственномъ смыслѣ есть одинъ Богъ. Философы двояко опредѣляютъ вселенную, рассматривая Творца съ тварями, или совокупно, или от-

дѣльно. Въ первомъ случаѣ она дѣйствительно безконечна, ибо предполагается въ ней Творецъ—истинное безконечное; во второмъ она нарицается неопредѣленнымъ. Доказательствомъ сему служатъ 6 и 8 страницы, гдѣ Ансильйонъ, разсуждая отдѣльно о Безконечномъ и существахъ конечныхъ, не называетъ уже вселенную безконечнымъ. Стр. 6: «Поелику мы не можемъ ни познать, ни обнять мыслію безконечнаго, то воображеніе наше, сисясь постигнуть и уразумѣть оное, превращаетъ безконечное въ неопредѣленное.» Стр. 8: «Мы будемъ знать всегда, что безконечное существуетъ, и будемъ стараться достигнуть до онаго посредствомъ неопредѣленнаго, т. е., будемъ искать Бога во вселенной, яко зеркалѣ его совершенствъ. «Невидимая его отъ созданія міра твореньми помышляема, видима суть.» Какому жъ послѣ сего быть подозрѣнію, или еще и увѣренности, что замѣчаемое критикомъ мѣсто автора отзывается яко бы Пантеизмомъ, или Натурализмомъ?

Пантеизмъ начинаетъ свой ходъ отъ безконечнаго, а сей авторъ съ конечнаго, на 1-й стр. книги объявивъ себя противникомъ Пантеистовъ, которые утверждаютъ, что находится одно только существо, а прочее все есть видоизмѣненія онаго, между тѣмъ какъ авторъ вездѣ говоритъ о существахъ въ числѣ множественномъ.

Натурализмъ есть отрицаніе Божества; но Ансильйонъ всемѣстно упоминаетъ о Богѣ, гдѣ надобно упоминать по теченію и связи мыслей.

При томъ Пантеизмъ и Натурализмъ суть такія противоположности, что никакъ не можно подозрѣвать въ нихъ одного и того же автора. Пантеисты сияются доказать, что, кромѣ Бога, нѣтъ ничего, а Натуралисты говорятъ, что нѣтъ ничего, кромѣ вещества (*matéria*).

Примѣчаніе. Г. Камюзетъ, весьма извѣстный свѣту по своей ревности къ истинамъ Откровенія, во опроверженіи безбожнаго Дидерота, называлъ вселенную также, какъ и Ансильйонъ, совокупностію всѣхъ бытій и существъ. «Природа, говоритъ онъ, есть совокупность всего существующаго; слѣдовательно, нѣтъ ничего объ онъ полъ сего великаго цѣлаго. Предполагать нѣчто внѣ всеобъятной связи существъ, значило бы себѣ противорѣчить. Весьма вѣроятно, что природа есть безконечна: я хочу сказать,

что между составляющими ее вещами находится по крайней мѣрѣ Существо Безпредѣльное. И дѣйствительно, ничтожность можетъ ли прилежать границамъ природы? Нѣтъ, безъ сомнѣнія; ибо она есть ничто. Но отсутствіе ничтожества есть присутствіе чего либо дѣйствительнаго: и такъ должно быть Безконечное Существо, которое мы нарицаемъ Богомъ, существо простое и увѣнчанное всѣми совершенствами.»

Книга сія * двукратнымъ издана въ свѣтъ тисненіемъ, съ дозволенія Святѣйшаго Правительствующаго Синода, и не подверглась никакимъ предосудительнымъ толкамъ.

С Л О В А А В Т О Р А .

Стр. 4. «Вселенная и Богъ составляютъ такое цѣлое, къ которому не можно ничего прибавить, которое соединяетъ все, содержитъ все; внѣ сего цѣлаго нѣтъ бытія, нѣтъ вещественности, внѣ его нѣтъ ничего возможнаго.»

П Р И М Ъ Ч А Н І Е К Р И Т И К А .

Ежели бъ вселенная и Богъ составляли цѣлое, то Богъ былъ бы частию какого-то цѣлаго; Богъ безъ вселенной былъ бы нѣчто неполное и недостаточное, и нельзя изчислить нелѣпностей которыя за симъ послѣдуютъ.

О П Р О В Е Р Ж Е Н І Е .

По всему видно, что Г. критикъ разумѣетъ здѣсь не то цѣлое, которое разумѣетъ самъ авторъ. Цѣлое есть троякаго рода: метафизическое, физическое и собирательное, въ метафорическомъ смыслѣ взятое. Въ составъ перваго входятъ такія части, кои сами по себѣ суть не существа, но способности, качества, свойства вещи, какъ, на прим., разумъ, воля, составляющія мыслящее цѣлое, каково есть духъ, душа, и безъ своего подлежащаго быть не могущія. Части, входящія въ составъ втораго (ежели оно сложное, а не простое) и третьяго цѣлаго, не престають

* Начала противъ безвѣрія. — Въ «Росписи Россійскимъ книгамъ Библіотеки А. Смирдина» (Сиб. 1828 г.), подъ числомъ 296-мъ читаемъ: «Начала противъ безвѣрія, соч. Теофилакта, Епископа Калужскаго. Калуга, 1808, въ 8-ку.» О. Б.

быть сами существами. Сія цѣлыя въ одно и то же время могутъ быть и цѣлыми и частями, по различію ихъ отношенія, чего въ метафизическомъ смыслѣ допустить не можно. На пр., земля, отдѣльно разсматриваемая, есть цѣлое, но въ отношеніи ко множеству міровъ есть часть; полкъ, или корпусъ, суть сами по себѣ цѣлое, но относительно къ арміи есть часть; государство есть цѣлое, и Государь такъ же, но изъ совокупности ихъ раждается такое цѣлое, которое соединяетъ все, содержитъ все. Въ семъ цѣломъ сосредоточивается и власть законодательная, и власть управляющая, и власть судебная.

Вопрошаетъ Г. критикъ: «Богъ безъ вселенной есть цѣлое, къ которому ничего прибавить не можно; вселенная безъ Бога есть цѣлое, къ которому также ничего прибавить не можно; если такъ, то къ чему служить понятіе о Богѣ?»

Какого бы роду цѣлое ни было, но ежели оно совершенно, то дѣйствительно ничего нельзя прибавить къ нему. На примѣръ, что прибавимъ къ человѣку, одаренному всѣми, свойственными ему, совершенствами? Не содержитъ ли въ себѣ всего до совершенства доведенный полкъ, или корпусъ? Не соединяетъ ли въ себѣ всего, ему принадлежащаго, сотворенный Богомъ міръ, который предпочтительно изъ ничтожества изведенъ, яко лучший изъ всѣхъ возможныхъ міровъ?

«Къ чему служить понятіе о Богѣ?»—Къ тому же, къ чему служить понятіе и о Государѣ. Государство, при всѣхъ совершенствахъ составныхъ его началъ, не можетъ существовать безъ Государя то кольми паче вселенная не можетъ безъ Творца ни на одно мгновеніе ока ни осуществиться, ни осуществленная, продолжить бытіе безъ его воли.

С Л О В А А В Т О Р А . †

Стр. 8. «Представляя собою мысляція существа, входяція въ составъ безконечнаго цѣлаго, мы не можемъ не подлежать его сокровенному и тайному на насъ дѣйствию.»

П Р И М Ъ Ч А Н І Е К Р И Т И К А .

Какое это безконечное цѣлое, котораго мы есмы разумныя части? Не то ли, которое на Греческомъ языкѣ называютъ πᾶν и отъ котораго получили свое имя пантеисты?

О П Р О В Е Р Ж Е Н І Е .

Совсѣмъ не то, т. е., не метафизическое, а собирательное, достаточно объясненное въ опроверженіи втораго примѣчанія. Здѣсь видна нелѣпость не автора, но критика, не знающаго, что цѣлое есть троякаго рода.

Касательно перевода, подлинникъ ни сколько не ослабленъ. Быть частію цѣлаго, или входить въ составъ его, суть выраженія и тождественныя и равносильныя.

С Л О В А А В Т О Р А .

Стр. 25. «Это согласіе (согласіе искусствъ, а особливо музыки и поэзіи съ религіею), столько же полезное для наукъ, какъ и для религіи, содѣйствовало успѣхамъ первыхъ и утвердило царство послѣдней.»

П Р И М Ъ Ч А Н І Е К Р И Т И К А .

И такъ царство религіи утверждено музыкаю, поэзіею и другими искусствами? Сколько мысль сія обидна для религіи, пусть почувствуютъ читатели религіи!

О П Р О В Е Р Ж Е Н І Е .

Здѣсь религія разумѣется не Христіанская, а языческая, въ которой единственные богословы были стихотворцы, какъ, на пр., Гомеръ у Грековъ, и стихотворство всегда сопровождалось музыкаю.

Ежели мысль сія обидна, то для однихъ только идолопоклонниковъ. О Христіанской религіи авторъ говоритъ особю, въ сужденіи о различіи между древнею и новѣйшею поэзіею.

С Л О В А А В Т О Р А .

Стр. 28. «Религія въ чистѣйшемъ и высочайшемъ своемъ знаменованіи есть не что иное, какъ отношеніе конечнаго къ безконечному.»

П Р И М Ъ Ч А Н І Е К Р И Т И К А .

Конечное — это я, а вселенная есть безконечна. По сему настоящее положеніе, въ которомъ содержится опредѣленіе религіи, можно произнести такъ: «Религія есть отношеніе челоуѣка ко

вселенной.» Гдѣ жъ Богъ? Да сохранитъ насъ Богъ отъ религіи Ансильйоной!»

О П Р О В Е Р Ж Е Н І Е .

Вселенная есть безконечна, когда Творецъ въ соображеніе пріемлется совокупно съ твореніями, какъ объяснено сіе въ опроверженіи на первое замѣчаніе. Слѣдовательно, религія есть отношеніе къ истинному безконечному, а не ко вселенной, которую безъ Бога авторъ называетъ просто неопредѣленнымъ.

«Гдѣ же Богъ?»—Въ мірѣ находится, и вся въ мірѣ управляетъ. Да сохранитъ Богъ здравую Логику отъ заключеній критика!

С Л О В А А В Т О Р А .

Стр. 38. «Она (истинная таинственность) любитъ соверщать существа конечныя, ее окружающія, но когда представляется безконечное, она предъ нимъ благоговѣтъ и хранитъ молчаніе.»

П Р И М Ъ Ч А Н І Е К Р И Т И К А .

Ежели такова подлинно истинная таинственность: то желательно было бы слышать отъ автора, что думаетъ онъ о той таинственности, которая рѣшительно пріемлетъ и утверждаетъ превосходящія сферу нашего разума таинства: единого Бога въ Троицѣ, искупленія, и проч.?

О П Р О В Е Р Ж Е Н І Е .

Таинство единого Бога въ Троицѣ, искупленія и проч. таинства и догматы Вѣры принадлежать къ Богословіи, а не къ Эстетикѣ, которая, какъ приложение Философій къ Словесности и Искусствамъ, не должна Богословіи противорѣчить, но не должна также и входить въ разбирательство того, что превосходитъ сферу чело-вѣческаго разума.

Стр. 38. Тѣ же слова.

П Р И М Ъ Ч А Н І Е К Р И Т И К А .

Если истинная таинственность, такъ какъ угодно автору, хранитъ молчаніе о мірѣ невидимомъ, то, конечно, хранитъ она молчаніе и о душѣ, и объ Ангелахъ, и о будущей жизни въ мірѣ невидимомъ, и о Богѣ, по словамъ символа Вѣры, «Творцѣ неви-

димыхъ.» Если она любитъ только существа конечныя, и только имъ служить, а предъ безконечнымъ только благоговѣть и безмолствуетъ, то едва ли позволить ей Г. Ансильйонъ любить Бога и служить ему. Вотъ подлинно истинная таинственность! А иной Христианинъ подумаетъ, что это тайна нечестія.

ОПРОВЕРЖЕНІЕ:

Истинная таинственность есть двоякая: философская и богословская. Последняя принадлежитъ къ Богословіи Откровенной, а первая къ Естественной.

Естественная Богословія въ познаніи Творца руководствуется созерцаніемъ тварей; ибо не возможны для ней непосредственныя сообщенія съ безконечнымъ. И по тому любить созерцать существа конечныя, какъ единственное средство къ познанію безконечнаго. Предъ безконечнымъ благоговѣть и безмолствовать, т. е., поклоняется ему, но не дерзаетъ изрещи объ немъ, равно какъ и о невидимомъ мірѣ, ничего такого, чего разумъ не можетъ заключить изъ созерцанія зримой природы. Она разсуждаетъ и о духахъ, и о будущей жизни, и о мірѣ невидимомъ, и о Творцѣ онаго, но всегда утверждаясь на началахъ Философій.

Вотъ какую авторъ, какъ эстетикъ и, слѣдовательно, яко философъ, разумѣетъ здѣсь таинственность! Иной читатель подумаетъ, что Г. критикъ вовсе не читалъ, или не слушалъ, Естественной Богословіи.

NB. NB. «*Servir les êtres finis, qui l'entourent,*» значить здѣсь не служить конечнымъ существамъ, но дѣлать изъ нихъ надлежащее употребленіе, такъ какъ «*servir le canon*» переводится: «палить изъ пушки.»

СЛОВА АВТОРА.

Стр. 47. «Ихъ (большой части людей) свобода есть только средство, сближающее съ ними полезныя, или пріятныя, предметы: такимъ образомъ духовное и возвышенное въ человѣкѣ подчиняется грубому и низкому.»

ПРИМЪЧАНІЕ КРИТИКА.

Последняя половина сей рѣчи противъ подлинника ослаблена и сокращена. Истинный переводъ долженъ быть сей: «то,

что есть божественнаго въ природѣ человѣческой, подчинено тому, что есть въ ней земное и грубое. Богъ употребленъ человѣкомъ на дѣла самыя низкія.» Изъ взаимнаго соображенія трехъ предложеній видно, что одно и то же въ первомъ изъ нихъ называется свободою, во второмъ божественнымъ, а въ третьемъ Богомъ. Не употребилъ ли здѣсь самъ авторъ имя и понятіе Бога на дѣло низкое? Что это такъ, въ томъ опять можно сослаться на переводчика, который не осмѣлился произнести богохульную рѣчь автора въ переводѣ такъ, какъ она есть въ подлинникѣ.

ОПРОВЕРЖЕНІЕ.

Переводчикъ отступилъ здѣсь отъ подлинника по ниже слѣдующимъ причинамъ:

1. Французы слово *divin* прикладываютъ ко всему; что есть превосходнаго въ природѣ; они говорятъ: это божественный человѣкъ; сочиненіе божественное; онъ поетъ божественно. На Русскомъ же языкѣ здѣсь опредѣлительнѣе показалось переводчику. вмѣсто божественное, употребить духовное.

2. «Богъ употребленъ человѣкомъ на дѣла низкія»; сія фраза изъ перевода исключена, не во избѣжаніе богохульства, котораго нѣтъ въ авторѣ, но для того, что не понравилось фигурное его выраженіе. Человѣкъ по думѣ есть образъ и подобіе Божіе. Употребленіе образа Божія на дѣла низкія назвать употребленіемъ самаго Бога весьма оскорбляетъ вкусъ знатока въ Словесности. Но какой авторъ не погрѣшилъ противъ вкуса!

СЛОВА АВТОРА.

Стр. 50. «Законъ нравственный не требуетъ героизма.—Героизмъ есть совершенное безкорыстіе.»

ПРИМЪЧАНІЕ КРИТИКА:

Изъ сихъ двухъ предложеній выходитъ то слѣдствіе, что законъ нравственный не требуетъ безкорыстія, или, что то же, для исполненія нравственнаго закона довольно дѣлать добро изъ корысти. Вотъ нравственность не Христіанская, ниже философская, но, если можно сказать, купеческая, или торговая.

ОПРОВЕРЖЕНІЕ.

Нравственный законъ, философскимъ образомъ понимаемый, есть такое законоположеніе, которое независимо отъ страны и вѣка, въ коихъ живемъ, обязываетъ всѣхъ и каждого къ тому, что для нихъ возможно.

Вопрошается: состоятъ ли въ возможности всякаго человѣка быть героемъ? Самъ Г. критикъ долженъ сознаться, что нѣтъ Герой, по опредѣленію Г. Ансильйона, не можетъ быть безъ всякаго характера; а великій характеръ есть нѣчто, совершенное и весьма рѣдкое. Слѣдовательно, нравственный законъ, какъ общее для всѣхъ и каждого законоположеніе, не требуетъ героизма.

Дѣлать добро изъ корысти, есть по мнѣнію Г. критика нравственность купеческая, или торговая.

Если чрезъ корысть разумѣть оное пріобрѣтеніе ~~личныхъ~~ личныхъ противозаконными средствами, то мудрое правительство не терпитъ таковой корысти не токмо въ купечествѣ, но и въ какомъ состояніи.

Но корысть, правилами честности руководимая, корысть, соглашающая личныя выгоды съ общимъ добромъ и, въ случаѣ нужды, подчиняющая ихъ общему добру, никогда не можетъ быть предосудительна. Иначе надлежало бы не токмо запретить торговлю, но и остановить награды и воспретить всякому гражданину думать о личной своей безопасности и пользѣ.

СЛОВА АВТОРА.

Стр. 50. «Кто можетъ презирать все, приводящее въ трепеть толпы народа; кто, сдѣлавшись холоднымъ ко всему, что лично до него касается, умѣлъ посвятить всего себя какому либо одному великому предмету: тотъ есть истинный герой, каковъ бы ни былъ предметъ его дѣятельности.

ПРИМѢЧАНІЕ КРИТИКА.

Допустимъ на минуту опредѣленіе героя, и посмотримъ, какія оно влечетъ за собою послѣдствія.

Геростратъ «умѣлъ посвятить всего себя одному великому предмету»—обезсмертитъ свое имя въ потомствѣ; дабы

достигнуть сей цѣли, онъ «презрѣлъ все, приводящее въ трепетъ толпы народа,» имянно: религію своего народа; «сдѣлался холоднымъ къ тому, что существенно до него касалось;» поелику не дорожилъ честію и жизнію, и—сжегъ, бывший чудомъ свѣта, храмъ Артемиды, рѣшась погибнуть, но погибелію сохранить свою память. По ученію Г. Ансильйона Геростратъ былъ истинной герой.

Н. «умѣлъ посвятить всего себя одному великому предмету»—создать всеобщую Монархію, и, для достиженія сего предмета, «онъ презираетъ все, приводящее въ трепетъ толпы народа,» какъ то: законъ и вѣру, правосудіе человѣческое и судъ Божій, упреки совѣсти и проклятія народовъ; «онъ холоденъ ко всему, что до личной и истинной пользы и чести его касается,» какъ то: къ жизни спокойной и безмятежной, къ любви своихъ подданныхъ, къ добруму о себѣ мнѣнію современниковъ и потомства; онъ не дорожитъ личною безопасностію и жизнію, но только хранить въ себѣ идолъ, которой уготовляетъ на поклоненіе вселенной. Каковъ бы ни былъ сей предметъ его дѣятельности для страждущаго человѣчества, по понятію славнаго Берлинскаго эстетика, Н. есть истинный герой.

Сего довольно, чтобы почувствовать, какая была бы язва для общества, если бы эстетическія разсужденія образовали хотя одного героя по разуму Ансильйона.

ОПРОВЕРЖЕНІЕ.

Допустивъ опредѣленіе истиннаго героя, составленное Г. Ансильйономъ, выводить Г. критикъ на позорище такихъ героевъ, которые вовсе не имѣютъ принадлежащихъ героизму качествъ. Можетъ быть они ему полюбились: отъ того-то онъ и не узналъ прямыхъ качествъ героя. Самъ, ненавидимый имъ, Ансильйонъ, открылъ бы ему оныя. Стоило бы только съ безпристрастнымъ вниманіемъ прочесть разсужденіе сего писателя о составныхъ началахъ великаго характера. Ансильйонъ вводитъ въ великій характеръ истиннаго героя благоразумную неустрашимость, совершенную холодность къ личнымъ нуждамъ и выгодамъ, неборимое стремленіе къ одному, или нѣкоторымъ, явственно изложеннымъ, великимъ и священнѣйшимъ, предметамъ, каковы суть: Богъ или религія, истина или познаніе, красота или искусство, благородство

или добродѣтель, благо общественное или человѣчество, національная свобода или отечество. Кто въ сихъ понятіяхъ не видитъ высокаго, превосходнѣйшаго?

Г. критикъ или не постигаетъ точнаго смысла словъ Ансильйона, или умышленно выворачиваетъ ихъ на изнанку, когда говоритъ: «Геростратъ умѣлъ посвятить всего себя одному великому предмету — обезсмертить свое имя въ потомствѣ: ни Ансильйону, и никому изъ благомыслящихъ, кромѣ Г. критика, и въ голову никогда не приходило злодѣйское предпріятіе, внушаемое гордымъ и безумнымъ эгоизмомъ, почитать за предметъ великой... какъ скоро Геростратъ презрѣлъ вѣрованіе своего народа. Изъ сего явствуетъ, что онъ не имѣлъ никакого благоговѣнія къ отечеству; слѣдовательно, былъ онъ по чувству извергъ, а по дѣйствию злодѣй.

Далѣе: «Геростратъ сдѣлался холоднымъ ко всему, что лично до него касается.» Самъ себѣ противорѣчитъ Г. критикъ. Развѣ желаніе Герострата обезсмертить свое имя въ потомствѣ не лично до него касается? Наконецъ: «Геростратъ не дорожилъ своею жизнію.» Изъ чего сіе видно? И кто выдалъ, чтобы злодѣй испровергалъ все священное съ тѣмъ единственно, чтобы подвергнуться неизбѣжной казни? «Геростратъ сжегъ, бывшій чудомъ свѣта, храмъ Артемиды.» Насилу Г. критикъ невольнымъ образомъ соглашается съ Ансильйономъ, признавая искусственныя произведенія за предметы, достойныя уваженія.

Въ другомъ примѣрѣ своемъ Г. критикъ также заблуждаетъ и самъ самъ себѣ противорѣчитъ. Выставляя какого-то изверга Н... (по чему бы не назвать его полнымъ именемъ?), онъ говоритъ, что сей «Н... умѣлъ посвятить всего себя одному великому предмету—создать всеобщую Монархію.» Конечно, Г. критикъ доселѣ еще не размыслилъ, что сотвореніе всеобщей Монархіи суть химерическія затѣи, никогда не могуція осуществиться. Слѣдовательно, кто предпріимаетъ невозможное, тотъ есть дерзкій безумецъ, а не герой. И Ансильйонъ, въ числѣ великихъ предметовъ истиннаго героизма, нигдѣ не поставляетъ «сотвореніе всемирной Монархіи.»

«Н... презираетъ все, приводящее въ трепеть толпы народа, какъ-то: законъ и вѣру, правосудіе человѣческое и судъ Божій, упреки совѣсти и проклятія народовъ.» Прискорбно, что Г. кри-

тицъ священныхъ понятій ои: законъ, вѣру, правосудіе человеческое, судъ Божій и управлiи совѣсти, почитаетъ только вымышленными для устрашенія простой черни, а не правиломъ жизни и побужденіемъ къ добродѣтели для всѣхъ людей. Истинный герой благоговѣетъ къ нимъ, на нихъ основываетъ и ими подтверждаетъ всё дѣла свои, презираетъ только то, что съ ними не совмѣстно, и что обыкновенныя души останавливаютъ на пути достохвалныхъ подвиговъ, какъ то: угрозы, временныя страхи, можную молву и самую смерть, если того востребуютъ законъ, вѣра и совѣсть.

«Н... холоденъ ко всему, что лично до него касается, какъ-то: къ жизни спокойной и безмятежной.» Безпокойство и безрестанныя тревоги суть неизбѣжный удѣлъ всѣхъ злодѣевъ, и вся жизнь ихъ съ нами неравлучна, между тѣмъ истинный герой, среди величайшихъ неудобствъ, искушеній и трудностей, наслаждается душевнымъ миромъ и тишиною. «Н... холоденъ къ любви своихъ подданныхъ.» Таково вообще положеніе хищниковъ и тирановъ! «Н... холоденъ къ доброму о себѣ мнѣнію современниковъ и потомства?» Въ семъ отношеніи и во многихъ другихъ онъ равенъ съ Геростратомъ. «Н... не дорожить личною безопасностію и жизнью, но только хранить въ себѣ идолъ, которой уготовляетъ онъ на поклоненіе ввеленной.» Явное противорѣчіе въ словахъ Г. критика. Какой хранить онъ въ себѣ идолъ, если не себя самого? И если не дорожитъ онъ своею жизнью, для чего же всегда опретью скрывается отъ праведнаго гнѣва защитниковъ свободы и независимости? Слѣдовательно Н... дѣйствуетъ только для своихъ личныхъ выгодъ; по сему опредѣленіе героя ему ни мало не прилично. Весь свѣтъ назначаетъ ему овойственное мѣсто и прямое названіе: одинъ Г. критикъ примѣтно сего не хочетъ, и даетъ ему наименованіе героя.

«Каковъ бы ни былъ предметъ его (Н.) дѣятельности для страждущаго человечества, по понятію славнаго Берлинскаго эстетика, онъ есть истинный герой.» Странная и непростительная хитрость отрывать отъ цѣлой мысли по нѣскольку словъ, и перетолковывать ихъ по своему! Истинный герой, по началамъ Ансильйона, избираетъ для своей дѣятельности одинъ какой либо изъ тѣхъ великихъ предметовъ, коя поименованы на стр. 51 и объяснены на стр. 45 и 46. Слѣдовательно, правъ знаменитой Берлинской

эстетикъ, и всякой можетъ видѣть, сколь нелѣпо приложеніе двухъ злодѣевъ ко здоровымъ его началамъ героизма.

СЛОВА АВТОРА.

Стр. 51. «Въ сихъ идеяхъ (т. е., въ слѣдующихъ: Богъ или религія, истина или знаніе, красота или искусство, благородство или добродѣтель, благо общественное или человѣчество, національная свобода или отечество) скрывается нѣчто досточтимое, небесное и духовное.»

ПРИМЪЧАНІЕ КРИТИКА.

Вмѣсто послѣдняго слова: «духовное» съ подлинника надлежитъ читать: «божественное.» Конечно, переводчикъ нашелъ сіе слово здѣсь неумѣстнымъ: но перемѣна одного слова сдѣлала ли автора лучшимъ? Разложимъ его многосоставное положеніе на части. Вотъ первое предложеніе: «въ идеѣ Богъ или религія скрывается нѣчто досточтимое, небесное и божественное.» Какая истина! Какое открытіе! «Въ идеѣ Богъ скрывается нѣчто божественное! Шутить ли авторъ симъ тождесловіемъ, или открываетъ искренно свою мысль, что хотя онъ не ручается за достовѣрность сихъ понятій: «Богъ или религія,» однако, противъ воли своей, находитъ въ нихъ нѣчто досточтимое, небесное и божественное?

Вотъ еще предложеніе: «Въ идеѣ красоты или искусства есть нѣчто досточтимое, небесное и божественное.» Тотъ, кто говоритъ такимъ образомъ, конечно, не относитъ къ себѣ сихъ словъ первой заповѣди Божіей: «Да не будутъ тебѣ бози и ни развѣ мене!»

Черезъ нѣсколько словъ послѣ приведенныхъ здѣсь, у автора находятся слѣдующія слова, опущенныя переводчикомъ: «Богъ есть безконечное по превосходству, котораго причастны всѣ сіи предметы и которое сообщаютъ намъ черты поклоняемой своей сущности.» Если Богъ есть безконечное только по превосходству, то, конечно, есть другое низшей степени безконечное, или еще многія безконечныя, одно другого безконечнѣе, и если Богъ сообщаетъ черты своей поклоняемой сущности многимъ предметамъ, въ числѣ которыхъ авторъ полагаетъ и красоту, то можно надѣяться, что онъ одоб-

рить и поклоненіе красотѣ, какъ Богу. Пусть же люди, не такъ сильные въ Эстетикѣ, какъ онъ, изслѣдуютъ и рѣшатъ, всебожіе ли проповѣдуетъ онъ, или безбожіе?

ОПРОВЕРЖЕНІЯ.

Г. критикъ поминутно перебѣгалъ отъ перевода къ подлиннику, и обратно, и сіе воспрепятствовало ему вникнуть въ смыслъ автора. Онъ блазнится:

1. Что въ идеѣ Богъ или религія скрывается нѣчто достойное, небесное и божественное.

2. Что въ идеѣ красоты или искусства есть нѣчто достойное, небесное и божественное.

3. Что Богъ есть безконечное по превосходству, и, слѣдовательно, есть другое низшей степени безконечное, или еще многія безконечныя.

Отвѣтъ на 1-ое. Въ идеѣ Богъ дѣйствительно скрывается нѣчто, а не все, божественное, по тому что чрезъ идею божества мы отчасти разумѣемъ Бога, а сущности его не постигаемъ.

Отвѣтъ на 2-ое. Удивляться красотѣ міра, духовно понимаемой, во всѣхъ его частяхъ, переноситься отъ нея мысленно къ красотѣ несозданной, никто здравомыслящій не скажетъ, чтобы значило погрѣшать противъ первой заповѣди Божіей: «Да не будутъ тебѣ бози инии, развѣ мене!»

Отвѣтъ на 3-ье. Есть, безъ сомнѣнія, другія многія безконечныя, какъ, на примѣръ: безконечное эстетическое, объемлющее всѣ высокіе предметы, и безконечное математическое, но различествуютъ въ томъ, что Богъ есть безконечное по своей сущности, а они называются безконечными только по отношенію къ человѣческимъ способностямъ разумѣнія и чувствованія.

Красота искусствъ также относится къ числу досточтимыхъ предметовъ: превосходныя творенія витійства, поэзій, архитектуры, живописи, ваянія и проч., и проч., увлекаютъ духъ нашъ къ чему-то высшему, совершеннѣйшему. Если бы художникъ покусился выставить что нибудь и оскорбительное для нравственнаго чувства, то виновно въ томъ не самое искусство или красота, но злоупотребленіе генія. Такимъ образомъ красота вселенной и красота искусствъ не располагаютъ ни къ всебожію, ни къ безбожію;

а чувствешныя о нихъ мысли Г. критика доказываютъ, что ни Эстетика его не разумѣтъ, ни онъ не разумѣтъ Эстетики.

СЛОВА АВТОРА.

Стр. 51. Не ложно говорить, что есть религія истины, красоты, нравственности и патріотизма.

ПРИМЪЧАНІЕ КРИТИКА.

Отдѣлимъ опять одну часть отъ многосоставнаго положенія: «есть религія красоты.» Какое злоупотребленіе священнаго имени религіи! Можно ли религіею называть чувствованіе, производимое статуею Аполона Бельведерскаго, или какимъ нибудь изображеніемъ другого языческаго божества, котораго самымъ именованіемъ оскорбляется скромный слухъ, какъ бы оное чувствованіе ни было утончено? Согласимся, что есть религія красоты только для тѣхъ, у которыхъ нѣтъ религіи, имѣющей предметомъ истиннаго Бога; но и ту не пристойнѣ ли было бы назвать идолопоклонствомъ красоты?

ОПРОВЕРЖЕНІЕ.

Латинское слово «религія» гораздо древнѣе Христіанства, и во многихъ случаяхъ значить внутреннее чувство уваженія ко всему досточтимому. Къ числу досточтимыхъ предметовъ, безъ всякаго сомнѣнія, должна принадлежать и красота, но красота эстетически понимаемая, а не та, о которой глумится Г. критикъ.

По чему онъ не взялся оуждать помѣщеннаго на ряду съ религіею красоты, и именнно, что есть также религія истины, нравственности и патріотизма? Не по тому ли, что извѣстны ему изящныя формы одного только тѣла человѣческаго, и болѣе ничего?

Богослуженіе не нарицалось религіею ни въ Ветхомъ, ни въ Новомъ Заветѣ; за соимяніе оному начали Христіане принимать ее въ позднѣйшія времена, безъ различія прикладывая къ богослуженію всякихъ вѣръ и исповѣданій. Но что авторъ чрезъ религію разумѣтъ здѣсь не богослуженіе, а внутреннее чувство уваженія ко всему досточтимому, сіе видно изъ связи рѣчи: «есть религія истины, красоты, нравственности и патріотизма.»

Сія религія можетъ быть и у исповѣдающихъ истиннаго Бога, и у идолопоклонниковъ. За сими надутое восклицаніе Г. кри-

тика: «Какое злоупотребленіе священнаго имени религіи!» само собою уничтожается.

СЛОВА АВТОРА.

Стр. 89. «Дикіе изображаютъ намъ тотъ златой вѣкъ чело-вѣчества, съ котораго долженствовало воспріять свое начало существованіе онаго, и къ которому оно должно возвратиться, послѣ продолжительныхъ отъ него устраниній.»

ПРИМЪЧАНІЕ КРИТИКА.

Не весьма удивительно, что авторъ существованіе чело-вѣчества начинаетъ въ своемъ понятіи «златымъ вѣкомъ дико-сти: слѣдуя своей «религіи красоты,» онъ, можетъ быть, предпочиталъ вымышленныя стихотворцаи теогоніи и космогоніи повѣствованіяиъ Священныхъ Книгъ. Но жаль, что переводчикъ, которой, конечно, читалъ книгу Бытія со вниманіемъ, оставилъ Ан-сильйона въ несогласіи съ Моисеемъ, по сказанію котораго суще-ствованіе чело-вѣчества началось состояніемъ премудрости и со-вершенства; вѣки же дикости были уже слѣдствіемъ устранинія отъ первоначальнаго закона бытія чело-вѣческаго. Особенно же удивительно, что, по мнѣнію автора, чело-вѣчество «должно воз-вратиться къ златому вѣку дикости.» Не уже ли подлинно громкія разсужденія о безконечномъ, о высокомъ, о пре-красномъ, и потомъ о безпритворствѣ, о простотѣ и проч. должны вести учениковъ Нѣмецкаго естетика къ златому вѣку дикости?

ОПРОВЕРЖЕНІЕ.

Всякой читатель подивится требованію Г. критика, чтобъ философы, описывающіе состояніе дикихъ людей, сообразовались съ Моисеемъ, а не съ путешественниками.

Стр. 88 объясняетъ, что авторъ разсуждаетъ о дикости одно-стороннимъ образомъ, т. е., со стороны только тихаго и мир-наго характера, и выводитъ изъ того ихъ простосердечность. Желать надобно, чтобъ всѣ люди къ тихому и мирному характеру возвратились, послѣ продолжительныхъ отъ него устраниній.

СЛОВА АВТОРА.

Стр. 145. «Безконечное мысли совсѣмъ не состоитъ въ пред-

метахъ безконечныхъ по своей сущности, каковы суть: Богъ, вселенная, вѣчность.»

ПРИМЪЧАНІЕ КРИТИКА.

По мнѣнію автора, вселенная, также какъ и Богъ, есть безконечное по своей природѣ и сущности. Но можно ли вселенную и Бога равнѣ назвать безконечнымъ по своей природѣ и сущности? Развѣ Богъ и вселенная равны между собою въ своей природѣ и сущности? Можно ли, хотя какънибудь, назвать вселенную безконечнымъ по своей природѣ и сущности? Все, что не есть самобытное, не есть и безконечное по своей природѣ и сущности; ибо зависимость бытія есть уже конечность, или ограниченность, самой природы и сущности: но вселенная не есть самобытна; всякая природа и сущность не есть безконечная, когда есть надъ нею высшая и болѣе совершенная сущность; ибо сущность низшая, въ сравненіи съ вышею, нѣкоторыхъ вещественностей (réalités) не имѣетъ и, слѣдственно, имѣетъ предѣлы или, что то же, есть конечная; но кто не знаетъ, что сущность вселенныя не есть высочайшая, имѣя надъ собою высочайшую и всесовершенную сущность Божества? Изъ сего видно, что вселенная отнюдь не есть безконечное по своей природѣ и сущности. Чтобы признать ее таковою, надобно смѣшать и слить ея природу и сущность съ сущностію Божества (такъ какъ, по ученію здравой Философіи, два безконечныхъ существенныхъ и быть не могутъ), надобно представить вселенную только явленіемъ или модификаціею Божества, т. е., надобно, чтобъ Ансильйонъ былъ пантеистъ.

ОПРОВЕРЖЕНІЕ.

Въ какомъ смыслѣ вселенная признается безконечнымъ, достаточно объяснено сіе въ опроверженіи перваго примѣчанія.

СЛОВА СОЧИНТЕЛЯ.

стр. 163. «Она (религія Христіанская) основывается на отвлеченностяхъ.»

ПРИМЪЧАНІЕ КРИТИКА.

Основывать религію Христіанскую на отвлеченностяхъ значитъ основывать ее на одномъ разумѣ; поелику отвлеченности

суть дѣло разума; основывать же Христіанскую религію на одномъ разумѣ значить испровергать ее и поставлять на мѣсто ея мечтательную религію натуральную. Истинная Христіанская религія основывается на откровеніи, и откровеніе, конечно, не есть отвлеченіе. Она основывается, яко на краеугольномъ камени, на Господѣ нашемъ, Исусѣ Христѣ, а онъ не есть отвлеченная идея, но существо дѣйствительное, истинный Богъ и истинный человѣкъ.

О П Р О В Е Р Ж Е Н І Е .

Нравственная религія Христіанская дѣйствительно основывается на отвлеченностяхъ; ноелику господствующія въ ней идеи суть идеи Закона Божія и Христіанскихъ обязанностей. Идея, какъ идея, всегда будетъ отвлеченность, какое бы ни было ея произхожденіе, т. е., сверхъ ли естественное, или естественное. Вообще, судя о Христіанской религіи, и самъ авторъ говорить на стр. 165, что «береть она основу изъ написаннаго откровенія.» Въ Г. критикѣ недостаетъ умѣнія связывать предыдущее съ послѣдующимъ.

С Л О В А А В Т О Р А .

Тамъ же. «Въ среднихъ вѣкахъ заняли (Христіане) отъ религіи языческой нѣкоторую часть обрядовъ ея и празднествъ—собственныхъ ея произведеній и, прилагая ихъ къ Христіанству, старались дать ему нѣчто болѣе чувственное.

П Р И М Ъ Ч А Н І Е К Р И Т И К А .

Можно согласиться, что Христіане среднихъ вѣковъ дали своей религіи нѣчто болѣе чувственное, и сіе сдѣлано пастырями по благочестивому, впрочемъ, снисхожденію къ понятіямъ простаго народа. Но говорить, что «Христіане заняли отъ религіи языческой нѣкоторую часть ея обрядовъ и празднествъ, и приложили ихъ къ Христіанству,» есть представлять Христіанъ подражателями язычниковъ и ругаться надъ Церковію; ибо подъ именемъ Христіанъ, конечно, здѣсь разумѣется не расколъ какой либо, или секта, но Церковь. Если бы обряды и празднества Христіанской Церкви заимствованы были отъ религіи языческой, то какое бы можно было имѣть къ нимъ уваженіе? Можно ли было бы даже терпѣть ихъ безъ оскорбленія самой Вѣры?

Если Христіанская Церковь въ установленіи обрядовъ и

празднествъ имѣла образецъ, которому подражала, то имѣла его въ обрядахъ и празднествахъ Церкви Ветхозавѣтной, установленныхъ отъ самого Бога. Съ чего жь еще взялъ эстетикъ, не въ добрый часъ сдѣлавшійся археологомъ, утверждать, что «обряды и празднества суть собственные произведенія религіи языческой?»

О П Р О В Е Р Ж Е Н І Е .

Что именно въ среднихъ вѣкахъ Римская Церковь заняла отъ религіи языческой, пусть Г. критикъ прочтаетъ о томъ цѣлыя книги, написанныя Протестантами и Реформатами.

Богъ, сохранившій Восточную Имперію отъ политическихъ превращеній среднихъ вѣковъ, сохранилъ и Св. Греческую Церковь отъ примѣси суевѣрія и невѣжества варваровъ, разрушившихъ Западную Имперію.

С Л О В А А В Т О Р А .

Тамъ же. «Источникъ, изъ котораго истекаетъ она (Христіанская религія), существо, которому научаетъ поклоняться, способности человѣка, цѣль, къ которой руководствуетъ, средства, которыя употребляетъ, враги, съ коими борется, награды и наказанія, коими сопровождаетъ законоположеніе свое, все въ ней равно невещественно, невидимо.»

П Р И М Ъ Ч А Н І Е К Р И Т И К А .

Здѣсь между прочимъ утверждаетъ авторъ, что «средства которыя употребляетъ религія Христіанская, суть равно невещественны и невидимы, какъ и ея источникъ и цѣль.» Читая сіе, подумаешь, что онъ знаетъ Христіанскую религію только по догадкамъ, а самъ и не видывалъ и не слыхивалъ Христіанскихъ учителей. Ибо не всѣ ли Христіане, какого бы ни были исповѣданія, признаютъ что, спасительныя средства (*media salutis*), которыя употребляетъ Христіанская религія, суть слово Божіе и таинства (*verbum et sacramenta*)? Какъ же говорить эстетическій изслѣдователь Хтистіанства, что «Христіанская религія употребляетъ только невещественныя и невидимыя средства? Развѣ въ Крещеніи нѣтъ ничего вещественнаго? Развѣ въ Евхаристіи нѣтъ видимаго? Или онъ не признаетъ сихъ Таинствъ спасительными средствами Христіанской религіи.

ОПРОВЕРЖЕНІЕ.

Съ чего взялъ Г. критикъ, что Христіанская религія, яко бы по словамъ автора, употребляетъ только неvěщественныя и невидимыя средства? Слова: «только» нѣтъ ни въ переводѣ, ни въ подлинникѣ. «Духъ есть Богъ, и иже кланяется ему, духомъ и истинною достоитъ кланяться (Іоан. IV, 24). Въ семъ текстѣ не говорится ни о таинствахъ, ни о догматахъ и обрядахъ вѣры; но слѣдуетъ ли изъ того заключить, что Св. Евангелистъ отрицаетъ ихъ? Равнымъ образомъ и Ансильйонъ, ни сколько не погрѣшилъ противъ Христіанской религіи, сказавши, нѣчто о внутреннемъ богослуженіи и умолчавши о наружномъ: орудія бо воинства нашего не плотская (2 Кор. X, 4).

СЛОВА АВТОРА.

Стр. 172. «Въ большой части обществъ новѣйшихъ политическая свобода почти совершенно исчезла. Одинъ человекъ является, хочетъ, дѣйствуетъ, другіе не что иное суть, какъ послушныя орудія, вѣрные исполнители его повелѣній.»

ПРИМЪЧАНІЕ КРИТИКА.

Да услышать блюстители общественнаго благоустройства и спокойствія, какія наставленія преподаетъ народамъ учитель прекраснаго и высокаго! «Въ большей части обществъ новѣйшихъ, говоритъ онъ, политическая свобода почти совершенно исчезла.» Но по чему такъ? По тому, «что въ нихъ одинъ человекъ хочетъ, дѣйствуетъ; другіе не что иное суть, какъ послушныя орудія, вѣрные исполнители его повелѣній.» А какъ называется общество, въ которомъ одинъ человекъ хочетъ, дѣйствуетъ, а прочія суть послушныя орудія и вѣрные исполнители его повелѣній? Это монархія. И такъ, по мнѣнію Г. Ансильйона, въ новѣйшихъ обществахъ политическая свобода исчезла, по тому что правленіе ихъ есть монархическое? И такъ политическая свобода только въ Республикахъ? Только тамъ, гдѣ нѣтъ «ни послушныхъ орудій власти, ни вѣрныхъ исполнителей повелѣній?» Только въ мятежахъ и ужасахъ революцій?

ОПРОВЕРЖЕНІЕ.

Политическая свобода есть право самозаконодательства

народа; а гражданская есть право дѣлать все, закономъ дозволяемое.

Да услышать владыки земные, не республиканскія ли подданными ихъ внушаетъ Г. критикъ наставленія, когда утверждаетъ, что могутъ они пользоваться и политическою свободою, т. е., быть составными частями верховной власти, между тѣмъ какъ всякой вѣрноподданный долженъ быть вѣрнымъ только исполнителемъ воли своего законодателя и довольствоваться одною гражданскою свободою. «Всяка душа властемъ прудержащимъ да повинуется» (Рим. XIII, 1).

СЛОВА АВТОРА.

Стр. 178. «Она (Христіанская религія) возвратила женскому полу природное его достоинство, и извлекла изъ оковъ, въ которые ввергли его общественныя постановленія и всеобщая грубость нравовъ. Рыцарство довершило дѣло религіи, облекши самую сильнѣйшую страсть въ нравственную красоту.»

ПРИМѢЧАНІЕ КРИТИКА.

Что студная и неистовая страсть облекается въ наши времена призракомъ нравственной красоты, сіе, говоритъ авторъ, есть дѣло Рыцарства въ своемъ совершеніи; а въ своемъ началѣ дѣло Христіанской религіи. Какая клевета на чистѣйшую религію!

Писущій сіи замѣчанія не выписываетъ болѣе одного сего мѣста изъ разсужденія «о вліяніи женскаго пола на новѣйшую поэзію» (стр. 174 и 182), опасаясь, чтобъ не оскорбить скромности. Кто будетъ имѣть терпѣніе прочесть указанныя страницы, тотъ пожалѣетъ, что многія имена соблазнительнѣйшихъ писателей, и многія слишкомъ плотскія и нечистыя понятія, въ преложеніи осквернили перо, изготовляемое для начертанія вещей духовныхъ и высокихъ.

ОПРОВЕРЖЕНІЕ.

Взаимная любовь обоихъ половъ никогда не должна почитаться студною и неистовою страстью, ежели она управляется законами доброй нравственности. Христіанская религія, поставляя мужа главою жены, велитъ также и любить ее: «Женѣ мужъ довольную любовь да воздаетъ, такожде и жена мужу» (1 Кор. VII, 3).

У язычниковъ женскій полъ содержался въ рабствѣ, а у Христіанъ пользуется нравственнымъ равенствомъ. Тогда поступали съ женщинами какъ съ невольницами, а теперь какъ со своими помощницами, любя ихъ и почитая, и въ сеиъ-то смыслѣ онѣ были кумирами Рыцарей, предметомъ непорочныхъ и робкихъ желаній получить ихъ руку.

Безпристрастный читатель, справясь съ 174 и 182 страницами, на которыя ссылается притворно-скромный Г. критикъ, изумится, по чему бы недостойно было пера духовнаго описывать плотскихъ людей съ тѣмъ, чтобъ другихъ предохранить отъ нечистыхъ понятій ихъ и правилъ? Множество примѣровъ тому можно найти не только въ нравственныхъ писателяхъ, но и въ самыхъ церковныхъ учителяхъ.

СЛОВА СОЧИНТЕЛЯ.

Стр. 186. «Онъ (вѣкъ невинности) не болѣе существовалъ въ древнемъ мірѣ, какъ и въ нашемъ.»

ПРИМЪЧАНІЕ КРИТИКА.

Мысль, что вѣкъ или состояніе невинности не существовало, есть ложная и даже богохульная: ложная, ибо слово Боже описываетъ человѣка, сотвореннымъ въ состояніи невинности; богохульная, ибо и прилично ли святости Божіей произвести человѣка на свѣтъ иначе, какъ въ состояніи невинности?

ОПРОВЕРЖЕНІЕ.

Авторъ разумѣетъ здѣсь вѣкъ невинности, какой разумѣли всѣ языческіе стихотворцы: считая его наравнѣ съ баснословными временами, могъ безпогрѣшительно сказать, что существовалъ онъ не болѣе въ древности, какъ и въ нашемъ мірѣ.

Состояніе невинности, въ какомъ находились Адамъ и Ева, нельзя назвать вѣкомъ, по тому, что никто не знаетъ, сколько времени пребыли они невинными.

СЛОВА СОЧИНТЕЛЯ.

Стр. 254. «Руссо имѣлъ душу благочестивую, хотя и являлъ часто духъ невѣрія.»

ПРИМѢЧАНІЕ КРИТИКА.

Можно ли человѣку «имѣть душу благочестивую и являть часто духъ невѣрія?» Чувствовать, какъ Христіанинъ, и мыслить, какъ язычникъ, или безбожникъ? Любить и чтить Бога, но не вѣрить Его дѣламъ?

Если сіе возможно, то авторъ, вѣроятно, нашель сію возможность въ самомъ себѣ, и разлиль въ своихъ разсужденіяхъ «духъ невѣрія,» не опасаясь оскорбить «душу благочестивую.»

ОПРОВЕРЖЕНІЕ.

Какъ совмѣстно человѣку любить доброе, а творить злое, такъ равно возможно ему, по временамъ, и быть благочестивымъ, и въ вѣрѣ колеблющимся. Ежели всегда являетъ онъ духъ невѣрія, то никогда и благочестивъ не бываетъ. Но коль скоро приходитъ въ чувство вѣры, то возвращается къ нему и чувство благочестія, и тогда воззоветъ онъ изъ глубины сердца своего: «Вѣрую, Господи! Помози моему невѣрію!» (Марк. IX, 24.)

ЗАКЛЮЧЕНІЕ.

Г. критикъ, оканчивая разборъ автора, сказалъ, что выпи-саны имъ только тѣ мѣста, которыхъ несогласіе съ вѣрою, нравственностію и гражданственностію, безъ затрудненія усматривает-ся, и что остается еще на семь полѣ богатая жатва лжи и заблужденія.

Отдается на судъ всякаго безпристрастнаго читателя: не од-ни ли призраки онъ видѣлъ? Или не имѣлъ ли скрытнаго желанія подавить пшеницу своими плевелами?

Оеофлактъ Архіепископъ Рязанскій.

ОБЪЯСНЕНІЯ.

I.

Во 2-й (Февральской) книжкѣ «Чтеній въ Обществѣ Любителей Духовнаго Просвѣщенія» текущаго года, въ «Матеріалахъ для Исторіи Русской Церкви,» стр. 1—33, напечатано: «Изложеніе разности между Восточною и Западною Церковью въ ученіи Вѣры, составленное Высокопреосвященнымъ Филаретомъ, Митрополитомъ Московскимъ,» а въ примѣчаніи къ нему, между прочимъ, сказано, что оно «печатано съ рукописи, оставшейся въ бумагахъ покойнаго Митрополита, писанной не его рукою. Изложеніе Филарета, вмѣстѣ съ изложеніемъ Теофилакта и Меодія, было напечатано въ «Чтеніяхъ Императорскаго Общества Исторіи и Древностей Россійскихъ» 1870 г. кн. 1, съ предисловіемъ, изъ котораго мы и заимствовали свѣдѣнія о происхожденіи этихъ трудовъ, сообщенныя въ этомъ примѣчаніи. Ред.» Такъ! Но по чему же не позаимствовалось уже изъ того же источника и тѣмъ свѣдѣніемъ, откуда у покойнаго Высокопреосвященнаго очутилась рукопись его сочиненія, писанная не его рукою? Тамъ это подробно изложено, и даже разсказано, кто, когда и какъ сдѣлалъ для него эту рукопись. Считали не нужнымъ? А развѣ нужно знать, что она «писана не его рукою?» Отъ этого развѣ яснѣе становятся тѣ свѣдѣнія, которыми позаимствовались изъ того же источника о происхожденіи этихъ трудовъ? За чѣмъ мракъ тамъ, гдѣ долженъ быть только свѣтъ? Вѣдь, простота да чистота наилучшая лѣпота. Странные приемы почтенной Редакціи! При томъ, если Редакціи, дорожащей всѣмъ, что осталось отъ незабвеннаго Московскаго Архипастыря въ области слова, хотѣлось сдѣлать извѣстнымъ для своихъ читателей это «Изложеніе разности между Восточною и Западною Церковью въ ученіи Вѣры,» то надобно было, кажется оговорить, какъ это сдѣлано нами, тѣ прибавленія (всего въ 3-хъ мѣстахъ), которыя онъ сдѣлалъ спустя почти 50 лѣтъ, на моемъ спискѣ, а не вносить оныя въ самый текстъ. Дальнѣйшаго промотра, исправленія и дополненія не было, такъ какъ у сочини-

теля, не нашлось для того досуга. Этого требуетъ точность, особливо по отношенію къ такому лицу.

Въ силу этого требованія я исправляю одну неточность, замѣченную мною только теперь, именно на стран. 36, въ первой выноскѣ, сказано: «и имъ повторяются» вм. «и имъ повѣряются,» какъ слѣдуетъ и какъ стоитъ въ текстѣ, но съ замѣчаніемъ въ выноскѣ, что это—приписка сочинителя, въ 1859 году сдѣланная. При томъ, это сочиненіе молодыхъ лѣтъ Высокопреосвященнаго, забытое имъ вовсе до полученія отъ меня списка съ него, къ сожалѣнію, дошло до насъ не совсѣмъ вполнѣ. Такъ, сличая его съ Англійскимъ переводомъ, напечатаннымъ, какъ мною было уже замѣчено въ предисловіи къ изданію его въ «Чтеніяхъ» (стр. IV—V), въ Пинкертоновой «Russia» (London, 1833), стр. 39—54), находимъ, послѣ VI статьи въ семъ послѣднемъ примѣчаніе, какъ и слѣдуетъ ему быть, по примѣру тому, какой принятъ сочинителемъ дѣлать такое примѣчаніе и въ Русскомъ подлинникѣ ко всѣмъ безъ исключенія статьямъ этого своего сочиненія. Вотъ это примѣчаніе, какъ оно въ Англійскомъ переводѣ читается: «Remark.—As an infallible judge in matters of faith would render the Holy Scriptures unnecessary, so this infallibility, even if granted to any one, would be rendered unnecessary by the Holy Scriptures. However, even in the Romish Church itself, this infallibility is a matter of dispute.» Отъ чего этого примѣчанія нѣтъ въ Русскомъ подлинникѣ, трудно сказать. Его, кажется, не замѣтилъ и самъ сочинитель, читая свое произведеніе въ моемъ списокѣ. Не было ли оно пропущено въ семъ послѣднемъ списывавшимъ съ подлинника для Директора Департамента Министерства Народнаго Просвѣщенія и Духовныхъ Дѣлъ, А. И. Тургенева, отъ котораго я получилъ противень съ его списка, чего и самъ Александръ Ивановичъ не замѣтилъ? Или же сочинитель въ послѣдствіи примѣчаніе это выпустилъ? Но первое, по видимому, вѣроятнѣе. Или же, напоследокъ, оно прибавлено сочинителемъ въ послѣдствіи (1811—1816, 1822)? Какъ бы то ни было, только это произведеніе ранней дѣятельности нашего знаменитаго Архипастыря пока извѣстно только по Тургеневскому списку, обнародованному мною въ томъ видѣ, какъ оно сохранилось въ ономъ, и я, желая провѣрить этотъ списокъ, напрасно обращался при жизни къ самому сочинителю «Изложенія,» отъ коего узналъ только, что онъ давно уже не

имѣть у себя ни подлинника, ни даже списка съ него, и по тому изъявилъ желаніе снять съ него послѣдній, что и было сдѣлано для него (см. предисловіе мое къ статьѣ: «Мнѣнія о разности между Восточною и Западною Церковію,» и пр. въ первой кн. «Чтеній въ Импер. Обществѣ Исторіи и Древн. Россійскихъ,» 1870 г., I, стр. II—III) нынѣшнимъ Ректоромъ Московской Духовной Академіи (1866 г.), снявшимъ также оный и для себя. Не меньше безуспѣшны были поиски мои и въ Петербургѣ, въ самомъ даже Св. Синодѣ. Гдѣ же, по тому, подлинникъ этого мнѣнія и мнѣній двухъ другихъ Іерарховъ нашихъ о такомъ важномъ предметѣ, представленныхъ покойной Государынѣ Императрицѣ Елисаветѣ Алексѣевнѣ, желавшей знать разность между обѣими главными Христіанскими Церквями, для чего тогдашній Оберъ-Прокуроръ Св. Синода, Князь А. Н. Голицынъ, истребовалъ ихъ отъ упомянутыхъ выше Іерарховъ, сопроводивъ оныя съ своей стороны «Исторіей раздѣленія Церкви Восточной и Западной.»

II.

Въ Февральской книжкѣ «Журнала Министерства Народнаго Просвѣщенія» 1872 г., въ статьѣ: «Василій Назарьевичъ Карзинъ и открытіе Харьковскаго Университета,» на стр. 229-й, сочинитель ея, Н. А. Лавровскій, сказавъ въ текстѣ, что «Князь И. М. Долгорукій, при посѣщеніи Харьковскаго Университета въ 1810 году, особенно остановилъ свое вниманіе на старикѣ Де Баллю,» замѣчаетъ въ скобкахъ: («ему тогда было 55 лѣтъ»), а въ примѣчаніи къ послѣднему показанію, счетомъ 2-мъ, прибавляетъ: «Такъ означено въ его послужномъ спискѣ 1810 года, и мы не знаемъ, какъ согласить съ этимъ показаніемъ годъ рожденія (1753), указанный О. М. Бодянскимъ.» Въ разрѣшеніе этого недоумѣнія имѣю честь сообщить, что указаніе это сдѣлано мною въ примѣчаніи на стр. 51-й издавна мною въ «Чтеніяхъ въ Импер. Обществѣ Исторіи и Древн. Россійскихъ,» 1869 г., кн. II (Отд. II) «Путешествія въ Одессу и Кіевъ 1810 года, упомянутого выше Князя Долгорукаго, годъ же 1753 взятъ изъ извѣстной «Biographie universelle etc. en six volumes» (Paris, 1833 и слѣд.), въ коей, подлѣ «Belin de Ballu» (р. 223), прямо сказано: «né à Paris in 28 février 1753» etc. Тамъ же исчислены и нѣкоторыя изъ его произ-

веденій, между прочимъ, упомянуть и переводъ его твореній Лукіана: «Oeuvr. de Lucien, trad. en français avec des notes historiques et critiques sur le texte et la collation des manusc. de la Bibl. du Roi etc., Paris, 1788, 8°, 6 voll.» Кроме того тамъ же упомянута и «Исторія Греческаго краснорѣчія,» указываемая Ромелемъ въ его «Воспоминаніяхъ»: «Hist. critique de l'éloquence chez les Grecs et les Rom. 1803,» 2 voll. in 8°, равно какъ и нѣкоторыя другія, изданныя во Франціи, до выѣзда его въ Россію; изданныя же въ Россіи, сколько были мнѣ извѣстны, поименованы мною въ томъ же примѣчаніи. Зная, какъ многіе изъ иностранцевъ, при поступленіи въ Русскую службу, молодятъ себя, я предпочелъ показаніе «Біографіи Всеобщей» показанію «Послужнаго списка» 1810 года Белена де Баллю, выписка изъ коего доставлена была мнѣ обязательно П. А. Лавровскимъ въ началѣ 1869 года. Впрочемъ, вся разница между тѣмъ и другимъ показаніемъ въ 2—3-хъ только годахъ. Можетъ быть, она произошла даже отъ нечеткости начертанія цифры 3 въ подлинномъ показаніи Белена де Баллю, и по тому принятой за цифирь 5, и на оборотъ.

III.

Въ «Біографическомъ Листкѣ» Апрельской книжки «Русской Старины» этого года, издатели представляютъ на обсужденіе мое и самаго Общества Исторіи и Древностей Россійскихъ, 5 предложеній касательно изданія «Чтеній»:

«1. Изданіе, говорятъ они, много выиграло бы даже чисто въ матеріальномъ отношеніи, если бъ выходило не четыре раза въ годъ, а болѣе, по крайней мѣрѣ—разъ бы шесть, и при томъ въ сроки строго опредѣленные.» Сомнѣваюсь, чтобы «Чтенія» выиграли много въ матеріальномъ отношеніи отъ болѣе частаго выхода ихъ: противъ этого говоритъ самый опытъ, когда «Чтенія» съ 1846 по конецъ 1848 года выходили именно чаще, не шесть, но 9-ть, разъ въ годъ; однако же, матеріальныя выгоды отъ того ни чуть не были выше въ то время сравнительно съ нынѣшними, хотя изданіе появлялось и въ «сроки строго опредѣленные» (въ концѣ каждаго мѣсяца). Но что возможно было тогда для редактора, то теперь для него рѣшительно не возможно, даже и

въ томъ видѣ, въ какомъ «Чтенія» тогда выходили. Для этого прежде и болѣе всего требуется, по меньшей мѣрѣ, помолодѣть ему; при томъ пословица говоритъ: «Одному и у каши не спору.» Не думаю также, чтобы отъ этого выиграло изданіе въ своемъ содержаніи: пришлось бы значительно сѣздить объемъ его; сѣзвивъ статьи и матеріялы въ 10—20 листовъ, пришлось бы объемистыя изъ нихъ размѣщать по нѣсколькимъ книжкамъ, въ ущербъ нетерпѣннѣю любознательности. Это разъ. Далѣе, пришлось бы ограничиваться, по требованію разнообразія, подборомъ всякой мелюзги и тому подобнаго. Между тѣмъ какъ въ изданіи, появляющемся 4 раза въ годъ, книгами въ 40—50 листовъ, каково нынѣшнее, есть возможность помѣстить ученое изслѣдованіе, или важный историческій матеріялъ, безъ разбивки на нѣсколько книжекъ, исключая лишь такія, кои за 100 и болѣе листовъ: послѣднія размѣщаются, по необходимости, въ нѣсколькихъ книгахъ. Да и учено-историческій журналъ подобнаго объема вести иначе, безъ благопріятной обстановки его, статочное ли дѣло? Это два. «Вся мы лѣтъ суть, но не вся на пользу;» а вся на пользу при всѣхъ: тогда и «вся назидають.»

«2. Шрифтъ старый было бы весьма полезно замѣнить новымъ, и при томъ болѣе компактнымъ.» Справедливо, но не въ волѣ редактора состояло то долгое и долгое время; наконецъ старое замѣняется уже съ 1-й книги сего года. Что до компактности, то въ этомъ отношеніи нужно соображаться съ желаніями большинства читателей «Чтеній,» людей настоятельно требующихъ именно такого шрифту, который болѣе подходилъ бы къ ихъ глазамъ не первой уже молодости. Тутъ домостройство вовсе не у мѣста: сбережешь копѣйки, а потеряешь, пожалуй, и послѣдніе рубли.

«3. Правописаніе должно быть общепринятое.» Правописаніе «Чтеній» то самое, которое принято въ нихъ съ ихъ основанія, а тогда о нынѣшнемъ и помину не было. Въ правописаніи всегда и у всѣхъ народовъ существовала и существуетъ свобода слѣдовать тому, или другому, образу писанія: «Вольному воля.» Кто держится пробитой уже тропинки, кто своей: тутъ менѣе всего позволительно подводить всѣхъ подъ одинъ аршинъ. Да и общепринятое не всегда общевѣрное и самое лучшее; иначе оно бы никогда не смѣнялось другимъ.

«4. При статьяхъ палеографическаго содержанія и нѣкоторыхъ

другихъ—необходимы снимки.» Что и говорить, какъ бы это было прекрасно; но не все хорошее и необходимое возможно для насъ. Кабы были животы, и не тѣ бы еще показали красоты; а у кого животы коротки, тотъ протягивай ножки по одежкѣ. Общество Исторіи и Древностей Россійскихъ, какъ извѣстно изъ опыта одному изъ издателей «Русской Старины,» не въ состояніи было къ доставленному имъ дневнику одного путешествія, по своимъ вещественнымъ средствамъ, приложить тѣхъ изображеній, которыя въ немъ находятся, но находятся благодаря единственно его издержкамъ. Такъ бываетъ и со всѣми подобными статьями и матеріалами. Прилагается только по мѣрѣ животовъ, и то лишь одно существенное, безъ всякаго напуска блеснуть слѣтописью и т. д. Впрочемъ, въ «Чтеніяхъ» палеографическія статьи и историческія, гдѣ слѣдуетъ и возможно, по-большой части сопровождаются снимками, чаще чѣмъ у всѣхъ другихъ подобныхъ повременныхъ изданій; требовать же большаго неумѣстно отъ нашей скудной мощны.

«5. Но важнѣе всего—пробѣль, это отсутствіе указателя въ концѣ года: описательнаго, ученаго и подробнаго.» И это, признаюсь, желательно было бы, если бы оно возможно было для меня. Ни занятія мои по «Чтеніямъ,» ни лѣта, не позволяютъ уже мнѣ корпѣть еще и надъ этѣмъ: у меня едва хватаетъ времени на важнѣйшее, а этой чистой механикой пусть займутся люди отъ бездѣлья и съ молодыми еще силами. Хорошо предлагать указатели (да еще ученые, подробные и т. п.) къ изданіямъ въ 50—80 листовъ за цѣлый годъ, но не то съ указателями въ 200—250 и болѣе. Впрочемъ, «Чтенія» не безъ указателей же за нѣсколько лѣтъ: Гг. А. Гриневицъ и П. Бартенева составили и напечатали, каждый въ свое время, такіе указатели, не только къ «Чтеніямъ,» но и ко всѣмъ изданіямъ Общества Исторіи и Древностей Россійскихъ. Спасибо имъ на томъ! Да и теперь одинъ любитель подобныя работъ трудится надъ указателемъ для «Чтеній» за годы, не вошедшіе въ упомянутые выше указатели. При томъ у многихъ большихъ сочиненій, помѣщенныхъ въ «Чтеніяхъ,» находятся и свои указатели. И развѣ всѣ наши и чужіе журналы снабжаются ежегодными указателями? Нѣкоторые предлагаютъ ихъ разовѣ только по истеченіи нѣсколькихъ лѣтъ, а другіе и вовсе того не дѣлаютъ; даже и изъ мелкихъ не всѣ снабжены

оними. Но что и толковать о томъ, что указатели къ книгамъ и журналамъ ученаго содержанія весьма хорошее дѣло, и были бы весьма желательны; только.... только нашлись бы на то средства! а безъ средствъ изданіе, что растеніе безъ свѣта: житье и оно, но какова-то его жизни! Не жизнь, а прозябаніе! Легко желать лучшаго, а каково-то осуществлять это лучшее. Не все то сможетъ, что хочется; а и хочется, да не сможетъ, коли нѣтъ подъ руками того всемогущаго дѣятеля, который такъ мѣтко обавали «*nervus regum gerendarum,*» стало быть, и «*literarum gerendarum,*» отсутствіе коего Русскій всегда почти съ такимъ вздохомъ сопровождаетъ, говоря: «Эхма, какъ бы денегъ гма: жнлгъ бы, не тужилгъ!»

Право слово, не тужила бы и Редакція «Чтеній» съ нимъ, точно также, какъ не тужить Редакція «Русской Старины,» и подобныя ей съ калитой, наполненной симъ презрѣннымъ металломъ; обзавелась бы она и безъ благопожеланій «многихъ (?) читателей и почитателей «Чтеній» тоже давно бы своимъ домкомъ съ домочадцами, прислѣшниками и всякаго рода и вида рухлядью своею доморощенною и чужеродною, съ разводами живописными, усерзьями, дивами дивными и курантами заморскими. А безъ того — по неволѣ къ полю, коли лѣсу нѣтъ, а въ полѣ, говорятъ, одинъ не воинъ. Какъ сытый голоднаго не разумеетъ, и одѣтый нагому не товарищъ, такъ и на оборотъ, пѣшій не обгонитъ коннаго, скудный имущему не братъ, не бесѣдникъ. Дѣлается, что подъ силу, а черезъ силу, извѣстно, и конь не прянетъ. *Quae potui, feci; faciant meliora potentes.*

IV.

Когда мы дописывали этѣ объясненія, намъ принесли, 15-й №-ръ «Гражданина», въ которомъ, въ отдѣлѣ Библиографіи, на стран. 543, разбирая описаніе «Любеча», помѣщенное во 2-й книгѣ «Чтеній» прошлаго года, и выпущенное также особыми оттисками, оцѣнщикъ его, между прочимъ, такъ выразился о самыхъ «Чтеніяхъ»: Обо всемъ этомъ не стоило бы и говорить, если бъ г. Милорадовичъ эту перепечатку изъ «Черниговскихъ Губернскихъ Вѣдомостей» (во многомъ измѣненную — было бы

интересно знать какіе документы и въ чемъ измѣнены?), издалъ на свой счетъ. Но эта перепечатка появилась на страницахъ весьма почтеннаго изданія Московскаго Историческаго Общества, именно въ «Чтеніяхъ» въ которыхъ, за послѣднее время, стали иногда появляться такіе матеріалы, статьи, изслѣдованія, замѣтки и документы, которые могли бы, даже весьма и весьма, покоптыся въ портфель почтеннаго редактора «Чтеній», особенно въ виду истинныхъ сокровищъ, томящихся въ архивномъ плѣну (въ Московской Синодальной Библіотекѣ, въ Московской Публичной Библіотекѣ, въ громаднѣйшихъ Московскихъ архивахъ Юстиціи и Иностранномъ, и пр., и пр.)... давно ожидающихъ издателя, за обнаруженіе которыхъ историки и археографы (археологи?) наши были бы весьма признательны Московскому Историческому Обществу.» А въ заключеніе прибавлено: «Вотъ къ какому полезному и доброму совѣту привело насъ сочиненіе Г. Милорадовича.»

Но это «полезное заключеніе и добрый совѣтъ,» судя по нѣкоторымъ даннымъ, въ немъ заключающимся, приходится намъ слышать не въ первый уже разъ: они идутъ изъ того самаго стана, въ которомъ жалуютъ людей некнижныхъ въ книжные и глашатаи судебъ Руси, избываемыхъ всюду и всѣми. Этѣ мудрые люди думаютъ, что довольно подышать архивной пылью, чтобы потомъ смѣло уже судить и рдять обо всемъ очертя голову, по-давать совѣты и читать поученія на свой ладъ и складъ, или, какъ говорятъ, надѣвъ шлякъ на свой салтыкъ, между тѣмъ какъ сами не въ состояніи отличить нарицательнаго отъ собственнаго, прозвища, фамиліи, коль скоро оно написано прописной, и приписываютъ то ошибку издателя, что вовсе не ошибка, и что, по тому, указываетъ лишь на недогадливость самаго оцѣнщика. По его мудрой сметкѣ выходитъ, что и: «Сотникъ, Хорунжій, Священникъ, Попадья, встрѣчающіяся тамъ же, гдѣ и обозванное имъ слово «Райца,» именно, въ слѣдъ за нимъ, на стран. 41, были бы такіа же фамильныя. О архивная премудрость!

Но слѣдующее живописуетъ еще лучше нашего архивника. Г. Милорадовичъ говоритъ: «Настоящее изданіе значительно пополнено и во многомъ измѣнено,» а архивный дока на это замѣчаетъ: «Было бы интересно знать, какіе документы и въ чемъ измѣнены?» Очевидно, выраженіе: «измѣнены» относится тутъ къ тексту сочиненія, отнюдь же не къ документамъ, о которыхъ

въ этомъ мѣстѣ и рѣчи нѣтъ. Но цѣнителю какое до того дѣло! Онъ, слѣдуя примѣру безславной памяти покойнаго Барона Брамбеуса и его клеветовъ, смѣло извращаетъ мысль разбираемаго имъ сочиненія. Добросовѣстно ли же подтасовывать тутъ то, о чемъ и помину даже не было въ предисловіи Г. Милорадовича, и приписывать свою нелѣпость другому? Это уже не простое непониманіе, а намѣренное, какъ мы сказали, извращеніе, поддѣлка. Для чего? Ясно: для пущаго приниженія другого.

Точно таково же и увѣреніе его, что «Любечъ» только перепечатка изъ «Черниговскихъ Губернскихъ Вѣдомостей,» не вѣря словамъ Милорадовича, что «хотя оно и помѣщалось разновременно въ «Черниговскихъ Губернскихъ Вѣдомостяхъ,» но въ настоящемъ его изданіи значительно пополнено и во многомъ измѣнено.» Если бы утверждающій противное сличилъ то и другое, увѣрены, поудержался бы настаивать на противномъ, и тѣмъ пускать въ свѣтъ чистую небылицу. Видно, что такимъ господамъ подобныя продѣлки ни по чемъ: кто тутъ станетъ еще провѣрять насъ по какимъ-то Губернскимъ Вѣдомостямъ, да и гдѣ ихъ сыскать! Повѣрять намъ на слово; мы же такъ храбро то утверждаемъ. Грустное явленіе представляютъ этѣ извратители, «глаголющія доброе лукавое, и лукавое доброе, полагающія горькое сладкое, и сладкое горькое.»

«Систематической разработки этихъ архивовъ мы не предлагаемъ (еще бы!), а указываемъ на изданныя по нѣкоторымъ Московскимъ архивамъ и рукописнымъ хранилищамъ описанія и указатели.» Было бы интересно, скажемъ и мы, узнать этѣ «изданныя описанія и указатели,» тѣмъ болѣе, что, по его словамъ, «достаточно взять этѣ описанія и указатели въ руки, чтобы отиѣтить, сперва для списыванія, а потомъ для изданія, цѣлыя десятки истинныхъ сокровищъ, давно ожидающихъ издателя» и т. д. Что же: дѣло доброе, если стало лишь за тѣмъ, чтобы взять въ руки, отиѣтить для списанія и потомъ издать. Не угодно ли же будетъ, чѣмъ учить другихъ, какъ обходиться съ такими сокровищами, начать съ себя легкій трудъ, и показать собой примѣръ обнаруженія подспудныхъ кладовъ, за которое «историки и археографы (археологи?) наши будутъ, конечно, вамъ признательны?» Что до Московскаго Историческаго Общества, то и оно не прочь дѣлать, какъ и дѣлало и дѣлаетъ, то же, по мѣрѣ силъ и средствъ своихъ, и никогда

не отказывалось отъ соглашенія печатью того, буде кто изъ подобныхъ ревнителей извлеченія изъ плѣна истинныхъ сокровищъ, потрудился бы тѣмъ заняться. Но обратитъ свое «повременное изданіе» въ архивъ сихъ однихъ сокровищъ, или, какъ желалъ бы нашъ совѣтодатель, такихъ памятниковъ, кои приходились бы по его лишь нутру, а что претить ему, то, по его увѣренію, «могло бы, даже весьма и весьма, покоиться въ портфельъ,» статочное ли дѣло? Это то же было бы, если бы всѣ подобныя спеціальныя изданія обратились только въ архивныя сборники тѣхъ истинныхъ сокровищъ, которыя имѣются въ хранилищахъ по ихъ части, на примѣръ, журналы Министерствъ: Народнаго Просвѣщенія, Военнаго, Морскаго, Управленій: Духовнаго, Горнаго, Артиллерійскаго, Инженернаго и т. п., даже журналы, такъ называемые, учено-литературныя. Иное дѣло журналъ, а иное такія архивныя собранія. Для нихъ существуютъ у насъ разныя Комисіи: Археографическая Петербургская, Кіевская, Виленская, когда-то Московская при Архивѣ Министерства Иностранныхъ Дѣлъ, но съ давняго, предавняго, времени не дѣйствующая, хотя и не записана еще въ разрядъ выбывшихъ. Всѣ онѣ имѣютъ для того достаточныя средства, съ приличнымъ вознагражденіемъ полагающимъ трудъ свой на нихъ, и въ мѣру оныхъ работающія. По этому смѣшивать журналы съ сборниками непозволительно, значить не знать азбуки самаго простаго издательскаго дѣла.

Тѣмъ не менѣе, любопытно было бы узнать, какіе тамъ «за послѣнее время въ «Чтеніяхъ» стали появляться такіе матеріалы статьи, изслѣдованія, замѣтки и документы которые могли бы, какъ увѣряетъ нашъ наставникъ, покоиться въ портфельъ?» И это не для того, чтобы соображаться съ его причудливыми пожеланіями, но просто, чтобы видѣть степень разумѣнія, его важности и значенія того, или другого, памятника и т. п., и даже, какой, модъ, вкусъ у него; вкусы же, какъ извѣстно, бываютъ разные, и у писателей не меньше привередничанья, какъ у иной беременной бабы. Но и безъ того ясно, что онъ желалъ бы обратитъ журналъ Московскаго Историческаго Общества въ сборникъ образцовыхъ произведеній Русской исторической письменности, или, по крайней мѣрѣ, такихъ, которыя удовлетворяли бы одному нашему вкусу. На это скажемъ, что по вкусу одного слыветъ за образцовое, то по вкусу другого вовсе не таково, пожалуй, чего добраго, даже безобразіе. Вѣдь говорить же пословица. «На вкусъ,

на любовь да на цвѣтъ, закону нѣтъ;» а другая тоже справедливо замѣчаетъ: «Кому по ндраву погъ, кому попадья, а кому попова дочка,» или какъ Сербы говорятъ въ Далматіи: «Тко хоте кухано, а тко сирево, тко печево, а тко варено.» Еще тотъ на свѣтъ не родился кто бы всѣмъ пригодился. И по тому стараться достигнуть того, что недостижимо, было бы неблагооразумно; равно столько же неблагооразумія показалъ бы и тотъ, кто сталъ бы разсуждать съ подобными знатоками Русскихъ бытій о чемъ либо заправду. Впрочемъ, мы еще въ прошломъ году, именно около этого самаго времени, дали уже отповѣдь свою на указаніе одного изъ архивной чяди на «истинныя сокровища, находящіяся по нѣкоторымъ Московскимъ Архивамъ и рукописнымъ хранилищамъ, или, какъ онъ выражается поцвѣтистѣе въ другомъ мѣстѣ, «томящіяся въ архивномъ плѣну.» По этому, толковать съ подобными искусниками вновь было бы суетно, чтобъ не сказать что больше и горше: «Стары дрожди не переливать же трожды, по тому что: «Хоть и трожды подой, все тотъ же удой!»

А еще онъ вопіетъ объ отсутствіи Археографической Комисіи въ Москвѣ: «Москва, къ величайшему ея стыду, доселѣ ее не имѣетъ.» Не приведи Господь, буде когда либо состоится она въ Бѣлокаменной, и такіе знатоки и добросовѣстныѣ какимъ либо образомъ да засядутъ въ оной!

Странное, однако же, выходитъ дѣло: въ то время, когда одинъ журналъ провозглашаетъ: «Внутренній составъ этого изданія («Чтеній») всегда хорошъ и почти безукоризненъ («Русская Старина,» Апрель 1872 г.), другой («Гражданинъ» № 15) поетъ совсѣмъ иную пѣсню: «Не надо намъ того! Давай, де, намъ сокровища, томящіяся въ архивномъ плѣну!» И вышло: по одному красно, а по другому: пестро, пестро! Но говорю людскую честить, отца и мать забыть, да и дома не быть. Не все то годится, что гдѣ говорится. И великъ звонъ, да не красенъ; и кудрявъ говоръ, да напрасенъ.

Надѣмся, что почтенная редація «Гражданина,» послѣ сего объясненія, будетъ поразборчивѣе при помѣщеніи у себя разборовъ такихъ дошлыхъ и правдолюбивыхъ знатоковъ Русскаго историческаго дѣла. Вѣдь сама же она требуетъ «прежде всего и главнѣе всего, правды, всегда правды, во всемъ правды» (№ 15 «Гражданина,» стр. 516). Не то худо, что худо, но то, что никуда не годится. Али: «Хошь пусто, да звенитъ?»

V.

Въ 107-мъ №-рѣ «Московскимъ Вѣдомостей» нынѣшняго года, Мая 1-го, напечатана статья: «Бумаги Н. В. Сушкова въ Московскомъ Публичномъ Музеѣ.» Въ ней, между прочимъ, А. Е. Викторовъ говоритъ: «Другіе, столь же любопытныя, отрывки и извлеченія изъ записокъ Н. В. Сушкова были напечатаны частью въ собственномъ его повременномъ изданіи Раутъ (т. 1 — М. Москва, 1851, 1852 и 1854), частью въ разныхъ нашихъ ученыхъ и литературныхъ журналахъ, какъ-то: въ Русскомъ Архивѣ, въ Русскомъ Вѣстникѣ, въ Вѣстникѣ Европы,» и др., въ особенности же въ «Чтеніяхъ Московскаго Историческаго Общества,» въ которомъ покойный за послѣднія 25 лѣтъ былъ едва ли не однимъ изъ самыхъ дѣятельныхъ членовъ.» Все, сказанное тутъ о «Чтеніяхъ,» не вполнѣ вѣрно. Во первыхъ: время существованія «Чтеній» не 25 лѣтъ, но пошелъ 18-й годъ (1846 — 1848, 1858 — 1871): во вторыхъ: Н. В. Сушковъ является въ нихъ только съ 1848 года: въ третьихъ: членомъ онъ Общества Исторіи и Древностей Россійскихъ съ 1868 года (Іюня 18-го): гдѣ же тутъ 25 лѣтъ? Стало бытъ, изъ такого невѣрнаго положенія выведено и невѣрное утвержденіе, яко бы онъ былъ едва ли не однимъ изъ самыхъ дѣятельныхъ его членовъ за послѣднія 25 лѣтъ. Такія-то вѣрныя свѣдѣнія передаются намъ о томъ, что на нашихъ же глазахъ происходило. А справиться такъ было легко; а справки были подъ рукою: стоило только заотѣтъ, да руку протянуть. Водъ того: черезъ край нальешь, черезъ край и пойдетъ.

О. Бодявскій.

Мая 1-го дня, 1872 г.

О П Е Ч А Т К И.

Напечатано:

Слѣдуетъ читать:

| | | |
|-------------------|---------------------------------------|---|
| Стр. 4 строч. 14 | либерализма | либерализма |
| — 7 — 10 стр. 92 | | стр. 93 |
| — 13 — 15 | равнымъ | равныхъ |
| — 14 — 7 | снизу, доведенной | доведеннаго |
| — 15 | примѣч. первая строч. Книг. III. | Книга XLV. |
| — 15 — | послѣд. стр. <i>refractaires</i> | <i>refractaires</i> |
| — — — 27 и 28 | что составило и проч., | что въ 280 или 300 т. собственно Французскихъ войскъ перешедшихъ границы Россіи, составило четвертую часть. |
| — 21 — 19 | дѣлѣ | дѣлахъ |
| — 26 — 4 | у Богдановича г. | у г. Богдановича |
| — 39 | примѣч. послѣд. строч. <i>soutenu</i> | <i>soutenu</i> |
| — — — 3 | <i>attaché</i> | <i>attachée</i> |
| — 15 — 15 | Шрекенштейна) пиками | Шрекенштейна, пиками) |
| — 41 — 18 т. XVI. | | т. XIV. |
| — 40 — 28 | 109, 849 | 108, 849. |
| — 64 — 5, | снизу, отвѣсно | перпендикулярно |
| — 69 — 16 и 17 | нестроевыя (нерегулярныя) | нерегулярныя |
| — 70 — 1 | запаснаго войска (резерва) | резерва |
| — 90 — 8 | въ 97 тысячъ | до 9 тысячъ |
| — 93 — 8 | Семеновскую | Смоленскую |
| — 100 — 2 | Нач. Глав. Штаба | Письма Начальника Глав. Штаба |
| — 101 — 23 | Лари-Буасьеру | Ларибуасьеру |
| — 107 — 2 | подвергнуть ее | подвергнуть |
| — 118 — | послѣд. стр. реть | креть |
| — 120 — 6 | санзу: Пошли | Прошли |
| — 121 — 13 | вупудись мы | винулись |

ПРОТОКОЛЪ ЗАСѢДАНІЯ

ИМПЕРАТОРСКАГО

ОБЩЕСТВА ИСТОРИИ И ДРЕВНОСТЕЙ РОССИЙСКИХЪ,

1871 года, Ноября 12-го дня.

1871 года, Ноября 12 дня, Императорское Общество Исторіи и Древностей Россійскихъ, подъ предсѣдательствомъ Г. Д. Члена своего, П. В. Хавскаго, и въ присутствіи Гг. Дѣйствительныхъ Членовъ: Гр. М. В. Толстого, Ю. Д. Филимонова, А. И. Хмельницкаго, Соревнователей: Е. В. Барсова, П. П. Барсова, А. Е. Кудрявцева, и Секретаря Общества, О. М. Бодянскаго, имѣло обыкновенное засѣданіе, въ коемъ, по прочтеніи и подписаніи Протокола предыдущаго Засѣданія, 15 Мая, 1871 года, происходило слѣдующее:

1. Д. Членъ и Секретарь Общества, О. М. Бодянской, прочелъ статью Кандидата Казанскаго Университета Александра Димитріева: «Церковно-историческая критика въ XVII вѣкѣ,» соч. Н. И. Костомарова. По поводу сей статьи Д. Членами Ю. Д. Филимоновымъ и Гр. М. В. Толстымъ сообщено о матеріалахъ къ дѣлу о Кашинской Книгинѣ Аннѣ, хранящихся въ Архивѣ Московской Оружейной Палаты и Московской Синодальной Библіотекѣ. Опредѣлено: просить Гг. Дѣйствительныхъ Членовъ: Ю. Д. Филимонова и Гр. М. В. Толстого, доставить оныя матеріалы въ Общество и, по разсмотрѣніи, напечатать ихъ въ «Чтеніяхъ.»

За тѣмъ читаны были:

А. Предложеніе.

2. Московскаго Почтамта, отъ 18 Октября, № 16187, извѣщеніе о разрѣшеніи Министерствомъ Внутреннихъ Дѣлъ С.-Петербур-

бургскому и Московскому Почтамтамъ принимать пересылку и доставку періодическихъ изданій съ 1-го будущаго Генваря на всѣ мѣсячные сроки одного года, начиная съ 1-го числа каждаго мѣсяца, съ условіемъ, чтобы пріемъ пересылки и доставки согласовался со сроками подписки, объявленными самими Редакціями. Определено: принять къ свѣдѣнію и руководству.

Б. Приношенія.

а. Матеріялами:

3. Н. П. Ермолова, рукопись: «Путешествіе мое въ Имеретію съ линіи Кавказской, мое тамъ у Царя пребываніе, съ нимъ сношеніе и обратное оттуда путешествіе въ Грузію.»

4. Д. Чл. Гр. М. В. Толстого: «Донесеніе Московскому Архіепископу Августину Московскаго Новодѣвича монастыря Игуменіи Меодіи' о семь монастырѣхъ во время нашествія Французовъ въ 1812 годѣ.»

5. Д. Чл. Н. В. Сушкова, пол. 22-го Іюня, 1871 года: «разбумаги,» для напечатанія, по разсмотрѣніи, послѣ его кончины.

6. А. А. Гатцука: «Бисмаркъ, Русскій Главнокомандующій Южною (Украинскою) Арміею въ 1747 году, съ инструкціею ему.»

7. Григорія Александровича Милорадовича: 1) «Письмо къ другу по поводу критики Графа Ростопчина на книгу Графа Стройновскаго; объ условіяхъ съ крестьянами,» и 2) «Свѣдѣнія о рожденіи, жизни и первоначальныхъ дѣяніяхъ Кара Жоржа Петровича или Георгія Чернаго, почерпнутыя въ Черногоріи отъ Митрополита и отъ Главарей.»

8. Графа Андрея Кирилловича Гудовича, чрезъ И. В. Росковшенка: 1) «Выписка изъ вѣдомости, сколько въ Малой Россіи въ которомъ полку имѣется свободныхъ войсковыхъ мѣстечекъ, селъ и деревень, и въ нихъ посполитскихъ дворовъ и т. п. 1762 г., Мая 20 дня: 2) *Armée impériale Russe. Corps de Condé. Situation de Régiment le 25 juin, 1799.*»

б. Статьями:

9. Магистра С.-Петербургской Духовной Академіи І. П. Рущинскаго, «очиненіе его»: «Въроисповѣдныи бытъ Русскихъ и

церковныя дѣла по иностраннымъ писателямъ XVI и XVII столѣтій.»

10. Кандидата Историко-Филологическаго Факультета Казанскаго Университета, Александра Димитріева: «Церковно-историческая критика въ XVII вѣкѣ, соч. Н. И. Костомарова.»

в. Книгами:

11. Д. Чл. Г. О. Карпова, его сочиненіе: «Г. Костомаровъ, какъ историкъ Малороссіи. М. 1871.»

12. Эстонскаго Ученаго Общества: «Verhandlungen der gelehrten Esthnischen Gesellschaft zu Dorpat. VII. B. 1 Heft. Dorpat 1871.»

14. Н. В. Засядька, его сочиненіе: «О Русскомъ алфавитѣ. М. 1871.»

14. Археографической Коммиссіи, ея изданія: 1) «Лѣтопись по Ипатьевскому списку; 2) Повѣсть временныхъ лѣтъ по Ипатьевскому списку; 4) Матеріалы для историко-географическаго атласа Россіи; 4) Сказанія иностранныхъ писателей о Россіи, Томъ 2-й; 5) Лѣтопись занятій Археографической Коммиссіи за 1867—1870 годы.

15. Императорскаго Новороссійскаго Университета: Записки» его. Томъ IV. Одесса. 1871.»

16. Императорскаго Варшавскаго Университета: «Извѣстія его. № 3-й. Варшава 1871.»

17. В. Х. Кондараки, изъ Ялты, книги сочиненія его: 1) «Исторія Христіанства въ Тавридѣ. Одесса. 1871; 2) Подробное описаніе южнаго берега Крыма, съ картою. Николаевъ. 1871; 3) Самоучитель Турско-Татарскаго и Новогреческаго языковъ. Николаевъ. 1868.»

18. Центральнаго Статистическаго Комитета: «С.-Петербургъ. Изслѣдованіе по исторіи, топографіи и статистикѣ столицы. Томъ 2-й. Спб. 1871.»

19. Поч. Чл. Я. О. Головацкаго, изъ Вильны: «Акты, издаваемые Виленскою Археграфическою Коммиссіею. Т. IV. Акты Брестскаго Гродскаго Суда. Вильна. 1870.»

20. Д. Чл. П. В. Хавскаго: 1) «Вѣчный указатель времени. М. 1871; 2) Краткое руководство употребленія круговъ Русскаго времячисленія. М. 1862; 3) Слова Ярославскаго Архіепископа Евгенія. М. 1854.»

21. Д. Чл. А. С. Клеванова: «Лѣтописный рассказъ событій

Югозападной Руси отъ ея начала до половины XIV вѣка. Съ приложеніемъ двухъ изслѣдованій: 1) О значеніи Русской Лѣтописи въ духовномъ развитіи Русскаго народа, и 2) Феодализмъ на Руси. А. Клеванова. М. 1871.»

Опредѣлено: Матеріалы и статьи разсмотрѣть, а книги сдать въ Библіотеку Общества.

В. Заявленія.

22. Д. Чл. Князя М. А. Оболенскаго, отношеніе и при немъ взятыя имъ изъ Библіотеки Общества книги: 1) Рукопись (Отд. 1, № 13): «Вольдемара, Королевича Датскаго (жениха Царевны Ирины Михайловны) убѣжденія къ принятію Православія,» (короп. исх. XVII вѣка, въ 4 122 л. 2) печатная книга: (Отд. 3. № 147) *Historia delle sollivazioni notabili sequite in Pollonia gl'anni del' Signore 1606, 1607 et 1608 etc. del Sig. Alessandro Cilli di Pistoia. In Pistoia 1627 4. E dell' ationi heroiche e memorabili ìmpese fatte in Moscovia dall' inuitissimo Sigismondo III, Re del gran Regno di Pollonia etc.* Въ 1-й 266 стр., а во 2-й 191. Определено: Принять къ свѣдѣнію, а книги сдать въ Библіотеку.

23. Получено за бумагу на особые оттиски отъ Общества: 1) статьи Джона Перри: О состояніи Россіи при нынѣшнемъ Царѣ (Петрѣ I),» помѣщенной въ 1-й и 2-й книгахъ «Чтеній» сего года, 55 руб. 23 коп.; 2) статьи: «Любечъ,» за наборъ и печать титула, предисловіе и посвященіе къ особымъ оттискамъ, 9 руб. 67½ коп. Определено: Деньги сдать Г. Казначею Общества.

23. По случаю пятидесятилѣтняго юбилея Д. Чл. М. А. Максимовича отъ Общества было послано ему привѣтствіе. Предстоитъ еще Обществу принять участіе въ празднованіи юбилеевъ: Императорскаго С.-Петербургскаго Археологическаго Общества, и Д. Чл. Общества М. П. Погодина. Определено: Изготовивъ адреса, просить Д. Чл. Гр. М. В. Толстого представить на празднествахъ оныя отъ Общества.

25. Корреспондента Общества, Протоіерея при Русскомъ Посольствѣ въ Вѣнѣ, М. Ѳ. Раевского, отъ 12-го Сентября, благодарность Обществу за избраніе его въ Корреспонденты. Определено: Принять къ свѣдѣнію.

26. Д. Чл. М. А. Максимовича, отъ 7-го Сентября, благо-

дарность за привѣтствіе Общества съ 50-лѣтнимъ юбилеемъ его ученой дѣятельности 6-го Сентября, 1871 года, Определено: Принять также къ свѣдѣнію.

27. Казначеемъ Общества представлено объ обмѣнѣ выкупнаго свидѣтельства Общества, отъ 1-го Ноября, 1866 года, за № 51795, въ 950 рублей, которое, по истеченіи пяти лѣтъ, должно быть обмѣнено на новое, съ полученіемъ одной трети суммы Государственными банковыми билетами. Определено: Отнестись о семъ въ Правленіе Московскаго Университета и просить его сдѣлать распоряженіе объ обмѣнѣ.

28. Скончались: 1) Д. С. Левшинъ, Д. Чл. и Вице-Президентъ Общества, избранный 14-го Декабря, 1863 года (какъ Вице-президентъ по 1867 г.) за границей, въ Емсѣ, 1-го Юля, 1871 г. 2) Д. Чл. Н. В. Сущковъ, избранный 18-го Юня, 1868 года, скончался 7-го Юля, 1871 года; 3) Н. В. Закревскій, избранный 5-го Августа, 1859 г., умеръ Юля 29-го, 1871 года, и 4) А. Н. Аванасьевъ, избранный 1851 года, Марта 29-го, скончался 23-го Сентября, 1871 года. Определено: Умершихъ исключить изъ списка Членовъ.

Въ концѣ Засѣданія Секретарь и Д. Чл. Общества, О. М. Бодянскій, представилъ только что отпечатанную 3-ю книгу «Чтеній» 1871 года, содержаніе коей слѣдующее:

I. Изслѣдованія. Религіозный бытъ Русскихъ по свѣдѣніямъ иностранныхъ писателей XVI и XVII вѣковъ. Л. П. Рущинскаго.

II. Матеріалы Отечественныя. Физика, выбранная изъ лучшихъ авкторовъ, расположенная и дополненная Невской Семинаріи Философіи и Физики Учителемъ Михаиломъ Сперанскимъ. Въ С.-Петербургѣ, 1797 года. Съ предисловіемъ О. М. Бодянскаго.

III. Матеріалы Славянскіе. Очерки исторіи Чешскаго Вѣроисповѣднаго движенія. Книга 2-я. Исторія дѣятельности Гуса въ Чехіи 1402—1419 г. Отд. 1. Главы 1, 2 и 3., Д. Члена А. С. Клеванова.

IV. Матеріалы Иностранныя. Записка о частной жизни Понятовскаго и размышленія о настоящей войнѣ. Переводъ съ Французскаго Д. Чл. А. Н. Шемякина.

V. Смѣсь. Полтавскій бой, описанный современникомъ очевидцемъ, Петромъ Болесте, служившимъ въ Канцеляріи Гетмана Сѣнявскаго, бывшаго тогда Воеводою Бѣльскимъ, а въ послѣдствіи Ка-

стеляномъ , Краковскимъ. Переводъ съ Польскаго Соревнователя А. Перлштейна.—Письмо Малороссійскаго Гетмана Скоропадскаго къ Полтавскому Полковнику Ивану Черняку о присланіи Царскаго Величества жалованья, року 1712.—Изъясненія нѣскольکو извѣстныхъ дѣлъ проклятаго сборища Франкъ-Масонскаго 1761 г. Сообщ. Н. Н. Селифонтовъ.—Подлинныя реестры книгамъ, взятымъ, по Высочайшему повелѣнію, изъ палатъ Н. И. Новикова въ Московскую Духовную и Свѣтскую Цензуру. Изъ Университетскаго Цензурнаго Архива.—Письмо П. И. Фонъ Визина къ А. А. Тейльсу.—Бисмаркъ, Русскій Главнокомандующій Южною (Украинскою) арміею въ 1747 году. Съ предисловіемъ А. А. Гатцука.—Святѣйшему Правительствующему Синоду Дѣйствительнаго Статскаго Совѣтника и Синодальнаго Оберъ-Прокурора Мелисина предложеніе.—Представленіе Сербской Депутациі къ Русскому Императору въ Февралѣ 1806 года въ Вѣнѣ. Съ предисловіемъ О. М. Бодянскаго.— Великому Князю Константину Павловичу не возможно было царствовать.—Письмо Великой Княгини Цесаревны Анны Ѳеодоровны къ Великому Князю Цесаревичу Константину Павловичу о разводѣ.—Письма Евгенія, Архіепископа Ярославскаго, къ Гавріилу, Архіепископу Рязанскому.—Три письма Александра I-го къ Графу Аракчееву и Архимандриту Фотію 1825 г.—Два письма Императора Николая Павловича къ Графу Аракчееву 1825 г.—Привѣтствіе Императорскаго Общества Исторіи и Древностей Россійскихъ Г. Дѣйствительному Члену его, Михаилу Александровичу Максимовичу, съ полустолѣтіемъ его дѣятельности на поприщѣ отечественнаго просвѣщенія, 6-го Сентября, 1871 года совершившимся.

ОГЛАВЛЕНІЕ.

I.

ИЗСЛѢДОВАНІЯ.

Бородинское сраженіе

Стран
1 — 122

II.

МАТЕРІАЛЫ ОТЕЧЕСТВЕННЫЕ.

Физика, выбранная изъ лучшихъ авкторовъ, расположенная и дополненная Невской Семинаріи Философіи и Физики Учителемъ Михаиломъ Сперанскимъ. Въ Санктпетербургѣ 1797 г. (Окончаніе). Съ Послѣсловіемъ О. М. Бодянскаго. . . 58 — 248

III.

МАТЕРІАЛЫ СЛАВЯНСКІЕ.

Народныя пѣсни Галицкой и Угорской Руси, собранныя Д. Членомъ Я. О. Головацкимъ и изданныя О. М. Бодянскимъ. Часть III. Обрядныя пѣсни при общественныхъ праздникахъ и увеселеніяхъ: Колядки, Меланка, Новый Рѣкъ, Гаевки или Весеннія, Жатвенныя и Уборочныя пѣсни. 109 — 208

IV.

МАТЕРІАЛЫ ИНОСТРАННЫЕ.

. Путешествіе Корнилія Де Бруина черезъ Московію (при Петрѣ Великомъ). Переводъ съ Французскаго Д. Члена П. П. Барсова, съ предисловіемъ. Къ дню празднованія двухсотлѣтія рожденію Петра I. 1 — 72

ОГЛАВЛЕНІЕ.

V.

С М Ъ С Б .

| | Стран. |
|--|-----------|
| Выписка изъ вѣдомости о свободныхъ мѣстечкахъ, селахъ и деревняхъ въ Малой Россіи и т. п., составленная въ 1762 году, Мая 20 дня. Сообщилъ Графъ А. К. Гудовичъ. | 1 — 24 |
| Надгробное слово Григорія Цамблака Россійскому Архіепископу Кипріяну. Сообщ. Д. Членъ Архимандритъ Леонидъ. | 25 — 32 |
| Указъ Московской Духовной Консисторіи въ Пехрянское Духовное Правленіе объ учиненіи вдовѣ лейбъ-гвардіи Ротмистра Глѣба Салтыкова, Дарѣ Николаевой дочери, обыска въ мучительствахъ и убійствахъ людей въ селѣ ея Троицкомъ и въ самой Москвѣ. Сообщ. Д. Членъ Н. П. Розановъ. | 33 — 37 |
| Выписка изъ дѣла о вдовѣ Салтыковой, судившейся за жестокость въ обращеніи съ людьми и многія смертоубійства. Сообщ. П. И. Мельниковъ. | 38 — 44 |
| Матеріалы для исторіи Хлыстовской и Скопческой ересей, собранные П. И. Мельниковымъ и имъ же сообщенные. Отдѣлъ I. Соловецкіе документы о Скопцахъ. | 45 — 174 |
| Объ образѣ Благовѣрныхъ Великія Княгини Анны Кашинскія. Д. Члена Г. Д. Филимонова. | 175 — 177 |
| Репортъ Московскаго Архангельскаго Собора Протоіеря Петра Алексѣева объ исповѣди и причастіи Пугачова съ товарищи. Сообщ. Д. Членъ Архимандритъ Леонидъ. | 178 |
| Опроверженіе примѣчаній на книгу Г. Ансильйона подъ заглавіемъ: «Естетическія разсужденія» Рязанскаго Архіепископа Теофилакта. Съ предисловіемъ О. М. Бодянскаго. Сообщ. Д. Членъ И. А. Чистовичъ. | 179 — 209 |
| Объясненія. О. М. Бодянскаго. | 210 — 221 |
| Протоколь Засѣданія Императорскаго Общества Исторіи и Древностей Россійскихъ при Московскомъ Университетѣ 1871 года, Ноября 12 дня. | 223 — 228 |

**Временникъ Императорскаго Общества Исторіи и Древностей Россійскихъ
съ 1849 по 1858 годъ.**

25 книгъ, каждая по 1 р. 50 к., а за всѣ безъ перес. 37 р. 50 к., съ пересылкой 45 р. На пересылку всякой книги „Временника“ за 4 фунта.

Изданія Императорскаго Общества Исторіи и Древностей Россійскихъ можно получать: 1) въ самомъ Обществѣ, у Актуарія Алексѣя Егоровича Кудрявцева, на Моховой, въ зданіи Университета, и 2) у Коммисіонера Общества, Московскаго книгопродавца, **Ивана Григорьевича Соловьева** (бывш. И. В. Ваунова), на Страстномъ бульварѣ, въ домѣ Алексѣева, противъ Университетской Типографіи.

Такъ же можно получать:

Славянскія Древности, соч. П. I. Шафарика, перев. съ Чешскаго О. Бодянскаго, 2 тома въ 5 книгахъ. М. 1848 г., ц. 6 р., перес. за 10 е.

О времени происхожденія Славянскихъ писемъ, соч. О. Бодянскаго. М. 1855 г., ц. 2 р., съ перес. 3 р.

Исторія Руссовъ или Малой Россіи, соч. Преосвященнаго Георгія Конискаго. М. 1846 г., ц. 5 р. безъ пересылки.

Гусь и Лютерь. Критическое изслѣдованіе Е. П. Новикова. М. 1859 г., два тома, ц. 4 р., съ перес. 5 р.

Записки нѣкоторыхъ обстоятельствъ жизни и службы Д. Т. Сов. и Сенатора И. В. Лопухина, сочинены имъ самимъ. М. 1860 г., ц. 1 р. 50 к.

О происхожденіи и роднѣи Глаголитвма, соч. П. I. Шафарика; перев. съ Нѣмецкаго А. Н. Шемякина. М. 1861 г., ц. 75 к., съ перес. 1 р.

Походы Викинговъ, государственное устройство, нравы и обычаи древнихъ Скандинавовъ, соч. А. М. Стрингольма, пер. съ Нѣмецк. А. Н. Шемякина. 2 части. М. 1861, ц. 2 р. 50 к., съ перес. 3 р.

Путешествія Венеціанца Марка Поло въ XIII стол., съ объясненіями Авг. Бюрка, перев. съ Нѣмецк. А. Н. Шемякина. М. 1863 г., ц. 1 р. 50 к., съ перес. 2 р.

Жизнеописанія древнихъ, средневѣковыхъ и новѣйшихъ путешественниковъ, посѣщавшихъ Россію, или говорившихъ о ней, перев. съ Нѣмецк. А. Н. Шемякина. М. 1865, ц. 2 р., съ перес. 2 р. 50 к.

Исторія о Великомъ Княжествѣ Московскомъ, соч. Петра Петрея, перев. съ Нѣмецк. А. Н. Шемякина. М. 1867 г., ц. 1 р. 50 к., съ перес. 2 р.

Письма Фихерета, Митрополита Московскаго, къ Гавріилу, Архіепископу Рязанскому. М. 1868 г., ц. 75 к. сер., съ перес. 1 р.

Письма Иннокентія, Архіепископа Херсонскаго, къ Гавріилу, Архіепископу Рязанскому. М. 1869 г., ц. 75 к. сер., съ перес. 1 р.

Записки Адмирала А. С. Шишкова, съ Мая 1824 по Декабрь 1826 г. М. 1868 г., ц. 1 р., съ перес. 1 р. 25 к. серебр.

Записки о событіяхъ на Волынѣ и Подолѣ въ 1789 году, Θεодосія Броквичча, Архипресвитера Греческаго Уніятскаго Капитула Луцкаго. М. 1870, ц. 1 р. 75 к., съ перес. 2 р.

Сказаніе, и страсть, и похвала Св. мученику Бориса и Глѣба. По харатейнымъ спискамъ XII и XIV стол. Съ 3. литограф. снимками. М. 1870, ц. 75 к., съ перес. 1 р.

Слѣдственное дѣло о Князѣ Дм. Мих. Пожарскомъ. М. 1870 ц. 75 к., съ перес. 1 р.

Латыши, особливо въ Ливоніи, въ исходѣ епископскаго столѣтія. Соч. Г. Меркеля. Переводъ съ Нѣмецкаго А. Н. Шемякина. М. 1870. Цѣна 1 р. 25 к., съ перес. 1 р. 50 к.

Естонецъ и его господинъ. Переводъ съ Нѣмецкаго А. Н. Шемякина. Москва. 1872 г. Цѣна 1 р. съ перес. 1 р. 20 к.

ЧТЕНІЯ

ВЪ ИМПЕРАТОРСКОМЪ ОБЩЕСТВѢ ИСТОРИИ И ДРЕВНОСТЕЙ РОССІЙСКИХЪ

при Московскомъ Университетѣ

выходять и въ 1872 году, какъ повременное изданіе, четыре раза въ годъ, по одной книгѣ, отъ 30 до 40 и болѣе печатныхъ листовъ, въ концѣ Марта, Іюня, Сентября и Декабря. Содержаніе каждой книги составляютъ: I. Исслѣдованія, II. Матеріалы: Отечественныя, III. Славянскіе, IV. Иностранныя, и V. Смѣсь.

Подписка годовая—шесть рублей съ полтиной серебромъ въ Москвѣ, а съ пересылкой въ другія мѣста—восемь. Съ требованіями обращаться въ самое Общество, или въ книжный магазинъ Коммисіонера Общества, Московскаго книгопродавца, Ивана Григорьевича Соловьева (бывшій И. В. Базунова), на Страстномъ бульварѣ, противъ Университетской Типографіи.

ПРАВЛЕНІЕ ОБЩЕСТВА.

ПРЕДСѢДАТЕЛЬ

Графъ Сергѣй Григорьевичъ Строгановъ,
въ С.-Петербургѣ.

ВИЦЕ-ПРЕЗИДЕНТЪ

Князь Александръ Прохоровичъ Ширинскій-Шихматовъ,
у Пречистенскихъ воротъ, въ домъ 1-й Гимназіи.

СЕКРЕТАРЬ

Осипъ Максимовичъ Бодянский,
у Никитскихъ воротъ, въ домъ Мецеринова.

БИБЛИОТЕКАРЬ

Георгій Дмитріевичъ Филимоновъ,
въ Кремль, у Спаскихъ воротъ, въ казенномъ домъ.

КАЗНАЧЕЙ

Михаилъ Леонтьевичъ Назимовъ,
на Рождественкѣ, въ Университетской Клиникѣ.

АКТУАРІЙ

Алексѣй Егоровичъ Кудрявцевъ,
на Моховой, въ новомъ зданіи Университета.

